

OPERATION MANUAL



MODEL:(KG Series)

- * Write down the model name.
(Refer to the rating label.)
- * Bitte schreiben Sie den Modellnamen auf.
(Siehe Typenschild)
- * Veuillez écrire le nom du modèle.
(Consultez l'étiquette des spécifications.)
- * Anote el nombre de modelo.
(Consulte la etiqueta de calificación).
- * Annotare il nome del modello.
(Fare riferimento all'etichetta delle specifiche).
- * Καταγράψτε το όνομα μοντέλου.
(Ανατρέξτε στην ετικέτα τεχνικών στοιχείων.)
- * Registe o nome de modelo.
(Consulte a etiqueta de classificação.)
- * Lütfen model adını not ediniz.
(Derece etiketine bakınız.)

OPERATION MANUAL AIR CONDITIONER (Wall-mounted type)

Before using this product, read these instructions thoroughly and keep this manual for future reference.

BEDIENUNGSANLEITUNG KLIMAANLAGE (Wandmontierter Typ)

Bevor Sie dieses Produkt verwenden, lesen Sie diese Anweisungen sorgfältig durch und bewahren Sie diese Anleitung für späteres Nachschlagen auf.

MODE D'EMPLOI CLIMATISEUR (Type à montage mural)

Avant d'utiliser ce produit, veuillez lire attentivement ces instructions. Conservez ce manuel pour référence future.

MANUAL DE FUNCIONAMIENTO ACONDICIONADOR DE AIRE (Tipo montado en pared)

Antes de utilizar el producto, lea estas instrucciones detenidamente y conserve este manual para consultarlo en el futuro.

MANUALE DI ISTRUZIONI CONDIZIONATORE D'ARIA (Tipo montato a parete)

Prima di utilizzare l'apparecchio, leggere attentamente le presenti istruzioni e conservare il manuale per poterlo consultare il futuro.

ΕΓΧΕΙΡΙΔΙΟ ΛΕΙΤΟΥΡΓΙΑΣ ΚΛΙΜΑΤΙΣΤΙΚΟ (Επιτοίχιος τύπος)

Προτού χρησιμοποιήσετε το προϊόν, διαβάστε προσεκτικά τις παρούσες οδηγίες και φυλάξτε το παρόν εγχειρίδιο, ώστε να μπορείτε να ανατρέχετε σε αυτό στο μέλλον.

MANUAL DE FUNCIONAMENTO AR CONDICIONADO (Tipo mural)

Antes de utilizar este produto, leia atentamente estas instruções e guarde este manual para referência futura.

KULLANIM KILAVUZU KLİMA (Duvara Monte tip)

Bu ürünü kullanmadan önce verilen talimatları dikkatlice okuyun ve daha sonra tekrar faydalanmak üzere saklayın.

English

Deutsch

Français

Español

Italiano

Ελληνικά

Português

Türkçe



PART No. 9387602494-01

CONTEÚDO

1. PRECAUÇÕES DE SEGURANÇA.....	1
2. PREPARAÇÃO.....	2
3. NOME DAS PEÇAS.....	3
3.1. Unidade interior.....	3
3.2. Controlo remoto.....	3
3.3. Introdução das pilhas.....	5
4. OPERAÇÕES BÁSICAS.....	5
5. DEFINIÇÕES DE FLUXO DE AR.....	5
5.1. Definição de velocidade de ventilação.....	5
5.2. Definição de direcção do fluxo de ar.....	5
6. OPERAÇÕES DO TEMPORIZADOR.....	6
6.1. Temporizador semanal.....	6
6.2. Temporizador Ligar ou Temporizador Desligar.....	7
6.3. Temporizador programado.....	7
6.4. Temporizador de descanso.....	7
7. FUNCIONAMENTO EM POUANÇA DE ENERGIA.....	7
7.1. Modo Poupança de energia.....	7
7.2. Sensor de ocupação para poupança de energia.....	7
7.3. Controlo da ventoinha para poupar energia.....	8
8. OUTRAS OPERAÇÕES.....	8
8.1. Modo de funcionamento Potente.....	8
8.2. Modo de funcionamento Ruído baixo da unidade exterior.....	8
8.3. Modo de funcionamento Aquecimento a 10 °C.....	8
9. Controlo WLAN.....	9
9.1. Precauções de utilização.....	9
9.2. Configuração para usar o controlo WLAN.....	10
10. DEFINIÇÕES NA INSTALAÇÃO.....	12
10.1. Definição do código personalizado do controlo remoto.....	12
11. LIMPEZA E CUIDADOS.....	12
12. INFORMAÇÕES GERAIS.....	14
13. PEÇAS OPCIONAIS.....	14
13.1. Controlo remoto com fios.....	14
13.2. Aparelho de ar condicionado de sistema múltiplo.....	14
14. RESOLUÇÃO DE PROBLEMAS.....	15

1. PRECAUÇÕES DE SEGURANÇA

Para evitar ferimentos pessoais ou danos materiais, leia atentamente esta secção antes de utilizar este produto e cumpra as seguintes precauções de segurança.

Um funcionamento incorreto devido ao não cumprimento das instruções pode provocar ferimentos ou danos, cuja gravidade está descrita em seguida:



AVISO

Esta marca assinala o perigo de morte ou ferimentos graves.



CUIDADO

Esta marca assinala o perigo de ferimentos ou danos na propriedade.



Este sinal denota uma acção que é PROIBIDA.



Este sinal denota uma acção que é OBRIGATÓRIA.

Explicação de símbolos apresentados na unidade interior ou na unidade exterior.



AVISO

Este símbolo indica que este produto utiliza um refrigerante inflamável. Se ocorrer uma fuga de refrigerante e este ficar exposto a uma fonte de ignição externa, existe o risco de incêndio.



CUIDADO

Este símbolo indica que o manual de funcionamento deve ser lido atentamente.



CUIDADO

Este símbolo indica que um técnico de assistência deve manusear este equipamento em conformidade com o manual de instalação.



CUIDADO

Este símbolo indica que estão disponíveis informações, como o manual de funcionamento ou o manual de instalação.



AVISO



- Este produto deve ser instalado, utilizado e guardado numa divisão que tenha uma área de piso superior a X m².

Quantidade de carga de refrigerante M (kg)	Área mínima de divisão X (m ²)
M ≤ 1,22	-
1,22 < M ≤ 1,23	1,45
1,23 < M ≤ 1,50	2,15
1,50 < M ≤ 1,75	2,92
1,75 < M ≤ 2,0	3,82
2,0 < M ≤ 2,5	5,96
2,5 < M ≤ 3,0	8,59
3,0 < M ≤ 3,5	11,68
3,5 < M ≤ 4,0	15,26

(IEC 60335-2-40)

- Este produto não possui qualquer peça que possa ser reparada pelo utilizador. Consulte sempre os técnicos de assistência autorizados para a reparação, instalação e deslocação deste produto. A instalação ou o manuseio inadequado causará vazamentos, choques eléctricos ou incêndio.
- Se reparar em algo invulgar, como um cheiro a queimado ou uma fuga de água, pare imediatamente a utilização do ar condicionado e desligue-o de todas as fontes de energia, desligando o disjuntor ou a ficha de alimentação. Depois disso, contacte um serviço de assistência autorizado.
- Tome cuidado para não danificar o cabo de alimentação. Se for danificado, a sua substituição deve ser efetuada apenas por técnicos de assistência autorizados para evitar riscos.
- Se suspeitar da ocorrência de uma fuga de refrigerante, deve apagar ou extinguir todas as chamas a descoberto e consultar os técnicos de assistência autorizados.
- Se ocorrer alguma tempestade e/ou uma trovoadas com risco de queda de raios, desligue o aparelho de ar condicionado usando o controlo remoto e não toque no produto nem na fonte de alimentação para evitar riscos eléctricos.
- Este produto deve ser guardado numa divisão onde não existam fontes de ignição de funcionamento contínuo (por exemplo: chamas a descoberto, um aparelho a funcionar a gás ou um aquecedor eléctrico).
- Este produto deve ser guardado numa área bem ventilada.
- Tenha em atenção que os refrigerantes podem ser inodoros.
- Este produto deve ser guardado de modo a evitar a ocorrência de danos mecânicos.
- A eliminação do produto deve ser realizada correctamente, em conformidade com os regulamentos nacionais ou regionais.
- Durante o transporte ou deslocação da unidade interior, os tubos devem ser cobertos com o suporte de gancho de parede para protecção. Não desloque este produto segurando os tubos da unidade interior.
(A pressão aplicada nas juntas dos tubos pode causar fugas de gás inflamável durante a operação.)

AVISO

- Este produto não se destina a ser utilizado por pessoas (incluindo crianças) com capacidades físicas, sensoriais ou mentais reduzidas, ou com falta de experiência e conhecimentos, excepto se acompanhadas por um supervisor ou se tiverem recebido instruções relativas ao uso do produto por parte de uma pessoa responsável pela sua segurança. As crianças devem ser supervisionadas para garantir que não brincam com o produto.
- Elimine os materiais de embalagem de forma segura. Desfaça e elimine os sacos plásticos de embalagem de forma a que as crianças não brinquem com eles. Existe o risco de asfixia se as crianças brincarem com os sacos plásticos.

- Não instale a unidade numa área cheia de óleo mineral como, por exemplo, uma fábrica ou uma área que contenha uma grande quantidade de óleo salpicado ou vapor, tal como uma cozinha.
- Não instale a unidade num local onde possa estar potencialmente exposta a fugas de gases inflamáveis ou onde estejam presentes gases corrosivos como, por exemplo, locais perto de uma fonte termal.
- Não ligue nem desligue este produto introduzindo ou puxando a ficha eléctrica, ou ligando ou desligando o disjuntor.
- Não utilize gases inflamáveis próximo deste produto.
- Não se exponha directamente ao fluxo de ar de arrefecimento durante muitas horas.
- Não introduza os dedos ou qualquer outro objeto na entrada ou na saída de ar.
- Não utilize o produto com as mãos molhadas.
- Não utilize meios para acelerar o processo de descongelamento ou para limpar este produto diferentes dos recomendados pelo fabricante.
- Não fure nem queime.
- Não salpique água sobre o produto, para evitar riscos de segurança.

CUIDADO

- Ocasionalmente, forneça ventilação durante a utilização.
- Utilize este produto sempre com os filtros de ar instalados.
- Certifique-se de que qualquer equipamento electrónico está a, pelo menos, 1 m (40 pol.) de distância deste produto.
- Desligue todas as fontes de alimentação quando pretender não utilizar este produto durante um longo período de tempo.
- Após um longo período de utilização, verifique a montagem da unidade interior para evitar que este produto caia.
- A direcção do fluxo de ar e a temperatura ambiente devem ser consideradas cuidadosamente ao utilizar este produto numa divisão com bebés, crianças, idosos ou pessoas doentes.
- Mantenha a área circundante da unidade exterior limpa e arrumada e não coloque objectos à volta. Qualquer objecto que bloqueie ou entre nas portas de saída pode causar o mau funcionamento do produto.

- Não dirija o fluxo de ar para lareiras ou aparelhos de aquecimento.
- Não bloqueie nem cubra a entrada e a saída de ar.
- Não aplique nenhuma pressão nas aletas do radiador.
- Não suba, coloque objectos sobre ou pendure objectos neste produto.
- Não coloque outros produtos eléctricos ou itens domésticos abaixo deste produto. O gotejamento de condensação deste produto pode molhá-los e causar danos ou o mal funcionamento dos mesmos.

CUIDADO

- Não utilize este produto para a preservação de alimentos, plantas, animais, equipamentos de precisão, trabalhos de arte ou outros objetos. Isso pode causar a deterioração da qualidade desses itens.
- Não exponha animais ou plantas directamente ao fluxo de ar.
- Não beba a água drenada do aparelho de ar condicionado.
- Não puxe o cabo de alimentação.
- Quando efetuar a manutenção da unidade, não toque nas aletas de alumínio do permutador de calor incorporado neste produto para evitar ferimentos pessoais.
- Não suba em degraus instáveis ao operar ou limpar este produto. O mesmo poderá cair e causar ferimentos.

Este produto contém gases fluorados com efeito de estufa.

2. PREPARAÇÃO

AVISO

- Tenha cuidado para evitar que recém-nascidos e crianças pequenas engulam acidentalmente as pilhas.

CUIDADO

- Se o líquido derramado das pilhas entrar em contacto com a pele, olhos ou boca, lave imediatamente com água abundante e consulte o seu médico.
- As pilhas gastas devem ser removidas imediatamente e eliminadas de acordo com a legislação e os regulamentos locais da sua região.
- Não tente recarregar pilhas secas.
- Não utilize pilhas secas que tenham sido recarregadas.

Acessórios da unidade interior

Verifique se os seguintes acessórios estão incluídos.

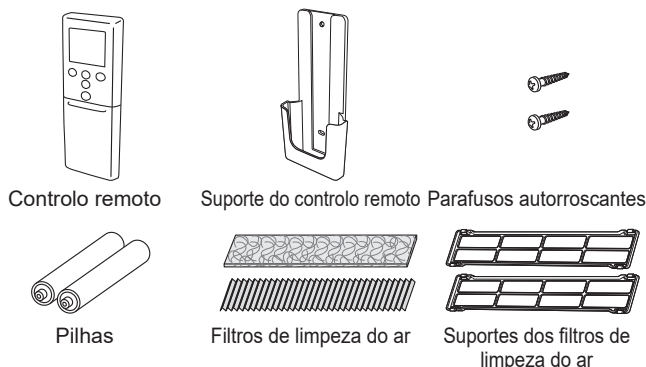

Como utilizar o suporte do telecomando

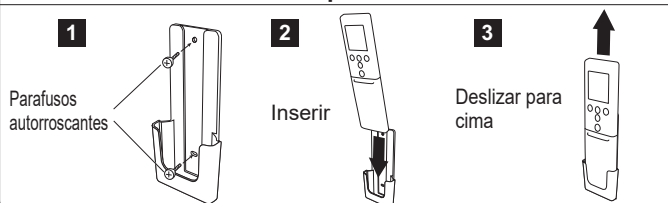

3. NOME DAS PEÇAS

! CUIDADO

! Para a transmissão adequada do sinal entre o controlo remoto e a unidade interior, mantenha o recetor do sinal afastado dos seguintes itens:

- Luz solar directa ou outras luzes intensas
- Televisor de ecrã plano

Em compartimentos com lâmpadas fluorescentes instantâneas, como as do tipo inversor, o sinal pode não ser transmitido adequadamente. Neste caso, informe-se na loja onde o produto foi adquirido.

3.1. Unidade interior

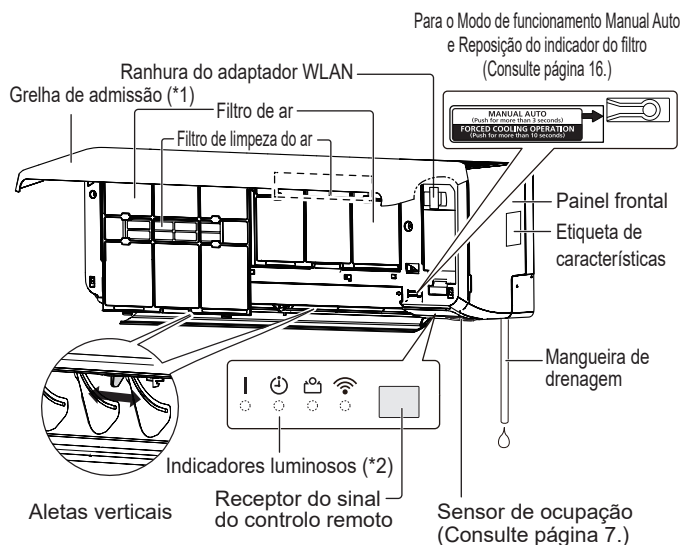

*1: antes de iniciar o funcionamento, verifique se a grelha de admissão está completamente fechada. Se não estiver completamente fechada, o produto poderá não funcionar ou desempenhar as suas funções corretamente.

*2: Os indicadores luminosos acendem-se nas condições seguintes.

	Nome	Cor	Modo de funcionamento ou condição
	Operação	Verde	Funcionamento normal
🕒	Temporizador	Cor-de-laranja	Funcionamento do temporizador
🏠	Poupança de energia	Verde	Modo Poupança de energia Modo de funcionamento Aquecimento a 10 °C
📶	WLAN	Cor-de-laranja	Controle da LAN sem fio está activo.

3.2. Controlo remoto

Quando utiliza o controlo remoto opcional, o aspeto e o procedimento de utilização podem ser diferentes.

Para mais informações, consulte o manual de funcionamento de cada controlo remoto.

! CUIDADO

- ! Para evitar o mau funcionamento ou danos do controlo remoto:
 - Coloque o controlo remoto num local onde não esteja exposto à luz solar directa ou a calor excessivo.
 - Remova as pilhas se não tenciona utilizar o produto durante um longo período de tempo.
- Os obstáculos, como uma cortina ou parede, entre o controlo remoto e a unidade interior podem afetar a transmissão adequada do sinal.
- Utilize o controlo remoto na mesma divisão que a unidade interior.
- Remova a película protetora antes de utilizar.
- Mantenha o controlo remoto fora do alcance de bebés e crianças pequenas.
- Mantenha as baterias fora do alcance de bebés e crianças pequenas.

- ⊘ Não sujeite o controlo remoto a impactos fortes.
- Não verta água sobre o controlo remoto.

Visor do controlo remoto

Nesta secção são apresentados todos os indicadores possíveis para descrição. No funcionamento efetivo, o visor está associado à utilização dos botões e apenas mostra os indicadores necessários para cada definição.

Para o modo de funcionamento Aquecimento a 10 °C Consulte a página 8.

🏠 10°C HEAT Ativa o modo de funcionamento Aquecimento a 10 °C.

Para as operações básicas Consulte a página 5.

Inicia ou para o funcionamento do aparelho de ar condicionado.

MODE Altera o modo de funcionamento. *|

TEMP. Ajusta a temperatura definida. *|

Para os modos de funcionamento de poupança de energia Consulte a página 7.

Ativa ou desativa o modo de funcionamento Poupança de energia. |

Ativa ou desativa o programa Poupança de energia que utiliza o sensor de ocupação.

Para o modo de funcionamento Ruído baixo da unidade exterior Consulte a página 8.

Ativa ou desativa o modo de funcionamento Ruído baixo da unidade exterior.

Não prima este botão na utilização normal.

Inicia o teste de funcionamento (para utilização unicamente por técnicos de assistência autorizados).

NOTA: Se o teste de funcionamento começar de forma não intencional, prima para sair do teste de funcionamento.

- * : A definição deve ser realizada enquanto é apresentado o ecrã de definição para cada função.
- | : O botão apenas pode ser controlado quando o aparelho de ar condicionado está ligado.
- 📶 : A instrução está relacionada ao controlo LAN sem fios.

Transmissor de sinal

- Aponte corretamente para o recetor do sinal da unidade interior.
- O alcance de funcionamento é de aproximadamente 7 m.
 - [▲] fica visível quando o sinal é transmitido.
 - A unidade interior emite um aviso sonoro quando recebe o sinal corretamente. Se não houver um aviso sonoro, prima novamente o botão.

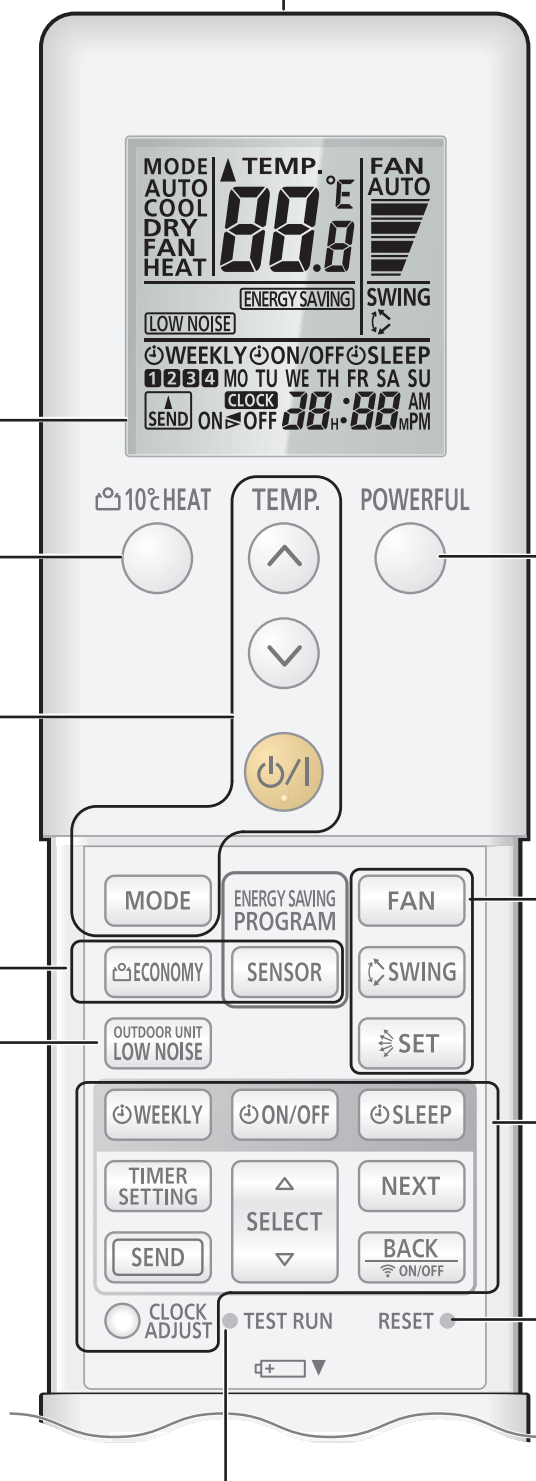

Para o modo de funcionamento Potente . Consulte a página 8.

POWERFUL Ativa ou desativa o modo de funcionamento Potente. |

Para as definições do fluxo de ar Consulte a página 5.

FAN Controla a velocidade da ventoinha. *|

SWING Inicia ou para o funcionamento Oscilação automático. |

SET Controla a direção do fluxo de ar para cima/ para baixo. |

Para as operações do temporizador Consulte a página 6.

WEEKLY Ativa ou desativa o Temporizador Semanal.

ON/OFF Ativa ou desativa o Temporizador de Ligar, Temporizador de Desligar ou Temporizador de Programação.

SLEEP Ativa ou desativa o temporizador de Repouso.

TIMER SETTING Inicia a definição do temporizador.

SEND Envia a definição do temporizador ou relógio à unidade interior. Premir continuamente, entra no modo de definição LAN sem fios. (Consulte a página 11.) 📶

NEXT Encaminha a definição do temporizador ou relógio para o passo seguinte. Reverte a definição do temporizador ou relógio para o passo anterior.

BACK ON/OFF Premir continuamente, ativa ou desativa o controlo LAN sem fios. (Consulte a página 11.) 📶

SELECT Ajusta o valor do temporizador ou as definições do relógio.

CLOCK ADJUST Inicia a definição do relógio.

Depois de substituir as pilhas

RESET Prima este botão como se mostra na seguinte figura. Utilize a ponta de uma esferográfica ou outro objeto pequeno.



3.3. Introdução das pilhas

Tipo de pilhas: R03/LR03/AAA x 2

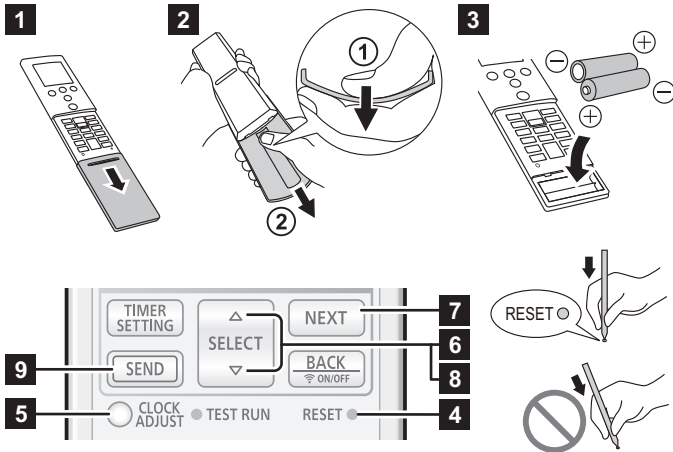

- 1** Puxe a tampa na direção da seta e abra-a até parar.
- 2** Remova a tampa.
 - ① Vire o controle remoto ao contrário e, em seguida, pressione a face posterior da tampa e remova os grampos encurvando a tampa.
 - ② Puxe na direção da seta ao mesmo tempo que encurva a tampa.
- 3** Coloque as pilhas como se mostra na figura acima.
- 4** Prima este botão como se mostra na figura acima. Utilize a ponta de uma esferográfica ou outro objeto pequeno.
- 5** Prima **CLOCK ADJUST** para iniciar a definição do dia da semana e do relógio.
- 6** Prima **SELECT** (Δ / ∇) para definir o dia da semana (de segunda a domingo).
- 7** Prima **NEXT** para continuar.
- 8** Prima **SELECT** (Δ / ∇) para definir o relógio.

Prima os botões para alterar a hora do relógio 1 minuto.
Prima continuamente os botões para alterar a hora do relógio 10 minutos.
* Ao premir **TEMP** (Δ / ∇), é possível alterar o indicador da hora do relógio do modo de 12 horas para o modo de 24 horas.
- 9** Prima **SEND** para concluir a definição.

Deverá estar próximo da unidade interior. Se premir o botão à distância, as definições poderão não ser enviadas corretamente.
- 10** Instale e feche a tampa.

NOTAS:

- Utilize apenas o tipo de pilhas especificado.
- Não misture diferentes tipos de pilhas nem utilize pilhas novas juntamente com pilhas usadas.
- As pilhas podem ser utilizadas durante cerca de 1 ano quando usadas normalmente.
- Se o alcance do controle remoto diminuir de forma perceptível, substitua as pilhas e prima **RESET** como se mostra na figura acima.

4. OPERAÇÕES BÁSICAS

3 passos para iniciar o funcionamento

1. Prima **(ON/OFF)** para iniciar ou parar o funcionamento.
2. Prima **MODE** para selecionar o modo de funcionamento.

O modo de funcionamento muda como se segue.

→ **AUTO** → **COOL** → **DRY** → **FAN** → **HEAT**
(Automático) (Arrefecimento) (Desumidificação) (Ventilação) (Aquecimento)

3. Prima **TEMP** (Δ / ∇) para definir a temperatura pretendida. A temperatura muda em incrementos de 0,5 °C.

Intervalo da definição da temperatura

Automático/Arrefecimento/Desumidificação	18,0 °C a 30,0 °C
Aquecimento	16,0 °C a 30,0 °C

NOTAS:

- No modo Arrefecimento, a ventoinha da unidade interior poderá parar esporadicamente para efetuar o Controlo da ventilação para poupança de energia, o que permite poupar energia fazendo parar a rotação da ventoinha da unidade interior quando a unidade exterior não está em funcionamento. Por predefinição, esta função está ativada. Para saber como desativar a função, consulte "7.3. Controlo da ventilação para poupança de energia".
- No modo Arrefecimento ou Desumidificação, defina a temperatura para um valor inferior ao da temperatura ambiente atual.
- No modo Aquecimento,
 - defina a temperatura para um valor superior ao da temperatura ambiente atual.
 - no início do funcionamento, a ventoinha da unidade interior roda a uma velocidade muito baixa durante 3 a 5 minutos.
 - o funcionamento no modo Descongelamento automático substitui o funcionamento no modo Aquecimento quando necessário.
- No modo Ventilação, o controle da temperatura não está disponível.

Mudança de unidade de temperatura

1. Se o aparelho de ar condicionado estiver em funcionamento, prima **(OFF)** para parar a operação.
2. Prima continuamente **TEMP** (Δ / ∇) durante mais de 5 segundos. Será apresentada a unidade de temperatura atual. (Definição de fábrica: °C)
3. Prima **TEMP** (Δ / ∇) para mudar a unidade de temperatura. (°C \leftrightarrow °F)
4. Prima **(OFF)** para terminar a definição.

Se não premir o botão durante 30 segundos, a unidade de temperatura apresentada será definida.

5. DEFINIÇÕES DE FLUXO DE AR

5.1. Definição de velocidade de ventilação

- ☞ Prima **FAN** para controlar a velocidade da ventoinha. A velocidade da ventoinha muda como se segue.

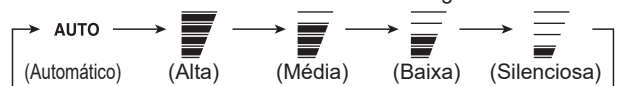

Quando **AUTO** está selecionado, a velocidade da ventoinha depende da condição de funcionamento.

Para aumentar o efeito de limpeza do ar, defina a velocidade de ventilação para Alta.

5.2. Definição de direcção do fluxo de ar

Para mais informações sobre os intervalos do fluxo de ar, consulte "Intervalo da direcção do fluxo de ar".

Definição da direcção do fluxo de ar para cima/para baixo

- ☞ Prima **SET** para ajustar a direcção do fluxo de ar para cima/para baixo.

Definição da direcção do fluxo de ar para a esquerda/direita

⚠ CUIDADO

⚠ Antes de ajustar a direcção do fluxo de ar para a esquerda/direita, certifique-se de que a aleta horizontal está parada.

- ☞ Ajuste manualmente dois botões das aletas verticais.

Definição do modo de funcionamento Oscilação

Prima **SWING** para iniciar/parar o modo de funcionamento Oscilação.

NOTA: O modo Oscilação poderá parar temporariamente quando a ventoinha da unidade interior roda a uma velocidade muito baixa ou está parada.

Intervalo da direção do fluxo de ar

Direção do fluxo de ar para cima/para baixo

Alterar com SET	
Arrefecimento, Desumidificação	1 ⇌ 2 ⇌ 3 (⇌ 4 ⇌ 5 ⇌ 6)
Aquecimento, Ventilação	1 ⇌ 2 ⇌ 3 ⇌ 4 ⇌ 5 ⇌ 6
Modo de funcionamento Oscilação com SWING	
Arrefecimento, Desumidificação	1 ↔ 4
Aquecimento	3 ↔ 6
Ventilação *	1 ↔ 4 ou 3 ↔ 6

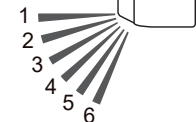

* O intervalo do modo de funcionamento Oscilação depende da direção do fluxo de ar definida antes do modo Oscilação.

NOTAS:

- Não ajuste manualmente a aleta.
- No modo Auto ou Aquecimento, a direção do fluxo de ar permanece na posição 1 durante algum tempo desde o início do funcionamento.
- No modo Arrefecimento ou Desumidificação, o fluxo de ar descendente pode mudar para ascendente da seguinte forma. Esta funcionalidade destina-se a evitar que a condensação pingue e danifique o seu equipamento.
Estado: A posição 4-6 mantém durante 30 minutos
Fluxo de ar ajustado para: Posição 3
- Quando utilizar a aplicação móvel, é possível selecionar de entre 4 posições para o fluxo de ar para cima/para baixo.

6. OPERAÇÕES DO TEMPORIZADOR

NOTA: Quando o indicador luminoso [Ⓢ] na unidade interior piscar, defina novamente a hora do relógio e do temporizador. Esta intermitência mostra que o relógio interno ficou incorreto devido a uma interrupção da fonte de alimentação. (Consulte página 14.)

Procedimento de definição do temporizador

Antes de definir o temporizador, ajuste o relógio. (Consulte "3.3. Introdução das pilhas").

- Prima **TIMER SETTING**.
ⓈWEEKLY no visor do controlo remoto começa a piscar.
- Prima **SELECT** (△▽) para selecionar o modo de funcionamento do temporizador.
O modo de funcionamento do temporizador muda como se segue:

ⓈWEEKLY	Temporizador semanal	Permite-lhe definir até 4 horários de funcionamento para cada dia da semana.
ⓈON/OFF [ON]	Temporizador de Ligar	Inicia a operação à hora que desejar.
ⓈON/OFF [OFF]	Temporizador de Desligar	Termina a operação à hora que desejar.
ⓈON/OFF [ON/OFF]	Temporizador programado	Funciona como uma combinação do Temporizador de Ligar e do Temporizador de Desligar.
ⓈSLEEP	Temporizador de descanso	Contribui para um sono confortável ao moderar gradualmente o funcionamento do aparelho de ar condicionado.

- Prima **NEXT**.
 - Defina cada modo de funcionamento do temporizador.
Para mais informações, consulte as seguintes instruções sobre a definição de cada temporizador.
 - Prima **SEND** para concluir a definição do temporizador.
Deverá estar próximo da unidade interior.
- Para cancelar a definição do temporizador durante o procedimento, prima **TIMER SETTING** novamente.

6.1. Temporizador semanal

Detalhes da definição

- Selecione Temporizador Semanal no passo 2 do "Procedimento de definição do temporizador".
- Prima **SELECT** (△▽) para selecionar o número do programa e o dia da semana.
O número do programa (1 a 4) e o dia da semana selecionados começam a piscar.

MO	Segunda-feira
TU	Terça-feira
WE	Quarta-feira
TH	Quinta-feira
FR	Sexta-feira
SA	Sábado
SU	Domingo

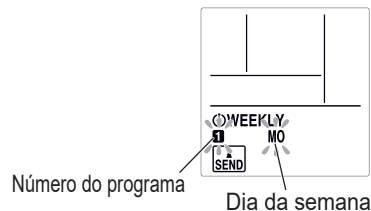

- Prima **NEXT**.
- Prima **SELECT** (△▽) para selecionar o modo de funcionamento do temporizador.

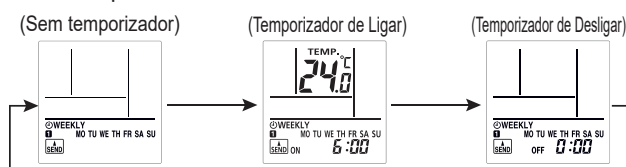

- Prima **NEXT**.
* Quando seleciona "Sem temporizador" no passo 4, a apresentação da definição regressa ao passo 1.
- Prima **SELECT** (△▽) para definir a hora de ligar ou de desligar.
- Prima **NEXT**.
* Quando seleciona "Temporizador de Desligar" no passo 4, a apresentação da definição regressa ao passo 1.
- Prima **SELECT** (△▽) para definir a temperatura.

Intervalo da definição da temperatura

Modo Automático,	18,0 °C a 30,0 °C
Arrefecimento	* Mesmo que defina para 10,0 °C, 16,0 °C até 17,5 °C, ou Desumidificação: o aparelho de ar condicionado funcionará a 18,0 °C.
Modo Aquecimento:	10,0 °C ou 16,0 °C até 30,0 °C

- Prima **NEXT**.
A apresentação da definição regressa ao passo 1.
 - Prima **SEND** para concluir a definição.
Deverá estar próximo da unidade interior.
- NOTA:** O indicador [Ⓢ] na unidade interior não se acende mesmo que a definição esteja concluída.

- Caso pretenda voltar ao passo anterior, prima **BACK** ON/OFF.
- Para verificar o horário, utilize **SELECT** (△▽) para percorrer as definições do Temporizador Semanal no passo 2.
Para concluir a verificação, prima **TIMER SETTING**.
- Para desativar o Temporizador Semanal, prima **WEEKLY** quando **WEEKLY** for visível no visor do controlo remoto. O indicador luminoso apaga-se.

NOTAS:

- Os modos de funcionamento serão idênticos ao modo em utilização na última vez que o funcionamento foi parado, pelo que não é possível definir automaticamente funcionamentos do tipo Arrefecimento → Aquecimento → Arrefecimento → Aquecimento.
- Se definir o Temporizador Ligar e o Temporizador Desligar na mesma altura, funcionará o Temporizador Ligar.
- Se forem definidos dois Temporizadores Ligar simultaneamente, o aparelho de ar condicionado funcionará segundo a ordem do número de programação.
- Não pode utilizar o temporizador Semanal juntamente com os outros temporizadores.
Se utilizar o Temporizador de Ligar/Desligar, o Temporizador de Programação ou o Temporizador de Repouso enquanto o Temporizador Semanal está ativado, este será desativado. Nesse caso, active o Temporizador semanal depois de o outro temporizador terminar.
- Se o controlo remoto com fios (opcional) estiver ligado, esta função é restrita.

Exemplos de Temporizador Semanal

Exemplo 1

	7:00	9:00	11:00	17:00	23:00
Segunda-feira a Sexta-feira	Programa 1 Ligar 26 °C	Programa 2 Desligar		Programa 3 Ligar 28 °C	Programa 4 Desligar
	Despertar	Sair para o trabalho		Regressar a casa	Ir dormir
Sábado	(Sem definições do temporizador)				
Domingo	(Ligar)	Programa 1 Desligar (Ligar)	Programa 2 Desligar (Ligar)	Programa 3 Desligar (Ligar)	Programa 4 Desligar (Ligar)

Exemplo 2: Pode especificar definições de temperatura utilizando o Temporizador de Ligar no Temporizador Semanal.

7:00	9:00	17:00	23:00
Programa 1 Ligar 28 °C	Programa 2 Ligar 26 °C	Programa 3 Ligar 27 °C	Programa 4 Ligar 28 °C

6.2. Temporizador Ligar ou Temporizador Desligar

1. Selecione Temporizador de Ligar ou Temporizador de Desligar no passo 2 do "Procedimento de definição do temporizador".
2. Prima **[SELECT]** ($\triangle \nabla$) para definir a hora de ligar ou de desligar.
Premir o botão: A hora muda +5/-5 minutos.
Prima continuamente o botão: A hora muda +10/-10 minutos.

- Para desativar o temporizador de Ligar/Desligar, prima **[ON/OFF]** quando **[ON/OFF]** for visível no visor do controlo remoto. O indicador luminoso apaga-se.

6.3. Temporizador programado

1. Defina o temporizador de Ligar e o temporizador de Desligar. (Consulte "6.2. Temporizador Ligar ou Temporizador Desligar").
2. Selecione Temporizador de Programação no passo 2 do "Procedimento de definição do temporizador".

O temporizador cuja hora definida está mais próxima da hora atual funciona primeiro.
A ordem de funcionamento do temporizador é apresentada como se segue:

Temporizador	Indicador no visor do controlo remoto
Temporizador de Ligar→Desligar	ON▷OFF
Temporizador de Desligar→Ligar	ON◀OFF

NOTA: Pode definir o Temporizador programado apenas para um período de 24 horas.

6.4. Temporizador de descanso

1. Selecione Temporizador de Repouso no passo 2 do "Procedimento de definição do temporizador".
2. Prima **[SELECT]** ($\triangle \nabla$) para definir o tempo até o funcionamento parar.

Sempre que prime o botão, o tempo muda da seguinte forma:

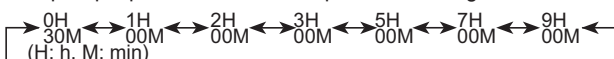

- Para desativar o temporizador de Repouso, prima **[SLEEP]** quando **[SLEEP]** for visível no visor do controlo remoto. O indicador luminoso apaga-se.

Durante o modo Temporizador de descanso, a temperatura definida muda como indicado na figura.

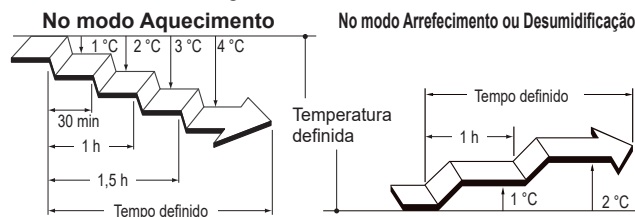

Quando terminar o tempo definido, o aparelho de ar condicionado desliga-se.

7. FUNCIONAMENTO EM POUPANÇA DE ENERGIA

7.1. Modo Poupança de energia

Poupa mais electricidade do que os outros modos de funcionamento ao alterar a temperatura definida para uma definição moderada.

- Prima **[ECONOMY]** para ativar/desativar o modo de funcionamento Poupança de energia.

O indicador luminoso **[ECONOMY]** na unidade interior acende-se.

Modo de funcionamento	Temperatura ambiente
Arrefecimento/Desumidificação	Alguns graus acima da temperatura definida
Aquecimento	Alguns graus abaixo da temperatura definida

NOTAS:

- No modo Arrefecimento, Aquecimento ou Desumidificação, o débito máximo deste funcionamento é de aproximadamente 70% do funcionamento normal.
- Esta operação não pode ser efectuada durante a monitorização da temperatura pelo modo Auto.

7.2. Sensor de ocupação para poupança de energia

AVISO

- Não utilize esta função quando houver apenas bebés, crianças, idosos ou pessoas enfermas na divisão.

CUIDADO

- Não utilize esta função em salas de servidores ou noutros locais onde não está ninguém na divisão.
- Não coloque objetos grandes perto do sensor de ocupação. Além disso, mantenha as unidades de aquecimento fora da área de deteção do sensor.

Quando não está ninguém na divisão, o aparelho de ar condicionado funciona de forma moderada para evitar o desperdício de electricidade. (Esta função é ativada no momento da compra.)

- Para alterar a definição, prima **[SENSOR]**.

Quando o programa Poupança de energia está ativado, **[ENERGY SAVING]** no controlo remoto acende-se.

NOTAS:

- Os seguintes modos de funcionamento sobrepõem-se ao programa Poupança de energia.
 - Modo de funcionamento do Temporizador de Repouso
 - Modo de funcionamento Aquecimento a 10 °C
- O programa Poupança de energia poderá não funcionar quando a temperatura ambiente é muito diferente da temperatura definida, como sucede imediatamente depois de iniciar o funcionamento.

■ Informações detalhadas sobre o programa Poupança de energia

O sensor de ocupação na unidade interior deteta o movimento de pessoas. Se não estiver ninguém na divisão durante aproximadamente 20 minutos, a temperatura será ajustada de forma moderada.

Quando alguém voltar a entrar na divisão, o aparelho de ar condicionado retoma as definições originais.

Modo de funcionamento	Temperatura ambiente (Quando não está ninguém na divisão)
Arrefecimento/Desumidificação	Superior à temperatura definida (máx. +2 °C)
Aquecimento	Inferior à temperatura definida (máx. -4 °C)
Automático	Consoante o modo de funcionamento (Arrefecimento/Aquecimento/Desumidificação).

Alcance de deteção do sensor de ocupação

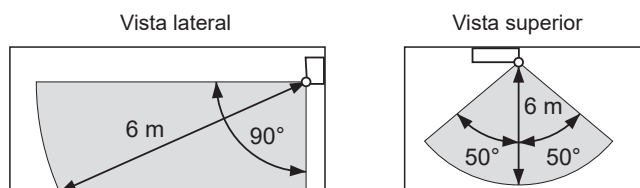

NOTA: Uma vez que o sensor de ocupação deteta luz infravermelha emitida pelas pessoas, a deteção poderá ser incorreta nas seguintes situações.

Situações em que o sensor poderá não detetar ninguém na divisão, mesmo que esteja lá alguém:

- Quando a temperatura ambiente é alta e a diferença para a temperatura corporal das pessoas é reduzida. (Por exemplo, quando a temperatura é de 30 °C ou superior no verão.)
- Quando alguém na divisão não se move há algum tempo.
- Quando alguém está escondido atrás de um sofá, de outro móvel, de vidro ou em situações semelhantes.
- Quando alguém está a usar roupa extremamente grossa e de costas viradas para o sensor.

Situações em que o sensor poderá detetar pessoas na divisão, mesmo que não esteja lá ninguém

- Quando há um cão ou gato a mover-se pela divisão.
- Quando o vento faz mover cortinas ou plantas.
- Quando estão em funcionamento unidades de aquecimento, humidificadores ou aparelhos elétricos, como ventoinhas elétricas oscilantes.

7.3. Controlo da ventoinha para poupar energia

No modo de funcionamento Arrefecimento, quando a temperatura ambiente atinge a temperatura definida, a ventoinha da unidade interior roda de forma intermitente para poupar energia. (Esta função é ativada no momento da compra.)

Para alterar a definição, siga os passos que se seguem;

1. Prima ON/OFF até os indicadores luminosos no controlo remoto apagarem.
2. Prima continuamente FAN durante mais de 5 segundos.
Aparecerão FL e o estado atual.
ON : Ativada
OFF : Desativada
3. Pressione TEMP (\odot) para mudar o estado.
4. Pressione ON/OFF para enviar a definição para a unidade interior. O ecrã regressa à apresentação original.

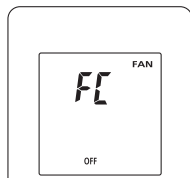

NOTA: Se não pressionar nenhum botão durante 30 segundos depois de FL ser apresentado, FL desligar-se-á. Neste caso, repita a definição a partir do passo 2.

8. OUTRAS OPERAÇÕES

8.1. Modo de funcionamento Potente

No modo de funcionamento Potente, o aparelho de ar condicionado funcionará na potência máxima e com um fluxo de ar forte para arrefecer ou aquecer rapidamente a divisão.

NOTA: Nas ligações de sistema múltiplo, esta função não pode ser utilizada.

Prima POWERFUL para ativar/desativar o modo de funcionamento Potente.

Quando activada, a unidade interior emite 2 sinais sonoros breves. Quando desativado, a unidade interior emite 1 sinal sonoro breve.

O modo de funcionamento Potente será desativado automaticamente nas seguintes situações:

- O modo de funcionamento Potente é efetuado por um determinado período de tempo e a temperatura ambiente atinge a temperatura definida no modo Arrefecimento, Aquecimento ou Desumidificação.
- 20 minutos depois de o modo de funcionamento Potente ter iniciado.

NOTAS:

- A direcção do fluxo de ar e a velocidade de ventilação são controladas automaticamente.
- O modo de funcionamento Potente não pode ser efetuado em simultâneo com o modo de funcionamento Poupança de energia.
- O modo de funcionamento Potente sobrepõe-se aos seguintes modos de funcionamento. Se os seguintes modos de funcionamento estiverem definidos, serão iniciados depois de o modo de funcionamento Potente terminar.
 - Modo de funcionamento Ruído baixo da unidade exterior
 - Programa Poupança de energia
- Se o controlo remoto com fios (opcional) estiver ligado, esta função é restrita.

8.2. Modo de funcionamento Ruído baixo da unidade exterior

O modo de funcionamento Ruído baixo da unidade exterior baixa o ruído da unidade exterior. Durante este modo de funcionamento, o número de rotações do compressor diminui e a ventoinha da unidade roda lentamente.

NOTA: Nas ligações de sistema múltiplo, esta função não pode ser utilizada.

Prima $\text{OUTDOOR UNIT LOW NOISE}$ para ativar/desativar o modo de funcionamento Ruído baixo da unidade exterior.

Quando o modo de funcionamento Ruído baixo da unidade exterior é ativado, LOW NOISE no controlo remoto é apresentado. A definição é mantida mesmo que o aparelho de ar condicionado seja desligado.

NOTAS:

- Este modo de funcionamento não pode ser executado em simultâneo com os modos Ventilação, Desumidificação e Potente.
- Se o controlo remoto com fios (opcional) estiver ligado, esta função é restrita.

8.3. Modo de funcionamento Aquecimento a 10 °C

O modo de funcionamento Aquecimento a 10 °C mantém a temperatura ambiente a 10,0 °C a fim de impedir que a mesma desça demasiado.

Prima 10°C HEAT para ativar o modo de funcionamento Aquecimento a 10 °C.

A unidade interior emite 1 aviso sonoro curto e o indicador luminoso [HEAT] na unidade interior acende-se.

Prima OFF para desligar o aparelho de ar condicionado. O indicador luminoso [HEAT] apaga-se.

NOTAS:

- Durante o modo de funcionamento Aquecimento a 10 °C, apenas SET é válido.
- Quando a temperatura ambiente está suficientemente quente, esta operação não é realizada.
- Se o controlo remoto com fios (opcional) estiver ligado, esta função é restrita.

9. Controlo WLAN

Este manual de funcionamento descreve apenas o procedimento de definição do controlo remoto.

Para saber como utilizar a aplicação móvel, consulte o manual de funcionamento da aplicação móvel.

NOTAS:

- As definições do aparelho de ar condicionado a partir da aplicação móvel não se reflectirão no controlo remoto sem fios.
- Não será possível utilizar e monitorizar a partir da aplicação móvel enquanto a fonte de alimentação do aparelho de ar condicionado estiver desligada (via disjuntor ou ficha).
- A temperatura ambiente será apresentada na aplicação móvel durante o funcionamento. No entanto, a temperatura ambiente apresentada poderá não estar correta, consoante a situação na divisão ou o estado de funcionamento do aparelho de ar condicionado. Utilize isto unicamente como referência.
- Se as definições da aplicação móvel e do controlo remoto diferirem, a última operação realizada terá prioridade.
- Se as definições do temporizador forem realizadas a partir da aplicação móvel e do controlo remoto sem fios ou com fios, ambas as definições do temporizador estarão activas.

O conteúdo da etiqueta da LAN sem fios é necessário para a configuração da LAN sem fios.

Anote o SSID e o código PIN na tabela a seguir.

Abra a grelha de admissão.

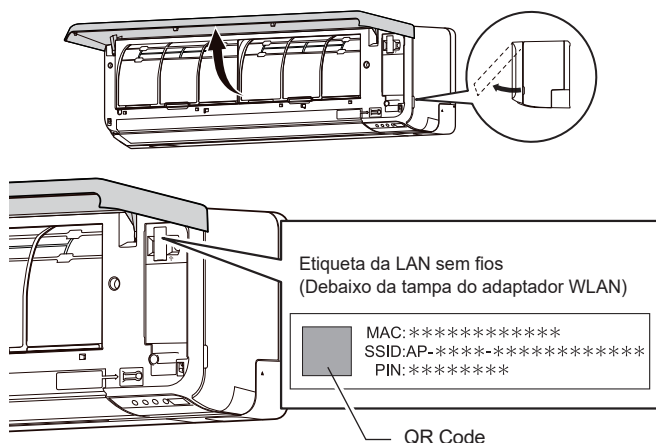

* O formato da etiqueta da LAN sem fios poderá ser diferente consoante a peça ou o modelo.

Informações sobre o adaptador WLAN

SSID	
PIN	
Norma sem fios compatível com LAN	IEEE 802.11 b/g/n
Bandas de frequência	2,4 GHz (nos EUA ou Canadá: canal 1 ao canal 11) (noutras regiões: canal 1 ao canal 13)
Potência máxima de radiofrequência	40 mW
Segurança da LAN sem fios	Aberta WEP WPA (PSK) WPA2_Personal (PSK) WPS para registo na mesma LAN

“AIRSTAGE Mobile” é uma marca comercial da FUJITSU GENERAL LIMITED..

Android e Google Play são marcas registadas da Google LLC.

App Store é uma marca de serviços da Apple Inc., registada nos E.U.A. e noutros países.

iOS é uma marca comercial ou marca registada da Cisco nos EUA e noutros países, sendo utilizada sob licença.

“QR Code” é uma marca comercial registada da DENSO WAVE INCORPORATED.

9.1. Precauções de utilização

Precauções de utilização do controlo LAN sem fios

⚠ AVISO

- ⊘ Não repare, não desmonte nem transforme o adaptador WLAN.
- Não molhe o adaptador WLAN nem o utilize em locais com humidade abundante.
- Não utilize o produto com as mãos molhadas.
- Não instale o adaptador WLAN em locais onde seja proibida a utilização de equipamentos sem fios (por exemplo, hospitais).
- Não utilize o controlo WLAN numa divisão onde estejam presentes crianças pequenas ou pessoas com incapacidades físicas.
- Não utilize o controlo WLAN próximo de pessoas com um pacemaker ou dispositivos semelhantes.
- Não utilize o controlo WLAN próximo de equipamentos de controlo automático (por exemplo, portas automáticas e alarmes de incêndio).

⚠ CUIDADO

- ⚠ Quando pretender limpar o aparelho de ar condicionado, interrompa a operação em curso e desligue o aparelho. Caso contrário, existe o risco de choque eléctrico ou ferimentos.
- ⊘ Não se posicione em superfícies escorregadias, irregulares ou instáveis quando instalar o adaptador WLAN.
- Não coloque dedos, varetas ou outros elementos na parte de ligação do adaptador WLAN e na ranhura de inserção do aparelho de ar condicionado.
- O adaptador WLAN não é um dispositivo USB. Não o ligue a equipamento não especificado. Se o fizer, existe o risco de ocorrer uma avaria ou um incêndio.

- Ao utilizar o controlo WLAN, será possível operar o aparelho de ar condicionado a partir de locais que não consegue ver diretamente. Isto significa que pessoas na divisão poderão estar expostas ao funcionamento não intencional do aparelho de ar condicionado. Verifique o estado da divisão antes de utilizar o controlo WLAN.
- Verifique regularmente se não se acumulou pó na área circundante da ranhura de ligação do aparelho de ar condicionado ao adaptador WLAN.
- Certifique-se de que verifica antecipadamente se não existem avarias no aparelho de ar condicionado.
- Certifique-se de que o fluxo de ar do aparelho de ar condicionado não causará efeitos adversos. Poderá ocorrer a queda de objectos, causando ferimentos, incêndio ou danos materiais.
- Se souber que se encontram pessoas próximo do aparelho de ar condicionado, informe-as antecipadamente de que irá operá-lo a partir de um local remoto. O funcionamento súbito do aparelho de ar condicionado poderá surpreender uma pessoa e fazer com que ela caia ou tropece se estiver de pé, num degrau, etc. Além disso, as alterações rápidas na temperatura ambiente poderão causar a deterioração da condição física de uma pessoa. Não utilize o controlo WLAN quando houver pessoas na divisão que não consigam controlar a temperatura sozinhas (por exemplo, bebés, crianças, pessoas com incapacidades físicas, idosos ou pessoas doentes).
- Deverá compreender completamente as definições do temporizador reservado e outras operações antes de utilizar o controlo WLAN. O funcionamento inesperado do aparelho de ar condicionado poderá causar a deterioração da condição física de uma pessoa ou um efeito adverso em animais ou plantas.

- Verifique frequentemente as definições e a situação de funcionamento do aparelho de ar condicionado ao utilizar o controlo WLAN a partir de um local remoto. As alterações rápidas na temperatura ambiente poderão causar a deterioração da condição física de uma pessoa ou um efeito adverso em animais ou plantas.
- Se utilizar o aparelho de ar condicionado a partir do controlo WLAN, os indicadores luminosos e os sons de receção do aparelho de ar condicionado não funcionarão.
- Se houver uma má receção entre o adaptador WLAN e o ponto de acesso, o ajuste da posição do ponto de acesso ou da direcção da antena poderá melhorar a receção. Também poderá ser possível melhorar a receção aproximando o ponto de acesso do adaptador WLAN ou utilizando um repetidor de LAN sem fios.

Precauções de ondas de rádio e de segurança

Ao utilizar uma LAN sem fios, existem precauções que deve seguir em relação a ondas de rádio, informações pessoais, etc. Para utilizar o controlo WLAN corretamente, certifique-se de que lê as seguintes precauções e o manual de funcionamento do equipamento de LAN sem fios que está a utilizar. Não assumiremos qualquer responsabilidade, a menos que a responsabilidade jurídica seja reconhecida, relativamente a falhas, outros defeitos e danos incorridos pela utilização do adaptador WLAN que possam ocorrer através da utilização incorreta ou durante a utilização por si ou por terceiros.

Precauções de utilização das ondas de rádio



CUIDADO



- As alterações ou modificações não aprovadas expressamente pela parte responsável pela conformidade podem anular a autoridade do utilizador para operar o equipamento. Este transmissor não deve ser posicionado ou operado em conjunto com qualquer outra antena ou transmissor.
- Este equipamento cumpre com os limites de exposição a radiação da FCC/IC estabelecidos para um ambiente não controlado, assim como com as diretrizes de exposição a radiofrequência (RF) da FCC e as regras de exposição a radiofrequência (RF) RSS-102 da IC. Este equipamento deve ser instalado e utilizado mantendo o radiador pelo menos a 20 cm ou mais de distância do corpo da pessoa. (O modelo UTY-TFSXH3 [AP-WH3E]/UTY-TFSXH4 [AP-WH4E] em conformidade com a norma da IC (Industry Canada).)

NOTAS:

- Este dispositivo cumpre com a Parte 15 das Regras da FCC e com a(s) norma(s) RSS isenta(s) de licença da Industry Canada. O funcionamento está sujeito às duas condições seguintes:
 - (1) este dispositivo não pode causar interferência, e
 - (2) este dispositivo deve aceitar qualquer interferência, incluindo interferência que possa causar o funcionamento indesejável deste dispositivo. (O modelo UTY-TFSXH3 [AP-WH3E]/ UTY-TFSXH4 [AP-WH4E] está em conformidade com a norma da IC (Industry Canada).)
- Este equipamento foi testado e considerado em conformidade com os limites para um dispositivo digital de Classe B, de acordo com a secção 15 das regras da FCC.
- Não utilize o adaptador WLAN nos locais abaixo indicados. A utilização do adaptador WLAN nesses locais poderá fazer com que as comunicações fiquem instáveis ou não sejam possíveis.
 - Próximo de equipamento de comunicação sem fios que utilize a mesma banda de frequência (2,4 GHz) que o adaptador WLAN.
 - Locais onde haja campos magnéticos de equipamentos tais como fornos de micro-ondas, ou onde ocorra electricidade estática ou interferência de ondas de rádio. (As ondas de rádio poderão não ter alcance, consoante o ambiente.)

Precauções de utilização de informações pessoais (relativas à segurança)

- Existe a possibilidade de interceptação se utilizar equipamento de LAN sem fios devido à utilização de ondas de rádio, independentemente de utilizar encriptação ou não.

- A LAN sem fios utiliza ondas de rádio para trocar informações entre o adaptador WLAN e o ponto de acesso. Isto significa que tem a vantagem de conseguir estabelecer livremente uma ligação via LAN se estiver dentro do alcance de ondas de rádio. Por outro lado, se as ondas de rádio estiverem dentro de um determinado intervalo, alcançarão todos os locais para lá de obstáculos (por exemplo, paredes). Como tal, é possível que as suas comunicações possam ser interceptadas e lidas ou acedidas ilegalmente.
- Não ligue a equipamentos e redes que não esteja autorizado a utilizar ao configurar a sua ligação sem fios.
- Inicialize as definições do adaptador WLAN ao eliminá-lo ou ao transferi-lo para terceiros.

Outros

- Utilize o adaptador WLAN como equipamento de LAN sem fios normal.
 - Não utilize o adaptador WLAN em hospitais ou em/próximo de locais com equipamentos médicos.
 - Não utilize o adaptador WLAN em aviões.
 - Não utilize o adaptador WLAN próximo de equipamentos eletrónicos que lidem com controlos de alta precisão ou sinais fracos.
- Exemplos de equipamentos electrónicos a evitar: Aparelhos auditivos, pacemakers, alarmes de incêndio, portas automáticas e outros equipamentos de controlo automático
- Isto não constitui uma garantia de ligação sem fios e desempenho com todos os routers sem fios e em todos os ambientes residenciais. As ondas de rádio poderão não ter alcance ou poderão ser interrompidas nas seguintes situações.
 - Utilização em edifícios de betão, betão armado ou metal
 - Instalação próximo de obstáculos
 - Interferência com equipamentos de comunicação sem fios que utilizem a mesma frequência
 - Locais onde haja campos magnéticos de equipamentos tais como fornos de micro-ondas, ou onde ocorra electricidade estática ou interferência de ondas de rádio
- Instale e configure o adaptador WLAN apenas depois de ler o manual de funcionamento do ponto de acesso.

9.2. Configuração para usar o controlo WLAN

Passo 1. Instalação da aplicação móvel

1. Abra "Google Play" ou "App Store", consoante o tipo de smartphone.
2. Procure por "AIRSTAGE Mobile".
3. Instale a aplicação móvel seguindo as instruções apresentadas no ecrã.

NOTA: Caso não encontre o software (aplicação móvel), significa que este não está atualmente disponível na sua região.

Passo 2. Registo do utilizador

1. Abra a aplicação móvel instalada.
2. Registe o utilizador seguindo as instruções da aplicação móvel.

Passo 3. Registo do aparelho de ar condicionado (emparelhamento do adaptador WLAN)

NOTAS:

- Antes de iniciar esta definição, aguarde 60 segundos ou mais depois de ligar a fonte de alimentação ao aparelho de ar condicionado (via disjuntor ou ficha).
- Verifique se o smartphone se encontra associado ao ponto de acesso que está a ligar ao aparelho de ar condicionado. A definição não funciona se não estiver associado ao mesmo ponto de acesso.
- Para controlar 2 ou mais aparelhos de ar condicionado com o mesmo smartphone, repita a configuração do modo escolhido.

- ☞ Digitalize o QR Code do adaptador WLAN para conseguir inserir automaticamente o SSID e o PIN do adaptador WLAN. Consulte a página 9 para saber onde encontrar o QR Code.
- ☞ Registe o aparelho de ar condicionado seguindo as instruções da aplicação móvel.







<Como aceder ao manual online>

1. Inicie sessão na aplicação móvel.
2. Toque no separador das Definições.
3. Toque em [Assistência].
4. Toque em [Manual].

Quando o registo estiver concluído, o indicador luminoso [] na unidade interior acende-se.

Desativação temporária da WLAN

NOTA: Se não premir qualquer botão do controlo remoto durante 60 segundos, o visor do controlo remoto regressa ao ecrã original.

1. Se o aparelho de ar condicionado estiver em funcionamento, prima  para parar a operação.
2. Prima continuamente  no controlo remoto durante mais de 5 segundos.  será apresentado no visor do controlo remoto.
3. Selecione **OFF** utilizando o botão  ( ) do controlo remoto. (*1)
4. Prima .

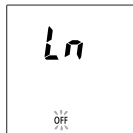
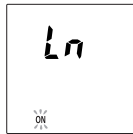

O indicador luminoso [] na unidade interior apaga-se.

*1: caso pretenda ativar a WLAN novamente, selecione **ON** no passo 2.

Inicialização (repor)

Inicialize (redefina) o adaptador WLAN nas seguintes situações:











- Alteração do ponto de acesso
- Descartando este produto
- Transferência do produto para terceiros

Cancelamento do registo do aparelho de ar condicionado

Cancele o registo do aparelho de ar condicionado utilizando a aplicação móvel. (Consulte o manual de funcionamento da aplicação móvel para obter mais informações.)

Inicialização do adaptador WLAN

NOTA: Se não premir um botão do controlo remoto durante 60 segundos, o visor do controlo remoto regressará ao ecrã original.

1. Se o aparelho de ar condicionado estiver em funcionamento, prima  para parar a operação.
2. Prima continuamente  no controlo remoto durante mais de 5 segundos.  será apresentado no visor do controlo remoto.
3. Selecione  utilizando o botão  ( ) do controlo remoto.
4. Prima .  no visor do controlo remoto começa a piscar.
5. Prima .

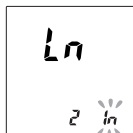
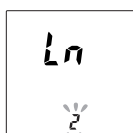
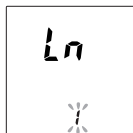

[] indicador na unidade interior irá desligar depois de piscar rapidamente.

Para continuar a utilização

Se desejar, ou terceiros desejarem, continuar o uso do adaptador WLAN, siga os procedimentos de “Registo do aparelho de ar condicionado (emparelhamento do adaptador WLAN)” para restabelecer ligação com um ponto de acesso diferente.

NOTA: A configuração da WLAN não é possível se o proprietário anterior não tiver anulado o registo deste adaptador WLAN ou se não tiver inicializado o mesmo. Neste caso, contacte um técnico de assistência autorizado.

Atualização de firmware

CUIDADO

Não retire a ficha de alimentação nem desligue o disjuntor durante a atualização do firmware da unidade interior ou adaptador WLAN. Poderá provocar uma avaria.

Para o adaptador WLAN

O firmware do adaptador WLAN pode ser atualizado automaticamente. Durante a atualização, não é possível utilizar o ar condicionado a partir da aplicação móvel. Demorará no máximo 5 minutos.



Para a unidade interior

O firmware da unidade interior pode ser atualizado. Pode definir o horário de atualização ou atualizar o firmware manualmente a partir da aplicação móvel. Para obter mais detalhes, Consulte o manual de funcionamento da aplicação móvel para obter mais informações.

Durante a atualização, os indicadores luminosos piscarão e o ar condicionado irá interromper o funcionamento. (Consulte “Estado dos indicadores luminosos”.) Demorará no máximo 30 minutos.

Remoção do adaptador WLAN

CUIDADO

-  • Certifique-se de que desliga o aparelho de ar condicionado da corrente quando instala ou remove o adaptador WLAN para evitar o risco de choque elétrico.
-  • Não coloque dedos, varetas ou outros elementos na parte de ligação do adaptador WLAN e na ranhura de ligação da unidade interior. Caso contrário, poderá ocorrer um choque elétrico ou dano para este produto.
- Para evitar ferimentos, não se posicione sobre uma plataforma instável quando pretender instalar ou remover o adaptador WLAN.

1. Desligue o condicionador de ar e desligue todas as fontes de energia das respetivas tomadas elétricas.
2. Abra a grelha de admissão.

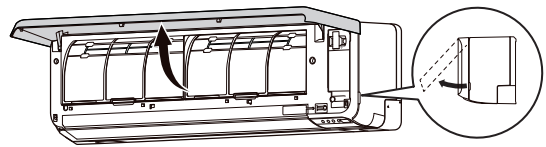

3. Abra a tampa do adaptador WLAN até ouvir um estalido.

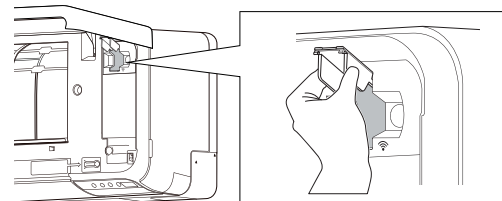

4. Remova o adaptador WLAN da ranhura de ligação da unidade interior na direção que se mostra na figura.

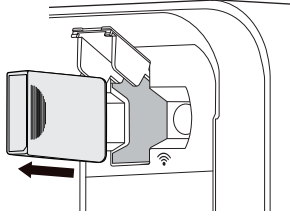

5. Feche a tampa do adaptador WLAN e a grelha de admissão.

10. DEFINIÇÕES NA INSTALAÇÃO

10.1. Definição do código personalizado do controlo remoto

Ao definir os códigos personalizados da unidade interior e do controlo remoto, pode especificar o aparelho de ar condicionado que o controlo remoto controla. Quando existirem dois ou mais aparelhos de ar condicionado na divisão e quiser utilizá-los separadamente, defina o código personalizado (4 seleções possíveis).

NOTA: Se os códigos personalizados forem diferentes entre a unidade interior e o controlo remoto, a unidade interior não consegue receber o sinal do controlo remoto.

Como definir o código personalizado do controlo remoto

1. Prima **(ON/OFF)** até ser apresentado apenas o relógio no visor do controlo remoto.
2. Prima continuamente **[MODE]** durante mais de 5 segundos.
O código personalizado atual é apresentado (definido inicialmente para A).
3. Prima **[TEMP.]** (↻) para alterar o código personalizado entre A (A) ↔ B (b) ↔ C (c/£) ↔ D (d).
* Faça corresponder o código personalizado apresentado no visor com o código personalizado do aparelho de ar condicionado.
4. Prima **[MODE]** novamente.
O código personalizado é definido.
O visor regressa à apresentação do relógio.

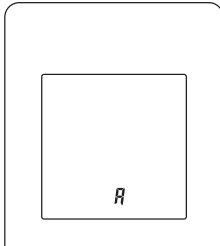

- Para alterar o código personalizado do aparelho de ar condicionado (definido inicialmente para A), contacte os técnicos de assistência autorizados.
- Se não premir qualquer botão durante 30 segundos depois de o código personalizado ser apresentado, o visor regressa à apresentação do relógio. Neste caso, repita a definição a partir do passo 2.
- Dependendo do controlo remoto, o código personalizado poderá regressar para A quando substituir as pilhas. Neste caso, reponha o código personalizado conforme necessário. Se não souber qual é o código personalizado do aparelho de ar condicionado, experimente cada um dos códigos até encontrar o código que faz o aparelho de ar condicionado funcionar.

11. LIMPEZA E CUIDADOS

! CUIDADO

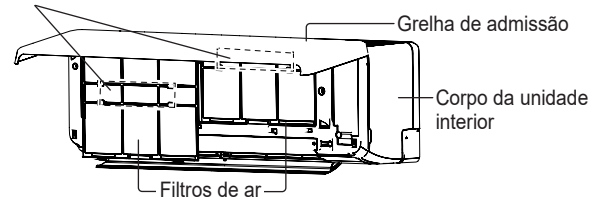

- Antes de limpar este produto, certifique-se de pára o funcionamento e desliga qualquer fonte de alimentação.
- Antes de iniciar o funcionamento, verifique se a grelha de admissão foi completamente fechada. Se a grelha de admissão ficar mal fechada, pode influenciar o funcionamento adequado ou o desempenho do aparelho de ar condicionado.
- Se a limpeza do filtro envolver trabalho de grande envergadura, consulte técnicos de assistência autorizados.
- Não toque nas aletas de alumínio do permutador de calor incorporado na unidade interior para evitar ferimentos durante a manutenção da unidade.
- Não exponha a unidade interior a insecticidas líquidos ou sprays para cabelo.
- Não se posicione em superfícies escorregadias, irregulares ou instáveis quando efectuar a manutenção da unidade.

Filtros de limpeza do ar

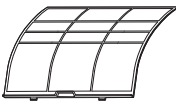

A frequência de limpeza deve ser a indicada na tabela seguinte.

■ Frequências a que os componentes devem ser mantidos

Nome das peças	Frequência	
	Limpeza	Substituição
Corpo da unidade de interior, grelha de entrada	Quando se nota	—
Filtro de ar 	Cada 2 semanas	—
Filtro de limpeza do ar (*1)		
Filtro de catequinas de maçã (UTR-FA16)  (Branco)	—	A cada 3 meses
Filtro de desodorização por iões (UTR-FA16-2)  (Azul-claro)	A cada 3 meses	A cada 3 anos

*1: os filtros de limpeza do ar são vendidos separadamente. Quando for necessário substituí-los, contacte o estabelecimento de compra.

Limpeza do corpo da unidade interior

NOTAS:

- Não use água a mais 40 °C.
- Não use produtos de lavagem nem solventes inflamáveis como benzina ou diluente.

1. Limpe cuidadosamente o corpo da unidade interior com um pano macio humedecido em água morna.
2. Limpe cuidadosamente o corpo da unidade interior com um pano seco e suave.

Limpeza do filtro de ar

1. Abra a grelha de admissão até encaixar.

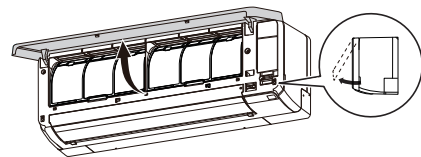

2. Retire os filtros de ar.

Levante o manípulo dos filtros de ar, desligue as duas patilhas inferiores e puxe para fora.

Manípulo do filtro de ar

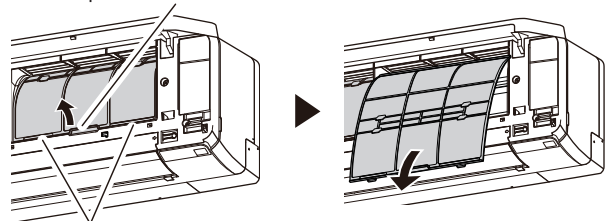

Patilhas (2 posições)

3. Elimine o pó de uma das formas seguintes.

- Limpando com um aspirador.
- Lavando com detergente suave e água morna. Depois de lavar, deixe que os filtros sequem completamente à sombra.

4. Volte a colocar os filtros de ar.

Alinhe as partes laterais do filtro de ar com o painel e pressione completamente para dentro. Certifique-se de que as duas patilhas inferiores ficam corretamente reposicionadas nos respectivos orifícios na unidade interior.

5. Feche a grelha de admissão.

Exerça pressão sobre 4 posições na grelha de admissão para fechá-la completamente.

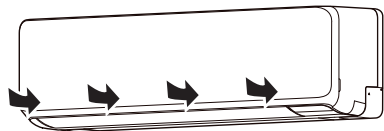

NOTA: No caso de se acumular sujeira no filtro de ar, o fluxo de ar será reduzido, a eficiência do funcionamento será inferior e o ruído será maior.

Substituir os filtros de limpeza do ar

NOTAS:

- Para saber com que frequência devem ser substituídos os filtros de limpeza do ar, consulte [Frequências de manutenção dos componentes] em "LIMPEZA E MANUTENÇÃO".
- Utilize um filtro de limpeza do ar logo que possível após a abertura da embalagem. O efeito de limpeza do ar diminui quando os filtros são deixados na embalagem aberta.

1. Retire os filtros de ar do corpo da unidade interior. Consulte os passos 1 a 2 de "Limpeza do filtro de ar".
2. Remova o suporte do filtro de limpeza do ar e o filtro de limpeza do ar do filtro de ar. Remova os 4 ganchos do suporte do filtro de limpeza do ar dos fechos do filtro de ar.

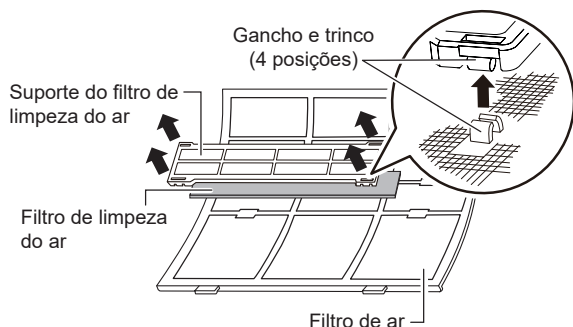

3. Coloque um filtro de limpeza do ar novo ou limpo na parte superior do filtro de ar.
4. Engate os fechos do filtro de ar com os ganchos do suporte do filtro de limpeza do ar.

NOTA: certifique-se de que o filtro de limpeza do ar está dentro do respectivo suporte.

5. Fixe o filtro de ar ao corpo da unidade interior e feche a grelha de admissão. Consulte os passos 4~5 de "Limpeza do filtro de ar".

Limpar o filtro de desodorização por iões

NOTAS:

- Não lave o filtro de catequinas de maçã (branco).
- Para saber como remover/installar o filtro de desodorização por iões, consulte "Substituir os filtros de limpeza do ar".

1. Lave-o com água à temperatura ambiente ou água morna. No caso de sujeira difícil, utilize um detergente neutro. Não esfregue nem esfregue, caso contrário o efeito desodorizante poderá diminuir.
2. Enxague o filtro de desodorização por iões com água corrente.
3. Seque o filtro de desodorização por iões à sombra.

Remoção e instalação da grelha de admissão

Remoção da grelha de admissão

1. Abra a grelha de admissão até encaixar.
2. Puxe os eixos de montagem enquanto mantém a grelha de admissão na posição horizontal.

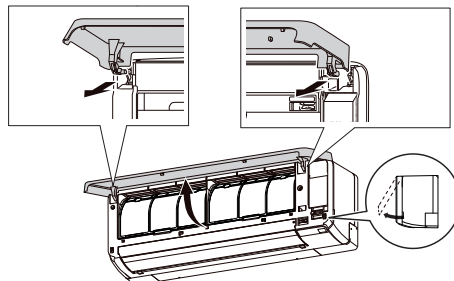

Instalação da grelha de admissão

1. Enquanto mantém a grelha de admissão na horizontal, insira os veios de montagem esquerdo e direito nas chumaceiras no cimo do painel frontal. Insira o veio até ouvir um estalido para engatar cada veio corretamente.
2. Feche a grelha de admissão. Exerça pressão sobre 4 posições na grelha de admissão para fechá-la completamente.

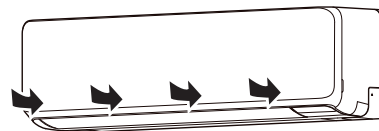

Depois de um longo período de não utilização da unidade

Se a unidade interior esteve desligada por 1 mês ou mais, efetue a operação Ventilação durante meio dia para secar completamente as peças internas antes de a utilizar normalmente.

Inspecção adicional

Após um longo período de utilização, o pó acumulado dentro da unidade interior pode reduzir o desempenho do produto, mesmo que o utilizador tenha feito a manutenção da unidade segundo as instruções.

Neste caso, recomenda-se a inspecção do produto.

Para obter mais informações, consulte técnicos de assistência autorizados.

Reposição do indicador do filtro (definição especial)

Esta função pode ser utilizada se for definida correctamente durante a instalação. Consulte os técnicos de assistência autorizados para saber como utilizar esta função.

☞ Limpe o filtro de ar quando o indicador luminoso acender da seguinte forma:

Indicador luminoso	Padrão de intermitência
	Piscar 3 vezes, a intervalos de 21 segundos

Após a limpeza, reponha o indicador do filtro premindo na unidade interior durante 2 segundos ou menos.

12. INFORMAÇÕES GERAIS

Desempenho do aquecimento

Este aparelho de ar condicionado funciona de acordo com o princípio da bomba de calor, absorvendo calor do ar exterior e transferindo-o para a unidade interior. Como resultado disso, o desempenho de funcionamento é reduzido na medida em que cai a temperatura do ar exterior.

Se acha que o desempenho do aquecimento é insuficiente, recomendamos que utilize este aparelho de ar condicionado em conjunto com outros tipos de aparelhos de aquecimento.

Operação de descongelamento automático

Quando a temperatura exterior está muito baixa e a humidade está elevada, pode formar-se gelo na unidade exterior durante a operação de aquecimento, o que pode reduzir o desempenho de funcionamento do produto.

Como proteção antigelo, este aparelho de ar condicionado está equipado com uma função de descongelamento automático.

Em caso de formação de gelo, o aparelho de ar condicionado parará temporariamente e o ciclo de descongelação funcionará brevemente (máximo de 15 minutos).

O indicador luminoso [I] na unidade interior pisca durante esta operação.

Caso se forme gelo na unidade exterior após o funcionamento no modo Aquecimento, a unidade exterior irá parar automaticamente depois de funcionar alguns minutos. Depois, é iniciada a operação Descongelamento automático.

Função de reinício automático

No caso de falha de energia, como no caso de um apagão, o aparelho de ar condicionado para uma vez. Quando a energia é restabelecida, o aparelho reinicia automaticamente e executa a operação anterior.

Se ocorrer uma falha energética após a definição do temporizador, a contagem decrescente do temporizador é reiniciada.

Depois de restabelecida a alimentação elétrica, o indicador luminoso [⚡] na unidade interior pisca para o notificar de que houve uma falha no temporizador. Neste caso, reponha as definições do relógio e do temporizador.

Avarias causadas por outros dispositivos eléctricos

A utilização de outros aparelhos eléctricos, como uma máquina de barbear elétrica, ou a utilização de um transmissor de rádio sem fios nas proximidades, pode causar a avaria do aparelho de ar condicionado.

Se detectar uma avaria, desligue o disjuntor uma vez. Volte a ligá-lo e retome o funcionamento utilizando o controlo remoto.

Condições operacionais de temperatura e humidade

Os intervalos de temperatura e humidade permitidos são os seguintes:

Modo Arrefecimento/ Desumidificação	Temperatura interior [°C]	18 a 32
	Humidade interior [%]	80 ou menos (*1)
Modo Aquecimento	Temperatura interior [°C]	16 a 30

*1: Se o aparelho de ar condicionado for utilizado continuamente durante muitas horas, pode ocorrer condensação na superfície e a água pode pingar.

- Se a unidade for utilizada sob condições que não respeitem o intervalo de temperatura permitido, o aparelho de ar condicionado pode parar de funcionar devido ao circuito de proteção automático.
- Dependendo das condições de funcionamento, o permutador de calor pode congelar, causando fugas de água ou mau funcionamento (no modo Arrefecimento ou Desumidificação).

Outras informações

- Não utilize o aparelho de ar condicionado para qualquer outro fim que não seja arrefecimento/desumidificação da divisão, aquecimento de divisão ou ventilação.
- Para saber quais são os intervalos de temperatura e humidade permitidos para a unidade exterior, consulte o manual de especificações da unidade exterior ou a ficha de produto.

13. PEÇAS OPCIONAIS

13.1. Controlo remoto com fios

O controlo remoto com fios opcional pode ser utilizado.

Pode utilizar conjuntamente ambos os controlos remotos com e sem fios.

No entanto, algumas funções do controlo remoto sem fios estão restritas. Se definir as funções restritas, é emitido um sinal sonoro e os indicadores luminosos [I], [⚡], [📶] e [📶] da unidade interior começam a piscar.

<Funções restritas para o controlo remoto sem fios>

Ao utilizar em conjunto com um controlo remoto com fios (2 fios)

- Modo de funcionamento do Temporizador Semanal
- Modo de funcionamento Potente
- Modo de funcionamento Ruído baixo da unidade exterior
- Modo de funcionamento Aquecimento a 10 °C

Pode utilizar o controlo remoto com fios e o controlo LAN sem fios.

No entanto, algumas operações a partir da aplicação móvel são restritas.

Múltiplos controlos remotos

É possível ligar dois controlos remotos com fios a um aparelho de ar condicionado.

Qualquer um dos controlos remotos pode controlar o aparelho de ar condicionado.

No entanto, as funções de temporizador não podem ser utilizadas através da unidade secundária.

Controlo de grupo

Um controlo remoto consegue controlar até 16 aparelhos de ar condicionado. Todos os aparelhos de ar condicionado funcionarão com as mesmas definições.

NOTAS:

- Desative o programa Poupança de energia (sensor de ocupação) do controlo remoto sem fios quando utilizar o controlo de grupo. Caso contrário, não poderá comandar o aparelho de ar condicionado com o controlo remoto sem fios.
- Não é possível utilizar controlo de grupo e controlo LAN sem fios em conjunto.

13.2. Aparelho de ar condicionado de sistema múltiplo

Esta unidade interior pode ser ligada a uma unidade exterior de sistema múltiplo. Os aparelhos de ar condicionado de sistema múltiplo permitem a utilização de várias unidades interiores em vários locais. As unidades interiores podem funcionar simultaneamente, de acordo com a saída respectiva.

Utilização em simultâneo de várias unidades

- Quando utilizar um aparelho de ar condicionado de sistema múltiplo, é possível utilizar as várias unidades interiores em simultâneo. No entanto, quando 2 ou mais unidades interiores do mesmo grupo são utilizadas em simultâneo, a eficácia do aquecimento e arrefecimento será inferior à de uma unidade interior simples utilizada individualmente. Assim, quando pretender utilizar mais do que 1 unidade interior ao mesmo tempo para arrefecimento, a utilização deverá ser feita durante a noite e noutras alturas quando é necessária uma menor saída. Do mesmo modo, quando são utilizadas diversas unidades em simultâneo para aquecimento, recomenda-se que sejam utilizadas em conjunto com outros aquecedores de espaço auxiliares, conforme for necessário.
- As condições de temperatura sazonais e exteriores, a estrutura das divisões e o número de pessoas presentes também podem provocar diferenças na eficiência de funcionamento. Recomendamos que experimente vários padrões de funcionamento para verificar o nível da saída de aquecimento e de arrefecimento fornecido pelas suas unidades e utilizar as unidades da maneira que melhor corresponda ao estilo de vida da sua família.
- Se descobrir que 1 ou mais unidades fornecem um baixo nível de arrefecimento ou aquecimento durante o funcionamento em simultâneo, recomendamos que interrompa o funcionamento em simultâneo das várias unidades.
- O funcionamento não é possível nos seguintes modos de funcionamento diferentes. Se a unidade interior for configurada para executar um modo de funcionamento que não pode realizar, o indicador [I] da unidade interior começará a piscar (1 segundo aceso, 1 segundo apagado) e a unidade entrará no modo de espera.
Modo Aquecimento e modo Arrefecimento (ou modo Desumidificação)
Modo Aquecimento e modo Ventilação

- O funcionamento é possível nos seguintes modos de funcionamento diferentes.

Modo Arrefecimento e modo Desumidificação

Modo Arrefecimento e modo Ventilação

Modo Desumidificação e modo Ventilação

- O modo de funcionamento (modo Aquecimento ou modo Arrefecimento (Desumidificação)) da unidade exterior será determinado pelo modo de funcionamento da unidade interior que foi utilizada primeiro. Se a unidade interior foi iniciada no modo Ventilação, o modo de funcionamento da unidade exterior não será determinado.

Por exemplo, se a unidade interior (A) tiver sido iniciada no modo Ventilação e a unidade interior (B) tiver sido utilizada em seguida no modo Aquecimento, a unidade interior (A) irá iniciar o funcionamento temporariamente no modo Ventilação; mas quando a unidade interior (B) tiver iniciado o funcionamento no modo Aquecimento, o indicador [I] da unidade interior (A) começará a piscar (1 segundo aceso, 1 segundo apagado) e a unidade entrará no modo de espera. A unidade interior (B) continuará a funcionar no modo Aquecimento.

14. RESOLUÇÃO DE PROBLEMAS



AVISO



Nos casos apresentados em seguida, interrompa imediatamente o funcionamento do aparelho de ar condicionado e desligue todas as fontes de alimentação desligando o disjuntor ou a ficha eléctrica. Em seguida, consulte o fornecedor ou os técnicos de assistência autorizados.

Desde que esteja ligado à corrente eléctrica, o aparelho não está isolado da corrente mesmo que esteja desligado.

- A unidade emite um odor a queimado ou emite fumo
- A unidade esta a verter água

Não funciona.

- Ocorreu alguma interrupção da corrente eléctrica? Neste caso, a unidade reinicia automaticamente depois de restabelecida a alimentação eléctrica. (Consulte a **página 14.**)
- O disjuntor foi desligado? ⇒ Ligue o disjuntor.
- Fundiu algum fusível ou o disjuntor foi disparado? ⇒ Substitua o fusível ou reponha o disjuntor.
- O temporizador está em funcionamento? ⇒ Para verificar ou desativar a definição do temporizador, consulte a **página 6.**

Desempenho de arrefecimento ou aquecimento insuficientes.

- A unidade está a funcionar sob condições que não respeitam o intervalo de temperatura permitido? Neste caso, o aparelho de ar condicionado pode parar de funcionar devido ao circuito de protecção automático.
- O filtro de ar está sujo? ⇒ Limpe o filtro de ar. (Consulte a **página 12.**)
- A grelha de admissão ou a porta de saída da unidade interior estão bloqueadas? ⇒ Retire as obstruções.
- A temperatura ambiente está ajustada correctamente? ⇒ Para saber como alterar a definição de temperatura, consulte a **página 5.**
- Há alguma janela ou porta aberta? ⇒ Feche a janela ou a porta.
- A velocidade de ventilação está definida para Silencioso? ⇒ Para alterar a velocidade de ventoinha, consulte a **página 5.**
- O modo de funcionamento Ruído baixo da unidade exterior foi definido? ⇒ Para parar o modo de funcionamento Ruído baixo da unidade exterior, consulte a **página 8.**
- <No modo Arrefecimento> A divisão está exposta a luz solar directa ou intensa? ⇒ Feche as cortinas.
- <No modo Arrefecimento> Há outros aparelhos de aquecimento ou computadores em funcionamento, ou demasiadas pessoas na divisão? ⇒ Desligue os aparelhos de aquecimento ou os computadores, ou defina uma temperatura mais baixa. (Consulte a **página 5.**)

A humidade não baixa durante o modo de funcionamento Desumidificação.

- Não é possível definir a humidade pretendida no modo Desumidificação. Se sentir muita humidade, defina a temperatura para um valor inferior.

O fluxo de ar é limitado ou inexistente.

- A velocidade de ventilação está definida para Silencioso? ⇒ Para alterar a velocidade de ventoinha, consulte a **página 5.**
- Está definida a função Controlo da ventoinha para poupança de energia? Neste caso, a ventoinha da unidade interior poderá parar temporariamente durante o modo Arrefecimento. ⇒ Para cancelar o controlo da ventilação para poupança de energia, consulte a **página 8.**
- <No modo Aquecimento> Iniciou agora o funcionamento? Neste caso, a ventoinha roda temporariamente a uma velocidade muito baixa para aquecer as peças internas da unidade.
- <No modo Aquecimento> A temperatura ambiente é superior à temperatura definida? Neste caso, a unidade exterior pára e a ventoinha da unidade interior roda a uma velocidade muito reduzida.
- <No modo Aquecimento> O indicador luminoso [I] está a piscar? Neste caso, o modo Descongelamento automático está em funcionamento. A unidade interior para até um máximo de 15 minutos. (Consulte a **página 14.**)
- <No modo Desumidificação> A unidade interior funciona a uma velocidade de ventilação reduzida para ajustar a humidade da divisão e pode parar esporadicamente.
- <No modo Auto> Quando no modo de monitorização, a ventoinha roda a uma velocidade muito reduzida.

Ouve-se ruído.

- A unidade está em funcionamento ou parou mesmo agora de funcionar? Neste caso, poderá ouvir-se o ruído do fluxo de refrigerante. Este poderá ser particularmente perceptível durante 2-3 minutos após o início do funcionamento.
- Ouve algum ruído agudo durante o funcionamento? Este som é resultado da expansão e da contracção ao minuto do painel frontal devido às alterações da temperatura.
- <No modo Aquecimento> Ouve algum ruído tipo chiadeira? Este som é produzido pelo modo Descongelamento automático. (Consulte a **página 14.**)

A unidade emite um odor.

- O aparelho de ar condicionado pode absorver vários odores provenientes de tecidos, mobiliário ou fumo de cigarros. Estes odores podem ser emitidos durante o funcionamento.

A unidade emite humidade ou vapor.

- <No modo Arrefecimento ou Desumidificação> Poderá gerar-se vapor de água devido à condensação formada pelo processo de arrefecimento rápido.
- <No modo Aquecimento> O indicador luminoso [I] na unidade interior está a piscar? Neste caso, poderá sair vapor da unidade exterior devido ao modo Descongelamento automático estar em funcionamento. (Consulte a **página 14.**)

A unidade exterior emite água.

- <No modo Aquecimento> A unidade exterior pode emitir água gerada pelo modo Descongelamento automático. (Consulte a **página 14.**)

O funcionamento da unidade difere da definição do controlo remoto.

- As pilhas usadas no controlo remoto estão gastas? ⇒ Substitua as pilhas.

O funcionamento está retardado após a reiniciação.

- A energia ligou de repente? Neste caso, o compressor não funcionará durante cerca de 3 minutos para evitar que o fusível funda.

A aplicação móvel não funciona.

- Verifique se a versão do sistema operativo do seu smartphone é suportada. ⇒ Consulte "App Store" ou "Google Play".

Não recebi o e-mail ao registar a minha conta.
<input type="checkbox"/> Defina as permissões de domínio para que não seja rejeitado como spam.
O método de registo de aparelhos de ar condicionado adicionais não é claro.
<input type="checkbox"/> Para registar aparelhos de ar condicionado adicionais, repita a configuração do modo escolhido em "9.2. Configuração para usar o controlo WLAN" para cada aparelho de ar condicionado.
A configuração da LAN sem fios não é possível.
<input type="checkbox"/> Verifique se o ponto de acesso suporta a "função WPS". (modo Botão)
<input type="checkbox"/> Verifique se houve qualquer proprietário prévio deste controlo de LAN sem fios. Se houve um proprietário anterior, contacte o pessoal de assistência autorizado.
A configuração da LAN sem fios não é possível. (As definições de ligação do adaptador WLAN e do ponto de acesso não estão concluídas)
<input type="checkbox"/> Verifique se o ponto de acesso suporta a norma "IEEE 802.11 b/g/n". (Verifique no manual de funcionamento do ponto de acesso.)
<input type="checkbox"/> Verifique se a alimentação da unidade interior está ligada.
Não consigo utilizar este produto a partir da aplicação móvel.
<input type="checkbox"/> Verifique se a alimentação da unidade interior está ligada.
<input type="checkbox"/> Verifique se a alimentação do ponto de acesso está ligada.
<input type="checkbox"/> Verifique se o smartphone não está no modo de voo.
<input type="checkbox"/> Verifique se não está num local onde seja difícil estabelecer ligação a ondas de rádio.

Interrompa imediatamente o funcionamento e desligue o disjuntor elétrico nos casos que se seguem. Depois consulte técnicos de assistência autorizados.











- O problema persiste mesmo realizando estas verificações ou diagnósticos.
- Na unidade interior, [] e [] piscam e [] pisca rapidamente.















NOTA: Para resolução de problemas relacionados com o controlo WLAN, consulte a aplicação móvel.

Estado dos indicadores luminosos

📶 : A instrução está relacionada ao controlo LAN sem fios.

Padrão de iluminação:  Intermitente, — Qualquer estado (○ Apagado ou ● Aceso)

Estado	Causas e soluções	Consulte a página
	Operação de descongelamento automático ⇒ Aguarde até o descongelamento terminar (máximo de 15 minutos).	14
	Indicador do filtro ⇒ Limpe o filtro de ar e reponha o sinal do filtro.	13
	Apresentação do código de erro ⇒ Contacte os técnicos de assistência autorizados.	-
	Erro da definição do temporizador devido a Reinício automático ⇒ Reponha as definições do relógio e do temporizador.	14
	Operação de teste de funcionamento (apenas para técnicos autorizados) ⇒ Prima  para sair do teste de funcionamento.	3
	O ponto de acesso não tem energia.  ⇒ Verifique se o ponto de acesso tem energia.	-
	Existe a possibilidade de o adaptador WLAN não estar corretamente ligado ao ponto de acesso.  ⇒ Desligue o aparelho de ar condicionado da fonte de alimentação (disjuntor ou ficha) e volte a ligar em seguida.	9

Estado	Causas e soluções	Consulte a página
	O firmware do adaptador WLAN está a ser atualizado. Não é possível utilizar o ar condicionado a partir da aplicação móvel. Utilize a partir do controlo remoto ou aguarde até a atualização esteja concluída (durante um máximo de 5 minutos).	11
	Durante o registo do aparelho de ar condicionado (emparelhamento do adaptador WLAN) 	10
	A unidade interior está a preparar a atualização do firmware.  Não é possível utilizar o ar condicionado. Aguarde até a atualização estar concluída (por um máximo de 30 minutos).	11
	<Quando o funcionamento é interrompido>  A unidade interior está a atualizar o firmware.	11
	ou Não é possível utilizar o ar condicionado. Aguarde até a atualização estar concluída (por um máximo de 30 minutos).	
	Função restrita	-
	<Quando o funcionamento é interrompido>  A atualização do firmware da unidade interior está concluída. As definições do controlo remoto sem fios foram inicializadas. Comande o ar condicionado com o controlo remoto sem fios para reenviar as definições.	11
	<Quando o funcionamento é interrompido>  Se não conseguir utilizar o ar condicionado, a avaria pode ocorrer no firmware da unidade interior. Contacte os técnicos de assistência autorizados.	-
	(Numa ligação de sistema múltiplo) Modo de espera  ⇒ Verifique o modo de funcionamento definido das unidades interiores.	14

Modo de funcionamento Manual Auto e Reposição do indicador do filtro

Podem utilizar o aparelho de ar condicionado através da opção  na unidade interior.

Estado	Tempo para continuar a premir	Modo ou operação
Em funcionamento	Mais de 3 segundos	Parar
A parar	2 segundos ou menos	Reposição do indicador do filtro
	Mais de 3 segundos e menos de 10 segundos	Automático (*1)
	Mais de 10 segundos (Apenas para manutenção.)(*2)	Arrefecimento forçado

*1: numa ligação do tipo multi-split, o modo de funcionamento é igual ao das outras unidades interiores.

*2: Para parar o arrefecimento forçado, prima este botão ou  no controlo remoto.