

TÉLÉCOMMANDE (TYPE FILAIRE)



UTY-RVRY
UTY-RVRG
UTY-RVRX

MODE D'EMPLOI (complet)

TÉLÉCOMMANDE FILAIRE

Conservez ce manuel pour toute référence ultérieure.

Français

MODE D'EMPLOI (complet)

PARTIE N° 9360329004-01
TÉLÉCOMMANDE FILAIRE

Contenus

1 Introduction	3
1-1 Précautions de sécurité	3
1-2 Aperçu du système	3
1-2-1 Terminologie	3
1-2-2 Configuration du mot de passe	4
1-3 Nom des pièces	4
1-4 Avant le fonctionnement ou les réglages	4
1-4-1 Réveillez la télécommande	4
1-4-2 Écran du mode veille	4
1-4-3 Verrouillage sécurité enfant	5
1-4-4 Mot de passe	5
1-4-5 Écran de message	5
2 Fonctionnement de base	5
2-1 Configuration de l'écran principal	5
2-1-1 Explication des éléments commun à l'écran principal	6
2-2 Marche/Arrêt	6
2-3 Réglage de la température	7
2-3-1 Écran de température	7
2-4 Réglage du mode de fonctionnement	7
2-5 Réglage de la vitesse du ventilateur	7
3 Autres réglages	8
3-1 Minuteur hebdomadaire	8
3-1-1 Écran du minuteur hebdomadaire	8
3-1-2 Écran de sélection du jour	8
3-1-3 Écran de réglage de la programmation d'un jour	8
3-1-4 Écran du mode de fonctionnement	9
3-1-5 Écran Rég temp.	9
3-1-6 Écran d'horloge	10
3-1-7 Écran du Réglage fonction	10
3-1-8 Écran de congé	10
3-1-9 Créer le programme	11
4 Détails	12
4-1 Orientation volets	13
4-1-1 Maintien Individuel	13
4-2 Fonction confort	14
4-2-1 Puissant	14
4-2-2 Flux d'air confort	14
4-3 Conservation de l'énergie	14
4-3-1 Economie	14
4-3-2 Capteur de présence	15
4-3-3 Fonction éco ventilateur	16
4-3-4 Rég temp ret auto	16
4-4 Protection	17
4-4-1 Hors gel	17
4-4-2 Chauffage d'urgence	17

4-5 Nettoyage	17
4-5-1 Nett. panneau	17
4-5-2 Réinit. Indic. Filtre	17
5 Réglage	18
5-1 Minuteur	18
5-1-1 Arrêt auto. Timer	18
5-1-2 Faible bruit unité ext.	19
5-2 Réglage initial	20
5-2-1 Nom du groupe télécommande	20
5-2-2 Mot de passe Administrateur	21
5-2-3 Élément affiché	22
5-2-4 Réglage temp limite	22
5-2-5 Capteur télécommande	22
5-3 Préférences	23
5-3-1 Heure d'été	23
5-3-2 Réglage date	23
5-3-3 Unité de température	24
5-3-4 Langue	24
5-3-5 Affichage du logo	24
5-3-6 Licence	24
5-3-7 Rétroéclairage	25
5-3-8 Témoin de fonctionnement	25
5-4 Entretien	26
5-4-1 Maintenance	26
5-4-2 Dépannage	26
6 Conseils pour le fonctionnement	27
6-1 Modes disponibles (pour système VRF)	27
6-1-1 Système de récupération de chaleur	27
6-1-2 Lorsque les unités intérieures ne sont connectées que pour la climatisation dans le système de récupération de chaleur	27
6-1-3 Connexion prioritaire au groupe RB dans le système de récupération de chaleur	27
6-1-4 Système de pompe à chaleur	27
6-1-5 Connexion prioritaire à l'unité extérieur dans le système de pompe à chaleur	27
6-2 Plage de température réglable	27
7 Autres	28
7-1 Dimensions externes	28
7-2 Spécifications	28
7-3 Code d'erreur	28
7-4 Informations sur l'élimination des DEEE	28

Structure de l'écran

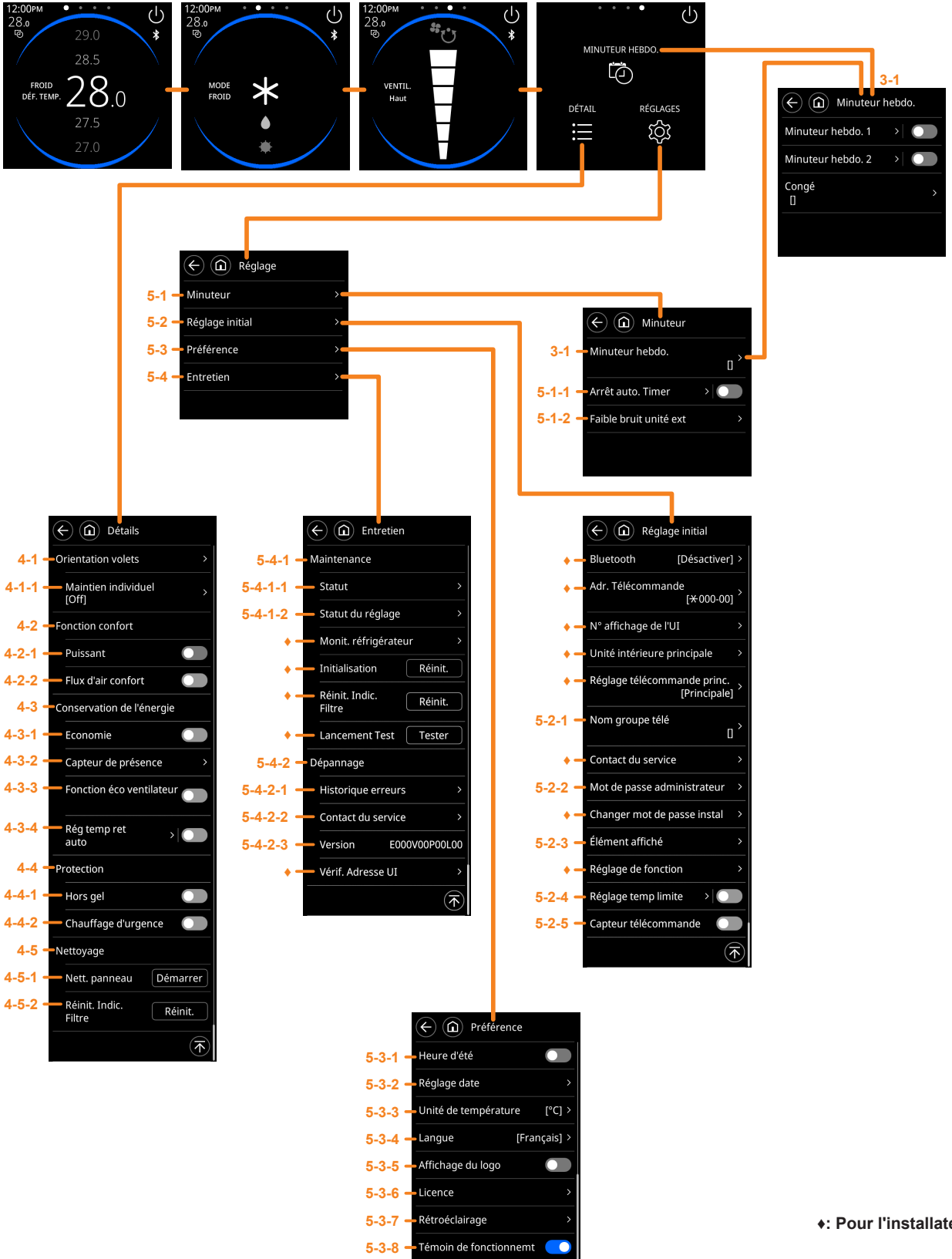

♦: Pour l'installateur

DÉCLARATION DE CONFORMITÉ UE/GB SIMPLIFIÉE

La déclaration de conformité UE/GB simplifiée visée à l'article 10, paragraphe 9, est fournie comme suit : Par la présente, FUJITSU GENERAL LIMITED déclare que le type d'équipement radio UTY-RVRY/UTY-RVRG/UTY-RVRX est conforme à la directive 2014/53/UE.

Les éléments suivants sont disponibles sur notre site mondial.

- Texte intégral de la déclaration de conformité UE/GB
- Mode d'emploi (complet) (*1)

*1 : Les réglages et spécifications non décrits dans le mode d'emploi (simple) sont décrits dans le mode d'emploi (complet). Les administrateurs sont encouragés à consulter ce manuel si nécessaire.
(Langues : En, De, Fr, Es, It, El, Pt, Tr, Ni, Pl)

www.fujitsu-general.com/global/support/



1 Introduction

1-1 Précautions de sécurité

Les « PRÉCAUTIONS DE SÉCURITÉ » mentionnées dans ce manuel contiennent des informations importantes pour votre sécurité. Veuillez à les respecter.

⚠ AVERTISSEMENT

Ce symbole indique des procédures qui, si elles ne sont pas effectuées correctement, peuvent conduire à des blessures graves ou à la mort de l'utilisateur.

En cas de dysfonctionnement (odeur de brûlé, etc.), arrêtez immédiatement l'utilisation de l'appareil, mettez le disjoncteur hors tension et contactez un technicien de service agréé.

Ne réparez ou ne modifiez aucun câble endommagé vous-même. Laissez le personnel de service agréé le faire. Des travaux d'électricité mal réalisés risquent de provoquer une électrocution ou un incendie.

En cas de déplacement, consultez le personnel de service agréé pour la désinstallation et l'installation de cette unité.

Ne pas toucher avec les mains mouillées. Cela pourrait provoquer une électrocution.

Si des enfants s'approchent de l'appareil, veillez à ce que celui-ci reste hors de leur portée.

Ne réparez pas ou ne modifiez pas cet appareil vous-même. Cela pourrait provoquer un dysfonctionnement ou un accident.

N'utilisez pas de gaz inflammables à proximité de l'unité. Des fuites de gaz pourraient provoquer un incendie.

Débarrassez-vous des emballages en toute sécurité. Déchirez les sacs en plastique et jetez-les pour éviter que des enfants ne jouent avec. Ils risquent de s'asphyxier s'ils s'amuse avec les sacs en plastique.

Pour leur sécurité, cet appareil n'est pas conçu pour être utilisé par des personnes (y compris des enfants) dont les capacités physiques, sensorielles ou mentales sont réduites, ou manquant d'expérience et de connaissances, à moins qu'elles ne soient supervisées ou formées quant à l'utilisation de l'appareil par une personne responsable. Les enfants doivent être surveillés afin de s'assurer qu'ils ne jouent pas avec l'appareil.

⚠ ATTENTION

Ce symbole indique des procédures qui, si elles ne sont pas effectuées correctement, peuvent blesser l'utilisateur ou provoquer des dégâts matériels.

Ne placez pas des récipients contenant du liquide sur l'appareil. Cela risque de provoquer une surchauffe, un incendie ou une électrocution.

N'exposez pas l'appareil directement à l'eau. Cela risque de provoquer des dégâts, une électrocution ou une surchauffe.

Ne placez aucun appareil électrique à moins d'1 m (40 in) de cette unité. Cela pourrait provoquer un dysfonctionnement ou une panne.

N'utilisez pas de flamme ou ne placez aucun appareil de chauffage à proximité de l'unité. Cela pourrait provoquer un dysfonctionnement.

Ne touchez pas les commutateurs avec des objets pointus. Cela risque de provoquer des blessures, des dégâts ou une électrocution.

N'insérez pas d'objets dans les fentes de cet appareil. Cela risque de provoquer des dégâts, une surchauffe ou une décharge électrique.

1-2 Aperçu du système

1-2-1 Terminologie

Expressions liées au système (♦ représente le système VRF)

- Système VRF ♦ :**
Le système VRF (Flux de Réfrigérant Variable) est un grand système multisplit qui permet de climatiser efficacement l'air d'une grande variété d'espaces de grands bâtiments aux résidences personnelles.
- Autre système :**
Système de climatisation multisplit ou monosplit autre que le système VRF.
- Système de récupération de chaleur ♦ :**
L'unité intérieure se connecte à l'unité extérieure via une unité RB dans ce système. Des unités RB de type simple et de type multiple 4 systèmes sont disponibles. Quand un certain groupe d'unités extérieures RB effectuent des opérations de refroidissement, d'autres groupes d'unités extérieures RB peuvent effectuer une opération de chauffage. Reportez-vous à (e) pour le groupe RB. Une unité intérieure connectée à une unité extérieure qui ne passe pas par une unité RB n'est destinée qu'aux opérations de refroidissement.
- Système de pompe à chaleur :**
Il s'agit d'un système standard. Dans ce système, les unités intérieures ne peuvent pas effectuer d'opérations de refroidissement et d'opérations de chauffage simultanément.
- Groupe RB [pour le système de récupération de chaleur] ♦ :**
Un groupe d'unités intérieures connecté à une unité RB de type simple ou chaque système d'une unité RB de type multiple. Dans le groupe RB, les appareils intérieurs ne peuvent pas fonctionner en mode refroidissement et en mode chauffage simultanément.
- R.C. Group(Groupe de télécommande) :**
Il constitue un groupe lors de la connexion des unités intérieures avec le câble de la télécommande. L'appareil intérieur non groupé constitue également un groupe de télécommande. Il s'agit de l'unité minimale de fonctionnement.
- Système frigorifique :**
Il s'agit d'un système composé d'unités intérieures et extérieures connectées par la même tuyauterie frigorifique.
- Système ♦ :**
Il s'agit d'1 ou 2 ou plusieurs systèmes réfrigérants connectés par le même câble de transmission.
- Télécommande centrale ♦ :**
Une télécommande centrale peut contrôler plusieurs Groupes de télécommande. Il y a un System Controller, une télécommande à écran tactile et une télécommande centrale.

- (j) Télécommande standard:
Une télécommande standard peut contrôler 1 seul Groupe de télécommande. Cette unité correspond à cela. Cette unité ne peut pas être utilisée avec une télécommande filaire 3 fils. Une télécommande sans fil peut être utilisée conjointement avec cet appareil.

Expressions liées à l'adresse

- (k) Adresse de l'unité intérieure ◆ :
Il s'agit d'un ID attribué individuellement à chaque unité intérieure.
- (l) Adresse de télécommande:
Il s'agit d'un ID attribué individuellement et séparément à partir de l'adresse de l'unité intérieure aux unités intérieures formant le Groupe de télécommande.

1-2-2 Configuration du mot de passe

Cette unité peut définir les 2 types de mots de passe suivants :

- (a) Mot de passe administrateur
Il s'agit d'un mot de passe pour l'administrateur. Le mot de passe est requis par le réglage qui nécessite un administrateur. Pour une description du changement ou du réglage du mot de passe, consultez [5 Réglage] → [5-2 Réglage initial] → [5-2-2 Mot de passe Administrateur].
- (b) Mot de passe installateur
Ce mot de passe est nécessaire pour réglages importants à l'installation.

REMARQUES

Si vous oubliez votre mot de passe, contactez votre revendeur local.

1-3 Nom des pièces

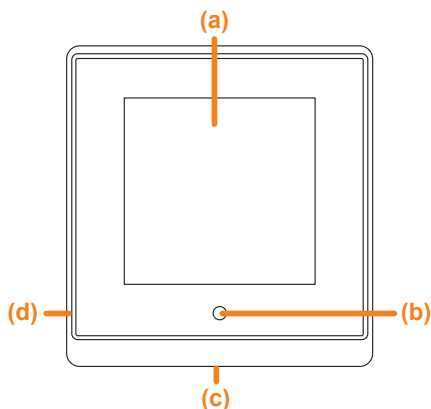

- (a) Écran tactile
Il peut être manipulé en appuyant ou en balayant.

REMARQUE

Manipulez-le avec votre doigt ou un stylet (non inclus). Ne touchez pas l'écran à l'aide d'un objet dur ou pointu parce que cela pourrait provoquer un dysfonctionnement.

- (b) Capteur de lumière ambiante
Détection de la luminosité autour de la télécommande.

(c) Lampe de fonctionnement

Il s'allume dans une couleur en fonction du mode de fonctionnement pendant le fonctionnement de l'unité intérieure. La lumière s'éteint à l'arrêt. Il clignote lorsqu'une erreur est détectée.

Couleur de l'éclairage	Bleu	Vert	Rouge	Violet	Blanc
Mode de fonctionnement	Froid	Déshu.	Chaud ou Ch. 10°C (50°F)	Auto ou auto personnalisé	Ventilateur

REMARQUES

Il est possible d'éteindre le témoin de fonctionnement à tout moment. Pour plus de détails, reportez-vous à « 5-3-8 Témoin de fonctionnement ».

(d) Capteur de température de la pièce (intérieur)

Détecte la température autour de la télécommande.

1-4 Avant le fonctionnement ou les réglages

1-4-1 Réveillez la télécommande

Si l'écran de veille est affiché, appuyez sur l'écran pour afficher l'écran de réglage de la température (écran d'accueil).

1-4-2 Écran du mode veille

L'écran du mode veille varie en fonction des réglages.

■ Exemple d'écran du mode veille

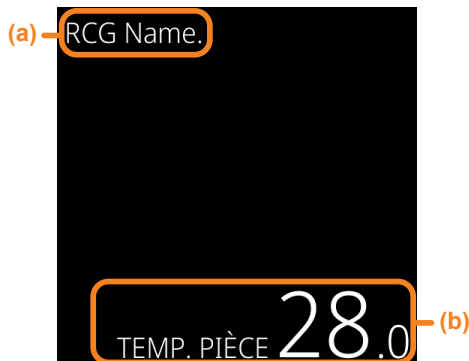

- (a) Nom de groupe de la télécommande
Apparaît lorsqu'un nom est configuré. Reportez-vous à « 5-2-1 Nom du groupe télécommande ».
- (b) Température de la pièce (Celsius ou Fahrenheit)

REMARQUES

- En l'absence d'opération pendant un certain temps, l'affichage du contrôleur disparaît ou l'écran en mode veille s'affiche.
- L'écran en mode veille s'affiche lorsque « 5-3-7-3 Après le temps d'éclairage » est réglé sur « Gradation de lumière ».
- La durée avant le mode veille peut être réglée à 30 secondes, 60 secondes, 90 secondes ou 120 secondes. Pour plus de détails, reportez-vous à « 5-3-7-4 Arrêt automatique écran ».

1-4-3 Verrouillage sécurité enfant

Si vous appuyez sur l'écran et que cet écran est affiché, le verrouillage sécurité enfant a été réglé. Débloquez le verrouillage sécurité enfant pour faire fonctionner ou régler la télécommande.



■ Définir/débloquer le verrouillage sécurité enfant :

Appuyez et maintenez la zone d'information sur l'écran principal pendant 5 secondes ou plus pour définir/débloquer le verrouillage sécurité enfant.

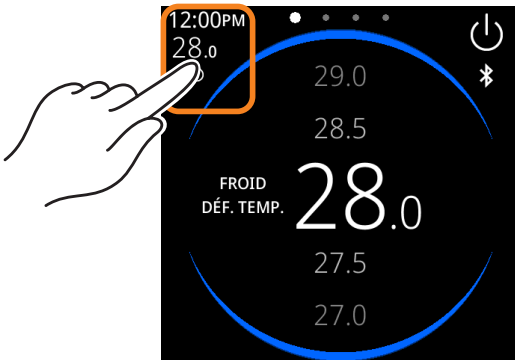

1-4-4 Mot de passe

■ Écran de mot de passe

Un mot de passe a été défini pour les éléments pour lesquels cet écran est affiché. Vérifiez le mot de passe ou les autorisations d'utilisation auprès de l'administrateur.



1-4-5 Écran de message

L'écran de message possède les types suivants.

■ Type sans boutons

Il se ferme automatiquement quand le processus est terminé.

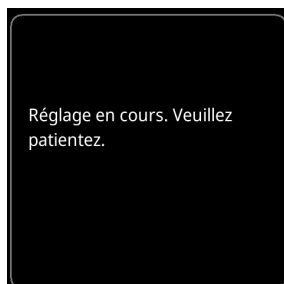

■ Type avec bouton « Annuler/OK » ou « Non/Oui » button

Appuyez sur [OK] ou [Annuler] ainsi que le choix pour le fermer.



■ Type avec bouton « Fermer »

Après avoir vérifié les contenus, appuyez sur le bouton Fermer pour le fermer.



2 Fonctionnement de base

2-1 Configuration de l'écran principal

L'écran principal possède 3 écrans de fonctionnement de base et 1 écran pour les autres réglages.

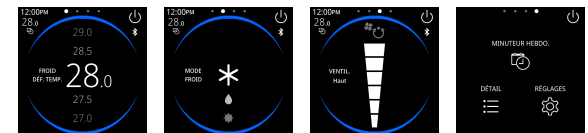

Temp. pièce.

Mode fonction.

Vitesse du ventilateur

Autres réglages

Balayez à gauche ou à droite pour vous déplacer entre les pages.

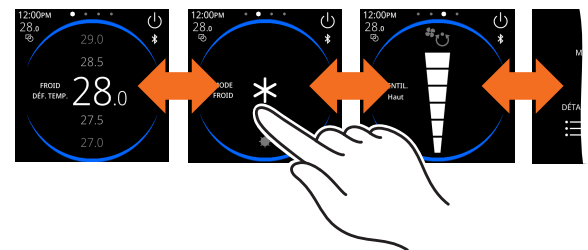

REMARQUE

Certains écran peuvent ne pas être affichés en fonction des réglages.

2-1-1 Explication des éléments commun à l'écran principal.

■ Exemple d'écran de réglage de la température

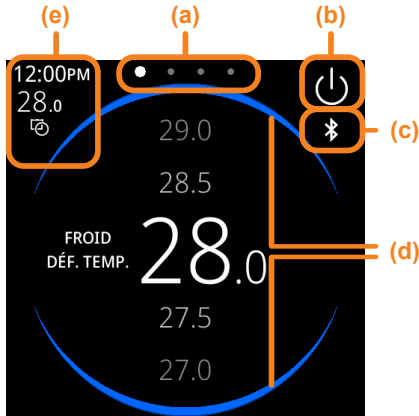

(a) Indicateur de page

Indique l'ordre des pages et la page affichée.

(b) Bouton Marche/Arrêt

Appuyez pour démarrer ou arrêter le climatiseur.

(c) Icône Bluetooth

Elle est affichée quand le Bluetooth est activé. Cet affichage est destiné aux installateurs et au personnel d'entretien.

(d) Arc (indicateur de fonctionnement)

Il est affiché dans une couleur en fonction du mode de fonctionnement pendant le fonctionnement de l'unité intérieure. N'apparaît pas à l'arrêt.

Couleur de l'arc	Bleu	Vert	Rouge	Violet	Blanc
Mode de fonctionnement	Froid	Déshu.	Chaud ou Ch. 10°C (50°F)	Auto ou personnalisé auto	Ventilateur

(e) Zone d'information

Les contenus affichés diffèrent en fonction de l'écran et des réglages. Appuyez ici pour passer à l'écran de statut. Pour plus de détails, reportez-vous à « 5-4-1-1 Statut »
Quand une erreur se produit, une icône d'erreur s'affiche.

■ Icônes de statut



Le minuteur hebdomadaire est défini.



Le Arrêt auto. Timer est défini.



Il y a d'autres réglages.



Une erreur s'est produite.

2-2 Marche/Arrêt

Appuyez sur le bouton Marche/Arrêt pour allumer/éteindre le climatiseur.

■ Exemple d'écran de température

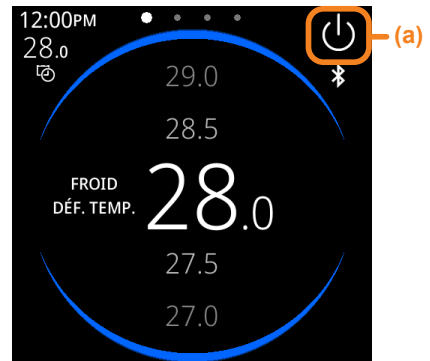

(a) Bouton Marche/Arrêt

Appuyez pour démarrer ou arrêter le climatiseur.

Marche :

Un arc apparaît sur l'écran et le témoin de fonctionnement s'allume. La couleur de l'arc et du témoin de fonctionnement dépend du mode de fonctionnement.

Il est possible d'éteindre le témoin de fonctionnement à tout moment. Pour plus de détails, reportez-vous à « 5-3-8 Témoin de fonctionnement ».

Arrêt :

L'arc sur l'écran disparaît et le témoin de fonctionnement s'éteint.



2-3 Réglage de la température

2-3-1 Écran de température

C'est l'écran d'accueil de ce produit.

■ Exemple de mode de refroidissement

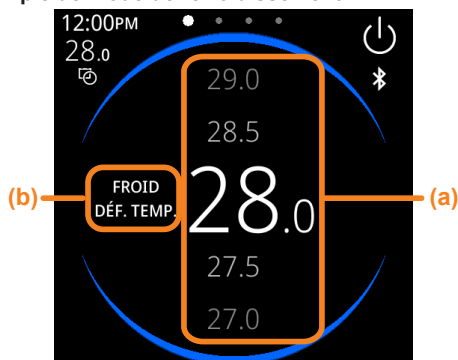

■ Exemple de mode de personnalisation auto

REMARQUES

Selon les réglages de l'unité intérieure, [PERS. (Personnalisé) AUTO] peut être affiché à la place de [AUTO].

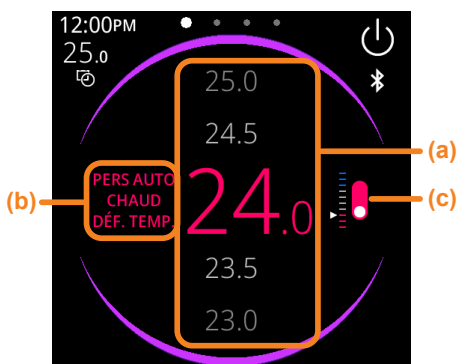

(a) Zone de réglage de la température

Balayez vers le haut ou vers le bas pour définir la température.

(b) Mode de fonctionnement

Le mode de fonctionnement est affiché.

(c) Bouton de commutation refroidissement/chauffage

Permute l'écran de réglage de la température de refroidissement/chauffage. Affiché uniquement en mode perso auto.

REMARQUES

- L'unité de température, la couleur de l'affichage et le format varient en fonction des réglages et du mode de fonctionnement.
- Lorsque le Mode de fonctionnement est VENTIL., vous ne pouvez pas définir la température.
- La température qui peut être réglée dépend du modèle de l'unité intérieure.

2-4 Réglage du mode de fonctionnement

REMARQUE

Les modes de fonctionnement qui peuvent être réglés diffèrent en fonction du modèle de l'unité intérieure, du système de climatiseur et des réglages de la télécommande.

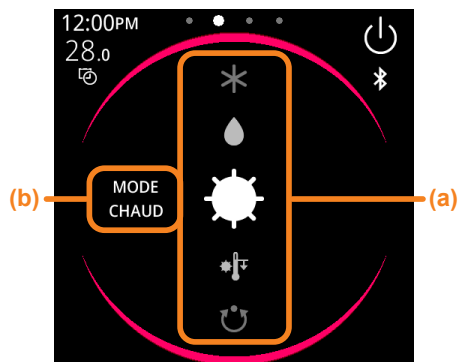

(a) Zone de réglage du mode fonction

Balayez vers le haut ou vers le bas pour sélectionner le mode fonction.

(b) Mode de fonctionnement

Le mode de fonctionnement est affiché.

■ Icônes du mode de fonctionnement

FROID



DÉSHU.



CHAUD



Ch. 10°C
(50°F)



AUTO ou
PERS. (Per-
sonnalisé)
AUTO



VENTIL.



2-5 Réglage de la vitesse du ventilateur

REMARQUE

La vitesse du ventilateur peut être réglée en fonction du modèle de l'unité intérieure, du système de climatiseur et des réglages de la télécommande.

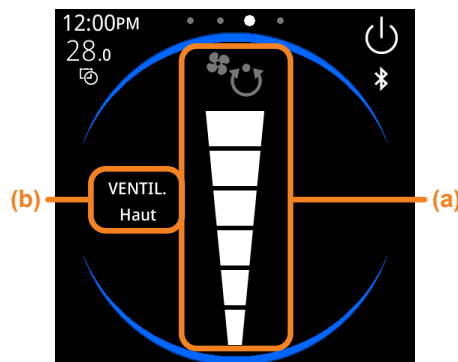

(a) Zone de réglage de la vitesse du ventilateur

Balayez vers le haut ou vers le bas pour définir la vitesse du ventilateur.

[] est AUTO.

(b) VENTIL.

Affiche la vitesse du ventilateur réglée.

3 Autres réglages

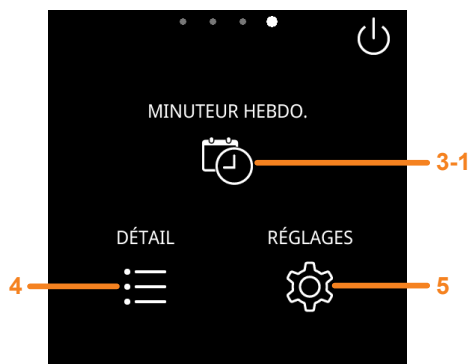

■ Autres écrans de réglage



3-1 Minuteur hebdomadaire

3-1-1 Écran du minuteur hebdomadaire



- (a) **bouton retour**
Appuyez pour revenir à l'écran précédent.
- (b) **bouton accueil**
Appuyez pour passer à l'écran de réglage de la température (écran d'accueil).
- (c) **Minuteur hebdo. 1, 2**
Un calendrier de fonctionnement hebdomadaire peut être défini. Deux modèles de calendrier peuvent être créés. Vous pouvez définir jusqu'à 8 horaires de réglage par jour.
- (d) **Bouton de basculement**
Active/désactive le minuteur hebdomadaire. Les Minuteurs hebdo 1 et 2 ne peuvent pas être activés simultanément.
Activer  Désactiver 
- (e) **Congé (consultez « 3-1-8 Écran de congé »)**
Définir le jour de la semaine pour lequel le minuteur hebdomadaire doit être temporairement désactivé. Lorsque le jour défini est passé, le réglage s'efface.

3-1-2 Écran de sélection du jour

Sélectionnez les jours de la semaine pour créer le programme. Vous pouvez copier le programme créé pour d'autres jours de la semaine.

REMARQUE

Le format de l'heure dépend du réglage. Reportez-vous à « 5-3-2-4 Format de l'heure ».



- (a) **Bouton retour**
Appuyez pour revenir à l'écran précédent.
- (b) **Bouton accueil**
Appuyez pour passer à l'écran de réglage de la température (écran d'accueil).
- (c) **Menu de sélection du jour**
Appuyez pour passer à l'écran « Écran de réglage de la programmation d'un jour ». Balayez vers le haut ou vers le bas dans cette zone pour voir les jours qui ne sont pas visibles. Reportez-vous à « 3-1-3 Écran de réglage de la programmation d'un jour ».
- (d) **Horloge**
- (e) **Bouton copier le jour**
Appuyez ici pour commencer à copier la programmation créée pour le jour de la semaine.

3-1-3 Écran de réglage de la programmation d'un jour

Crée un programme pour la journée. Ajoute des événements et règle le mode, la température, l'heure et Marche/arrêt.

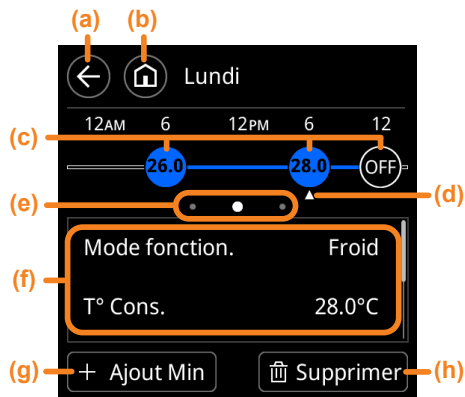

- (a) **Bouton retour**
Appuyez pour revenir à l'écran précédent.
- (b) **Bouton accueil**
Appuyez pour passer à l'écran de réglage de la température (écran d'accueil).







(c) Icône évènement

L'affichage de l'icône diffère en fonction du réglage.

REMARQUES

Selon les réglages de l'unité intérieure, [Personnalisé auto] peut être affiché à la place de [Auto].

■ Exemple d'icône évènement

Icône évènement	Détails		
	Couleur de l'icône	Mode	Température de consigne
	Bleu	Froid	28,0°C
	Vert	Déshu.	28,0°C
	Rouge	Chaud ou Ch. 10°C (50°F)	24,0°C
	Violet	Auto	26,0°C
	Bleu et rouge	Personnalisé auto	Froid : 28,0°C Chaud : 23,0°C
	Blanc	Ventilateur	—
	Noir	Arrêt du fonctionnement	—

(d) Marqueur actif

Apparaît sur l'icône qui est sélectionnée ou définie.

(e) Sélecteur d'évènement

Le même nombre de points que d'icônes est affiché à intervalles réguliers. Si les icônes se chevauchent et sont difficiles à sélectionner, appuyez ici.

(f) Menu réglages

Définit les détails de l'évènement. Appuyez pour passer à chaque écran de réglage. Régle les éléments suivants.

- Mode fonction. (reportez-vous à 3-1-4.)
- T° Cons. (reportez-vous à 3-1-5.)
- Heure (reportez-vous à 3-1-6.)
- Réglage fonction. (reportez-vous à 3-1-7.)

(g) Bouton ajout d'évènement

Appuyez ici pour créer un nouvel évènement ou en ajouter un.

(h) Bouton supprimer

Appuyez ici pour supprimer l'évènement avec le marqueur actif affiché.

3-1-4 Écran du mode de fonctionnement

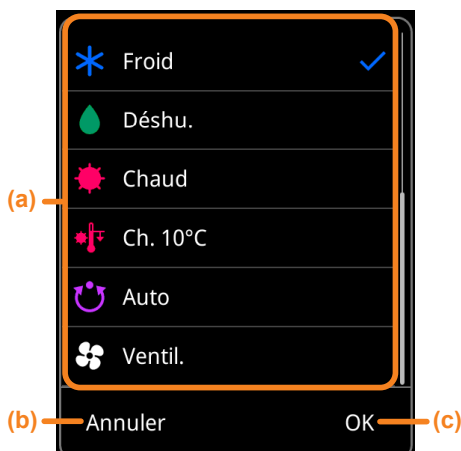

(a) Menu du mode de fonctionnement

Sélectionnez et appuyez sur un mode de fonctionnement. Balayez vers le haut ou vers le bas sur n'importe quel élément masqué.

REMARQUE

Si « 3-1-7 Écran du Réglage fonction. » est défini sur « Off », vous n'avez pas besoin de définir cet élément.

(b) Bouton annuler

Appuyez pour afficher un écran de confirmation. Appuyez sur [OK] sur l'écran de confirmation pour revenir à l'écran précédent.

(c) Bouton OK

Appuyez pour confirmer les réglages et revenir à l'écran précédent.

3-1-5 Écran Rég temp.



(a) Bouton de réglage de la température

Appuyez sur le bouton pour régler la température.

REMARQUES

- Cet élément ne peut pas être défini quand le mode « Ch. 10°C (50°F) » ou « Ventil. » est sélectionné dans « 3-1-4 Écran du mode de fonctionnement ».
- Si « 3-1-7 Écran du Réglage fonction. » est défini sur « Off », vous n'avez pas besoin de définir cet élément.

(b) Bouton annuler

Appuyez pour afficher un écran de confirmation. Appuyez sur [OK] sur l'écran de confirmation pour revenir à l'écran précédent.

(c) Bouton OK

Appuyez pour confirmer les réglages et revenir à l'écran précédent.

3-1-6 Écran d'horloge



(a) Bouton de réglage de l'heure

Quand vous appuyez sur chaque élément « Heure », « Minute » et « AM/PM », chaque écran de sélection est affiché. Balayez vers le haut ou vers le bas pour sélectionner un élément et appuyez sur [X] au-dessus de l'élément à confirmer.

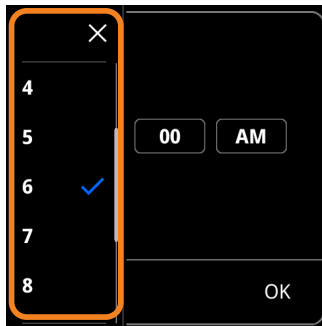

REMARQUE

Le format de l'heure dépend du réglage. Reportez-vous à « 5-3-2-4 Format de l'heure ».

(b) Bouton annuler

Appuyez pour afficher un écran de confirmation. Appuyez sur [OK] sur l'écran de confirmation pour revenir à l'écran précédent.

(c) Bouton OK

Appuyez pour confirmer les réglages et revenir à l'écran précédent.

3-1-7 Écran du Réglage fonction.



(a) Menu fonction.

Appuyez sur le bouton pour régler sur On/Off.

REMARQUES

Si cet élément est réglé sur « Off », il n'est pas nécessaire de régler les éléments suivants.

- Mode fonction. (reportez-vous à 3-1-4.)
- T° Cons. (reportez-vous à 3-1-5.)

(b) Bouton annuler

Appuyez pour afficher un écran de confirmation. Appuyez sur [OK] sur l'écran de confirmation pour revenir à l'écran précédent.

(c) Bouton OK

Appuyez pour confirmer les réglages et revenir à l'écran précédent.

3-1-8 Écran de congé



(a) Bouton retour

Appuyez pour revenir à l'écran précédent.

(b) Bouton accueil

Appuyez pour passer à l'écran de réglage de la température (écran d'accueil).

(c) Bouton de basculement

Active les jours de la semaine pendant lesquels le minuteur ne fonctionne pas.

Activer



Désactiver



REMARQUE

Cet élément est réinitialisé après le jour de la semaine.

3-1-9 Créer le programme

■ Sélectionner le minuteur

Appuyez sur le minuteur (1 ou 2) pour créer le programme.



■ Définissez le calendrier pour un jour de la semaine

(1) Appuyez sur le jour de la semaine pour créer le programme.

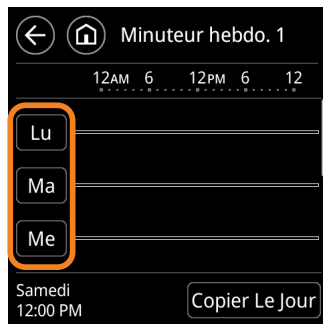

(2) Appuyez sur [+ Ajout min] pour ajouter un événement.

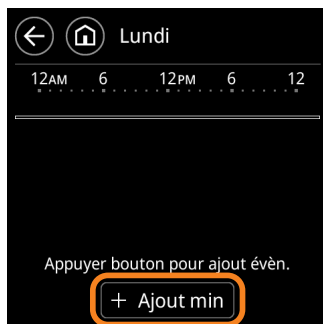

(3) Appuyez sur les éléments suivants à l'évènement ajouté pour les régler. Balayez vers le haut ou vers le bas pour les éléments que vous ne pouvez pas voir.
« Mode fonction. »
« T° Cons. »
« Heure »
« Réglage fonction. (On/Off) »

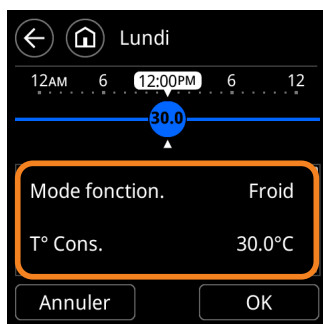

(4) Quand tous les réglages sont terminés, appuyez sur [OK].

■ Mode fonction.

* Cet élément n'a pas besoin d'être défini quand l'appareil est arrêté.

- (1) Balayez vers le haut ou vers le bas pour sélectionner un mode de fonctionnement, puis appuyez.
- (2) Appuyez sur [OK].

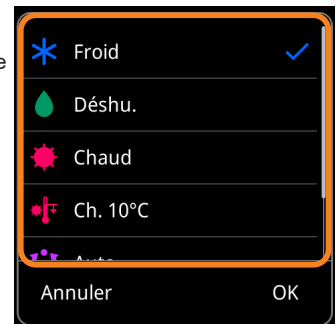

■ T° Cons.

* Cet élément n'a pas besoin d'être défini quand l'appareil est arrêté. Cet élément ne peut pas être défini quand le mode « Ch. 10°C (50°F) » ou « Ventil. » est sélectionné.

- (1) Définissez la température avec [^] ou [v].
- (2) Appuyez sur [OK].



■ Heure

* Le format de l'affichage du temps dépend du réglage.

- (1) Appuyez sur l'élément Heure, Minute, AM/PM (s'il est disponible) pour sélectionner à partir de la liste ouverte.
- (2) Appuyez sur [OK].

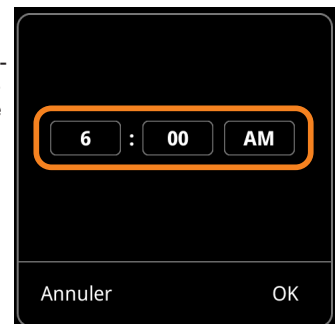

■ Réglage fonction. (On/Off)

- (1) Appuyez sur [On] ou [Off].
- (2) Appuyez sur [OK].



■ Copier le jour

- (1) Appuyez sur [Copier le jour].
- (2) Sélectionnez le jour à copier.
- (3) Sélectionnez le jour à coller.



- (4) Appuyez sur [OK].



4 Détails

REMARQUE

Certains éléments peuvent ne pas être affichés en fonction du modèle de l'unité intérieure ou des réglages de la télécommande.

Pour chaque description, reportez-vous au numéro de rubrique.



- (a) **Bouton retour**
Appuyez pour revenir à l'écran précédent.
- (b) **Bouton accueil**
Appuyez pour passer à l'écran de réglage de la température (écran d'accueil).
- (c) **Bouton retour au haut de page**
Appuyez pour afficher le haut de l'écran déroulant.

4-1 Orientation volets

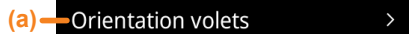

- (a) **Menu orientation volets**
Appuyez pour passer à l'écran « Orientation volets ».

REMARQUE

L'écran de réglage diffère en fonction du type d'unité intérieure.

■ Type balayage haut/bas

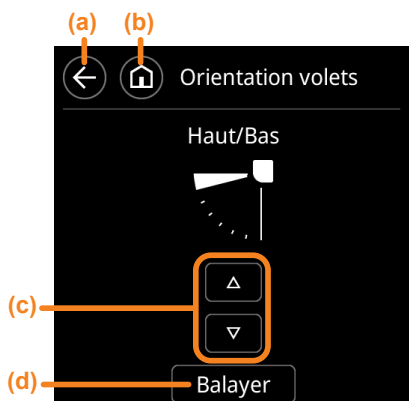

■ Type balayage haut/bas et gauche/droite

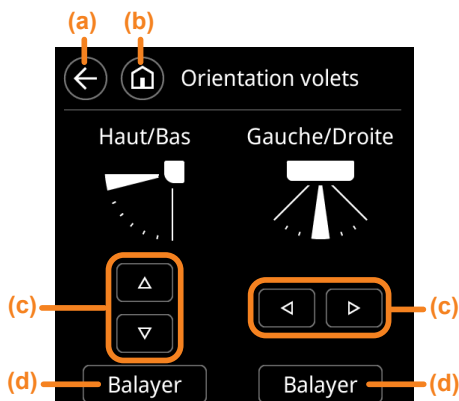

- (a) **Bouton retour**
Appuyez pour revenir à l'écran précédent.
- (b) **Bouton accueil**
Appuyez pour passer à l'écran de réglage de la température (écran d'accueil).
- (c) **Bouton d'ajustement Orientation volets**
Appuyez pour ajuster l'orientation des volets.
- (d) **Bouton Balayer**
Appuyez sur ce bouton pour balayer. Pour débloquer le balayage, réglez l'orientation volets.

4-1-1 Maintien Individuel

Règle individuellement l'orientation des volets ou le balayage pour les unités intérieures avec de multiples sorties d'air.

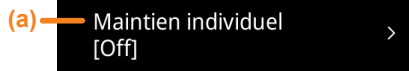

- (a) **Menu Maintien individuel**
Appuyez pour passer à l'écran « Maintien individuel ».

REMARQUE

Cette fonction peut uniquement être utilisée avec les unités intérieures compatibles.

Étape 1. Sélection de l'unité intérieure à régler

Appuyez sur l'unité intérieure à régler pour passer à l'écran de sélection de la sortie d'air.

■ Écran Maintien individuel (liste des unités intérieures)

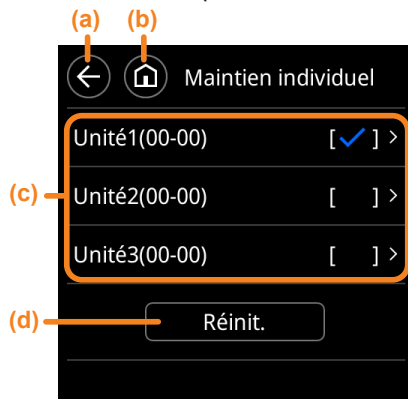

- (a) **Bouton retour**
Appuyez pour revenir à l'écran précédent.
- (b) **Bouton accueil**
Appuyez pour passer à l'écran de réglage de la température (écran d'accueil).
- (c) **Liste des unités intérieures**
Appuyez sur l'unité intérieure à régler pour passer à l'écran de sélection de la sortie d'air. Les unités intérieures qui ont déjà été réglées ont une marque bleue. Passez à l'étape 2. Sélection de la sortie d'air à régler.

REMARQUE

Le nombre d'unités intérieures affichées varie en fonction du système.

- (d) **Bouton Réinit.**
Appuyez pour initialiser tous les réglages de cet écran.

Étape 2. Sélection de la sortie d'air à régler

Appuyez sur la sortie d'air à régler pour passer à l'écran Orientation volets.

■ Écran Unité (sélection de la sortie d'air)

Type à cassette

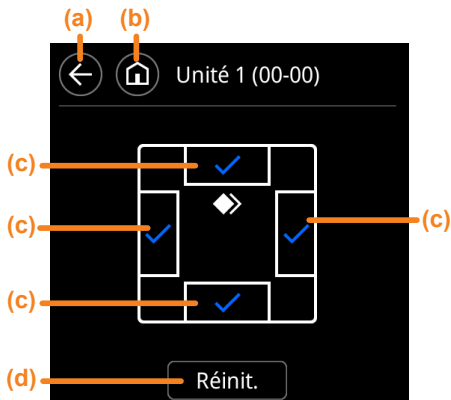

(a) Bouton retour

Appuyez pour revenir à l'écran précédent. Quand vous réglez une autre unité intérieure, appuyez sur ce bouton.

(b) Bouton accueil

Appuyez pour passer à l'écran de réglage de la température (écran d'accueil).

(c) Bouton de sélection de la sortie d'air

Appuyez sur la sortie d'air à régler pour passer à l'écran Orientation volets. Les sorties d'air qui ont déjà été réglées ont une marque bleue. Passez à l'étape 3. Orientation volets ou réglage du balayage.

(d) Bouton Réinit.

Appuyez pour initialiser tous les réglages de cet écran.

Étape 3. Réglage Orientation volets ou Balayer

Appuyez pour ajuster l'orientation des volets.

■ Écran sortie (ajuster l'orientation des volets)

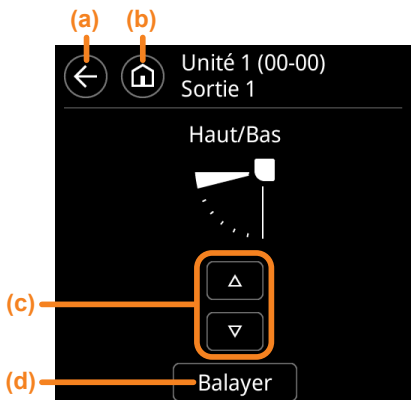

(a) Bouton retour

Appuyez pour revenir à l'écran précédent. Quand vous réglez une autre sortie d'air, appuyez sur ce bouton.

(b) Bouton accueil

Appuyez pour passer à l'écran de réglage de la température (écran d'accueil).

(c) Bouton Ajustement d'orientation volets

Appuyez pour ajuster l'orientation des volets.

(d) Bouton Balayer

Appuyez sur [Balayer] pour balayer. Pour débloquer le balayage, réglez l'orientation volets.

4-2 Fonction confort

4-2-1 Puissant

En fonctionnement Puissant, le climatiseur fonctionne à sa puissance maximale et avec un flux d'air puissant pour refroidir ou chauffer rapidement la pièce.



(a) Bouton de basculement

Appuyez pour basculer activer/désactiver.

Activer



Désactiver



REMARQUE

Le fonctionnement Puissant s'arrête automatiquement et permute en fonctionnement normal. Pour plus de détails, reportez-vous au mode d'emploi de l'unité intérieure.

4-2-2 Flux d'air confort

Il ajuste automatiquement la direction de l'air pour délivrer le flux d'air dans l'ensemble de la pièce.



(a) Bouton de basculement

Appuyez pour basculer activer/désactiver.

Activer



Désactiver



4-3 Conservation de l'énergie

4-3-1 Economie

Réduit la consommation électrique en fonctionnant à capacité réduite.



(a) Bouton de basculement

Appuyez pour basculer activer/désactiver.

Activer



Désactiver



4-3-2 Capteur de présence



(a) Bouton retour

Appuyez pour revenir à l'écran précédent.

(b) Bouton accueil

Appuyez pour passer à l'écran de réglage de la température (écran d'accueil).

4-3-2-1 Enregistrmt auto

Continue pendant le temps réglé en l'absence de ce paramètre, le fonctionnement passe en mode d'économie d'énergie. Si personne n'entre dans la pièce pendant le temps défini (15, 30, 60, 90, 120, 180 minutes), la température définie sera automatiquement contrôlée. (Quand quelqu'un revient dans la pièce, le capteur de présence va le détecter et repasser automatiquement aux réglages d'origine.)

REMARQUE

Pour plus de détails sur Enregistrmt auto, reportez-vous au mode d'emploi de l'unité intérieure.

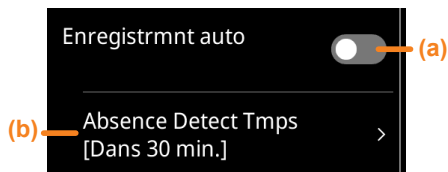

(a) Bouton de basculement

Appuyez pour basculer activer/désactiver.



(b) Menu réglage du temps

Appuyez sur « Absence Detect Tmps » et réglez le temps.

- (1) Balayez vers le haut ou vers le bas pour sélectionner le temps de détection, puis appuyez.
- (2) Appuyez sur [←] pour revenir à l'écran précédent.

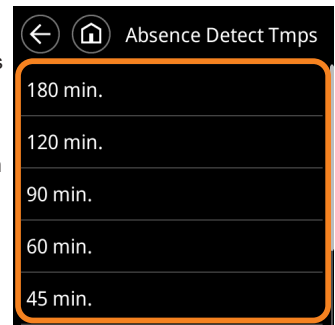

4-3-2-2 Arrêt automatique

Quand l'absence continue pendant le temps réglé, l'unité intérieure s'arrête.

Si personne n'entre dans la pièce pendant le temps défini (entre 1 et 24 par incrément d'1 heure), le climatiseur s'arrêtera automatiquement de fonctionner.

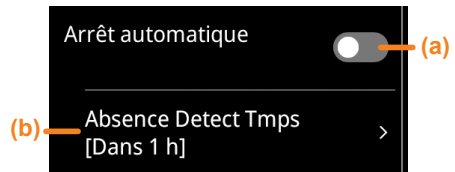

(a) Bouton de basculement

Appuyez pour basculer activer/désactiver.



(b) Menu réglage du temps

Appuyez sur « Absence Detect Tmps » et réglez le temps.

- (1) Balayez vers le haut ou vers le bas pour sélectionner le temps de détection, puis appuyez.
- (2) Appuyez sur [←] pour revenir à l'écran précédent.

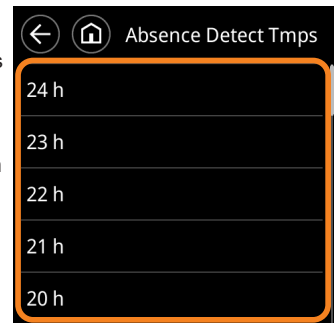

4-3-2-3 Activ/Désactiv auto

Quand l'absence continue pendant le temps réglé, l'unité intérieure s'arrête et redémarre quand une personne est détectée. Si personne n'entre dans la pièce pendant le temps défini (15, 30, 60, 90, 120, 180 minutes), le climatiseur s'arrêtera automatiquement de fonctionner.

(Quand quelqu'un revient dans la pièce, le capteur de présence va le détecter et repassera automatiquement aux réglages d'origine.)

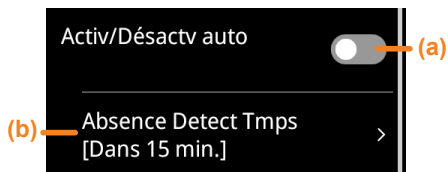

(a) Bouton de basculement

Appuyez pour basculer activer/désactiver.



(b) Menu réglage du temps

Appuyez sur « Absence Detect Tmps » et réglez le temps.

- (1) Balayez vers le haut ou vers le bas pour sélectionner le temps de détection, puis appuyez.
- (2) Appuyez sur [↩] pour revenir à l'écran précédent.

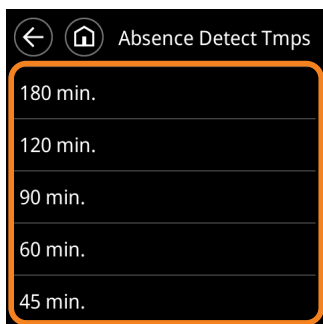

4-3-3 Fonction éco ventilateur

Lorsque la température réglée est atteinte pendant l'opération de refroidissement, le ventilateur fonctionne de manière intermittente et l'énergie est économisée.

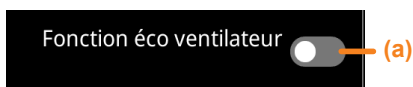

(a) Bouton de basculement

Appuyez pour basculer activer/désactiver.



4-3-4 Rég temp ret auto

T° Même si le réglage de la température est modifié pendant le fonctionnement en mode Froid ou Chaud, la température revient automatiquement à la température réglée après l'heure définie.

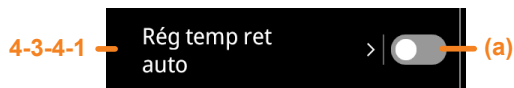

(a) Bouton de basculement

Appuyez pour basculer activer/désactiver.



4-3-4-1 Rég temp ret auto (menu réglages)

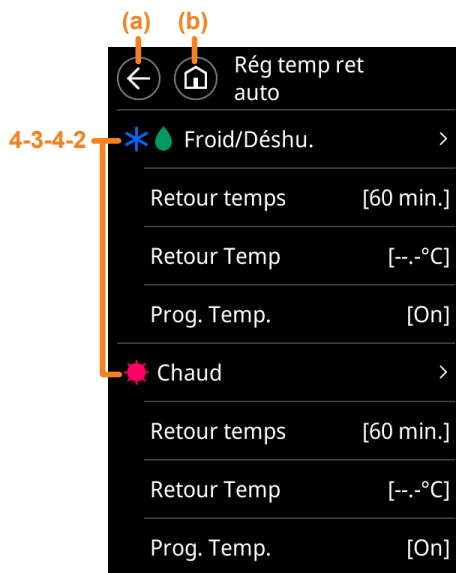

(a) Bouton retour

Appuyez pour revenir à l'écran précédent.

(b) Bouton accueil

Appuyez pour passer à l'écran de réglage de la température (écran d'accueil).

4-3-4-2 Mode Froid/Déshu. ou Chaud (réglage)

REMARQUE

La méthode de réglage pour Froid/Déshu. et Chaud est identique.

■ Exemple d'écran Froid/Déshu.

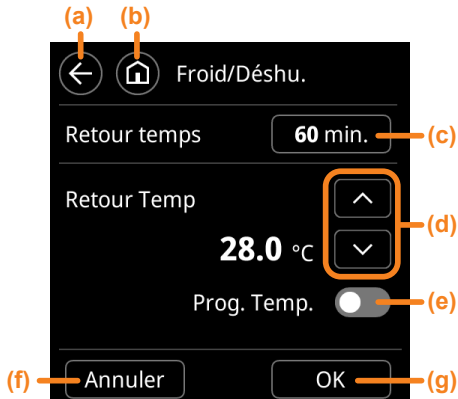

- (a) **Bouton retour**
Appuyez pour revenir à l'écran précédent.
- (b) **Bouton accueil**
Appuyez pour passer à l'écran de réglage de la température (écran d'accueil).

- (c) **Bouton de réglage Retour temps**
Appuyez pour sélectionner le temps à partir du menu déroulant. Il peut être réglé en unités de 10 minutes d'une plage de 10 à 240 minutes. Pour fermer le menu déroulant, appuyez sur [X] en haut.



- (d) **Bouton de réglage la température de retour**
Appuyez pour régler la température de retour. Ce réglage n'est pas nécessaire si la température de retour est définie dans le réglage du minuteur hebdomadaire.
- (e) **Bouton de basculement du programme de température**
Quand il est activé, la température de retour sera celle du réglage du minuteur hebdomadaire. Pour utiliser cette fonction, vous devez régler le minuteur hebdomadaire.



- (f) **Bouton annuler**
Appuyez pour afficher un écran de confirmation. Appuyez sur [OK] sur l'écran de confirmation pour revenir à l'écran précédent.
- (g) **Bouton OK**
Appuyez pour confirmer les réglages et revenir à l'écran précédent. Quand les réglages sont modifiés, un écran de confirmation est affiché. Appuyez sur [OK] sur l'écran de confirmation pour revenir à l'écran précédent.

4-4 Protection

4-4-1 Hors gel

L'antigel est une fonction qui effectue une opération de chauffage à basse température pour empêcher le gel des conduites d'eau et de l'équipement, lorsque le mode climatisation est éteint, dans les régions où la température extérieure peut descendre en dessous de zéro.

REMARQUES

Si les canalisations sont loin de l'appareil ou entre des murs extérieurs, cette fonction risque de ne pas fournir une protection hors gel suffisante.



- (a) **Bouton de basculement**
Appuyez pour basculer activer/désactiver.



4-4-2 Chauffage d'urgence

Le chauffage auxiliaire sera le chauffage principal et l'unité extérieure va s'arrêter.

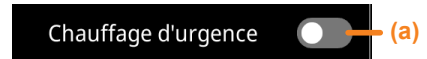

- (a) **Bouton de basculement**
Appuyez pour basculer activer/désactiver.



4-5 Nettoyage

4-5-1 Nett. panneau

Le fonctionnement est interdit pendant 30 secondes pour empêcher un fonctionnement incorrect à cause du nettoyage.

REMARQUE

Quand vous nettoyez l'écran tactile, essayez-le à l'aide d'un chiffon doux et sec. N'utilisez pas d'eau, de nettoyeurs abrasifs agressifs ou d'agent volatiles comme du benzène ou du diluant.



- (a) **Bouton Démarrer**
Quand vous appuyez sur [Démarrer], l'écran ne répond pas à l'essuyage pendant 30 secondes.

4-5-2 Réinit. Indic. Filtre

Après le nettoyage du filtre, réinitialise le Signe filtre.



- (a) **Bouton Réinit.**
Appuyez sur [Réinit.] pour réinitialiser le signe filtre.

5 Réglage

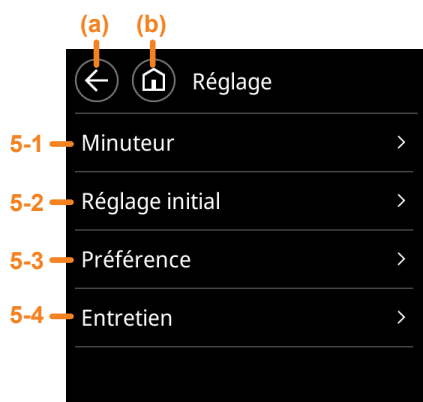

(a) Bouton retour

Appuyez pour revenir à l'écran précédent.

(b) Bouton accueil

Appuyez pour passer à l'écran de réglage de la température (écran d'accueil).

5-1 Minuteur

REMARQUE

Certains éléments peuvent ne pas être affichés en fonction du modèle de l'unité intérieure ou des réglages de la télécommande.

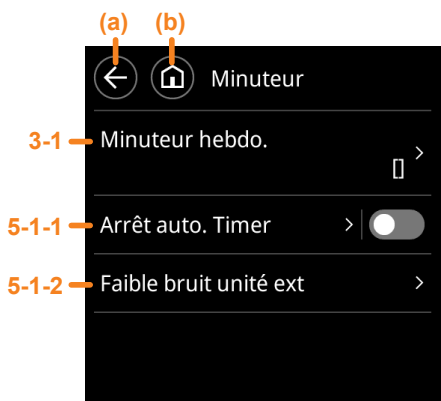

(a) Bouton retour

Appuyez pour revenir à l'écran précédent.

(b) Bouton accueil

Appuyez pour passer à l'écran de réglage de la température (écran d'accueil).

5-1-1 Arrêt auto. Timer

Lorsque le fonctionnement de l'unité intérieure est lancé avec le bouton Fonctionnement de cette unité, le fonctionnement s'arrête après l'heure définie.

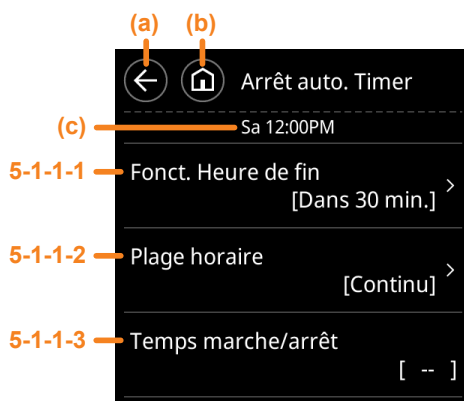

(a) Bouton retour

Appuyez pour revenir à l'écran précédent.

(b) Bouton accueil

Appuyez pour passer à l'écran de réglage de la température (écran d'accueil).

(c) Horloge

5-1-1-1 Fonct. Heure de fin

Règle l'heure d'arrêt automatique à partir du démarrage.

- (1) Balayez vers le haut ou vers le bas pour sélectionner le temps d'arrêt, puis appuyez. Réglez par incréments de 10 minutes à partir de 30 minutes jusqu'à 240 minutes.
- (2) Appuyez sur [↩] pour revenir à l'écran précédent.

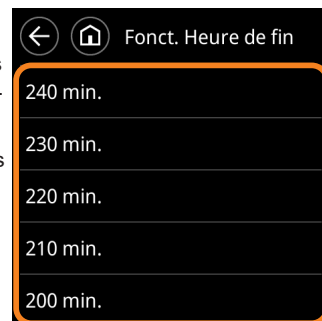

5-1-1-2 Plage horaire

- (1) Lorsque vous spécifiez la plage horaire dans « Arrêt Auto. Timer », appuyez sur [Plage Spec.] et lorsque vous spécifiez toute la journée, appuyez sur [Continu].
- (2) Appuyez sur [↩] pour revenir à l'écran précédent.

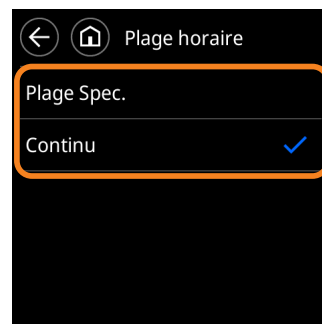

Si vous avez sélectionné [Plage Spec.] ici, spécifiez la plage dans « 5-1-1-3 Temps marche/arrêt ».

5-1-1-3 Temps marche/arrêt

Si la [Plage Spec.] est sélectionnée dans « 5-1-1-2 Plage horaire », spécifiez la plage ici.

REMARQUE

Le format de l'affichage de l'heure dépend des réglages.

- (1) Règle l'heure de départ et temps d'arrêt.
- (2) Appuyez sur [OK] pour revenir à l'écran précédent.



5-1-2-2 Plage horaire

- (1) Quand vous spécifiez la plage horaire dans « Faible bruit unité ext », appuyez sur [Plage Spec.] et quand vous spécifiez toute la journée, appuyez sur [Continu].
- (2) Appuyez sur [↩] pour revenir à l'écran précédent.

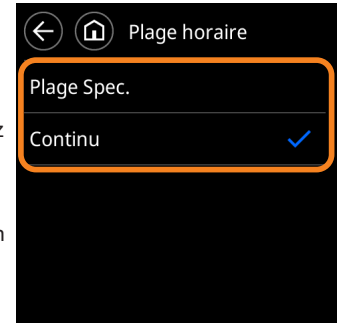

Si vous avez sélectionné [Plage Spec.] ici, spécifiez la plage dans « 5-1-1-3 Temps marche/arrêt ».

5-1-2-3 Temps marche/arrêt

Si la [Plage Spec.] est sélectionnée dans « 5-1-1-2 Plage horaire », spécifiez la plage ici.

REMARQUE

Le format de l'affichage de l'heure dépend des réglages.

- (1) Règle l'heure de départ et temps d'arrêt.
- (2) Appuyez sur [OK] pour revenir à l'écran précédent.



5-1-2 Faible bruit unité ext

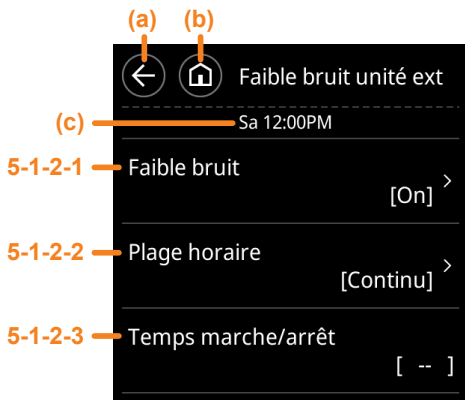

- (a) **Bouton retour**
Appuyez pour revenir à l'écran précédent.
- (b) **Bouton accueil**
Appuyez pour passer à l'écran de réglage de la température (écran d'accueil).
- (c) **Horloge**

5-1-2-1 Sélection de l'unité extérieure cible

Spécifie l'unité extérieure pour le fonctionnement à faible bruit.

- (1) Pour régler toutes les unités extérieures collectivement, appuyez sur [Réglage de groupe] et appuyez sur [Tout marche] ou [Tout arrêt]. Lors du réglage individuel, utilisez ce bouton de basculement pour chaque unité extérieure.



- (2) Appuyez sur [↩] pour revenir à l'écran précédent.

5-2 Réglage initial

REMARQUES

Certains éléments peuvent ne pas être affichés en fonction du modèle de l'unité intérieure ou des réglages de la télécommande.

Pour chaque description, reportez-vous au numéro de rubrique.

◆: Pour l'installateur

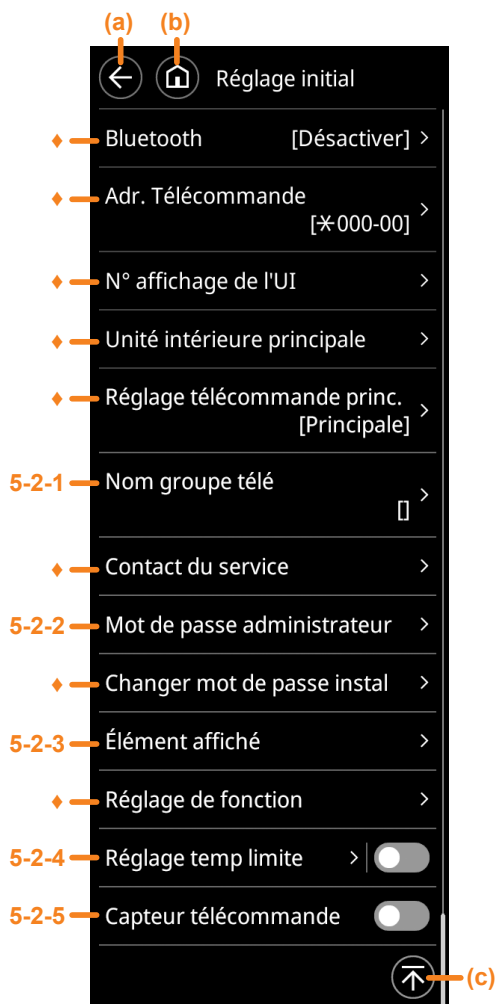

(a) Bouton retour

Appuyez pour revenir à l'écran précédent.

(b) Bouton accueil

Appuyez pour passer à l'écran de réglage de la température (écran d'accueil).

(c) Bouton retour au haut de page

Appuyez pour afficher le haut de l'écran déroulant.

5-2-1 Nom du groupe télécommande

Le nom du groupe de télécommande peut être défini ou modifié.



(a) Bouton annuler

Appuyez pour afficher un écran de confirmation. Appuyez sur [OK] pour annuler les réglages et revenir à l'écran précédent.

(b) Zone de saisie

Vous pouvez saisir jusqu'à 12 caractères.

(c) Touche Maj

(d) Touche retour arrière

(e) Touche Entrer

(f) Touche Phrase

[Étage, Couloir, Bureau, Réunion, Réception, Pièce, No., Avant, Côté, Entrée, Sortie, Est, Ouest, Sud, Nord, Fenêtre] sont enregistrés. Appuyez sur [Phrase] jusqu'à ce que la phrase à utiliser s'affiche.

REMARQUE

Si vous appuyez sur la [Touche Phrase] pendant la saisie, tout ce qui aura été saisi jusque-là sera supprimé. Si vous ajoutez des caractères à la phrase ; saisissez Phrase en premier.

(g) Touche 123

Appuyez pour afficher les chiffres et les symboles. Appuyez de nouveau pour restaurer.

(h) Touche espace

(i) Touches de curseur

(1) Après la saisie, appuyez sur [OK] pour afficher l'écran de confirmation.

(2) Appuyez sur [Fermer] pour revenir à l'écran précédent.

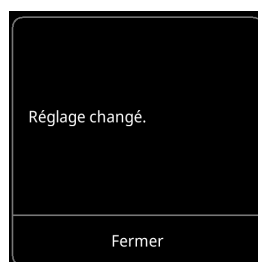

5-2-2 Mot de passe Administrateur



5-2-2-1 Changer le mot de passe

Le réglage et le changement du mot de passe administrateur peuvent être effectués.

Appuyez sur [] pour afficher le numéro saisi.

- (1) Saisissez le mot de passe actuel et appuyez sur []. En cas d'erreur, appuyez sur []. Le mot de passe par défaut est « 0000 » (4 chiffres).



- (2) Saisissez le nouveau mot de passe et appuyez sur [].



- (3) Un écran de confirmation s'affichera, alors appuyez sur [OK].

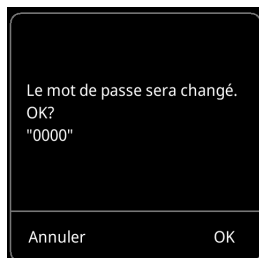

- (4) Appuyez sur [Fermer] pour revenir à l'écran précédent.



5-2-2-2 Changer le réglage

REMARQUE

Certains éléments peuvent ne pas être affichés en fonction du modèle de l'unité intérieure ou des réglages de la télécommande.



(a) Bouton retour

Appuyez pour revenir à l'écran précédent.

(b) Bouton accueil

Appuyez pour passer à l'écran de réglage de la température (écran d'accueil).

(c) Bouton de basculement

Active l'élément qui nécessite un mot de passe administrateur.

Activer



Désactiver



(d) Bouton Revenir en haut

Appuyez pour afficher le haut de l'écran déroulant.

5-2-3 Élément affiché

REMARQUE

Certains éléments peuvent ne pas être affichés en fonction du modèle de l'unité intérieure ou des réglages de la télécommande.





- (a) **Bouton retour**
Appuyez pour revenir à l'écran précédent.
- (b) **Bouton accueil**
Appuyez pour passer à l'écran de réglage de la température (écran d'accueil).
- (c) **Bouton de basculement**
Active les éléments à afficher à l'écran.

Activer  Désactiver 

5-2-4 Réglage temp limite

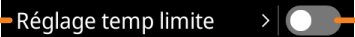
La consommation d'énergie à cause d'un réglage de température excessif est supprimée en limitant la plage de réglage de la température pour chaque mode de fonctionnement de Froid/Déshu., Chaud ou Auto.

5-2-4-1  >  (a)

- (a) **Bouton de basculement**
Appuyez pour basculer activer/désactiver.

Activer  Désactiver 

5-2-4-1 Rég temp limite (menu réglages)

REMARQUE

Certains éléments peuvent ne pas être affichés en fonction du modèle de l'unité intérieure.

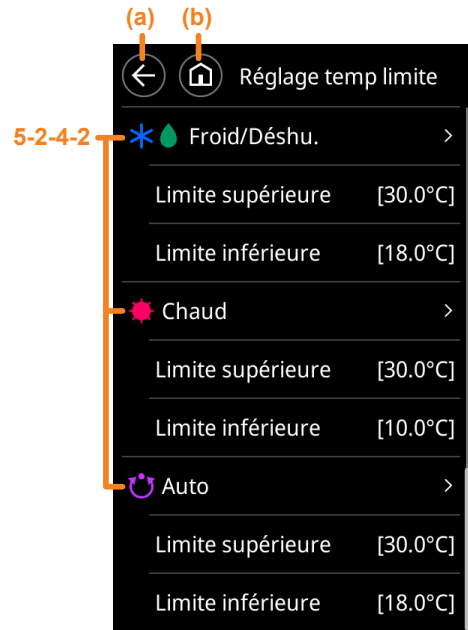

- (a) **Bouton retour**
Appuyez pour revenir à l'écran précédent.
- (b) **Bouton accueil**
Appuyez pour passer à l'écran de réglage de la température (écran d'accueil).

5-2-4-2 Limite de Froid/Déshu., Chaud ou Auto

REMARQUES

La méthode de réglage pour Froid/Déshu. et Chaud est identique.

■ Exemple d'écran de limite de Froid/Déshu.

- Règle les limites de température supérieure et inférieure.
- Appuyez sur [OK] pour revenir à l'écran précédent.



5-2-5 Capteur télécommande

Ce réglage utilise le capteur de cette unité pour détecter la température de la pièce. La température de la pièce peut être détectée à une position plus proche de la personne que le capteur de l'unité intérieure. Le réglage d'usine est « Désactiver ».

Capteur télécommande  (a)

- (a) **Bouton de basculement**
Appuyez pour basculer activer/désactiver.

Activer  Désactiver 

5-3 Préférences



(a) Bouton retour

Appuyez pour revenir à l'écran précédent.

(b) Bouton accueil

Appuyez pour passer à l'écran de réglage de la température (écran d'accueil).

5-3-1 Heure d'été

Appuyez pour basculer activer/désactiver.



5-3-2 Réglage date

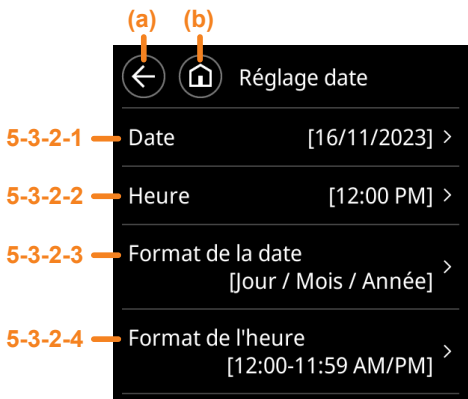

(a) Bouton retour

Appuyez pour revenir à l'écran précédent.

(b) Bouton accueil

Appuyez pour passer à l'écran de réglage de la température (écran d'accueil).

5-3-2-1 Date

Règle la date actuelle.

REMARQUE

Le format de l'affichage dépend du réglage.

- (1) Appuyez sur l'élément à définir.



- (2) Balayez vers le haut ou vers le bas sur l'élément agrandi pour sélectionner une valeur.
- (3) Appuyez sur [X] en haut de l'écran pour confirmer la valeur.
- (4) Après avoir défini chaque élément, appuyez sur [OK] pour revenir à l'écran précédent.

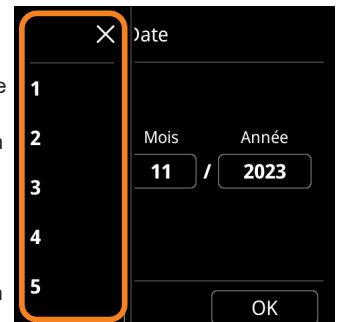

5-3-2-2 Heure

Règle l'heure actuelle.

REMARQUE

Le format de l'affichage dépend du réglage.

- (1) Appuyez sur l'élément à définir.

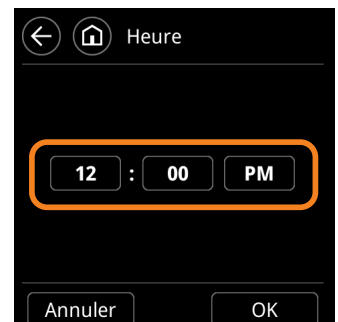

- (2) Balayez vers le haut ou vers le bas sur l'élément agrandi pour sélectionner une valeur.
- (3) Appuyez sur [X] en haut de l'écran pour confirmer la valeur.
- (4) Appuyez sur [OK] pour revenir à l'écran précédent.

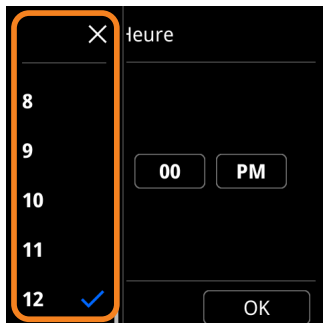

5-3-2-3 Format de la date

- (1) Appuyez sur le format de la date à utiliser.
- (2) Appuyez sur [←] pour revenir à l'écran précédent.

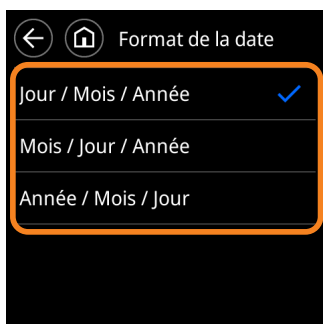

5-3-2-4 Format de l'heure

- (1) Appuyez sur le format de l'heure à utiliser.
- (2) Appuyez sur [←] pour revenir à l'écran précédent.

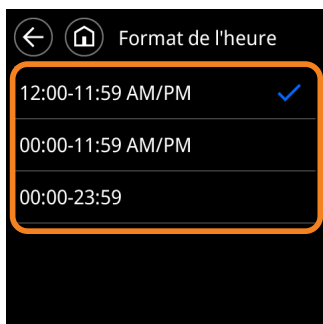

5-3-3 Unité de température

- (1) Appuyez sur l'unité de température à utiliser.
- (2) Appuyez sur [←] pour revenir à l'écran précédent.



5-3-4 Langue

- (1) Appuyez sur la langue à utiliser.
- (2) Appuyez sur [←] pour revenir à l'écran précédent.



5-3-5 Affichage du logo

Affiche une image enregistrée en mode veille. (Uniquement si une image est enregistrée pendant l'installation à l'aide de l'application AIRSTAGE Remo Set) Réglez « Après le temps d'éclairage » (reportez-vous à 5-3-7-3) sur « Gradation de lumière ».

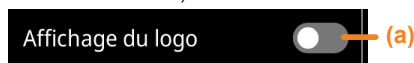

(a) Bouton de basculement

Appuyez pour basculer activer/désactiver.

Activer



Désactiver



REMARQUE

Si vous souhaitez enregistrer une image après l'installation ou changer une image enregistrée, consultez le personnel d'entretien agréé.

5-3-6 Licence

- (1) Balayez vers le haut ou vers le bas pour déplacer l'écran.
- (2) Appuyez sur [←] pour revenir à l'écran précédent.

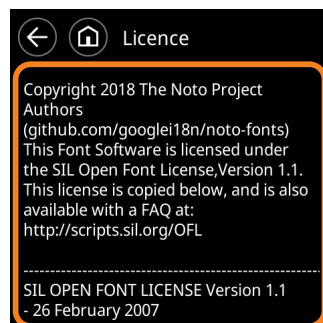

5-3-7 Rétroéclairage

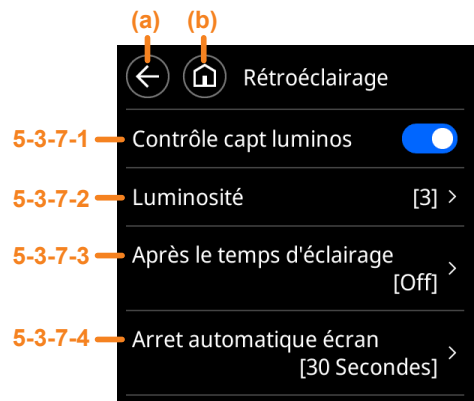

(a) Bouton retour

Appuyez pour revenir à l'écran précédent.

(b) Bouton accueil

Appuyez pour passer à l'écran de réglage de la température (écran d'accueil).

5-3-7-1 Contrôle capt luminos

Ajuste automatiquement la luminosité de l'écran en fonction de la luminosité de la pièce.

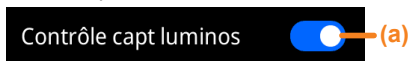

(a) Bouton de basculement

Appuyez pour basculer activer/désactiver.

Activer : Le rétroéclairage est contrôlé en fonction de la luminosité ambiante détectée par le capteur de lumière ambiante sur cette télécommande.



Désactiver : Se conforme au réglage de « 5-3-7-2 Luminosité » (reportez-vous à 5-3-7-2).



5-3-7-2 Luminosité

- (1) Appuyez sur la luminosité à utiliser.
- (2) Appuyez sur [←] pour revenir à l'écran précédent.

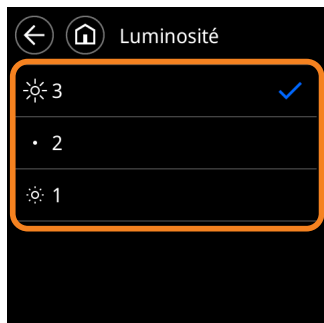

5-3-7-3 Après le temps d'éclairage

Sélectionne d'éteindre ou d'atténuer le rétroéclairage après avoir manipulé cette télécommande.

Off :	Après le temps défini dans « Arrêt automatique écran » (reportez-vous à 5-3-7-4) s'est écoulé, le rétroéclairage s'éteint.
Gradation de lumière :	Après que le temps défini dans « Arrêt automatique écran » (reportez-vous à 5-3-7-4) s'est écoulé, la luminosité du rétroéclairage est réduite et l'un des choix suivants est affiché : <ul style="list-style-type: none"> • Afficher une image enregistrée. (Uniquement si une image a été enregistrée pendant l'installation.) Réglez « Affichage du logo » (reportez-vous à 5-3-5) pour « Activer ». • Afficher l'écran du mode veille. (reportez-vous à 1-4-2)

REMARQUE

Pour empêcher toute brûlure de l'écran, il s'éteint automatiquement toutes les 30 minutes.

- (1) Appuyez sur l'élément à utiliser.
- (2) Appuyez sur [←] pour revenir à l'écran précédent.

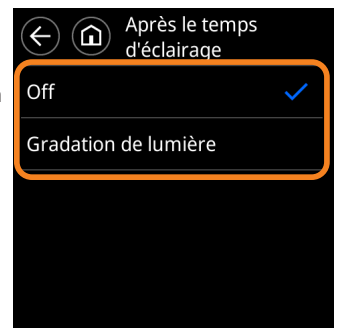

5-3-7-4 Arrêt automatique écran

Règle le temps jusqu'à ce que le rétroéclairage s'éteigne ou s'atténue.

- (1) Appuyez sur l'heure à utiliser.
- (2) Appuyez sur [←] pour revenir à l'écran précédent.



5-3-8 Témoin de fonctionnement

Permet de régler le comportement du témoin de fonctionnement. Pour le témoin de fonctionnement, consultez « 1-3 Nom des pièces ».

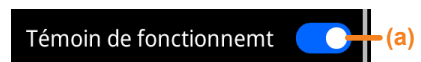

(a) Bouton de basculement

Appuyez pour pour basculer entre On/Off.

ON : Le témoin de fonctionnement s'allume lorsque l'unité intérieure fonctionne et s'éteint lorsqu'elle est arrêtée.



OFF : Le témoin de fonctionnement est toujours éteint.



5-4 Entretien

Cette fonction est pour l'administrateur et le personnel d'entretien.

REMARQUES

Certains éléments peuvent ne pas être affichés en fonction du modèle de l'unité intérieure ou des réglages de la télécommande.

Pour chaque description, reportez-vous au numéro de rubrique.

◆: Pour l'installateur

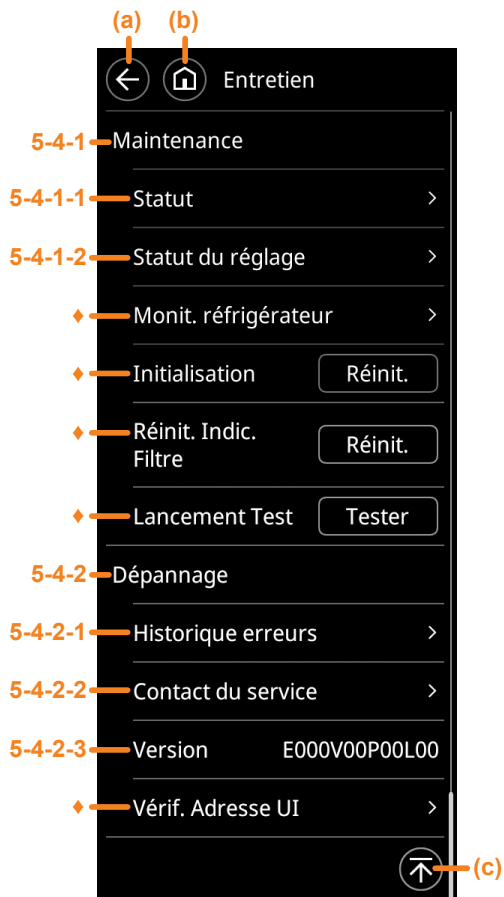

(a) Bouton retour

Appuyez pour revenir à l'écran précédent.

(b) Bouton accueil

Appuyez pour passer à l'écran de réglage de la température (écran d'accueil).

(c) Bouton retour au haut de page

Appuyez pour afficher le haut de l'écran déroulant.

5-4-1 Maintenance

5-4-1-1 Statut

- (1) Balayez vers le haut ou vers le bas pour déplacer l'écran. Pour vérifier l'erreur qui s'est produite, appuyez sur [Rapport d'erreur].
- (2) Appuyez sur [↶] pour revenir à l'écran précédent.

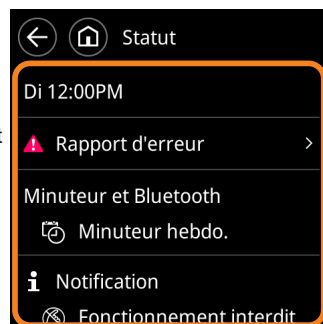

5-4-1-2 Statut du réglage

- (1) Balayez vers le haut ou vers le bas pour déplacer l'écran.
- (2) Appuyez sur [↶] pour revenir à l'écran précédent.



5-4-2 Dépannage

5-4-2-1 Historique erreurs

- (1) Balayez vers le haut ou vers le bas pour déplacer l'écran. Pour effacer l'historique des erreurs, appuyez sur [Effacer Tout].
- (2) Appuyez sur [↶] pour revenir à l'écran précédent.

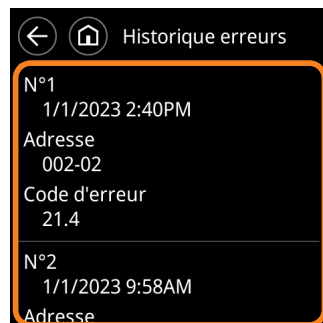

5-4-2-2 Contact du service

- (1) Appuyez sur [↶] pour revenir à l'écran précédent.

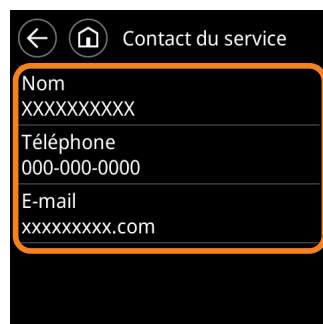

5-4-2-3 Version

La version du logiciel de cette télécommande est affichée à droite.

Version

E000V00P00L00

6 Conseils pour le fonctionnement

6-1 Modes disponibles (pour système VRF)

Il existe des restrictions sur les modes disponibles, selon la configuration du système et l'état de fonctionnement.

6-1-1 Système de récupération de chaleur

- (a) Lorsqu'une seule unité intérieure est connectée à l'unité RB Tous les modes peuvent être sélectionnés.
- (b) Lorsqu'une unité intérieure maître est définie dans un groupe RB, seul le mode sélectionné dans l'unité intérieure maître (*1) peut être utilisé. (*1: « Ventil. » ne peut pas être sélectionné dans l'unité intérieure incluant l'unité intérieure maître.)
- (c) Lorsqu'une unité intérieure maître n'est pas définie dans le groupe RB, reportez-vous au tableau suivant.

Etat	Sélectionnable	Non sélectionnable
Une autre unité intérieure est en opération de refroidissement.	Froid, Déshu.	Auto ou Personnalisé auto, Chaud, Ventil.
Une autre unité intérieure est opération de déshumidification.	Froid, Déshu.	Auto ou Personnalisé auto, Chaud, Ventil.
Une autre unité intérieure est en mode chauffage.	Chaud	Auto ou Personnalisé auto, Froid, Déshu., Ventil.
Une autre unité intérieure est en mode hors gel.	Chaud	Auto ou Personnalisé auto, Froid, Déshu., Ventil.

6-1-2 Lorsque les unités intérieures ne sont connectées que pour la climatisation dans le système de récupération de chaleur

- (a) Reportez-vous au tableau suivant :

Etat	Sélectionnable	Non sélectionnable
A n'importe quelle heure	Auto ou Personnalisé auto, Froid, Déshu., Ventil.	Chaud

6-1-3 Connexion prioritaire au groupe RB dans le système de récupération de chaleur

- (a) Pour les unités intérieures, ou les groupes RB avec connexion prioritaire au groupe RB, reportez-vous au tableau suivant :

Etat	Sélectionnable	Non sélectionnable
La climatisation prioritaire est définie par entrée externe.	Froid, Déshu.	Auto ou Personnalisé auto, Chaud, Ventil.
Le chauffage prioritaire est défini par entrée externe.	Chaud	Auto ou Personnalisé auto, Froid, Déshu., Ventil.

6-1-4 Système de pompe à chaleur

- (a) Reportez-vous au tableau suivant :

Etat	Sélectionnable	Non sélectionnable
Une autre unité intérieure est en opération de refroidissement.	Froid, Déshu.	Auto ou Personnalisé auto, Chaud, Ventil.
Une autre unité intérieure est opération de déshumidification.	Froid, Déshu.	Auto ou Personnalisé auto, Chaud, Ventil.
Une autre unité intérieure est en mode chauffage.	Chaud	Auto ou Personnalisé auto, Froid, Déshu., Ventil.
Une autre unité intérieure est en mode hors gel.	Chaud	Auto ou Personnalisé auto, Froid, Déshu., Ventil.

- (b) Lorsqu'une unité intérieure maître est définie dans système frigorifique, seul le mode sélectionné dans l'unité intérieure maître (*2) peut être utilisé. (*2: « Ventil. » ne peut pas être sélectionné dans l'unité intérieure incluant l'unité intérieure maître.)

6-1-5 Connexion prioritaire à l'unité extérieur dans le système de pompe à chaleur

- (a) Reportez-vous au tableau suivant :

Etat	Sélectionnable	Non sélectionnable
La climatisation prioritaire est définie par entrée externe.	Froid, Déshu.	Auto ou Personnalisé auto, Chaud, Ventil.
Le chauffage prioritaire est défini par entrée externe.	Chaud	Auto ou Personnalisé auto, Froid, Déshu., Ventil.

6-2 Plage de température réglable

La plage de température réglable en mode de fonctionnement et par réglage de l'unité intérieure est indiquée dans le tableau ci-dessous.

Froid/Déshu. (*1)	18 à 30 °C (64 à 88 °F) ou 20 à 30 °C (68 à 88 °F)
Chaud	Système VRF : 10 à 30 °C (48 à 88 °F) Autre système : 16 à 30 °C (60 à 88 °F)
Personnalisé auto	Identique à la plage ci-dessus, mais certaines températures ne peuvent pas être réglées en raison de la zone morte.
Auto (*1)	18 à 30 °C (64 à 88 °F) ou 20 à 30 °C (68 à 88 °F)

*1: La limite inférieure de la température de consigne varie en fonction de la zone d'utilisation.

7 Autres

7-1 Dimensions externes

Unité : mm (po)

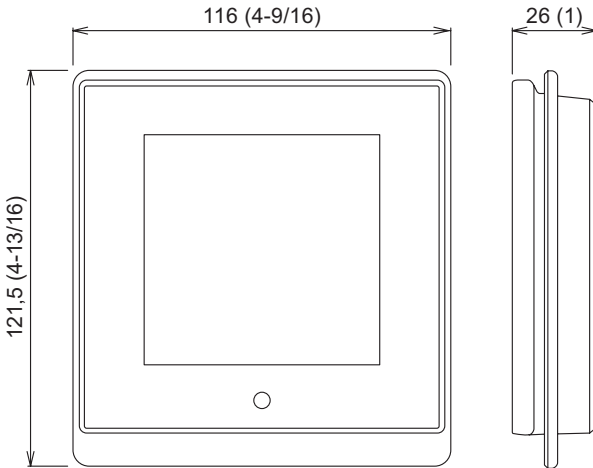

Ce produit est fabriqué selon les unités et tolérances métriques. Les unités habituelles des États-Unis sont fournies uniquement comme références. Si les dimensions et tolérances exactes sont requises, référez-vous toujours aux unités métriques.

7-2 Spécifications

Nom du modèle	UTY-RVR*
Tension d'entrée	CC 12 V
Consommation électrique	Max. 1,0 W
Affichage	4 pouces TFT LCD (480 × 480 pixels) avec écran tactile
Plage de température d'utilisation	0 à 40 °C (32 à 104 °F)
Plage d'humidité d'utilisation	20 à 90 % (sans condensation)
Plage de température de stockage	-10 à 60 °C (14 à 140 °F)
Plage d'humidité de stockage	20 à 90 % (sans condensation)
Dimensions [L × H × P mm (po)]	121,5 × 116 × 26 (4-13/16 × 4-9/16 × 1)
Poids [g (oz.)]	225 (7,94)

7-3 Code d'erreur

Pour plus de détails sur les erreurs concernant l'unité intérieure ou extérieure, lorsque vous vérifiez les erreurs, référez-vous au code d'erreur de chaque manuel d'installation.

Code d'erreur	Contenus
CC.1	Erreur de capteur
CJ.1	Erreur d'autres pièces (module BLE)
C2.1	Erreur de carte de circuit imprimé de transmission
12,1	Erreur de communication télécommande filaire
12,3	Nombre excessif de dispositifs dans le système de télécommande filaire
12,4	Erreur de démarrage système télécommande filaire
26,4	Duplication d'adresse dans le système de télécommande filaire
26,5	Erreur dans le réglage d'adresse du système de télécommande filaire
15,4	Erreur dans l'acquisition des données

7-4 Informations sur l'élimination des DEEE



Ce symbole sur le(s) produit(s) et/ou les documents d'accompagnement et/ou l'emballage signifie que les équipements électriques et électroniques (DEEE) usagés qui intègrent une batterie/des batteries ne doivent pas être mélangés avec les déchets ménagers ordinaires. Pour le traitement, la récupération et le recyclage appropriés des anciens produits, veuillez suivre le règlement conformément à chaque législation nationale de l'UE et des autres pays de l'EEE.

Veuillez ne pas essayer de retirer les unités par vous-même et de les éliminer avec le flux des déchets municipaux. Pour plus d'informations, contactez votre installateur ou revendeur local.

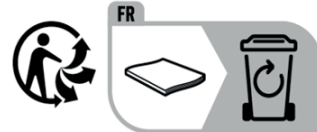

Tous les supports papiers doivent suivre les consignes de tri mentionnées ci-dessus.



FUJITSU GENERAL LIMITED

3-3-17, Suenaga, Takatsu-ku, Kawasaki 213-8502, Japan