

OPERATION MANUAL

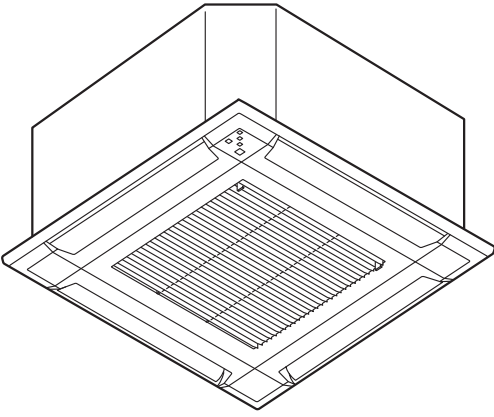

MODEL:

- * Write down the model name.
- * Bitte schreiben Sie den Modellnamen auf.
- * Veuillez écrire le nom du modèle.
- * Anote el nombre de modelo.
- * Annotare il nome del modello.
- * Καταγράψτε το όνομα μοντέλου.
- * Registe o nome de modelo.
- * Запишите название модели.
- * Lütfen model adını not ediniz.

OPERATION MANUAL
AIR CONDITIONER (Compact Cassette type)
Before using this product, read these instructions thoroughly
and keep this manual for future reference.

BEDIENUNGSANLEITUNG
KLIMAANLAGE (Typ Kompakt-Kassette)
Bevor Sie dieses Produkt verwenden, lesen Sie diese
Anweisungen sorgfältig durch und bewahren Sie diese
Anleitung für späteres Nachschlagen auf.

MODE D'EMPLOI
CLIMATISEUR (Type cassette compacte)
Avant d'utiliser ce produit, veuillez lire attentivement ces
instructions. Conservez ce manuel pour référence future.

MANUAL DE FUNCIONAMIENTO
ACONDICIONADOR DE AIRE (Tipo caja compacta)
Antes de utilizar el producto, lea estas instrucciones detenida-
mente y conserve este manual para consultarlo en el futuro.

MANUALE DI ISTRUZIONI
CONDIZIONATORE D'ARIA (Tipo a cassetta compatta)
Prima di utilizzare l'apparecchio, leggere attentamente
le presenti istruzioni e conservare il manuale per poterlo
consultare il futuro.

ΕΓΧΕΙΡΙΔΙΟ ΛΕΙΤΟΥΡΓΙΑΣ
ΚΛΙΜΑΤΙΣΤΙΚΟ (Τύπος συμπαγούς κασετας)
Προτού χρησιμοποιήσετε το προϊόν, διαβάστε προσεκτικά τις
παρούσες οδηγίες και φυλάξτε το παρόν εγχειρίδιο, ώστε να
μπορείτε να ανατρέχετε σε αυτό στο μέλλον.

MANUAL DE FUNCIONAMENTO
AR CONDICIONADO (Tipo cassete)
Antes de utilizar este produto, leia atentamente estas instruções
e guarde este manual para referência futura.

РУКОВОДСТВО ПО ЭКСПЛУАТАЦИИ
КОНДИЦИОНЕР ВОЗДУХА (Компактного кассетного типа)
Перед эксплуатацией устройства внимательно
ознакомьтесь с данным руководством и сохраняйте его для
использования в будущем.

KULLANIM KILAVUZU
KLİMA (Kompakt kaset tipi)
Bu ürünü kullanmadan önce verilen talimatları dikkatlice okuyun
ve daha sonra tekrar faydalanmak üzere saklayın.

English

Deutsch

Français

Español

Italiano

Ελληνικά

Português

Русский

Türkçe

Indice

| | |
|---|---|
| 1. PRECAUZIONI DI SICUREZZA | 1 |
| 2. NOME DEI COMPONENTI | 2 |
| 3. FUNZIONI DI BASE | 3 |
| 4. IMPOSTAZIONI DEL FLUSSO D'ARIA..... | 3 |
| 4.1. Impostazione velocità del ventilatore | 3 |
| 4.2. Impostazione della direzione del flusso d'aria ... | 3 |
| 5. FUNZIONI TIMER | 4 |
| 5.1. Timer On (Acceso) o timer Off (Spento)..... | 4 |
| 5.2. Timer settimanale | 4 |
| 5.3. Timer di Programmazione | 4 |
| 5.4. Timer Spegnimento automatico | 4 |
| 6. FUNZIONAMENTO A RISPARMIO ENERGETICO... 4 | |
| 6.1. Funzionamento Economy..... | 4 |
| 6.2. Controllo del ventilatore per il risparmio energetico..... | 4 |
| 7. ALTRE MODALITÀ DI FUNZIONAMENTO..... | 5 |
| 7.1. Modalità di funzionamento Riscaldamento 10 °C | 5 |
| 8. PULIZIA E MANUTENZIONE..... | 5 |
| 9. INFORMAZIONI GENERALI | 6 |
| 10. COMPONENTI OPZIONALI | 6 |
| 10.1. Telecomando..... | 6 |
| 10.2. Utilizzo di più telecomandi..... | 6 |
| 10.3. Controllo di gruppo | 6 |
| 10.4. Condizionatore d'aria multi-split | 6 |
| 10.5. Condizionatore d'aria multi-split simultaneo | 7 |
| 11. RISOLUZIONE DEI PROBLEMI..... | 7 |

1. PRECAUZIONI DI SICUREZZA

Per evitare lesioni personali o danni materiali, leggere attentamente la presente sezione prima di utilizzare il prodotto e rispettare rigorosamente le seguenti precauzioni di sicurezza. Il funzionamento non corretto dovuto all'inosservanza delle istruzioni potrebbe causare lesioni o danni la cui gravità viene classificata come segue:

AVVERTENZA

Questo simbolo segnala pericolo di morte o di gravi lesioni personali.

ATTENZIONE

Questo simbolo segnala pericolo di lesioni personali o di danni materiali.

 Questo simbolo indica un'azione NON CONSENTITA.

 Questo simbolo indica un'azione OBBLIGATORIA.

Spiegazione dei simboli riportati sull'unità interna o sull'unità esterna.

AVVERTENZA



Questo simbolo indica che il prodotto utilizza un refrigerante infiammabile. In caso di perdite di refrigerante o di esposizione a una fonte di ignizione esterna, vi è il rischio di incendi.

ATTENZIONE



Questo simbolo indica che il manuale d'uso deve essere letto con attenzione.

ATTENZIONE



Questo simbolo indica che il personale tecnico autorizzato deve maneggiare l'apparecchio facendo riferimento al manuale di installazione.

ATTENZIONE



Questo simbolo indica la disponibilità di informazioni quali ad esempio il manuale d'uso o il manuale di installazione.



AVVERTENZA



- L'apparecchio deve essere installato, azionato e conservato in una stanza di dimensioni superiori a X m².

| Quantità di carica del refrigerante M (kg) | Dimensioni minime stanza X (m ²) |
|---|---|
| M ≤ 1,22 | - |
| 1,22 < M ≤ 1,23 | 1,45 |
| 1,23 < M ≤ 1,50 | 2,15 |
| 1,50 < M ≤ 1,75 | 2,92 |
| 1,75 < M ≤ 2,0 | 3,82 |
| 2,0 < M ≤ 2,5 | 5,96 |
| 2,5 < M ≤ 3,0 | 8,59 |
| 3,0 < M ≤ 3,5 | 11,68 |
| 3,5 < M ≤ 4,0 | 15,26 |

(IEC 60335-2-40)

- Questo prodotto non contiene componenti riparabili dall'utente. Per la riparazione, personale tecnico autorizzato l'installazione e lo spostamento di questo prodotto, rivolgersi a personale tecnico autorizzato. L'installazione o la movimentazione inadeguate possono causare perdite, scosse elettriche o incendi.
- In caso di malfunzionamento come ad esempio odore di bruciato, interrompere immediatamente il funzionamento del condizionatore d'aria e scollegare l'alimentazione spegnendo l'interruttore generale o disinserendo la spina. Quindi consultare personale tecnico autorizzato.
- Fare attenzione a non danneggiare il cavo di alimentazione. Se danneggiato, deve essere sostituito esclusivamente da personale tecnico autorizzato al fine di evitare pericoli.
- In caso di perdite di refrigerante, tenerlo lontano dal fuoco o da sostanze infiammabili e rivolgersi al personale dell'assistenza autorizzato.
- In caso di temporale o di fulmini, spegnere il condizionatore d'aria con il telecomando e non toccare il prodotto o la fonte di alimentazione per evitare scosse elettriche.
- Il prodotto deve essere posizionato in una stanza priva di fonti di ignizione costantemente attive (ad esempio: fiamme vive, una macchina del gas o una stufa elettrica in funzione).
- Il prodotto deve essere posizionato in un'area ben ventilata.
- Tenere presente che i refrigeranti potrebbero essere inodore.
- Il prodotto deve essere posizionato in modo tale da evitare il verificarsi di danni meccanici.
- Lo smaltimento del prodotto deve essere effettuato in maniera corretta, nel rispetto di leggi nazionali o regionali.

AVVERTENZA

- Durante il trasporto o lo spostamento dell'unità interna, i tubi devono essere coperti con la staffa dei ganci murali per garantirne la protezione. Non spostare il prodotto afferrando i tubi dell'unità interna.
(La tensione applicata sui raccordi dei tubi potrebbe causare perdite di gas infiammabile durante il funzionamento).
- Questo prodotto non è destinato a essere utilizzato da persone (bambini inclusi) con ridotte capacità fisiche, sensoriali o mentali, o con esperienza e conoscenze insufficienti, se non dietro sorveglianza e istruzioni di un soggetto responsabile della loro incolumità. Prendere i provvedimenti necessari affinché i bambini non giochino con il prodotto.
- Non installare l'unità in luoghi in cui siano presenti oli minerali come ad esempio fabbriche o possano esservi schizzi d'olio o vapore in grande quantità, come le cucine.
- Non avviare né arrestare il funzionamento di questo prodotto accendendo o spegnendo il sistema salvavita.
- Non utilizzare gas infiammabili in prossimità del prodotto.
- Non esporsi direttamente per molte ore al flusso dell'aria di raffreddamento.
- Non inserire le dita o altri oggetti nella bocca di uscita o nella griglia di aspirazione.
- Non azionare il condizionatore con le mani bagnate.
- Non utilizzare mezzi diversi da quelli consigliati dal produttore per accelerare lo sbrinamento o pulire il prodotto.
- Non punzecchiare né bruciare.

ATTENZIONE

- Garantire una ventilazione occasionale durante l'uso.
- Azionare sempre il prodotto con i filtri aria installati.
- Assicurarsi che le apparecchiature elettroniche si trovino ad almeno 1 m (40 poll.) di distanza dal prodotto.
- Disattivare completamente l'alimentazione in caso di inutilizzo prolungato del prodotto.
- Dopo un lungo periodo di utilizzo, assicurarsi che il supporto di installazione dell'unità interna sia in buone condizioni, onde evitare che il prodotto cada.
- Se l'apparecchio è utilizzato in locali dove sono presenti neonati, bambini, persone anziane o ammalate, è necessario considerare attentamente la direzione del flusso d'aria e la temperatura ambiente.
- Mantenere pulito e ordinato lo spazio intorno all'unità esterna e non posizionarvi oggetti. Eventuali oggetti che ostruiscono o penetrano dalle bocche di uscita potrebbero causare il malfunzionamento del prodotto.
- Non rivolgere il flusso d'aria verso caminetti o caloriferi.
- Non bloccare né coprire la griglia di aspirazione e la bocca di uscita.
- Non esercitare forti pressioni sulle alette del radiatore.
- Non salire sul prodotto e non posizionarvi né appendervi oggetti.
- Non posizionare nessun altro prodotto elettrico od oggetto domestico sotto il condizionatore d'aria. Le gocce di condensa provenienti dall'unità potrebbe bagnarli e causare danni o problemi di funzionamento ai suddetti oggetti o prodotti.
- Non esporre questo prodotto a diretto contatto con l'acqua.

ATTENZIONE

- Non utilizzare questo prodotto per la conservazione di alimenti, piante, animali, strumenti di precisione, oggetti d'arte o altri oggetti. Si rischia altrimenti di compromettere la qualità di tali oggetti.
- Non esporre animali o piante al flusso d'aria diretto.
- Non bere l'acqua scaricata dal condizionatore d'aria.
- Non tirare il cavo di alimentazione.
- Non toccare le alette in alluminio dello scambiatore di calore integrato nel prodotto per evitare lesioni personali durante l'installazione o la manutenzione dell'unità.
- Non posizionarsi su gradini instabili quando si avvia o si pulisce il prodotto. Potrebbero cedere e causare lesioni.

2. NOME DEI COMPONENTI

Il telecomando è opzionale. È possibile scegliere fra i seguenti tipi di telecomando.

- Telecomando senza fili
- Telecomando a filo
- Comando LAN wireless

Per verificare il modello di telecomando disponibile, rivolgersi al personale tecnico autorizzato.

Per istruzioni dettagliate sulle modalità di funzionamento, consultare il manuale d'uso del telecomando.

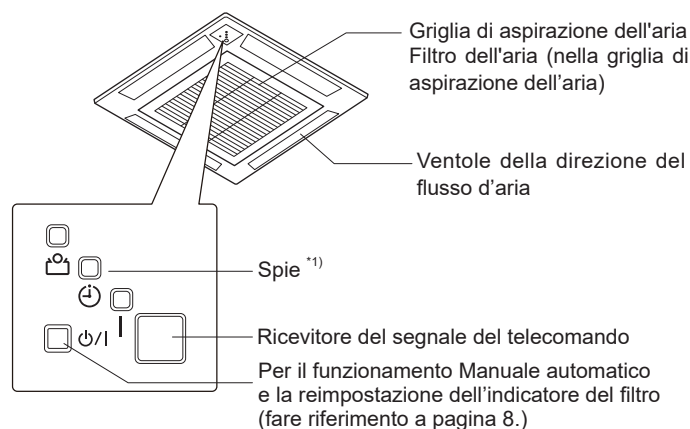

*1) Le spie luminose si accendono nelle seguenti condizioni.

| | Nome | Colore | Funzionamento o condizione |
|---|---------------|-----------|--|
| | Funzionamento | Verde | Funzionamento normale |
| 🕒 | Timer | Arancione | Funzione timer *2) |
| 🏠 | Economy | Verde | Funzionamento Economy Modalità di funzionamento Riscaldamento 10 °C *2) |

*2) La spia si illumina solo quando il funzionamento è impostato dal telecomando wireless.

3. FUNZIONI DI BASE

NOTA: Per istruzioni dettagliate sulle modalità di funzionamento, consultare il manuale d'uso del telecomando.

La modalità di funzionamento e l'intervallo di impostazione della temperatura sono riportati nella tabella seguente.

| Modalità di funzionamento | Fascia di regolazione della temperatura |
|---------------------------|---|
| Automatico | 18,0 - 30,0 °C |
| Raffreddamento | 18,0 - 30,0 °C |
| Deumidificazione | 18,0 - 30,0 °C |
| Ventilatore | Non è possibile impostare la temperatura. |
| Riscaldamento | 16,0 - 30,0 °C |

■ Modalità Automatico

Il condizionatore d'aria seleziona la modalità di funzionamento appropriata (Raffreddamento o Riscaldamento) a seconda della temperatura ambiente effettiva.

| Temperatura ambiente | Funzionamento |
|--|---------------------------------------|
| Superiore alla temperatura stabilita nella relativa impostazione | Raffreddamento |
| Vicina alla temperatura stabilita nella relativa impostazione | Determinata dalla temperatura esterna |
| Inferiore alla temperatura stabilita nella relativa impostazione | Riscaldamento |

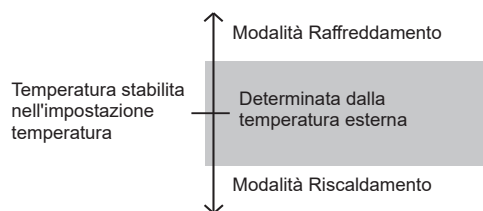

Quando viene selezionata la modalità Automatico per la prima volta, il ventilatore gira lentamente per alcuni minuti mentre l'unità interna rileva le condizioni della stanza e seleziona la modalità di funzionamento.

Quando il condizionatore d'aria ha avvicinato la temperatura ambiente a quella impostata sul termostato, inizia la funzione di monitoraggio.

Nella modalità di funzionamento di monitoraggio, il ventilatore funziona a velocità bassa. Se in seguito la temperatura ambiente dovesse cambiare, il condizionatore d'aria selezionerà nuovamente la funzione appropriata (Riscaldamento, Raffreddamento) per adattare la temperatura al valore impostato sul termostato.

Se la modalità selezionata automaticamente dall'unità non è quella desiderata, selezionare una delle modalità di funzionamento (Riscaldamento, Raffreddamento, Deumidificazione, Ventilatore).

■ Modalità Raffreddamento

Si utilizza per raffreddare l'ambiente.

NOTA: Impostare una temperatura inferiore alla temperatura ambiente corrente, altrimenti funzionerà solo il ventilatore.

■ Modalità Deumidificazione

Si utilizza per raffreddare leggermente l'ambiente e deumidificarlo.

NOTE:

- Non è possibile riscaldare l'ambiente.
- Impostare una temperatura inferiore alla temperatura ambiente corrente, altrimenti la modalità desiderata non si azionerà.
- L'unità funzionerà a velocità bassa per regolare l'umidità dell'ambiente. Il ventilatore dell'unità interna potrebbe arrestarsi di tanto in tanto. Inoltre, il ventilatore potrebbe funzionare a velocità molto bassa durante il processo di regolazione dell'umidità dell'ambiente.
- La velocità del ventilatore non può essere modificata manualmente.

■ Modalità Ventilatore

Si utilizza per far circolare l'aria nell'ambiente.

NOTA: Non è possibile impostare la temperatura.

■ Modalità Riscaldamento

Si utilizza per scaldare l'ambiente.

NOTE:

- Impostare una temperatura superiore alla temperatura ambiente corrente, altrimenti la modalità desiderata non si azionerà.
- Inizialmente il ventilatore dell'unità interna ruota a una velocità molto bassa per 3-5 minuti per scaldare l'interno dell'unità interna. In seguito, il ventilatore dell'unità interna passerà alla velocità di ventilazione selezionata.
- Quando la temperatura ambiente è molto bassa, sull'unità esterna potrebbe formarsi del ghiaccio, riducendone di conseguenza le prestazioni. Per eliminare questo ghiaccio, l'unità avvierà automaticamente di tanto in tanto il ciclo sbrinatorio. Durante lo Sbrinatorio automatico, il funzionamento in modalità Riscaldamento verrà interrotto.
- Dopo l'avvio del funzionamento in modalità Riscaldamento, l'ambiente impiegherà qualche minuto per riscaldarsi.

4. IMPOSTAZIONI DEL FLUSSO D'ARIA

NOTA: Per istruzioni dettagliate sulle modalità di funzionamento, consultare il manuale d'uso del telecomando.

4.1. Impostazione velocità del ventilatore

La velocità del ventilatore cambia come di seguito.



Se è selezionato Automatico, la velocità del ventilatore viene regolata automaticamente in base alla modalità di funzionamento.

Riscaldamento: Il ventilatore funziona a una velocità molto bassa quando la temperatura dell'aria che fuoriesce dall'unità interna è bassa.

Raffreddamento: Man mano che la temperatura ambiente si avvicina a quella impostata, la velocità del ventilatore si riduce.

Ventilatore: Il ventilatore funziona a bassa velocità.

Il ventilatore opera a velocità estremamente bassa durante la funzione di monitoraggio e all'inizio della modalità Riscaldamento.

Quando è selezionato Silenzioso, inizia il funzionamento Supersilenzioso. Il flusso di aria dell'unità interna viene ridotto per il funzionamento più silenzioso.

- Non è possibile utilizzare il funzionamento Supersilenzioso durante la modalità Deumidificazione. (Lo stesso avviene quando viene selezionata la modalità Deumidificazione durante il funzionamento in modalità Automatico.)
- Durante il funzionamento Supersilenzioso, le prestazioni di riscaldamento e raffreddamento sono leggermente ridotte. Se la stanza non si riscalda/si raffredda quando si utilizza il funzionamento Supersilenzioso, regolare la velocità della ventola dell'unità interna.

4.2. Impostazione della direzione del flusso d'aria

È possibile impostare le seguenti opzioni.

- Impostazione della direzione del flusso d'aria verso l'alto/il basso
- Impostazione funzionamento a oscillazione (verso l'alto/il basso)

NOTA: Il funzionamento in modalità Oscillazione potrebbe interrompersi temporaneamente se il ventilatore dell'unità interna ruota a velocità estremamente bassa o viene arrestato.

■ Direzione del flusso d'aria verso l'alto/il basso

Un piacevole flusso d'aria viene diffuso in tutta la stanza dall'ampio flusso d'aria verso l'alto/il basso.

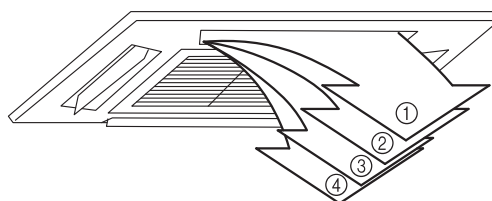

| | |
|--|---------------|
| Impostazione predefinita | |
| Raffreddamento, Deumidificazione | 1 |
| Riscaldamento | 4 |
| Modifica manuale | 1 ↔ 2 ↔ 3 ↔ 4 |
| Funzionamento in modalità Oscillazione | |
| Raffreddamento, Riscaldamento/Deumidificazione/Ventilatore | 1 ↔ 2 ↔ 3 ↔ 4 |

NOTE:

- Non regolare manualmente le alette di direzione del flusso d'aria poiché ciò potrebbe comportare un funzionamento non corretto. In tal caso, arrestare il funzionamento e riavviare. Le alette dovrebbero iniziare a muoversi di nuovo correttamente.
- Anche se la direzione del flusso d'aria è stata impostata, potrebbe operare in una posizione diversa nel funzionamento seguente.
 - all'avvio del funzionamento in modalità Riscaldamento (posizione 1) e durante la funzione Sbrinamento automatico
 - all'avvio del funzionamento in modalità Automatico (posizione 2 o 4)
- Se l'apparecchio è utilizzato in locali dove sono presenti neonati, bambini, persone anziane o ammalate, quando si effettuano le impostazioni occorre considerare attentamente la direzione dell'aria e la temperatura ambiente.

5. FUNZIONI TIMER

NOTE:

- Nel collegamento multi-split simultaneo, non è possibile utilizzare questa funzione servendosi del telecomando senza fili.
- Per istruzioni dettagliate sulle modalità di funzionamento, consultare il manuale d'uso del telecomando.

5.1. Timer On (Acceso) o timer Off (Spento)

NOTA: A seconda del tipo di telecomando utilizzato, questa funzione potrebbe non essere disponibile.

Il timer On (Acceso) avvia il funzionamento all'orario desiderato.

Il timer Off (Spento) interrompe il funzionamento all'orario desiderato.

5.2. Timer settimanale

NOTA: A seconda del tipo di telecomando utilizzato, questa funzione potrebbe non essere disponibile.

Il Timer settimanale consente di impostare programmi di funzionamento per ciascun giorno della settimana.

Usare l'impostazione Day off (giorno festivo) per disattivare il funzionamento programmato per un giorno selezionato della settimana successiva. Essendo possibile impostare tutti i giorni contemporaneamente, il timer settimanale può essere utilizzato per ripetere le impostazioni del timer per tutti i giorni.

Fascia di regolazione della temperatura

| | |
|---|--|
| Modalità Automatico, Raffreddamento o Deumidificazione: | 18-30 °C *Anche se la temperatura viene impostata su 10, 16 o 17 °C, il condizionatore d'aria funzionerà a 18 °C. |
| Modalità Riscaldamento: | 10 o 16-30 °C |

- Le modalità operative saranno identiche a quella attiva nel momento in cui è stato arrestato l'ultimo funzionamento. Quindi i tipi di funzionamento Raffreddamento → Riscaldamento → Raffreddamento → Riscaldamento non possono essere impostati automaticamente.
- Se vengono impostati timer On (Acceso) e timer Off (Spento) alla stessa ora, verrà attivato il timer On (Acceso).
- Se due programmi timer On (Acceso) sono impostati alla stessa ora, il condizionatore d'aria eseguirà i programmi in base all'ordine del numero di programmazione.
- Non è possibile utilizzare il timer Settimanale e altri timer contemporaneamente. Se si utilizza il timer On/Off (Acceso/Spento), il timer di Programmazione o il timer Spegnimento automatico durante il funzionamento del timer Settimanale, il timer Settimanale verrà disattivato. In tal caso, attivare il timer Settimanale al termine del funzionamento degli altri timer.

5.3. Timer di Programmazione

NOTA: Questa funzione è disponibile solo se si utilizza il telecomando senza fili.

Il timer di Programmazione opera come combinazione di timer On (Acceso) e timer Off (Spento). È possibile impostare il timer di Programmazione solo nell'arco di 24 ore.

5.4. Timer Spegnimento automatico

NOTA: Questa funzione è disponibile solo se si utilizza il telecomando senza fili.

Il timer Spegnimento automatico agevola un sonno confortevole moderando gradualmente il funzionamento del condizionatore d'aria.

L'impostazione dell'orario del timer Spegnimento automatico cambia come segue:

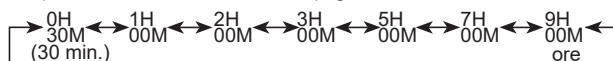

Durante il funzionamento del timer Spegnimento automatico, la temperatura impostata cambia come illustrato nella figura di seguito.

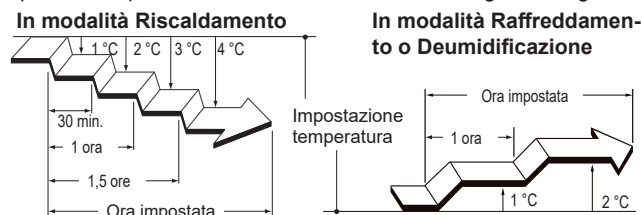

Una volta trascorso il periodo di tempo impostato, il condizionatore d'aria si arresta.

6. FUNZIONAMENTO A RISPARMIO ENERGETICO

NOTA: Per istruzioni dettagliate sulle modalità di funzionamento, consultare il manuale d'uso del telecomando.

6.1. Funzionamento Economy

NOTA: A seconda del tipo di telecomando utilizzato, questa funzione potrebbe non essere disponibile.

Consente di risparmiare maggiore energia elettrica rispetto alle altre modalità di funzionamento modificando la temperatura impostata e posizionandola su un'impostazione bassa.

| Modalità di funzionamento | Dettagli relativi alle impostazioni |
|---------------------------------|---|
| Raffreddamento/Deumidificazione | La temperatura ambiente dovrà essere di qualche grado superiore rispetto a quella impostata |
| Riscaldamento | La temperatura ambiente dovrà essere di qualche grado inferiore rispetto a quella impostata |

Durante il funzionamento Economy, [E], l'indicatore sull'unità interna si accende.

NOTE:

- In modalità Raffreddamento, Riscaldamento o Deumidificazione la resa massima di questo tipo di funzionamento corrisponde a circa il 70% del normale funzionamento. Se l'ambiente non viene raffreddato o riscaldato bene con la funzione Economy, selezionare il funzionamento normale.
- Questo tipo di funzionamento non può essere utilizzato durante il monitoraggio della temperatura attuato dalla modalità Automatico.
- Per il condizionatore multi-split, la modalità di funzionamento Economy è disponibile solo per l'unità interna impostata.

6.2. Controllo del ventilatore per il risparmio energetico

NOTA: A seconda del tipo di telecomando utilizzato, questa impostazione non può essere modificata.

Nel funzionamento in modalità Raffreddamento o Deumidificazione, quando la temperatura ambiente raggiunge quella impostata, il ventilatore dell'unità interna funziona a intermittenza per risparmiare energia.

Al momento dell'acquisto questa funzione è attiva.

Per disabilitare questa funzione, consultare il manuale di istruzioni del telecomando.

Anche nel caso in cui l'impostazione sia stata modificata, se la velocità del ventilatore è impostata su "AUTOMATICO" in modalità Raffreddamento o Deumidificazione, questa funzione continuerà a essere attiva per impedire la diffusione dell'umidità penetrata all'interno.

7. ALTRE MODALITÀ DI FUNZIONAMENTO



NOTA: Per istruzioni dettagliate sulle modalità di funzionamento, consultare il manuale d'uso del telecomando.

7.1. Modalità di funzionamento Riscaldamento 10 °C

NOTE:

- Questa funzione è disponibile solo sul telecomando senza fili.
- Nel collegamento multi-split simultaneo, non è possibile utilizzare questa funzione servendosi del telecomando senza fili.

La modalità di funzionamento Riscaldamento a 10 °C mantiene la temperatura ambiente a 10 °C impedendo che scenda eccessivamente.

- Se attivato, [] l'indicatore sull'unità interna si accende.
- Se disattivato, [] l'indicatore si spegnerà.

NOTE:

- Durante il funzionamento in modalità Riscaldamento 10 °C, è valida solo l'impostazione del flusso d'aria verso l'alto/il basso.
- Se la temperatura ambiente è sufficientemente calda, il funzionamento in questa modalità non verrà azionato.
- In caso di condizionatori d'aria multi-split, se viene utilizzata un'altra unità interna per il riscaldamento, la temperatura della stanza in cui viene applicata la modalità di funzionamento Riscaldamento 10 °C aumenta. Quando si utilizza la modalità di funzionamento Riscaldamento 10 °C, si consiglia di utilizzare tutte le unità interne a una temperatura di 10 °C.

8. PULIZIA E MANUTENZIONE

ATTENZIONE

- Prima di pulire l'unità interna, assicurarsi di averla spenta e di aver disattivato l'alimentazione.
 - Il ventilatore gira ad alta velocità all'interno dell'unità e potrebbe causare lesioni.
 - Fare attenzione a non lasciar cadere la griglia di aspirazione.
 - Se la pulizia del filtro comporta operazioni da effettuare a notevole altezza dal suolo, è consigliabile rivolgersi al personale tecnico qualificato.
-  • Non esporre l'unità interna a insetticidi liquidi o lacche per capelli.

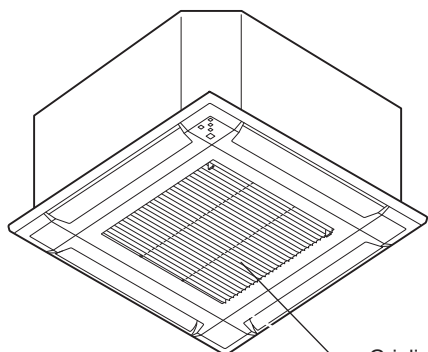

- Griglia di aspirazione dell'aria
- Filtro dell'aria (nella griglia di aspirazione dell'aria)

La griglia di aspirazione dell'unità interna può essere rimossa per agevolare pulizia e manutenzione.

Per la pulizia dell'unità, non utilizzare acqua a temperature superiori a 40 °C, detersivi abrasivi o agenti volatili come benzene o diluenti.

Pulizia del filtro dell'aria

- 1** Spingere i ganci della griglia di aspirazione all'interno verso il centro dell'unità per aprire la griglia di aspirazione.

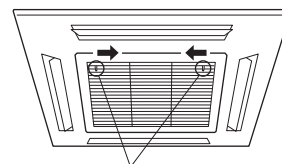

Gancio della griglia

- 2** Estrarre il filtro dalla griglia di aspirazione.

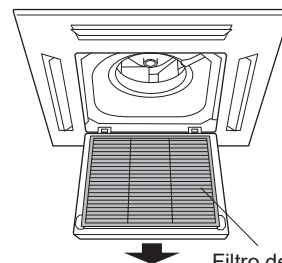

Filtro dell'aria

- 3** Pulire il filtro dell'aria.

La polvere può essere rimossa dal filtro dell'aria con un aspirapolvere o lavando il filtro in una soluzione di detergente delicato e acqua calda. Se il filtro viene lavato, farlo asciugare completamente in un luogo riparato prima di reinstallarlo.

- Se si accumula polvere sul filtro dell'aria, il flusso di aria risulterà ridotto, l'efficienza di funzionamento diminuirà e aumenterà il rumore.

- 4** Riattaccare i filtri dell'aria alla griglia di aspirazione.

- (1) Riposizionare il filtro dell'aria nel relativo supporto.
- (2) Durante il riposizionamento nel supporto, verificare che il filtro dell'aria sia a contatto con il relativo stopper.

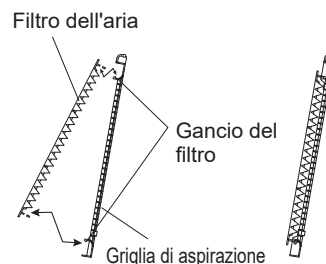

Filtro dell'aria

Gancio del filtro

Griglia di aspirazione

- 5** Chiudere la griglia di aspirazione e spingere i ganci della griglia di aspirazione verso l'esterno.

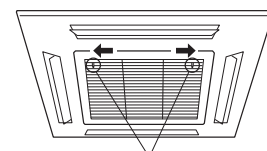

Gancio della griglia

Dopo una sospensione prolungata dell'uso dell'unità

In caso di mancato utilizzo del prodotto per più di 1 mese, prima di usarlo normalmente farlo funzionare in modalità Ventilatore per mezza giornata, in maniera da asciugare bene i componenti interni.

Controllo supplementare

Dopo un periodo d'uso prolungato, la polvere accumulata all'interno dell'unità interna può ridurre le prestazioni del prodotto nonostante siano state applicate le misure di manutenzione quotidiana o le procedure di pulizia descritte nel presente manuale.



In tal caso, si raccomanda di sottoporre il prodotto ad un controllo. Per ulteriori informazioni, consultare personale tecnico autorizzato.

Ripristino indicatore del filtro (Impostazione speciale)

Questa funzione può essere utilizzata se impostata correttamente durante l'installazione. Per l'utilizzo di questa funzione, consultare il personale tecnico autorizzato.

- ☞ Pulire il filtro dell'aria quando l'indicatore del filtro mostra quanto segue:

| Spia | Modello di lampeggiamento |
|---|--|
|  | Lampeggia 3 volte a intervalli di 21 secondi |

Dopo la pulizia, ripristinare l'indicatore del filtro spingendo   sull'unità interna per 2 secondi o meno.

9. INFORMAZIONI GENERALI

Inverter

All'avvio, il condizionatore d'aria funzionerà alla capacità massima per portare rapidamente la temperatura ambiente a quella desiderata.

Quando la temperatura ambiente inizia a raggiungere quella impostata, il condizionatore d'aria ridurrà la propria capacità e il consumo energetico alle fasce di capacità e potenza minime.

Prestazioni di Riscaldamento

Questo condizionatore d'aria funziona sulla base del principio della pompa di calore, assorbendo il calore dall'aria esterna e trasferendolo all'unità interna. Di conseguenza, le prestazioni operative risultano ridotte quando la temperatura dell'aria esterna scende.

Se si ritiene che le prestazioni di riscaldamento siano insufficienti, si consiglia di utilizzare questo condizionatore d'aria unitamente ad un altro tipo di apparecchio di riscaldamento.

Consultare il tecnico addetto all'installazione per accertarsi che le dimensioni dell'unità siano adeguate allo spazio disponibile nella stanza.

I condizionatori con pompa di calore riscaldano gli ambienti facendo circolare l'aria al loro interno; per questo motivo potrebbero essere necessari alcuni minuti per riscaldare l'ambiente dopo l'avvio del condizionatore d'aria.

Funzione Sbrinamento automatico

Durante il funzionamento in modalità Riscaldamento quando la temperatura esterna è molto bassa e vi è un alto tasso di umidità, sull'unità esterna può formarsi del ghiaccio, con conseguente riduzione delle prestazioni.

Per evitare il problema, il condizionatore d'aria è dotato di una funzione sbrinamento automatico.

Se si forma del ghiaccio, il condizionatore d'aria si arresta temporaneamente e il circuito di sbrinamento entra in funzione per un breve lasso di tempo (per circa 15 minuti al massimo).

In caso di formazione di ghiaccio sull'unità esterna dopo il funzionamento in modalità Riscaldamento, l'unità esterna si arresta automaticamente dopo pochi minuti di funzionamento. Si avvia quindi la funzione sbrinamento automatico.

Se durante lo Sbrinamento automatico si imposta il funzionamento in modalità Riscaldamento, l'operazione di Sbrinamento automatico verrà comunque portata a termine. Il funzionamento in modalità Riscaldamento verrà avviato dopo il completamento dello sbrinamento. Di conseguenza potrebbero essere necessari alcuni minuti prima che venga emessa aria calda.

Funzione Riavvio automatico

In caso di interruzione dell'alimentazione

Qualora si verifichi un'interruzione di corrente, il condizionatore d'aria si riavvierà automaticamente nell'ultima modalità selezionata quando verrà ripristinata l'alimentazione.

Problemi di malfunzionamento provocati da altre apparecchiature elettriche

L'uso di altre apparecchiature elettriche, come un rasoio elettrico, o un trasmettitore radio wireless nelle vicinanze, può provocare problemi di funzionamento del condizionatore d'aria.

In tal caso, disattivare l'alimentazione. Quindi riattivarla e riavviare il funzionamento mediante il telecomando.

Intervallo di temperatura e umidità dell'unità interna

Gli intervalli di temperatura e umidità consentiti sono i seguenti:

| | | | |
|---------------------|---------------------------------|------|--------------------------------------|
| Temperatura interna | Raffreddamento/Deumidificazione | [°C] | Da 18 a 32 |
| | Riscaldamento | [°C] | Da 16 a 30 |
| Umidità interna | | [%] | Pari o inferiore a 80 ^{*1)} |

*1) Se il condizionatore d'aria viene utilizzato ininterrottamente per molte ore, l'acqua potrebbe creare condensa sulla superficie e causare gocciolamento.

- Se l'unità viene azionata in condizioni diverse dalla fascia di temperature consentite, il condizionatore d'aria potrebbe arrestarsi per via dell'attivazione del circuito di protezione automatico.
- A seconda delle condizioni di funzionamento, lo scambiatore di calore potrebbe congelarsi, causando perdite d'acqua o altri malfunzionamenti. (in modalità Raffreddamento o Deumidificazione).

Quando la temperatura interna e quella esterna sono elevate

Se la temperatura interna e quella esterna sono elevate durante l'utilizzo della modalità Riscaldamento, il ventilatore dell'unità esterna potrebbe arrestarsi.

Raffreddamento dell'ambiente

Quando la temperatura esterna scende, i ventilatori dell'unità situata all'esterno possono passare a velocità bassa, oppure uno dei ventilatori può arrestarsi a intermittenza.

Altre informazioni

- Non utilizzare il condizionatore d'aria per scopi diversi dal raffreddamento/deumidificazione dell'ambiente, riscaldamento dell'ambiente o ventilatore.
- Per le fasce di temperatura e umidità consentite per l'unità esterna, consultare il manuale di installazione dell'unità esterna.
- Durante l'utilizzo in modalità Riscaldamento, la parte superiore dell'unità interna potrebbe riscaldarsi; ciò è dovuto al fatto che il refrigerante viene fatto circolare attraverso l'unità interna anche quando questa è ferma. Non si tratta quindi di un malfunzionamento.

10. COMPONENTI OPZIONALI

10.1. Telecomando

Il telecomando è opzionale. È possibile scegliere fra i seguenti tipi di telecomando.

- Telecomando senza fili
- Telecomando a filo
- Comando LAN wireless

Per verificare il modello di telecomando disponibile, rivolgersi al personale tecnico autorizzato.

NOTA: a seconda del tipo di telecomando utilizzato, alcune funzioni potrebbe essere limitate. Per maggiori dettagli consultare il manuale d'uso del telecomando o dell'adattatore WLAN.

È possibile utilizzare contemporaneamente il telecomando senza fili e quello a filo.

Tuttavia, alcune funzioni del telecomando senza fili potrebbero essere limitate.

Se si impostano le funzioni limitate, verrà emesso un segnale acustico, [] , [☺] e l'indicatore [☺] sull'unità interna lampeggia.

10.2. Utilizzo di più telecomandi

È possibile collegare due telecomandi a filo a un singolo condizionatore d'aria.

Entrambi i telecomandi possono azionare il condizionatore d'aria. Tuttavia, le funzioni del timer non possono essere utilizzate dall'unità secondaria.

10.3. Controllo di gruppo

Un telecomando a filo può azionare fino a 16 condizionatori d'aria. Tutti i condizionatori d'aria funzioneranno con le stesse impostazioni.

Non è possibile utilizzare contemporaneamente comando di gruppo e comando LAN wireless.

10.4. Condizionatore d'aria multi-split

L'unità interna può essere collegata a un'unità esterna multi-split. Il condizionatore d'aria multi-split consente a unità interne multiple di essere attivate in diversi punti. Le unità interne possono essere utilizzate contemporaneamente, secondo il rispettivo rendimento.

Utilizzo contemporaneo di unità multiple

- Quando si utilizza un condizionatore d'aria multi-split, le unità multiple interne possono essere azionate contemporaneamente, ma quando 2 o più unità interne dello stesso gruppo vengono azionate contemporaneamente l'efficienza di riscaldamento e raffreddamento sarà inferiore rispetto al caso in cui viene utilizzata un'unica unità interna. Di conseguenza, quando si desidera utilizzare più di 1 unità interna per il raffreddamento, l'impiego deve essere concentrato di notte o in altri momenti della giornata quando è richiesta una resa inferiore. Allo stesso modo, quando unità multiple vengono utilizzate contemporaneamente per il riscaldamento, se ne consiglia l'utilizzo unitamente ad altri apparecchi di riscaldamento ausiliari, a seconda delle necessità.
- Anche le condizioni del tempo e della temperatura esterna, la struttura dei locali e il numero di persone presenti potrebbero provocare variazioni dell'efficienza operativa. Sugeriamo di provare vari modelli operativi per confermare il livello di riscaldamento e raffreddamento offerto dalle proprie unità e di utilizzare le unità secondo le modalità più adatte allo stile di vita della propria famiglia.
- Nel caso in cui si riscontri che 1 o più unità offrano un basso livello di raffreddamento o riscaldamento durante il funzionamento contemporaneo, si consiglia di interrompere l'azionamento contemporaneo delle unità multiple.

- Il funzionamento non è consentito nelle diverse modalità operative riportate di seguito.

Se per l'unità interna viene selezionata una modalità di funzionamento che non può eseguire, [] l'indicatore sull'unità interna lampeggia (1 secondo on, 1 secondo off) e l'unità passa in modalità standby.

Modalità Riscaldamento e Raffreddamento (o modalità Deumidificazione)

Modalità Riscaldamento e modalità Ventilazione

- Il funzionamento è consentito nelle diverse modalità di funzionamento riportate di seguito.

Modalità Raffreddamento e modalità Deumidificazione

Modalità Raffreddamento e modalità Ventilatore

Modalità Deumidificazione e modalità Ventilatore

- La modalità di funzionamento (modalità Riscaldamento o raffreddamento (Deumidificazione)) dell'unità esterna sarà determinata dalla modalità di funzionamento dell'unità interna avviata per prima. Se l'unità interna è stata avviata in modalità ventilazione, la modalità di funzionamento dell'unità esterna non sarà determinata.

Ad esempio, se l'unità interna (A) è stata azionata in modalità Ventilatore e successivamente è stata attivata l'unità interna (B) in modalità Riscaldamento, l'unità interna (A) inizierà a funzionare temporaneamente in modalità Ventilatore ma quando l'unità interna (B) avrà iniziato a funzionare in modalità Riscaldamento, [] l'indicatore dell'unità interna (A) inizia a lampeggiare (1 secondo on, 1 secondo off) e passa in modalità standby. L'unità interna (B) continuerà a funzionare in modalità riscaldamento.

10.5. Condizionatore d'aria multi-split simultaneo

Questa unità interna può essere collegata anche a un gruppo multi-split simultaneo che consente il funzionamento contemporaneo di unità interne multiple collegando l'unità esterna mediante l'utilizzo di un tubo di separazione.

NOTA: Il numero di unità interne collegabili e il tipo collegabile di tubo di separazione variano a seconda del modello.

Nel collegamento multi-split simultaneo, tutte le unità interne funzionano contemporaneamente da un telecomando collegato all'unità interna principale.

Per questa caratteristica unica del collegamento multi-split simultaneo, le funzioni di altre unità interne potrebbero essere limitate.

11. RISOLUZIONE DEI PROBLEMI



AVVERTENZA



Nei casi seguenti, interrompere immediatamente il funzionamento del condizionatore d'aria e disattivare l'alimentazione spegnendo l'interruttore generale o scollegando la spina di alimentazione. Quindi consultare il rivenditore o il personale tecnico autorizzato.

Finché l'unità resta collegata alla fonte di alimentazione, non ne è isolata nemmeno quando è spenta.

- Si avverte odore di bruciato o l'unità emette fumo
- Fuoriuscita di acqua dall'unità

L'apparecchio non funziona.

- Si è verificata un'interruzione di corrente?
In tal caso, l'unità si riavvia automaticamente dopo il ripristino dell'alimentazione. (Fare riferimento a **pagina 6**).
- Il sistema salvavita è stato spento?
⇒ Accendere il sistema salvavita.
- È saltato un fusibile, oppure è scattato il sistema salvavita?
⇒ Sostituire il fusibile o ripristinare il sistema salvavita.
- Il timer funziona?
⇒ Per controllare o disattivare l'impostazione del timer, consultare il manuale d'uso del telecomando.

Raffreddamento o riscaldamento inefficienti.

- L'unità rispetta tutte le condizioni di funzionamento tranne la fascia di temperature consentite?
In tal caso il condizionatore d'aria potrebbe arrestarsi per l'attivazione del circuito di protezione automatico.
- Il filtro dell'aria è sporco?
⇒ Pulire il filtro dell'aria. (Fare riferimento a **pagina 5**).
- La griglia di aspirazione o la bocca di uscita dell'unità interna è ostruita?
⇒ Rimuovere le ostruzioni.
- La temperatura del locale è stata regolata adeguatamente?
⇒ Per modificare l'impostazione della temperatura, consultare il manuale d'uso del telecomando.
- È stata lasciata aperta una porta o una finestra?
⇒ Chiudere la finestra o la porta.
- La velocità del ventilatore è impostata su Silenzioso?
⇒ Per modificare la velocità del ventilatore, consultare il manuale d'uso del telecomando.
- <In modalità Raffreddamento> Luce solare diretta o intensa penetra nella stanza?
⇒ Chiudere le tende.
- <In modalità Raffreddamento> Nella stanza vi sono altre apparecchiature di riscaldamento o computer in funzione, oppure molte persone?
⇒ Spegnerle le apparecchiature di riscaldamento o i computer, oppure impostare una temperatura più bassa.

Il flusso d'aria è debole o si arresta.

- La velocità del ventilatore è impostata su Silenzioso?
⇒ Per modificare la velocità del ventilatore, consultare il manuale d'uso del telecomando.
- Il Controllo del ventilatore per il risparmio energetico è stato impostato? In tal caso, il ventilatore dell'unità interna potrebbe arrestarsi temporaneamente durante il funzionamento in modalità Raffreddamento.
⇒ Per annullare il Controllo del ventilatore per il risparmio energetico, consultare il manuale d'uso del telecomando.
* Non è possibile disabilitare questa funzione se la velocità del ventilatore è impostata su Automatico.
- <In modalità Riscaldamento> Il funzionamento è stato appena avviato?
In tal caso, il ventilatore funziona temporaneamente a velocità molto bassa in modo da riscaldare i componenti interni dell'unità.

- <In modalità Riscaldamento> La temperatura della stanza è superiore a quella impostata?
In tal caso, l'unità esterna si arresta e il ventilatore dell'unità interna funziona a velocità molto bassa.
- <In modalità Riscaldamento> È attiva la funzione Sbrinamento automatico? In tal caso, l'unità interna si arresta per un massimo di 15 minuti. (Fare riferimento a **pagina 6**).
- <In modalità Deumidificazione> L'unità interna funziona con il ventilatore a bassa velocità in modo da regolare l'umidità della stanza, e può di tanto in tanto arrestarsi.
- <In modalità Automatico> Durante il funzionamento monitoraggio, il ventilatore funziona a velocità bassa.
- <In collegamento multi-split> Le unità multiple sono impostate in modalità di funzionamento diversa come mostrato di seguito?
In questo caso, le unità impostate in seguito si fermano e l'indicatore [I] lampeggia.
 - Modalità riscaldamento e altra modalità

La direzione del flusso d'aria non cambia in base all'impostazione o non cambia affatto.

- <In modalità Automatico> In modalità Automatico, la direzione del flusso d'aria viene impostata automaticamente.
- <In modalità Riscaldamento> Il funzionamento è stato appena avviato?
In tal caso, la direzione del flusso d'aria mantiene la posizione predefinita per un po' di tempo.
- <In modalità Riscaldamento> Durante il funzionamento in modalità Sbrinamento automatico, la direzione del flusso d'aria viene impostata automaticamente.

L'umidità non goccia.

- <In modalità di funzionamento Deumidificazione> Se la temperatura impostata è elevata, l'umidità potrebbe non gocciare.
⇒ Per abbassare l'umidità, ridurre la temperatura impostata.
- Si avverte un leggero scricchiolio durante il funzionamento?
Questo rumore è provocato da una leggera espansione e contrazione del pannello anteriore dovuta alle variazioni di temperatura.

Si avverte rumore.

- Il rumore viene avvertito durante il funzionamento o subito dopo l'arresto dell'unità?
In tal caso, è possibile avvertire il rumore del flusso del refrigerante. Tale rumore potrebbe essere avvertito in particolare nei primi 2-3 minuti di funzionamento.
- Si avverte un leggero scricchiolio durante il funzionamento?
Questo rumore è provocato da una leggera espansione e contrazione del pannello anteriore dovuta alle variazioni di temperatura.
- <In modalità Riscaldamento> Si avverte uno sfrigolio?
Questo rumore è prodotto dalla funzione Sbrinamento automatico. (Fare riferimento a **pagina 6**).

Dall'unità provengono odori.

- Il condizionatore d'aria potrebbe assorbire vari odori provenienti dai tessuti di arredamento, dai mobili o dal fumo di sigaretta. Tali odori possono essere emessi durante il funzionamento.

L'unità emette nebbiolina o vapore.

- <In modalità Raffreddamento o Deumidificazione> Potrebbe prodursi una leggera nebbiolina generata dalla condensa che si forma nel processo di raffreddamento rapido.
- <In modalità Riscaldamento> > È attiva la funzione Sbrinamento automatico? In tal caso, potrebbe fuoriuscire vapore dall'unità esterna. (Fare riferimento a **pagina 6**.)

Dall'unità esterna esce acqua.

- <In modalità di funzionamento Riscaldamento> L'unità esterna può emettere l'acqua generata dalla funzione Sbrinamento automatico. (Fare riferimento a **pagina 6**).

Il funzionamento è ritardato dopo il riavvio.

- L'alimentazione è stata attivata improvvisamente?
In tal caso, il compressore non funzionerà per circa 3 minuti per evitare di far saltare il fusibile.
- L'interruttore generale è stato spento e poi riacceso?
In tal caso, il circuito di protezione si attiva per circa 3 minuti.





Nelle situazioni descritte di seguito, spegnere immediatamente il condizionatore d'aria e l'interruttore generale. Rivolgersi quindi a personale tecnico autorizzato.







- Il problema persiste nonostante si siano effettuati i controlli o diagnosi prescritti.
- Il segnale di errore viene visualizzato sul display del telecomando a filo o tramite le spie luminose sull'unità ricevitore a infrarossi.

NOTA:

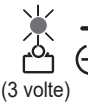
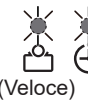
Per la risoluzione di problemi riguardanti il comando WLAN, consultare il manuale di istruzioni dell'adattatore WLAN o l'app mobile installata sul proprio smartphone o PC tablet.

Stato delle spie

Modello di illuminazione:  Spento,  Acceso,  Lampeggiante,  Qualsiasi stato

| Stato | Cause e soluzioni | Vedere pagina |
|---|--|---------------|
|  | Funzione Sbrinamento automatico ⇒ Attendere fino al termine dello sbrinamento (massimo 15 minuti). | 6 |
|  | Indicazione del filtro ⇒ Pulire il filtro dell'aria e reimpostare il segno del filtro. | 5 |
|  | Display codice errore ⇒ Rivolgersi al personale tecnico autorizzato. | - |
|  | Errore di impostazione del timer a causa del riavvio automatico ⇒ Ripristino delle impostazioni dell'orologio e del timer. | - |
|  | Funzionamento esecuzione di test (solo per personale autorizzato) ⇒ Premere  /I per uscire dal test. | - |
|  | Funzione limitata | - |
|  | (In collegamento multi-split) Modalità standby ⇒ Verificare la modalità di funzionamento delle unità interne. | 7 |

Funzionamento Manuale automatico e reimpostazione dell'indicatore del filtro

È possibile azione il condizionatore con  /I sull'unità interna.

| Stato | Lunghezza della pressione | Modalità o funzionamento |
|---------------|---|----------------------------------|
| Funzionamento | Più di 3 secondi | Arresto |
| Arresto | Meno di 3 secondi | Ripristino indicatore del filtro |
| | Più di 3 secondi e meno di 10 secondi | Automatico *1) |
| | Più di 10 secondi (Solo per assistenza. *2) | Raffreddamento forzato |

*1) Nel collegamento multi-split, la modalità di funzionamento segue le altre unità interne.

*2) Per arrestare il raffreddamento forzato, premere questo pulsante oppure  sul telecomando wireless.