

# MANUAL DE FUNCIONAMENTO

APARELHO DE AR CONDICIONADO (Tipo Mural)

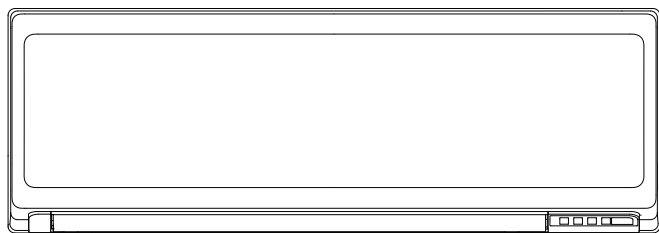

## MODELO:

\* Anote o nome do modelo.  
(Consulte a etiqueta de características.)

Antes de utilizar este produto, leia atentamente estas instruções e guarde este manual para referência futura.

## CONTEÚDO

1. PRECAUÇÕES DE SEGURANÇA.....	1
2. PREPARAÇÃO.....	2
2.1. Introdução das pilhas.....	3
3. NOME DAS PEÇAS.....	3
3.1. Unidade interior.....	3
3.2. Controlo remoto.....	3
4. OPERAÇÕES BÁSICAS.....	5
5. DEFINIÇÕES DE FLUXO DE AR.....	5
5.1. Definição de velocidade de ventilação.....	5
5.2. Definição de direcção do fluxo de ar.....	5
6. OPERAÇÕES DO TEMPORIZADOR.....	5
6.1. Temporizador Ligar ou Temporizador Desligar ...	6
6.2. Temporizador programado.....	6
6.3. Temporizador de descanso.....	6
7. MODO DE FUNCIONAMENTO POUAPANÇA DE ENERGIA.....	6
7.1. Modo Poupança de energia.....	6
8. OUTROS MODOS DE FUNCIONAMENTO.....	6
8.1. Modo de funcionamento Potente.....	6
9. DEFINIÇÕES NA INSTALAÇÃO.....	7
9.1. Definição do código personalizado do controlo remoto.....	7
10. LIMPEZA E CUIDADOS.....	7
11. INFORMAÇÕES GERAIS.....	8
12. PEÇAS OPCIONAIS.....	8
12.1. Controlo LAN sem fios.....	8
13. DETECÇÃO E RESOLUÇÃO DE PROBLEMAS.....	10

## 1. PRECAUÇÕES DE SEGURANÇA

Para evitar ferimentos pessoais ou danos materiais, leia atentamente esta secção antes de utilizar este produto e cumpra as seguintes precauções de segurança.

Um funcionamento incorreto devido ao não cumprimento das instruções pode provocar ferimentos ou danos, cuja gravidade está descrita em seguida:

### ATENÇÃO

Esta marca assinala o perigo de morte ou ferimentos graves.

### CUIDADO

Esta marca assinala o perigo de ferimentos ou danos na propriedade.

 Este sinal denota uma acção que é PROIBIDA.

 Este sinal denota uma acção que é OBRIGATÓRIA.

Explicação de símbolos apresentados na unidade interior ou na unidade exterior.

### ATENÇÃO



Este símbolo indica que este produto utiliza um refrigerante inflamável. Se ocorrer uma fuga de refrigerante e este ficar exposto a uma fonte de ignição externa, existe o risco de incêndio.

### CUIDADO



Este símbolo indica que o manual de funcionamento deve ser lido atentamente.

### CUIDADO



Este símbolo indica que um técnico de assistência deve manusear este equipamento em conformidade com o manual de instalação.

### CUIDADO



Este símbolo indica que estão disponíveis informações como, por exemplo, o manual de funcionamento ou o manual de instalação.

### ATENÇÃO

-  Este produto não possui qualquer peça que possa ser reparada pelo utilizador. Consulte sempre os técnicos de assistência autorizados para a reparação, instalação e deslocação deste produto. A instalação ou o manuseio inadequado causará vazamentos, choques eléctricos ou incêndio.
- No caso de uma avaria como, por exemplo, cheiro a queimado, interrompa imediatamente o funcionamento do aparelho de ar condicionado e desligue todas as fontes de alimentação desligando o disjuntor ou a ficha eléctrica. Em seguida, consulte os técnicos de assistência autorizados.
- Tome cuidado para não danificar o cabo de alimentação. Se for danificado, a sua substituição deve ser efetuada apenas por técnicos de assistência autorizados para evitar riscos.
- Se suspeitar da ocorrência de uma fuga de refrigerante, deve apagar ou extinguir todas as chamas a descoberto e consultar os técnicos de assistência autorizados.
- Se ocorrer alguma tempestade e/ou uma trovoadas com risco de queda de raios, desligue o aparelho de ar condicionado usando o controlo remoto e não toque no produto nem na fonte de alimentação para evitar riscos eléctricos.
- Este produto deve ser guardado numa divisão onde não existam fontes de ignição de funcionamento contínuo (por exemplo: chamas abertas, um aparelho a funcionar a gás ou um aquecedor eléctrico).
- Este produto deve ser guardado numa área bem ventilada.
- Tenha em atenção que os refrigerantes podem ser inodoros.

## ⚠️ ATENÇÃO

- ⚠️ Este produto deve ser guardado de modo a evitar a ocorrência de danos mecânicos.
- A eliminação do produto deve ser realizada correctamente, em conformidade com os regulamentos nacionais ou regionais.
- Durante o transporte ou deslocação da unidade interior, os tubos devem ser cobertos com o suporte de gancho de parede para protecção. Não desloque este produto segurando os tubos da unidade interior. (A pressão aplicada nas juntas dos tubos pode causar fugas de gás inflamável durante a operação.)
- Este produto não se destina a ser utilizado por pessoas (incluindo crianças) com capacidades físicas, sensoriais ou mentais reduzidas, ou com falta de experiência e conhecimentos, excepto se acompanhadas por um supervisor ou se tiverem recebido instruções relativas ao uso do produto por parte de uma pessoa responsável pela sua segurança. As crianças devem ser supervisionadas para garantir que não brincam com o produto.
- Elimine os materiais de embalagem de forma segura. Desfaça e elimine os sacos plásticos de embalagem de forma a que as crianças não brinquem com eles. Existe o risco de asfixia se as crianças brincarem com os sacos plásticos.

- ⊘ Não instale a unidade numa área cheia de óleo mineral como, por exemplo, uma fábrica ou uma área que contenha uma grande quantidade de óleo salpicado ou vapor, tal como uma cozinha.
- Não ligue nem desligue este produto introduzindo ou puxando a ficha eléctrica, ou ligando ou desligando o disjuntor.
- Não utilize gases inflamáveis próximo deste produto.
- Não se exponha directamente ao fluxo de ar de arrefecimento durante muitas horas.
- Não introduza os dedos ou qualquer outro objeto na porta de saída ou na grelha de admissão.
- Não utilize o produto com as mãos molhadas.
- Não utilize meios para acelerar o processo de descongelamento ou para limpar este produto diferentes dos indicados neste manual.
- Não fure nem queime.

## ⚠️ CUIDADO

- ⚠️ Ocasionalmente, forneça ventilação durante a utilização.
- Antes de limpar este produto, certifique-se de pára o funcionamento e desliga qualquer fonte de alimentação.
- Utilize este produto sempre com os filtros de ar instalados.
- Certifique-se de que qualquer equipamento electrónico está a, pelo menos, 1 m (40 pol.) de distância deste produto.
- Desligue todas as fontes de alimentação quando pretender não utilizar este produto durante um longo período de tempo.
- Após um longo período de utilização, verifique a montagem da unidade interior para evitar que este produto caia.
- A direcção do fluxo de ar e a temperatura ambiente devem ser cuidadosamente consideradas se este aparelho for usado em ambientes com recém-nascidos, crianças, idosos ou pessoas doentes.
- Mantenha a área circundante da unidade exterior limpa e arrumada e não coloque objectos à volta. Qualquer objecto que bloqueie ou entre nas portas de saída pode causar o mau funcionamento do produto.

- ⊘ Não dirija o fluxo de ar para lareiras ou aparelhos de aquecimento.
- Não bloqueie nem cubra a grelha de admissão e a porta de saída.
- Não aplique nenhuma pressão nas aletas do radiador.
- Não suba, coloque objectos sobre ou pendure objectos neste produto.

## ⚠️ CUIDADO

- ⊘ Não coloque outros produtos eléctricos ou itens domésticos abaixo deste produto. O gotejamento de condensação deste produto pode molhá-los e causar danos ou o mal funcionamento dos mesmos.
- Não exponha este produto directamente à água.
- Não utilize este produto para a preservação de alimentos, plantas, animais, equipamentos de precisão, trabalhos de arte ou outros objectos. Isso pode causar a deterioração da qualidade desses itens.
- Não exponha animais ou plantas directamente ao fluxo de ar.
- Não beba a água drenada do aparelho de ar condicionado.
- Não puxe o cabo de alimentação.
- Quando efectuar a manutenção da unidade, não toque nas aletas de alumínio do permutador de calor incorporado neste produto para evitar ferimentos pessoais.
- Não suba em degraus instáveis ao operar ou limpar este produto. O mesmo poderá cair e causar ferimentos.

Este produto contém gases fluorados com efeito de estufa.

## 2. PREPARAÇÃO

### ⚠️ ATENÇÃO

- ⚠️ Tenha cuidado para evitar que recém-nascidos e crianças pequenas engulam acidentalmente as pilhas.

### ⚠️ CUIDADO

- ⚠️ Se o líquido derramado das pilhas entrar em contacto com a pele, olhos ou boca, lave imediatamente com água abundante e consulte o seu médico.
- As pilhas gastas devem ser removidas imediatamente e eliminadas de acordo com a legislação e os regulamentos locais da sua região.
- ⊘ Não tente recarregar pilhas secas.
- ⊘ Não utilize pilhas secas que tenham sido recarregadas.

### Acessórios da unidade interior

Verifique se os seguintes acessórios estão incluídos.

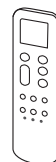

Controlo remoto

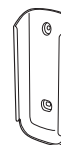

Suporte do controlo remoto



Parafusos autorroscantes

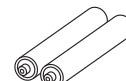

Pilhas

### Instalação do suporte do controlo remoto

1

Parafusos



2

Inserir



3

Deslizar para cima



## 2.1. Introdução das pilhas

Tipo de pilhas: R03/LR03/AAA × 2

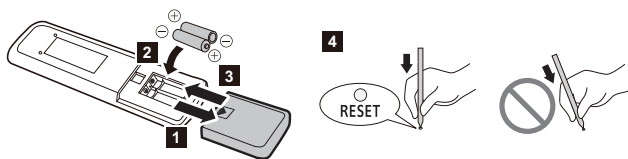

1~3. Coloque as pilhas como se mostra na figura acima.

4. Prima **RESET** como se mostra na figura anterior.

### NOTAS:

- Utilize apenas o tipo de pilhas especificado.
- Não misture diferentes tipos de pilhas nem utilize pilhas novas juntamente com pilhas usadas.
- As pilhas podem ser utilizadas durante cerca de 1 ano quando usadas normalmente.
- Se o alcance do controlo remoto diminuir notoriamente, substitua as pilhas e prima **RESET** como se mostra na figura acima.

## 3. NOME DAS PEÇAS

### ! CUIDADO

! Para a transmissão adequada do sinal entre o controlo remoto e a unidade interior, mantenha o recetor do sinal afastado dos seguintes itens:

- Luz solar directa ou outras luzes intensas
- Televisor de ecrã plano

Em compartimentos com lâmpadas fluorescentes instantâneas, como as do tipo inversor, o sinal pode não ser transmitido adequadamente. Neste caso, informe-se na loja onde o produto foi adquirido.

### 3.1. Unidade interior

📶 : A instrução é relativa ao controlo LAN sem fios (opcional).

Para o Modo de funcionamento Manual Auto e Reposição do indicador do filtro (Consulte página 11.)

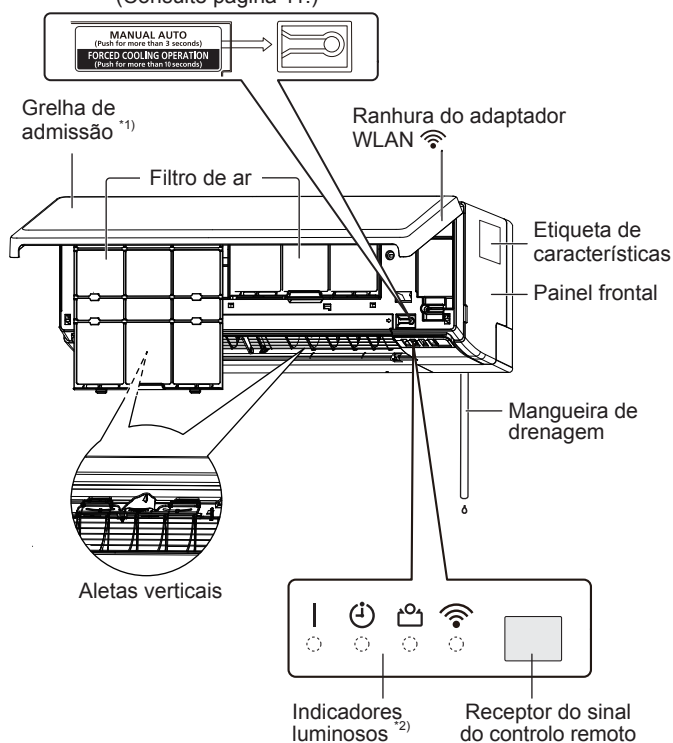

\*1) Antes de iniciar o funcionamento, verifique se a grelha de admissão está completamente fechada. Se não estiver completamente fechada, o produto poderá não funcionar ou desempenhar as suas funções corretamente.

\*2) Os indicadores luminosos acendem-se nas condições seguintes.

	Nome	Cor	Modo de funcionamento ou condição
	Operação	Verde	Funcionamento normal
🕒	Temporizador	Cor-de-laranja	Funcionamento do temporizador
📁	Poupança de energia	Verde	Modo Poupança de energia
📶	WLAN	Cor-de-laranja	Controlo LAN sem fios ativado. 📶

### 3.2. Controlo remoto

#### ! CUIDADO

- ! Para evitar o mau funcionamento ou danos do controlo remoto:
  - Coloque o controlo remoto num local onde não esteja exposto à luz solar directa ou a calor excessivo.
  - Remova as pilhas se não tenciona utilizar o produto durante um longo período de tempo.
- Os obstáculos, como uma cortina ou parede, entre o controlo remoto e a unidade interior podem afetar a transmissão adequada do sinal.
- ⊘ • Não sujeite o controlo remoto a impactos fortes.
- Não verta água sobre o controlo remoto.

Quando utiliza o controlo remoto opcional, o aspeto e o procedimento de utilização podem ser diferentes. Para mais informações, consulte o manual de funcionamento de cada controlo remoto.

- \* : A definição deve ser realizada enquanto é apresentado o ecrã de definição para cada função.
- | : O botão apenas pode ser controlado quando o aparelho de ar condicionado está ligado.
- 📶 : A instrução é relativa ao controlo LAN sem fios (opcional).

### Transmissor de sinal

- Aponte corretamente para o recetor do sinal da unidade interior.
- O alcance de funcionamento é de aproximadamente 7 m.
  - [▲] fica visível quando o sinal é transmitido.
  - A unidade interior emite um aviso sonoro quando recebe o sinal corretamente. Se não houver um aviso sonoro, prima novamente o botão.

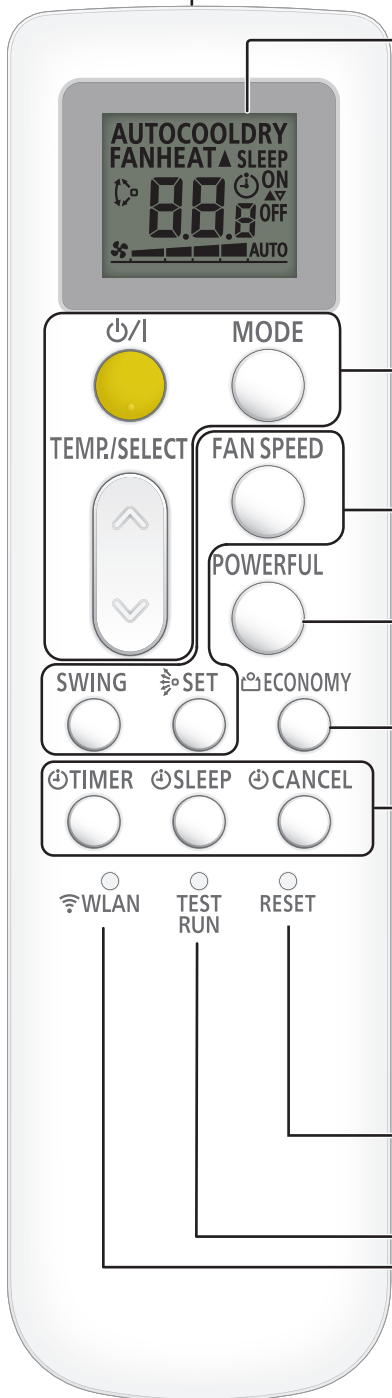

### Visor do controlo remoto

Nesta secção são apresentados todos os indicadores possíveis para descrição. No funcionamento efetivo, o visor está associado à utilização dos botões e apenas mostra os indicadores necessários para cada definição.

#### Para as operações básicas .... Consulte a página 5.

- Inicia ou para o funcionamento do aparelho de ar condicionado.
- Altera o modo de funcionamento. \*|
- Ajusta a temperatura definida./  
Ajusta o valor das definições do temporizador. \*|

#### Para as definições do fluxo de ar .... Consulte a página 5.

- Controla a velocidade da ventoinha. \*|
- Define o modo de funcionamento Oscilação automática. \*|
- Controla a direção do fluxo de ar para cima/  
para baixo. |

#### Para o modo de funcionamento Potente .... Consulte a página 6.

- Ativa ou desativa o modo de funcionamento Potente. |

#### Para o modo de funcionamento Poupança de energia ..... Consulte a página 6.

- Ativa ou desativa o modo de funcionamento Poupança de energia. |

#### Para as operações do temporizador ..... Consulte a página 5.

- Inicia a definição do temporizador. \*|
- Ativa o temporizador de Repouso. \*
- Desativa a definição do temporizador. |

#### Depois de substituir as pilhasConsulte a página 3.

- Repõe as definições do controlo remoto.

Não prima este botão na utilização normal. Inicia o teste de funcionamento ou a verificação de assistência. (Para utilização apenas por técnicos de assistência autorizados.)

\* Quando o teste de funcionamento inicia, os indicadores luminosos [ | ] e [⏸] na unidade interior piscam.

Quando a verificação de assistência inicia, "👉" aparece no visor do controlo remoto.

**NOTA:** Se o teste de funcionamento ou a verificação de assistência começar de forma não intencional, prima para terminar estas operações.

#### Para o controlo LAN sem fiosConsulte a página 9.

- Inicia a definição da LAN sem fios. 📶

### Como premir o botão dentro do orifício

Prima este botão como se mostra na seguinte figura. Utilize a ponta de uma esferográfica ou outro objeto pequeno.



## 4. OPERAÇÕES BÁSICAS

### 3 passos para iniciar o funcionamento

1. Prima para iniciar ou parar o funcionamento.
2. Prima MODE para seleccionar o modo de funcionamento.

O modo de funcionamento muda como se segue.



3. Prima TEMP./SELECT () para definir a temperatura pretendida. A temperatura muda em incrementos de 0,5 °C.

Intervalo da definição da temperatura	
Automático/Arrefecimento/Desumidificação	18,0 - 30,0 °C
Aquecimento	16,0 - 30,0 °C

#### NOTAS:

- No modo Arrefecimento ou Desumidificação, defina a temperatura para um valor inferior ao da temperatura ambiente atual.
- No modo Arrefecimento, a ventoinha da unidade interior poderá parar esporadicamente para efetuar o Controlo da ventilação para poupança de energia, o que permite poupar energia fazendo parar a rotação da ventoinha da unidade interior quando a unidade exterior não está em funcionamento. Por predefinição, esta função está ativada. Para saber como desativar esta função, consulte o técnico de instalação ou os técnicos de assistência autorizados.
- No modo Aquecimento,
  - defina a temperatura para um valor superior ao da temperatura ambiente atual.
  - no início do funcionamento, a ventoinha da unidade interior roda a uma velocidade muito baixa durante 3-5 minutos.
  - o funcionamento no modo Descongelamento automático substitui o funcionamento no modo Aquecimento quando necessário.
- No modo Ventilação, o controlo da temperatura não está disponível.

## 5. DEFINIÇÕES DE FLUXO DE AR

### 5.1. Definição de velocidade de ventilação

- Prima FAN SPEED para controlar a velocidade da ventoinha.

A velocidade da ventoinha muda como se segue.



Quando **AUTO** está selecionado, a velocidade da ventoinha depende da condição de funcionamento.

**NOTA:** No modo Desumidificação, a velocidade de ventilação está fixada em **AUTO**.

### 5.2. Definição de direcção do fluxo de ar

Para mais informações sobre os intervalos do fluxo de ar, consulte a secção "Intervalo da direcção do fluxo de ar".

#### Definição da direcção do fluxo de ar para cima/para baixo

- Prima SET para ajustar a direcção do fluxo de ar para cima/para baixo.

#### Definição da direcção do fluxo de ar para a esquerda/direita



#### CUIDADO



Antes de ajustar a direcção do fluxo de ar para a esquerda/direita, certifique-se de que a aleta horizontal está parada.

- Ajuste manualmente os dois botões.

#### Definição do modo de funcionamento Oscilação

- Prima SWING para iniciar/parar o modo de funcionamento Oscilação.

**NOTA:** O modo de funcionamento Oscilação poderá parar temporariamente quando a ventoinha da unidade interior estiver a rodar a uma velocidade muito baixa ou parada.

#### Intervalo da direcção do fluxo de ar

Direcção do fluxo de ar para cima/para baixo

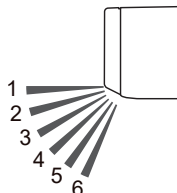

Alterar com  SET	1 ⇄ 2 ⇄ 3 ⇄ 4 ⇄ 5 ⇄ 6
<b>Modo de funcionamento Oscilação com SWING</b>	
Arrefecimento, Desumidificação	1 ⇄ 4
Aquecimento	3 ⇄ 6
Ventilação *	1 ⇄ 4 ou 3 ⇄ 6

\* O intervalo do modo de funcionamento Oscilação depende da direcção do fluxo de ar definida antes do modo Oscilação.

#### NOTAS:

- Não ajuste manualmente as aletas horizontais.
- No modo Auto ou Aquecimento, a direcção do fluxo de ar permanece na posição 1 durante algum tempo desde o início do funcionamento.
- No modo Arrefecimento ou Desumidificação, recomenda-se a posição 1-3 para evitar que as gotas resultantes da condensação danifiquem o seu equipamento. Se, nestes modos, mantiver a posição 4-6 durante 30 minutos ou mais, a direcção do fluxo de ar muda automaticamente para a posição 3.
- Quando utilizar a aplicação móvel (necessário o adaptador WLAN opcional), é possível seleccionar de entre 4 posições para o fluxo de ar para cima/para baixo.

## 6. OPERAÇÕES DO TEMPORIZADOR

**NOTA:** Quando o indicador luminoso () na unidade interior piscar, defina novamente a hora do relógio e do temporizador. Esta intermitência mostra que o relógio interno ficou incorreto devido a uma interrupção da fonte de alimentação.

### Procedimento de definição do temporizador

1. Prima TIMER para seleccionar o modo de funcionamento do temporizador.

Sempre que prime o botão, o modo de funcionamento do temporizador muda da seguinte forma:

	Temporizador de Desligar	Termina a operação à hora que desejar.
	Temporizador de Ligar	Inicia a operação à hora que desejar.
	Temporizador programado	Funciona como uma combinação do temporizador de Ligar e do temporizador de Desligar.

- Para cancelar a definição do temporizador durante o procedimento, prima CANCEL.
  - Para definir o temporizador de repouso, prima SLEEP. (Consulte "6.3. Temporizador de descanso".)
2. Defina cada modo de funcionamento do temporizador. Para mais informações, consulte as seguintes instruções sobre a definição de cada temporizador.



## 6.1. Temporizador Ligar ou Temporizador Desligar

1. Selecione o temporizador de Ligar ou o temporizador de Desligar no passo 1 da secção "Procedimento de definição do temporizador".
2. Sempre que prime **TEMP/SELECT** (↖↗), o tempo muda da seguinte forma:



- Quando utiliza o temporizador de Ligar, defina o tempo quando o indicador luminoso **ON** no visor do controlo remoto está a piscar.
- Quando utiliza o temporizador de Desligar, defina o tempo quando o indicador luminoso **OFF** no visor do controlo remoto está a piscar.
- Para desativar o temporizador de Ligar/Desligar, prima **⏻CANCEL** enquanto [⏻ON] ou [⏻OFF] for visível no visor do controlo remoto. O indicador luminoso apaga-se.

**NOTA:** Se definir o temporizador de Repouso depois de definir o temporizador de Ligar/Desligar, o temporizador de Ligar/Desligar será cancelado.

## 6.2. Temporizador programado

1. Defina o temporizador de Ligar e o temporizador de Desligar. (Consulte "6.1. Temporizador Ligar ou Temporizador Desligar".)
2. Selecione o temporizador de Programação no passo 1 da secção "Procedimento de definição do temporizador".

Depois de decorrido o tempo definido pelo primeiro temporizador, inicia-se a contagem decrescente do temporizador definido posteriormente. A ordem de funcionamento do temporizador é apresentada como se segue:

Temporizador	Indicador no visor do controlo remoto
Temporizador de Desligar→Ligar	⏻ON ▲ OFF
Temporizador de Ligar→Desligar	⏻ON ▼ OFF

**NOTA:** Se definir o temporizador de Repouso depois de definir o temporizador de Programação, o temporizador de Programação será cancelado.

## 6.3. Temporizador de descanso

O temporizador de Repouso contribui para um sono confortável ao moderar gradualmente o funcionamento do aparelho de ar condicionado.

↖ Prima **⏻SLEEP**.

Sempre que prime o botão, o tempo muda da seguinte forma:



Para repetir o temporizador, prima o botão quando o indicador **SLEEP** não é apresentado.

Durante o modo Temporizador de descanso, a temperatura definida muda como indicado na figura.

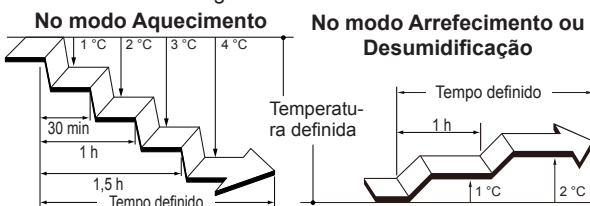

Quando terminar o tempo definido, o aparelho de ar condicionado desliga-se.

## 7. MODO DE FUNCIONAMENTO POUANÇA DE ENERGIA

### 7.1. Modo Poupança de energia

Poupa mais electricidade do que os outros modos de funcionamento ao alterar a temperatura definida para uma definição moderada.

↖ Prima **ECONOMY** para ativar/desativar o modo de funcionamento Poupança de energia.

O indicador luminoso [ECONOMY] na unidade interior acende-se.

Modo de funcionamento	Temperatura ambiente
Arrefecimento/Desumidificação	Alguns graus acima da temperatura definida
Aquecimento	Alguns graus abaixo da temperatura definida

**NOTAS:**

- Nos modos Arrefecimento, Aquecimento ou Desumidificação, a potência máxima desta operação é de aproximadamente 70% do funcionamento normal.
- Esta operação não pode ser efectuada durante a monitorização da temperatura pelo modo Auto.

## 8. OUTROS MODOS DE FUNCIONAMENTO

### 8.1. Modo de funcionamento Potente

No modo de funcionamento Potente, o aparelho de ar condicionado funcionará na potência máxima e com um fluxo de ar forte para arrefecer ou aquecer rapidamente a divisão.

↖ Prima **POWERFUL** para ativar/desativar o modo de funcionamento Potente.

Quando activada, a unidade interior emite 2 sinais sonoros breves. Quando desativado, a unidade interior emite 1 sinal sonoro breve.

O modo de funcionamento Potente será desativado automaticamente nas seguintes situações:

- O modo de funcionamento Potente é efetuado por um determinado período de tempo e a temperatura ambiente atinge a temperatura definida no modo Arrefecimento, Aquecimento ou Desumidificação.
- 20 minutos depois de o modo de funcionamento Potente ter iniciado.

**NOTAS:**

- A direcção do fluxo de ar e a velocidade de ventilação são controladas automaticamente.
- O modo de funcionamento Potente não pode ser efetuado em simultâneo com o modo de funcionamento Poupança de energia.

## 9. DEFINIÇÕES NA INSTALAÇÃO

### 9.1. Definição do código personalizado do controlo remoto

Ao definir o código personalizado da unidade interior e do controlo remoto, pode especificar o aparelho de ar condicionado que o controlo remoto controla. Quando existirem dois ou mais aparelhos de ar condicionado na divisão e quiser utilizá-los separadamente, defina o código personalizado (4 seleções possíveis).

**NOTA:** Se os códigos personalizados da unidade interior e do controlo remoto forem diferentes, a unidade interior não consegue receber um sinal do controlo remoto.

#### Como definir o código personalizado do controlo remoto

1. Prima **ON/OFF** até os indicadores luminosos no controlo remoto apagarem.
2. Prima **MODE** durante mais de 5 segundos.  
O código personalizado atual é apresentado (definido inicialmente para A).
3. Prima **TEMP/SELECT** ( $\swarrow \searrow$ ) para alterar o código personalizado entre A (A)  $\leftrightarrow$  B (b)  $\leftrightarrow$  C (c/l)  $\leftrightarrow$  D (d).  
\* Faça corresponder o código personalizado apresentado no visor com o código personalizado do aparelho de ar condicionado.
4. Prima **MODE** novamente.  
O código personalizado é definido.  
O visor regressa à apresentação original.

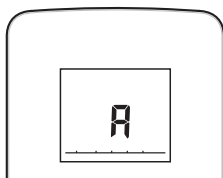

- Para alterar o código personalizado do aparelho de ar condicionado (definido inicialmente para A), contacte os técnicos de assistência autorizados.
- Se não premir qualquer botão durante 30 segundos após a apresentação do código personalizado, o código personalizado apresentado é definido e o visor regressa à apresentação original.
- Dependendo do controlo remoto, o código personalizado poderá regressar para A quando substituir as pilhas. Neste caso, reponha o código personalizado conforme necessário. Se não souber qual é o código personalizado do aparelho de ar condicionado, experimente cada um dos códigos até encontrar o código que faz o aparelho de ar condicionado funcionar.

## 10. LIMPEZA E CUIDADOS

### ⚠ CUIDADO

- Antes de limpar este produto, certifique-se de pára o funcionamento e desliga qualquer fonte de alimentação.
- Antes de iniciar o funcionamento, verifique se a grelha de admissão foi completamente fechada. Se a grelha de admissão ficar mal fechada, pode influenciar o funcionamento adequado ou o desempenho do aparelho de ar condicionado.
- Se a limpeza do filtro envolver trabalho de grande envergadura, consulte os técnicos de assistência autorizados.
- Não toque nas aletas de alumínio do permutador de calor incorporado na unidade interior para evitar ferimentos durante a manutenção da unidade.
- Não exponha a unidade interior a insecticidas líquidos ou sprays para cabelo.
- Não se posicione em superfícies escorregadias, irregulares ou instáveis quando efectuar a manutenção da unidade.

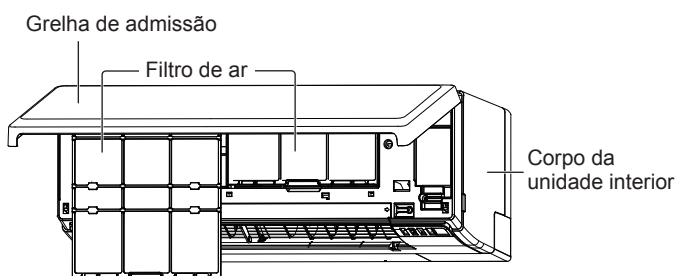

A frequência de limpeza deve ser a indicada na tabela seguinte.

O que fazer	Frequência
Limpeza do corpo da unidade interior	Quando se nota
Limpeza do filtro de ar	Cada 2 semanas

### Limpeza do corpo da unidade interior

#### NOTAS:

- Não use água a mais 40°C.
- Não use produtos de lavagem nem solventes inflamáveis como benzina ou diluente.

1. Limpe cuidadosamente o corpo da unidade interior com um pano macio humedecido em água morna.
2. Limpe cuidadosamente o corpo da unidade interior com um pano seco e suave.

### Limpeza do filtro de ar

1. Abra a grelha de admissão.

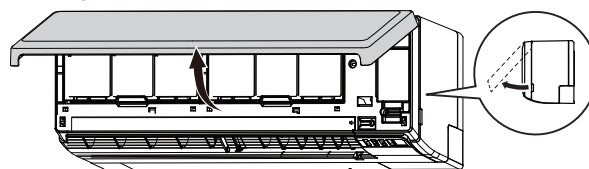

2. Retire os filtros de ar.  
Levante o manípulo dos filtros de ar, desligue as duas patilhas inferiores e puxe para fora.  
Manípulo do filtro de ar

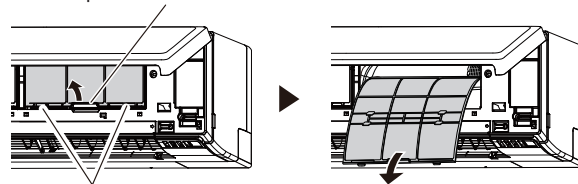

Ganchos (2 posições)

3. Elimine o pó de uma das formas seguintes.
  - Limpando com um aspirador.
  - Lavando com detergente suave e água morna. Depois de lavar, deixe que os filtros sequem completamente à sombra.
4. Volte a colocar os filtros de ar.  
Alinhe as partes laterais do filtro de ar com o painel e pressione completamente para dentro. Certifique-se de que as duas patilhas inferiores ficam corretamente reposicionadas nos respetivos orifícios na unidade interior.
5. Feche a grelha de admissão.  
Exerça pressão sobre 4 posições na grelha de admissão para fechá-la completamente.

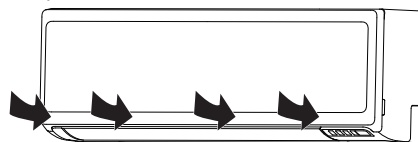

**NOTA:** No caso de se acumular sujidade no filtro de ar, o fluxo de ar será reduzido, a eficiência do funcionamento será inferior e o ruído será maior.

## Remoção e instalação da grelha de admissão

### Remoção da grelha de admissão

1. Abra a grelha de admissão.
2. Enquanto pressiona ligeiramente os veios de montagem esquerdo e direito para fora, puxe a grelha de admissão.

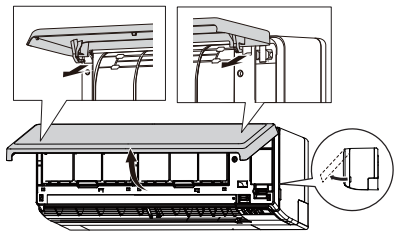

### Instalação da grelha de admissão

1. Enquanto mantém a grelha de admissão na horizontal, insira os veios de montagem esquerdo e direito nas chumaceiras no cimo do painel frontal. Insira o veio até ouvir um estalido para engatar cada veio corretamente.
2. Feche a grelha de admissão.
3. Exerça pressão sobre 4 posições na grelha de admissão para fechá-la completamente.

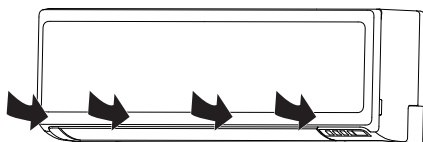

## Depois de um longo período de não utilização da unidade

Se a unidade interior esteve desligada por 1 mês ou mais, efetue a operação Ventilação durante meio dia para secar completamente as peças internas antes de a utilizar normalmente.

## Inspeção adicional

Após um longo período de utilização, o pó acumulado dentro da unidade interior pode reduzir o desempenho do produto, mesmo que o utilizador tenha feito a manutenção da unidade segundo as instruções. Neste caso, recomenda-se a inspeção do produto.

Para obter mais informações, consulte técnicos de assistência autorizados.

## Reposição do indicador do filtro (definição especial)

Esta função pode ser utilizada se for definida correctamente durante a instalação. Consulte os técnicos de assistência autorizados para saber como utilizar esta função.

☞ Limpe o filtro de ar quando o indicador luminoso acender da seguinte forma:

Indicador luminoso	Padrão de intermitência
	Piscar 3 vezes, a intervalos de 21 segundos

Após a limpeza, reponha o indicador luminoso do filtro pressionando na unidade interior durante 2 segundos ou menos. (Consulte a página 3.)

## 11. INFORMAÇÕES GERAIS

### Desempenho do aquecimento

Este aparelho de ar condicionado funciona de acordo com o princípio da bomba de calor, absorvendo calor do ar exterior e transferindo-o para a unidade interior. Como resultado disso, o desempenho de funcionamento é reduzido na medida em que cai a temperatura do ar exterior.

Se acha que o desempenho do aquecimento é insuficiente, recomendamos que utilize este aparelho de ar condicionado em conjunto com outros tipos de aparelhos de aquecimento.

### Operação de descongelamento automático

Quando a temperatura exterior está muito baixa e a humidade está elevada, pode formar-se gelo na unidade exterior durante a operação de aquecimento, o que pode reduzir o desempenho de funcionamento do produto.

Como proteção antigelo, este aparelho de ar condicionado está equipado com uma função de descongelamento automático.

Em caso de formação de gelo, o aparelho de ar condicionado parará temporariamente e o ciclo de descongelação funcionará brevemente (máximo de 15 minutos).

O indicador luminoso [I] na unidade interior pisca durante esta operação.

Caso se forme gelo na unidade exterior após o funcionamento no modo Aquecimento, a unidade exterior irá parar automaticamente depois de funcionar alguns minutos. Depois, é iniciada a operação Descongelamento automático.

### Função de reinício automático

No caso de falha de energia como no caso de um apagão, o aparelho de ar condicionado pára uma vez. Quando a energia é restabelecida, o aparelho reinicia automaticamente e executa a operação anterior.

Se ocorrer uma falha energética após a definição do temporizador, a contagem decrescente do temporizador é reiniciada.

Depois de restabelecida a alimentação eléctrica, o indicador luminoso [⏸] na unidade interior pisca para o notificar de que houve uma falha no temporizador. Neste caso, reponha as definições do relógio e do temporizador.

### Avarias causadas por outros dispositivos eléctricos

A utilização de outros aparelhos eléctricos, como uma máquina de barbear eléctrica, ou a utilização de um transmissor de rádio sem fios nas proximidades, pode causar a avaria do aparelho de ar condicionado.

Se detectar uma avaria, desligue o disjuntor uma vez. Volte a ligá-lo e retome o funcionamento utilizando o controlo remoto.

### Intervalo da temperatura da unidade interior e da humidade

Os intervalos de temperatura e humidade permitidos são os seguintes:

Temperatura interior	Arrefecimento/Desumidificação	[°C]	18 a 32
	Aquecimento	[°C]	16 a 30
Humidade interior		[%]	80 ou menos *1)

\*1) Se o aparelho de ar condicionado for utilizado continuamente durante muitas horas, pode ocorrer condensação na superfície e a água pode pingar.

- Se a unidade for utilizada sob condições que não respeitem o intervalo de temperatura permitido, o aparelho de ar condicionado pode parar de funcionar devido ao circuito de protecção automático.
- Dependendo das condições de funcionamento, o permutador de calor pode congelar, causando fugas de água ou mau funcionamento (no modo Arrefecimento ou Desumidificação).

### Outras informações

- Não utilize o aparelho de ar condicionado para qualquer outro fim que não seja arrefecimento/desumidificação da divisão, aquecimento de divisão ou ventilação.
- Para saber quais são os intervalos de temperatura e humidade permitidos para a unidade exterior, consulte o manual de instalação da unidade exterior.

## 12. PEÇAS OPCIONAIS

### 12.1. Controlo LAN sem fios

Para utilizar o controlo LAN sem fios, são necessários o adaptador WLAN e a aplicação móvel.

Para saber como utilizar a aplicação móvel, consulte o manual de funcionamento da aplicação móvel.

Anote o SSID e o código PIN na tabela seguinte.

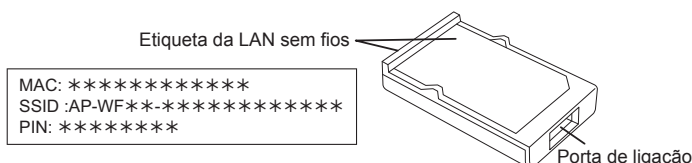



## Informações sobre o adaptador WLAN

SSID	
PIN	

Google Play é uma marca comercial registada da Google Inc.  
App Store é uma marca de serviços da Apple Inc., registada nos E.U.A. e noutros países.

## Definição para utilização do controlo LAN sem fios

### Passo 1. Instalação do software de aplicação



1. Abra o "Google Play" ou o "App Store" dependendo do tipo de smartphone ou tablet PC que utilizar.
2. Procure por "FGLair".
3. Instale o software de aplicação (aplicação móvel) de acordo com as instruções apresentadas no ecrã.

### Passo 2. Registo do utilizador

1. Abra a aplicação móvel instalada.
2. Registe o utilizador (com um smartphone ou um tablet PC) de acordo com as instruções apresentadas na secção de criação de uma conta da aplicação móvel.

### Passo 3. Instalação do adaptador WLAN

#### CUIDADO

-  Certifique-se de que desliga o aparelho de ar condicionado da corrente quando instala ou retira este produto para evitar o risco de choque elétrico.
-  Não coloque os dedos, palitos ou semelhantes na parte de ligação deste produto nem na ranhura de ligação da unidade interior. Se o fizer, pode ocorrer um choque elétrico ou algum dano no produto.
- Para evitar ferimentos, não se posicione sobre uma plataforma instável quando pretender instalar ou retirar este produto.

1. Certifique-se de que desliga o aparelho de ar condicionado e que desliga da corrente.
2. Abra a grelha de admissão.

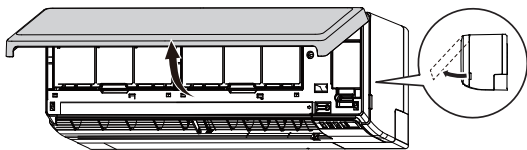

3. Abra a tampa do adaptador WLAN até ouvir um estalido.

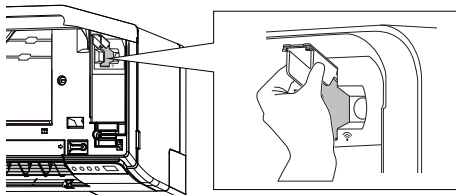

4. Ligue o adaptador WLAN na ranhura de ligação da unidade interior na direção que se mostra na figura.

Lado da etiqueta

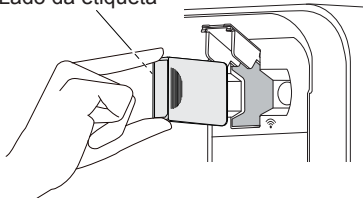

5. Feche a tampa do adaptador WLAN e a grelha de admissão.

### Passo 4. Registo do aparelho de ar condicionado (emparelhamento do adaptador WLAN)

#### NOTAS:

- Antes de iniciar esta definição, volte a ligar o aparelho de ar condicionado à corrente e aguarde 60 segundos ou mais.
- Verifique se o smartphone ou o tablet PC está ligado ao ponto de acesso ao qual está a ligar o aparelho de ar condicionado. A definição não funcionará se não for utilizado o mesmo ponto de acesso para a ligação.
- Para controlar 2 ou mais aparelhos de ar condicionado com o mesmo smartphone ou tablet PC, repita a configuração do modo escolhido.

 Registe o aparelho de ar condicionado seguindo as instruções da aplicação móvel.

Este manual de funcionamento descreve apenas o procedimento de definição do controlo remoto.



Quando o registo estiver concluído, o indicador luminoso [  ] na unidade interior acende-se.

#### Para referência



##### <Ligação manual>

Procedimento de definição do controlo remoto

**NOTA:** Se não premir qualquer botão do controlo remoto durante 60 segundos, o visor do controlo remoto regressa ao ecrã original.

1. Prima  2 vezes como se mostra na página 4.  
 será apresentado no visor do controlo remoto.

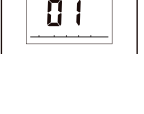
2. Prima .

3. Certifique-se de que " 01" aparece no visor do controlo remoto.  
Se " 02" aparecer, prima TEMP/SELECT () para selecionar " 01".

4. Prima .

A unidade interior entra no modo de ligação Manual e o indicador luminoso [  ] na unidade interior pisca.

**NOTA:** Se o registo não for concluído em alguns minutos, o modo Manual é cancelado e o indicador luminoso [  ] apaga-se.  
Neste caso, repita a definição do controlo remoto.



##### <Ligação simples>

Procedimento de definição do controlo remoto

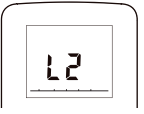
**NOTA:** Se não premir qualquer botão do controlo remoto durante 60 segundos, o visor do controlo remoto regressa ao ecrã original.

1. Prima  2 vezes como se mostra na página 4.  
 será apresentado no visor do controlo remoto.

2. Prima .

3. Seleccione  02 utilizando TEMP/SELECT () .

4. Prima .

A unidade interior entra no modo de ligação Simples e o indicador luminoso [  ] na unidade interior pisca (acende/apaga = 1 s/1 s).

Quando o adaptador WLAN encontrar um ponto de acesso conectável, a intermitência ficará mais lenta (acende/apaga = 2 s/0,5 s).

**NOTA:** Se a ligação ao ponto de acesso não for concluída em alguns minutos, o modo de ligação Simples é cancelado e o indicador luminoso [  ] apaga-se.  
Neste caso, repita a definição do controlo remoto.



## Desativação temporária da LAN sem fios

**NOTA:** Se não premir qualquer botão do controlo remoto durante 60 segundos, o visor do controlo remoto regressa ao ecrã original.

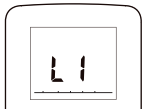
1. Prima  com a ponta de uma esferográfica ou outro objeto pequeno. Aparecerá "L I".



2. Prima . Aparecerá o estado atual.

	Ativada
	Desativada

3. Selecione  utilizando TEMP/SELECT ().



4. Prima . O indicador luminoso [  ] na unidade interior apaga-se.

\* Se pretender ativar novamente o controlo LAN sem fios, selecione "" no passo 3.

## Inicialização (repor)

Inicialize (reponha) este produto nas seguintes situações:

- Alteração do ponto de acesso
- Eliminação deste produto
- Transferência do produto para terceiros

### Cancelamento do registo do aparelho de ar condicionado

Cancele o registo do aparelho de ar condicionado utilizando a aplicação móvel. (Consulte o manual de funcionamento da aplicação móvel para obter mais informações.)



### Inicialização do adaptador WLAN

**NOTA:** Se não premir qualquer botão do controlo remoto durante 60 segundos, o visor do controlo remoto regressa ao ecrã original.

1. Prima  3 vezes como se mostra na página 4.

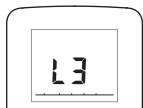
 será apresentado no visor do controlo remoto.



2. Prima . Aparecerá "".



3. Mantenha premido  durante mais de 5 segundos.

O indicador luminoso [  ] na unidade interior pisca rapidamente e, em seguida, apaga-se.

### Para continuar a utilização

Se pretender continuar a utilizar o produto, ou se este continuar a ser utilizado por terceiros, siga os procedimentos apresentados na secção "Registo do aparelho de ar condicionado (emparelhamento do adaptador WLAN)" para estabelecer ligação com um ponto de acesso diferente.

**NOTA:** Não será possível efetuar a configuração da LAN sem fios se o proprietário anterior não tiver cancelado o registo ou não tiver inicializado este produto. Neste caso, contacte os técnicos de assistência autorizados.

## 13. DETECÇÃO E RESOLUÇÃO DE PROBLEMAS

### ATENÇÃO

-  Nos casos apresentados em seguida, interrompa imediatamente o funcionamento do aparelho de ar condicionado e desligue todas as fontes de alimentação desligando o disjuntor ou a ficha eléctrica. Em seguida, consulte o fornecedor ou os técnicos de assistência autorizados.

Desde que esteja ligado à corrente eléctrica, o aparelho não está isolado da corrente mesmo que esteja desligado.

- A unidade emite um odor a queimado ou emite fumo
- A unidade está a verter água

### Não funciona.

- Ocorreu alguma interrupção da corrente eléctrica? Neste caso, a unidade reinicia automaticamente depois de restabelecida a alimentação eléctrica. (Consulte a **página 8**.)
- O disjuntor foi desligado? ⇒ Ligue o disjuntor.
- Fundiu algum fusível ou o disjuntor foi disparado? ⇒ Substitua o fusível ou reponha o disjuntor.
- O temporizador está em funcionamento? ⇒ Para saber como verificar ou desativar a definição do temporizador, consulte a **página 5**.

### Desempenho de arrefecimento ou aquecimento insuficientes.

- A unidade está a funcionar sob condições que não respeitam o intervalo de temperatura permitido? Neste caso, o aparelho de ar condicionado pode parar de funcionar devido ao circuito de protecção automático.
- O filtro de ar está sujo? ⇒ Limpe o filtro de ar. (Consulte a **página 7**.)
- A grelha de admissão ou a porta de saída da unidade interior estão bloqueadas? ⇒ Retire as obstruções.
- A temperatura ambiente está ajustada correctamente? ⇒ Para saber como alterar a definição de temperatura, consulte a **página 5**.
- Há alguma janela ou porta aberta? ⇒ Feche a janela ou a porta.
- A velocidade de ventilação está definida para Silencioso? ⇒ Para saber como alterar a velocidade de ventilação, consulte a **página 5**.
- <No modo Arrefecimento> A divisão está exposta a luz solar directa ou intensa? ⇒ Feche as cortinas.
- <No modo Arrefecimento> Há outros aparelhos de aquecimento ou computadores a funcionar, ou muitas pessoas na divisão? ⇒ Desligue os aparelhos de aquecimento ou os computadores, ou defina uma temperatura mais baixa. (Consulte a **página 5**.)

### A humidade não baixa durante o modo de funcionamento Desumidificação.

- Não é possível definir a humidade pretendida no modo Desumidificação. Se sentir muita humidade, defina a temperatura para um valor inferior.

#### O fluxo de ar é limitado ou inexistente.

- A velocidade de ventilação está definida para Silencioso?  
⇒ Para saber como alterar a velocidade de ventilação, consulte a **página 5**.
- <No modo Aquecimento> Iniciou agora o funcionamento?  
Neste caso, a ventoinha roda temporariamente a uma velocidade muito baixa para aquecer as peças internas da unidade.
- <No modo Aquecimento> A temperatura ambiente é superior à temperatura definida?  
Neste caso, a unidade exterior pára e a ventoinha da unidade interior roda a uma velocidade muito reduzida.
- <No modo Aquecimento> O indicador luminoso [ | ] está a piscar?  
Neste caso, o modo Descongelamento automático está em funcionamento. A unidade interior para até um máximo de 15 minutos. (Consulte a **página 8**.)
- <No modo Desumidificação> A unidade interior funciona a uma velocidade de ventilação reduzida para ajustar a humidade da divisão e pode parar esporadicamente.
- <No modo Auto> Quando no modo de monitorização, a ventoinha roda a uma velocidade muito reduzida.

#### Ouve-se ruído.

- A unidade está em funcionamento ou parou mesmo agora de funcionar?  
Neste caso, poderá ouvir-se o ruído do fluxo de refrigerante. Este poderá ser particularmente perceptível durante 2-3 minutos após o início do funcionamento.
- Ouve algum ruído agudo durante o funcionamento?  
Este som é resultado da expansão e da contracção ao minuto do painel frontal devido às alterações da temperatura.
- <No modo Aquecimento> Ouve algum ruído tipo chiadeira?  
Este som é produzido pelo modo Descongelamento automático. (Consulte a **página 8**.)

#### A unidade emite um odor.

- O aparelho de ar condicionado pode absorver vários odores provenientes de tecidos, mobiliário ou fumo de cigarros. Estes odores podem ser emitidos durante o funcionamento.

#### A unidade emite humidade ou vapor.

- <No modo Arrefecimento ou Desumidificação> Poderá gerar-se vapor de água devido à condensação formada pelo processo de arrefecimento rápido.
- <No modo Aquecimento> O indicador luminoso [ | ] na unidade interior está a piscar?  
Neste caso, poderá sair vapor da unidade exterior devido ao modo Descongelamento automático estar em funcionamento. (Consulte a **página 8**.)

#### A unidade exterior emite água.

- <No modo Aquecimento> A unidade exterior pode emitir água gerada pelo modo Descongelamento automático. (Consulte a **página 8**.)





#### O funcionamento da unidade difere da definição do controlo remoto.











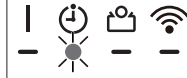
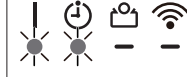

- As pilhas usadas no controlo remoto estão gastas?  
⇒ Substitua as pilhas.

#### O funcionamento está retardado após a reiniciação.

- A energia ligou de repente?  
Neste caso, o compressor não funcionará durante cerca de 3 minutos para evitar que o fusível funda.

## Estado dos indicadores luminosos

 : A instrução é relativa ao controlo LAN sem fios (opcional).  
Padrão de iluminação:  Apagado,  Aceso,  Intermitente,  
 Qualquer estado

Estado	Causas e soluções	Consulte a página
	Operação de descongelamento automático ⇒ Aguarde até o descongelamento terminar (máximo de 15 minutos).	8
	Indicador do filtro ⇒ Limpe o filtro de ar e reponha o sinal do filtro.	8
	Apresentação do código de erro ⇒ Consulte os técnicos de assistência autorizados.	-
	Erro da definição do temporizador devido a Reinício automático ⇒ Reponha as definições do relógio e do temporizador.	8
	Operação de teste de funcionamento (apenas para técnicos autorizados) ⇒ Prima  para sair do teste de funcionamento.	-
	O ponto de acesso não tem energia.  ⇒ Verifique se o ponto de acesso tem energia.	-
	Existe a possibilidade de o adaptador WLAN não estar corretamente ligado ao ponto de acesso. ⇒ Desligue o aparelho de ar condicionado da fonte de alimentação (disjuntor ou ficha) e volte a ligar em seguida.	8
	O software do adaptador WLAN está a ser atualizado. 	-
	Durante o registo do aparelho de ar condicionado (emparelhamento do adaptador WLAN) 	9
	Função restrita	-



## Modo de funcionamento Manual Auto e Reposição do indicador do filtro

Pode utilizar o aparelho de ar condicionado através da opção  na unidade interior.

Estado	Tempo de premir botão	Modo ou operação
Em funcionamento	Mais de 3 segundos	Parar
A parar	2 segundos ou menos	Reposição do indicador do filtro
	Mais de 3 segundos e menos de 10 segundos	Automático
	Mais de 10 segundos (Apenas para manutenção.)*	Arrefecimento forçado

\* Para parar o arrefecimento forçado, prima este botão ou  no controlo remoto.

Interrompa imediatamente o funcionamento e desligue o disjuntor eléctrico nos casos que se seguem. Depois consulte técnicos de assistência autorizados.

- O problema persiste mesmo realizando estas verificações ou diagnósticos.
- Na unidade interior, [ | ] e  piscam e  pisca rapidamente.

**NOTA:** Para resolução de problemas relacionados com o controlo LAN sem fios, consulte o manual de configuração do adaptador WLAN ou a aplicação móvel instalada no seu smartphone ou tablet PC.