

CUSTOMIZATION AVAILABLE
PERSONALIZZAZIONE DISPONIBILE

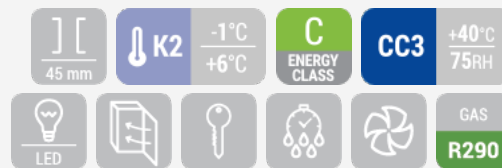

DETALLES



CARACTERÍSTICAS GENERALES

Refrigerador de bebida vertical de 1000 Lt	•
Refrigeración ventilada	•
Descongelamiento automático tras parada del compresor	•
Espuma en ciclopentano (45 mm de espesor en cada lado)	•
Termostato digital	•
Puerta de cierre automático	•
Junta extraíble	•
Estantes ajustables: 8 Pcs	•
Interruptores independientes para luces interiores y pantalla publicitaria	•
Vidrio templado reforzado de seguridad	•
Cerradura de serie	•
Luz LED vertical interna / luz LED para pantalla publicitaria	•
4 Ruedas para un posicionamiento fácil	•
Clase de energía: C	•

ESPECIFICACIONES TÉCNICAS

Capacidad	1000 L
Temperatura	K2 (-1°C-+6°C)
Consumo	3.019 kWh/24h
Potencia Nominal	500 W
Nivel de ruido	64 dB(A)
Peso Neto	170 Kg
Peso Bruto	199 Kg
Dimensiones Externas (Ancho x Profundo x Alto mm)	1200x730x2035
Dimensiones Enternas (Ancho x Profundo x Alto mm)	1110x595x1525
Dimensiones de embalaje (Ancho x Profundo x Alto mm)	1255x770x2136
Cantidades de carga 20' / 40' / 40'HQ	13/27/27

DIMENSIONES DEL PRODUCTO

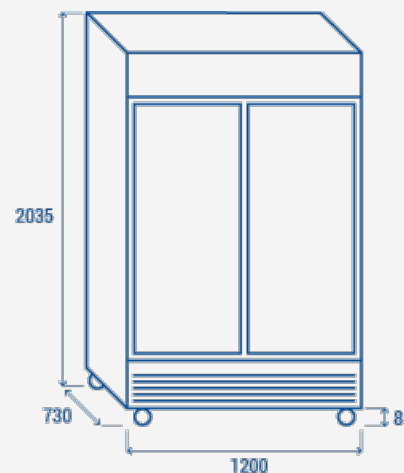

CERTIFICACIÓN

CE RoHS

