

MANDO A DISTANCIA (TIPO CON CABLE)

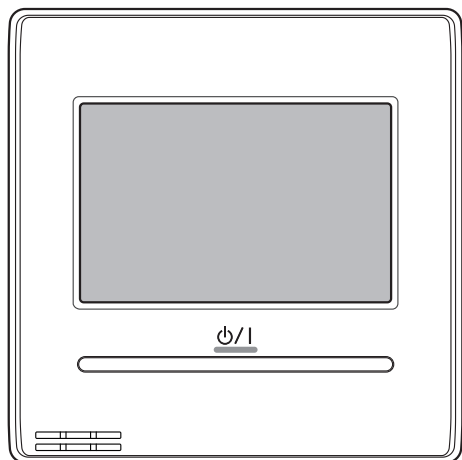

UTY-RNRYZ5
UTY-RNRGZ5
UTY-RNRXZ5

MANUAL DE FUNCIONAMIENTO

MANDO A DISTANCIA CON CABLE

Conserve este manual para posibles consultas futuras.

Español

MANUAL DE FUNCIONAMIENTO

PIEZA N° 9383992308
MANDO A DISTANCIA CON CABLE

Contenido

INTRODUCCIÓN	
■ PRECAUCIONES DE SEGURIDAD	3
■ PERFIL DEL SISTEMA.....	3
1 Terminología	3
2 Configuración de la contraseña.....	4
3 Nombre de las piezas	4
1 MONTOR	
1-1 Monitor	5
1-1-1 Pantalla de modo del monitor	5
1-1-2 Visualización de estado	5
1-1-3 Bloqueo infantil.....	6
1-1-4 Paro Emergencia	6
2 CONTROL	
2-1 Act. y Des.	7
2-2 Ajustes de Funcionamiento	7
2-2-1 Ajuste del modo de funcionamiento.....	7
2-2-2 Ajuste de la Temperatura	7
2-2-3 Ajuste de la velocidad del ventilador.....	7
3 AJUSTE	
3-1 Seleccione los elementos de ajuste	8
3-2 Flujo Confort.....	8
3-3 Ajuste dirección flujo aire	8
3-3-1 Dirección del aire VT.....	8
3-3-2 Dirección del aire HZ.....	8
3-3-3 Usar individual.....	9
3-4 Ajuste Reloj.....	9
3-4-1 Tempor. activado	10
3-4-2 Tempor. desactivado	10
3-4-3 Tempor. desact. auto.....	10
3-5 Aj. tempor. sem. (para el administrador)	11
3-5-1 Activar programa.....	11
3-5-2 Ajuste de programación	12
3-5-3 Ajuste día Off	13
3-6 Ajuste Especial.....	13
3-6-1 Ahorro	14
3-6-2 Aj. ret. auto. temp. (para el administrador)	14
3-6-3 Ajustes Rango Temperatura (para el administrador).....	14
3-6-4 Anticong. (para el administrador).....	15
3-6-5 Ajuste sensor humano (para el administrador).....	15
3-6-6 Crol. ventil. ahorro energía (para el administrador)....	16
3-7 Horario Verano (Horario de ahorro de luz diurna) (para el administrador)	16
3-8 Preferencia (para el administrador).....	16
3-8-1 Calibración del panel	16
3-8-2 Ajuste de retroiluminación.....	17
3-8-3 Contraste.....	17

3-9 Configuración inicial (para el administrador) ...	17
3-9-1 Ajuste del idioma.....	18
3-9-2 Ajuste Fecha	18
3-9-3 Ajuste Temp. Ud.	19
3-9-4 Aj. Nom. Gr. Contr. Rem.	19
3-9-5 Aj. sens. mando	19
3-9-6 Ajuste de la contraseña	19
3-9-7 Aj. elem. pant.	20
3-9-8 Ajuste rotación	21
3-10 Mantenimiento (para el administrador).....	22
3-10-1 Historial de errores.....	22
3-10-2 Ajuste lista estado.....	23
3-10-3 Reajuste de la señal del filtro.....	23
3-10-4 Versión	23
3-10-5 Mostrar valores de sensor	23
4 CONSEJOS DE FUNCIONAMIENTO	
4-1 Modos seleccionables (para el sistema VRF) ...	24
4-1-1 Sistema de recuperación del calor.....	24
4-1-2 Cuando las unidades interiores se conectan solo para refrigeración en un sistema de recuperación del calor.....	24
4-1-3 Conexión prioritaria SR en un sistema de recuperación del calor.....	24
4-1-4 Sistema de bomba de calor	24
4-1-5 Conexión prioritaria de la unidad exterior en un sistema de bomba de calor.....	24
4-2 Pantalla de verificación cuando el ajuste es completo.....	24
4-3 Rango de temperaturas ajustable.....	24
5 OTROS	
5-1 Dimensiones del perfil.....	25
5-2 Especificaciones	25
5-3 Código de error	25

Estructura de la pantalla

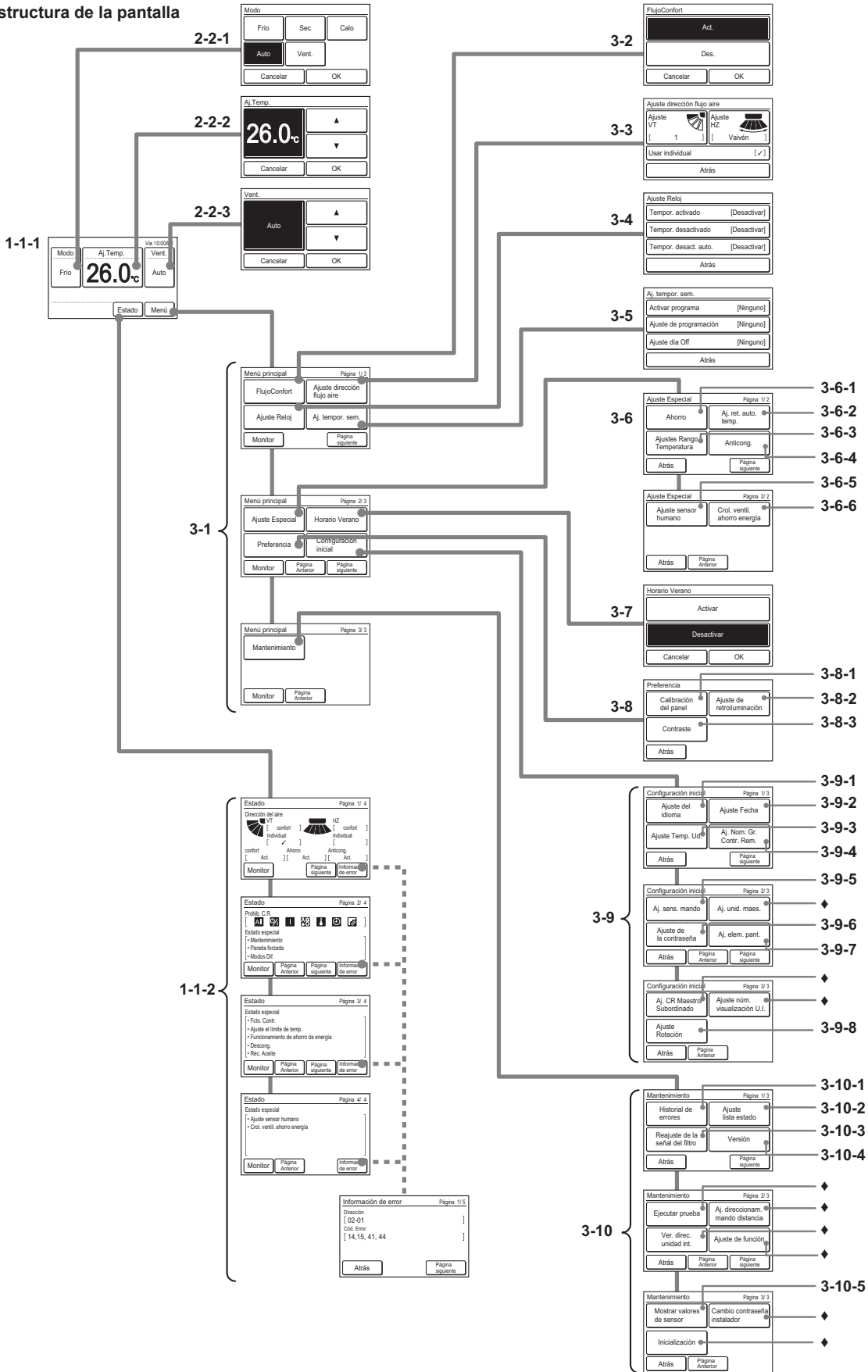



♦: Para el instalador

INTRODUCCIÓN

■ PRECAUCIONES DE SEGURIDAD

- Las "PRECAUCIONES DE SEGURIDAD" indicadas en este manual contienen información importante relativa a su seguridad. No las pase por alto.

 ADVERTENCIA	Esta marca indica procedimientos que, de no realizarse correctamente, pueden provocar la muerte del usuario o lesiones graves.
Si se produce un funcionamiento incorrecto (olor a quemado, etc.), detenga el funcionamiento inmediatamente, desconecte el circuito eléctrico y consulte con personal de mantenimiento autorizado.	
No repare o modifique usted mismo cualquier cable dañado. Deje que lo haga el personal de mantenimiento autorizado. Un trabajo incorrecto provocará una descarga eléctrica o un incendio.	
Al mudarse, consulte con el personal de mantenimiento autorizado en relación a la desinstalación e instalación de esta unidad.	
No toque con las manos húmedas. Puede causar una descarga eléctrica.	
Si existe la posibilidad de que algún niño pueda acercarse a la unidad, tome las medidas necesarias para que no puedan tocarla.	
No la repare o modifique usted mismo. Puede causar fallos o accidentes.	
No utilice gases inflamables cerca de la unidad. Puede causar un fuego debido a una fuga de gas.	
Desechar los materiales de embalaje de modo seguro. Romper y desechar las bolsas de plástico del embalaje para que los niños no puedan jugar con ellas. Existe riesgo de asfixia si los niños juegan con las bolsas de plástico originales.	
Este aparato no está destinado para el uso por parte de personas (incluyendo niños) con sus capacidades físicas, sensoriales o mentales reducidas o con falta de experiencia y conocimiento, a menos que estén bajo supervisión o se les hayan dado instrucciones relativas al uso del aparato por una persona responsable de su seguridad. Los niños deben ser supervisados para asegurarse de que no juegan con el aparato.	

 PRECAUCIÓN	Esta marca indica procedimientos que, de no seguirse correctamente, pueden provocar daños personales al usuario o daños a la propiedad.
No colocar recipientes con líquidos encima de esta unidad. Hacerlo puede provocar calentamiento, incendios o una descarga eléctrica.	
No exponer esta unidad directamente al agua. Hacerlo provocará problemas, descargas eléctricas o calentamiento.	
No coloque dispositivos eléctricos en un radio de 1 m (40 in) de esta unidad. Puede causar un funcionamiento incorrecto o un fallo.	
No use fuego cerca de esta unidad o coloque un aparato calefactor en sus cercanías. Puede causar un funcionamiento incorrecto.	
No tocar los interruptores con objetos afilados. Hacerlo provocará lesiones, problemas o descargas eléctricas.	
No introduzca artículos en las rendijas de esta unidad. Hacerlo provocará problemas, calentamientos o descargas eléctricas.	

■ PERFIL DEL SISTEMA

1 Terminología

Términos relacionados con el sistema (♦ es para el sistema VRF)

- (a) Sistema VRF ♦:
VRF (Flujo de refrigerante variable) es un sistema múltiple grande que acondiciona de forma efectiva el aire en una amplia variedad de espacios, desde edificios de gran tamaño a residencias personales.
- (b) Otros sistemas:
Sistema de aire acondicionado de tipo múltiple o sencillo distinto del sistema VRF.
- (c) Sistema de recuperación del calor ♦:
La unidad interior se conecta con la unidad exterior por medio de una unidad SR en este sistema. Hay disponibles unidades SR de tipo simple y de tipo múltiple de 4 sistemas. Cuando algunas unidades interiores del Grupo RB están ejecutando la operación de enfriamiento, otras unidades interiores del Grupo RB pueden ejecutar la operación de calentamiento. Consulte el apartado (e) del Grupo RB. Una unidad interior conectada a una unidad exterior sin ir a través de una unidad SR es solo para refrigeración.
- (d) Sistema de bomba de calor:
Este es un sistema estándar. En este sistema, las unidades interiores no pueden ejecutar las operaciones de enfriamiento y calentamiento simultáneamente.
- (e) Grupo SR [para el sistema de recuperación de calor] ♦:
Un grupo de unidades de interior conectado a una unidad SR tipo simple o cada sistema de una unidad SR tipo múltiple. En el Grupo RB, las unidades interiores no pueden ejecutar las operaciones de enfriamiento y calentamiento simultáneamente.
- (f) Grupo C.R. (Grupo de controlador remoto):
Esto forma un grupo al conectar unidades interiores mediante un cable del control remoto. Una unidad interior que esté desagrupada es también un Grupo C.R. Es la unidad mínima de funcionamiento.
- (g) Sistema refrigerante:
Esto es un sistema compuesto de unidades interiores y unidades exteriores conectadas mediante la misma tubería del refrigerante.
- (h) Sistema ♦:
Se trata de 1, 2 o más sistemas refrigerantes conectados por el mismo cable de transmisión.
- (i) Controlador central ♦:
Un control remoto central puede controlar el Grupo de controlador remoto múltiple. Existe un system controller, un controlador de panel de contacto y un controlador remoto central.
- (j) Controlador remoto estándar:
Un mando a distancia estándar puede controlar solo un Grupo C.R. Esta unidad corresponde a esto. Esta unidad no puede usarse junto con un mando a distancia de 3 cables. Se puede usar un mando a distancia inalámbrico junto con esta unidad.
- (k) Automático Personalizado (Person. Auto):
Establezca las temperaturas de enfriamiento y calentamiento. Durante el modo de funcionamiento Automático Personalizado, cuando la temperatura ambiente excede la temperatura establecida para enfriar, se ejecuta la operación de enfriamiento y cuando la temperatura ambiente cae por debajo de la temperatura establecida para el calentamiento, se ejecuta la operación de calentamiento. (Solo puede utilizarse cuando la configuración de la unidad interior compatible con esta función es válida).
- (l) Banda muerta:
La banda muerta es el valor mínimo de la diferencia entre la temperatura establecida para el enfriamiento y la temperatura establecida para el calentamiento (= temperatura establecida de enfriamiento - temperatura establecida de calentamiento) en el modo Automático Personalizado. La diferencia entre la temperatura establecida para el enfriamiento y calentamiento en modo Automático Personalizado no puede ser menor que la banda muerta. La banda muerta se establece en la unidad interior. Para cambiar esto, consulte con un personal de servicio autorizado.

Términos relacionados con la dirección

- (m) Dirección de la unidad interior ◆:
Dirección de la unidad interior: Esto es una ID asignada individualmente a cada unidad interior.
- (n) Dirección del controlador remoto:
Esto es una ID asignada individualmente de forma separada de la dirección unidad interior a las unidades interiores que forman un Grupo de controlador remoto.

2 Configuración de la contraseña

Esta unidad puede establecer los siguientes 2 tipos de contraseñas:

- (a) Contraseña
La contraseña del administrador. La contraseña se pide por el ajuste que requiere administración. Para una descripción del ajuste y cambio de la contraseña, consulte [3. AJUSTES] → [3-9 Configuración inicial] → [3-9-6 Ajuste de la contraseña] .
- (b) Contraseña del instalador
Esta contraseña será solicitada para ajustes importantes durante la instalación.

NOTA

Si olvida su contraseña, póngase en contacto con su distribuidor local.

3 Nombre de las piezas

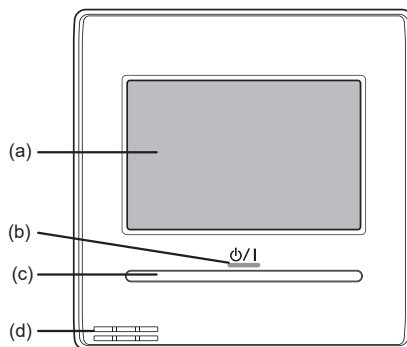

- (a) Pantalla táctil
 - Cuando se toca la pantalla o se pulsa el botón Act./Des. mientras la retroiluminación está ajustada en Activar, luces de retroiluminación. La retroiluminación se apaga 30 ó 60 segundos tras la última operación. Cuando la retroiluminación está ajustada en Desactiv., no se ilumina. Para una descripción del ajuste de la retroiluminación, consulte [3. AJUSTES] → [3-8 Preferencia] → [3-8-2 Ajuste de retroiluminación].
 - Toque ligeramente la pantalla táctil con las puntas de los dedos. También puede usarse un lápiz óptico disponible comercialmente. Si se pulsa con demasiada fuerza o se maneja con un varilla, lápiz o bolígrafo, etc., la pantalla se puede rayar o dañar.
 - No toque simultáneamente 2 o más lugares. No se puede llevar a cabo una operación correcta.
 - Al limpiar la pantalla táctil, establecer el bloqueo de seguridad infantil previene el funcionamiento erróneo. (Consulte [1 MONITOR] → [1-1 Monitor] → [1-1-3 Bloqueo infantil].) Al limpiar, no use detergente o alcohol, disolvente de pintura, etc. Causará accidentes o pérdida de apariencia.
- (b) Los pilotos indicadores de alimentación se iluminan mientras la unidad interior está en funcionamiento. Parpadea cuando se detecta un error.
- (c) Botón Act./Des.
- (d) Sensor de temperatura de la habitación (interior)
Es necesario realizar ajustes para usar este sensor. Consulte [3 AJUSTES] → [3-9 Configuración inicial] → [3-9-5 Aj. sens. mando].

1 MONTOR

1-1 Monitor

1-1-1 Pantalla de modo del monitor

La pantalla de modo del monitor es la pantalla inicial de esta unidad.

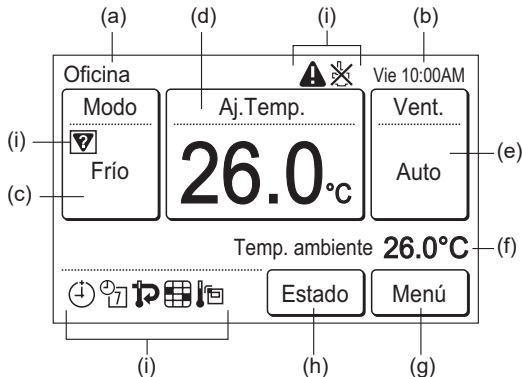

- (a) Nom. Gr. Contr. Rem.:
Nombre del grupo de controlador remoto al que está conectado esta unidad. Consulte [3 AJUSTES] → [3-9 Configuración inicial] → [3-9-4 Aj. Nom. Gr. Contr. Rem.].
- (b) Reloj:
Consulte [3 AJUSTES] → [3-9 Configuración inicial] → [3-9-2 Ajuste Fecha].
- (c) Modo:
Si se toca, la visualización cambiará a la pantalla "Modo". Consulte [2 CONTROL] → [2-2 Ajustes de Funcionamiento] → [2-2-1 Ajuste del modo de funcionamiento].
- (d) Aj. Temp.:
Cuando se toca esto, la visualización cambia a la pantalla de ajuste de temperatura. Consulte [2 CONTROL] → [2-2 Ajustes de Funcionamiento] → [2-2-2 Ajuste de la Temperatura].
Cuando el modo de funcionamiento está ajustado en [Person. Auto], se visualizará la temperatura establecida para enfriamiento y calentamiento.

Aj.Temp.	
Frio	28.0°C
Calo	20.0°C

- (e) Vent.:
Cuando se toca esto, la visualización cambia a la pantalla de ajuste de la velocidad del ventilador. Consulte [2 CONTROL] → [2-2 Ajustes de Funcionamiento] → [2-2-3 Ajuste de la velocidad del ventilador].
- (f) Temp. ambiente:
Se muestra la temperatura ambiente percibida por esta unidad. Consulte [3 AJUSTES] → [3-9 Configuración inicial] → [3-9-7 Aj. elem. pant.].
- (g) Menú:
Al tocarse, la visualización cambia a la pantalla "Menú". Consulte [3 AJUSTES].
- (h) Estado:
Cuando se toca esto, la visualización cambia a la pantalla "Estado". Consulte [1-1-2 Pantalla de Estado].
- (i) Iconos de estado:

- ⚠ El error se produjo. Consulte [1-1-2 Pantalla de Estado] → < Pantalla de información de error >.
- ⊗ El funcionamiento desde esta unidad está prohibido por el Controlador Central. Consulte [1-1-2 Pantalla de Estado].
- ⚠ Discordancia del modo. Se selecciona el modo que no puede funcionar simultáneamente. Consulte [1-1-2 Pantalla de Estado].
- 🕒 Se ajusta el Tempor. activado, Temporizador desactivado o Tempor. desact. auto. Consulte [3 AJUSTES] → [3-4 Ajuste Reloj].

- 🕒 El temporizador semanal es ajustado. Consulte [3 AJUSTES] → [3-5 Aj. tempor. sem.].
- 🔄 Se ajusta el restablecimiento automático de la temperatura. Consulte [3 AJUSTES] → [3-6 Ajuste Especial] → [3-6-2 Aj. ret. auto. temp.].
- 🧼 Muestra que es hora de limpiar el filtro. Consulte [3 AJUSTES] → [3-10 Mantenimiento] → [3-10-3 Reajuste de la señal del filtro].
- 🌡 Se usa el sensor de temperatura de esta unidad. Consulte [3 AJUSTES] → [3-9 Configuración inicial] → [3-9-5 Aj. sens. mando].

Para la visualización de la pantalla, este producto usa una fuente de mapa de bits creada y desarrollada por Ricoh Company, Ltd.

Durante la operación retraso, el visualizador de modo del monitor es diferente. Consulte [3 Configuración] → [3-9 Configuración inicial] → [3-9-8 Ajuste Rotación] para ver los detalles de la operación retraso.

- (a) Nombre grupo R.C:
Se muestra "Ajuste Rotación".
- (c) Modo:
No se puede cambiar el modo de funcionamiento durante la operación retraso. La pantalla no se mueve incluso al tocar aquí.
- (g) Menú:
Al tocar, la visualización cambia a la pantalla de "ajuste rotación".
- (h) Estado:
No aparece.
- (i) Iconos de estado:
⚠ se enciende cuando se produce un error.
⚠ parpadea durante la operación retraso.

1-1-2 Visualización de estado

Se muestran el estado de ajuste del control remoto y de la unidad interior.

Toque [Estado] en la pantalla de modo del monitor. Se visualiza la pantalla "Estado".



La pantalla "Estado" tiene 2, 3 o 4 páginas a las que pueden accederse tocando [Página siguiente] o [Página Anterior]. Al tocar [Monitor], la visualización regresa a la pantalla de modo del monitor.

(*: No se visualizan los elementos no compatibles con la unidad interior).

< Página 1 >

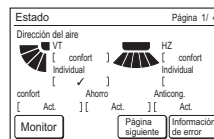

- Dirección del aire*:
Se mostrará el ajuste de la dirección flujo aire. El ajuste solamente aparecerá para las unidades interiores que puedan ajustar direcciones de flujo de aire. Durante el ajuste del flujo aire confortable, se visualiza [Flujo Confort]. "Individual" se visualiza únicamente al conectar a distancia a una unidad interior que sea compatible con la función apropiada. Al realizar el ajuste, [✓] es visualizado. Consulte [3 AJUSTES] → [3-3 Ajuste dirección flujo aire] → [3-3-3 Usar individual].
- Flujo Confort.*:
Se muestra la Act. o Des. del ajuste del flujo de confort.

- **Ahorro:**
Se muestra la Activación o Desactivación del ajuste de ahorro.
- **Anticong.*:**
Se muestra la Activación o Desactivación del ajuste del anticongelante.

< **Página 2** >



- **Prohib. C.R.:**
Se muestran mediante iconos las funciones cuyas operaciones desde esta unidad y desde el control remoto tipo inalámbrico están prohibidas por el Controlador Central. Los contenidos de cada icono son como sigue:

- All** :Todas las operaciones
- Act. y Des.**
- Act.**
- Ajuste de modo**
- Ajuste de temperatura**
- Ajuste Reloj**
- Reajuste de la señal del filtro**

Si intenta operar o ajustar la función prohibida, se muestra la siguiente pantalla y no es posible la operación o el ajuste. Cuando se toca [Cerrar], la visualización vuelve a la pantalla antes de que se realizase la operación.

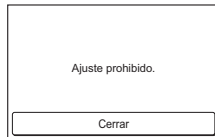

< **Página 2 (a 3 o 4)** >

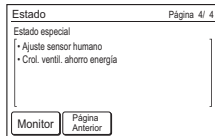
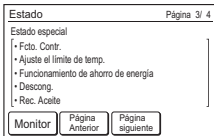

- **Estado especial (página 2, 3 o 4)**
Se visualiza el estado de la unidad interior. Si los contenidos a visualizar exceden 3, serán visualizados en la página siguiente (página 3 o 4). Los contenidos de estado son como sigue: (Solamente se visualizan los elementos compatibles con la unidad interior o en funcionamiento).

Mantenimiento:

La unidad interior es inspeccionada. El funcionamiento de la unidad interior se detiene durante este tiempo.

Parada forzada:

La unidad interior se detiene forzosamente mediante entrada externa.

Discordancia del modo:

Un modo que no puede ser operado simultáneamente con una unidad interior maestra u otra unidad interior en funcionamiento se establece en el mismo grupo SR de un sistema de recuperación del calor o en el mismo sistema refrigerante de un sistema de bomba de calor. En este caso, ya que el modo se cambia al modo ventilador, reinicie a un modo que pueda ser operado simultáneamente. Consulte [4 CONSEJOS DE FUNCIONAMIENTO]→[4.1 Modos seleccionables] para los modos que pueden ser operados simultáneamente.

Funcionamiento controlado:

Este contenido se muestra en la unidad interior subordinada cuando la unidad interior maestra se ajusta en el sistema refrigerante o el Grupo SR al que está conectada esta unidad. Cuando una unidad interior maestra no está ajustada, esto muestra que hay ya otra unidad interior funcionando. Se puede seleccionar solo un modo ajustado por la unidad interior maestra o un modo que puede ser operado simultáneamente con otra unidad interior en funcionamiento. Consulte [4.CONSEJOS DE FUNCIONAMIENTO] para los modos que pueden ser operados simultáneamente.

Ajuste el límite de temp.:

El ajuste de la temperatura de la unidad interior es limitado por el controlador central.

Funcionamiento de ahorro de energía:

El ahorro de energía es ajustado mediante Energy Manager por System Controller.

Descong.:

En la operación de calefacción, la unidad exterior lleva a cabo la operación de Descong. El ventilador de la unidad interior se detiene durante este tiempo.

Rec. aceite:

La unidad exterior lleva a cabo la operación de Recuperación de aceite. El ventilador de la unidad interior puede ser detenido durante este tiempo.

Ajuste sensor humano:

Se activa esta función. Consulte [3 AJUSTES] → [3-6 Ajuste Especial] → [3-6-5 Ajuste sensor humano].

Crol. ventil. ahorro energía:

Se activa esta función. Consulte [3 Ajustes]→[3-6 Ajuste Especial]→[3-6-6 Crol. ventil. ahorro energía].

< **Pantalla de información de error** >

Se muestra [Información de error] solo cuando hay un historial de errores. Cuando se toca [Información de error], la visualización cambia a la pantalla "Información de error". Consulte [5-3 Código de error] sobre los errores.

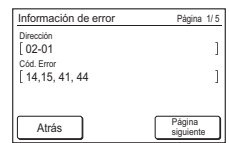
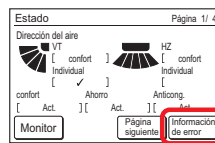

1-1-3 Bloqueo infantil

Al visualizar esta pantalla tocando la pantalla de modo del monitor, la unidad activará el bloqueo seguridad infantil.

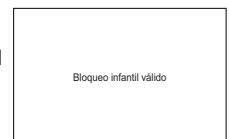

- **Ajustar/Reiniciar bloqueo seguridad infantil:**
Pulse el botón Act./Des. durante 4 segundos o más mientras toca una zona del exterior de la sección de funcionamiento de la pantalla de modo del monitor (sin respuesta incluso al tocarse). Se puede realizar el ajuste/reajuste incluso mientras la unidad interior está detenida. Este ajuste no puede realizarse en pantallas distintas a la pantalla de modo del monitor.

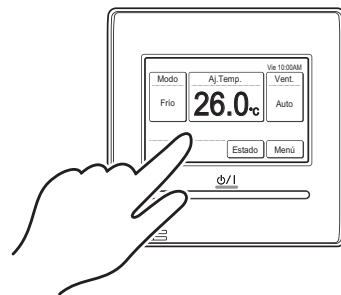

1-1-4 Paro Emergencia

Se muestra esta pantalla cuando el sistema fue parado de emergencia por una operación desde el exterior. Al reiniciar la parada de emergencia, se visualiza la pantalla de modo del monitor.

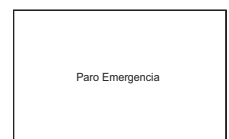

2 CONTROL

2-1 Act. y Des.

- (1) Pulse el botón [Act./Des.].

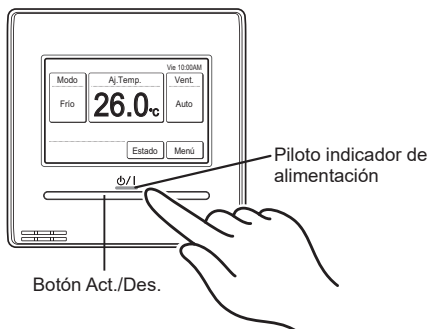

El piloto indicador de alimentación permanece iluminada mientras la unidad interior está en funcionamiento.

NOTA

El botón Act./Des. no puede accionarse en pantallas distintas a la pantalla de modo del monitor.

2-2 Ajustes de Funcionamiento

2-2-1 Ajuste del modo de funcionamiento

- (1) Toque [Modo] en la pantalla de modo del monitor.
- (2) Se muestra la pantalla "Modo". Seleccione el modo de funcionamiento.

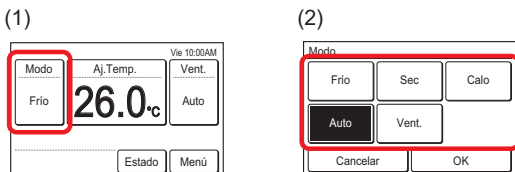

Dependiendo del modelo de la unidad interior, se visualizará [Person. Auto] en lugar de [Auto].

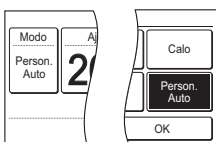

NOTAS

• Solo se muestran los modos seleccionables. Los modos seleccionables pueden ser diferentes dependiendo de la configuración del sistema y del estado de funcionamiento. Consulte [4. CONSEJOS DE FUNCIONAMIENTO] → [4-1 Modos seleccionables].

• Cuando se selecciona el "Vent.", la temperatura no se puede ajustar.



• El modo [Auto] o [Person. Auto] se puede utilizar en el Grupo C.R. en el que está configurada la unidad interior maestra. No se visualizará en otros Grupos C.R.

• Cuando se cambia el modo de funcionamiento en un sistema de recuperación del calor, las preparaciones para el funcionamiento pueden llevar algún tiempo, pero esto no indica un funcionamiento incorrecto.

- (3) Al tocar [OK], la visualización regresa a la pantalla de modo del monitor.

2-2-2 Ajuste de la Temperatura

- (1) Toque [Aj.Temp.] en la pantalla de modo del monitor.
- (2) Se muestra la pantalla "Aj.Temp.". Ajuste la temperatura ambiente con [▲] o [▼].

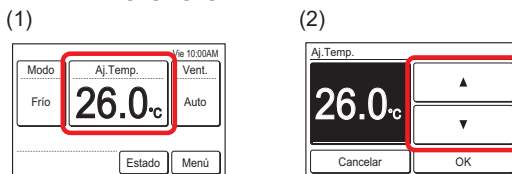

Cuando el modo de funcionamiento esté establecido en [Person. Auto], ajuste la temperatura de enfriamiento y calentamiento.

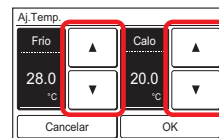

NOTAS

- El rango de la temperatura ajustable es diferente dependiendo del modo de funcionamiento. Consulte [4 CONSEJOS DE FUNCIONAMIENTO] → [4-3 Rango de temperaturas ajustable].
- Cuando el "Ajustes Rango Temperatura" está ajustado, la temperatura seleccionable se ajusta al ajuste. Consulte [3 AJUSTES] → [3-6 Ajuste Especial] → [3-6-3 Ajustes Rango Temperatura].

- (3) Al tocar [OK], la visualización regresa a la pantalla de modo del monitor.

2-2-3 Ajuste de la velocidad del ventilador

- (1) Toque [Vent.] en la pantalla de modo del monitor.
- (2) Se visualiza la pantalla "Vent.". Seleccione la velocidad del Vent. con [▲] o [▼].

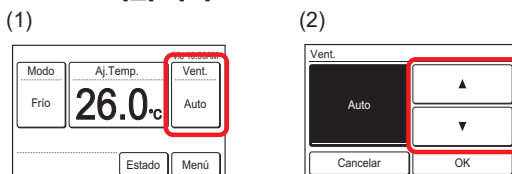

- (3) Al tocar [OK], la visualización regresa a la pantalla de modo del monitor.

3 AJUSTE

3-1 Seleccione los elementos de ajuste

- (1) Toque [Menú] en la pantalla de modo del monitor.



- (2) Se visualiza la pantalla "Menú principal". La pantalla tiene 3 páginas que son cambiadas tocando [Página siguiente] o [Página Anterior]. (No se visualizan los elementos no compatibles con la unidad interior).

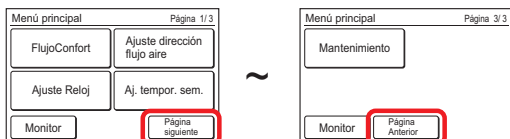

Cuando se toca el elemento a ajustar, se muestra cada pantalla de ajuste. Consulte la descripción de cada elemento para obtener más detalles. Cuando cada elemento es completado o cancelado, la visualización vuelve a esta pantalla. Al tocar [Monitor], la visualización regresa a la pantalla de modo del monitor.

3-2 Flujo Confort

La dirección del flujo aire (vertical/orizontal) está ajustada para proporcionar aire acondicionado a toda la habitación. En el modo de flujo aire confortable, la dirección del flujo aire no se puede ajustar manualmente porque la dirección del flujo aire es fija.

- (1) Toque [FlujoConfort] en la pantalla "Menú principal".

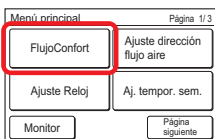

NOTAS

Para las unidades interiores sin función de confort, [FlujoConfort] no visualizado.

- (2) La pantalla "FlujoConfort" es visualizada. Toque [Act.] o [Des.] en la pantalla "FlujoConfort".

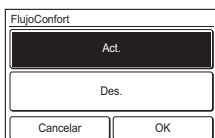

Cuando toca [OK], los datos se transmiten a la unidad interior y, a continuación, la pantalla vuelve a la pantalla "Menú principal".

3-3 Ajuste dirección flujo aire

- (1) Toque [Ajuste dirección flujo aire] en la pantalla "Menú principal".

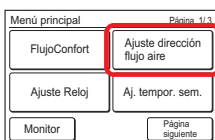

NOTAS

Para las unidades interiores sin función de ajuste de dirección de flujo de aire, [Ajuste de dirección de flujo de aire] no visualizado.

- (2) Se visualiza la pantalla "Ajuste dirección flujo aire". Cuando se toca [Ajuste VT] o [Ajuste HZ], se muestra cada pantalla de ajuste.

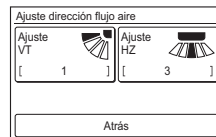

Si la unidad interior no posee una función de ajuste de dirección de flujo de aire horizontal, [Ajuste HZ] no se visualizará y no se podrá establecer la dirección del flujo de aire.

Si este mando a distancia está conectado a una unidad interior de tipo casete con una función de control de flujo de aire individual, [Usar individual] será visualizado.

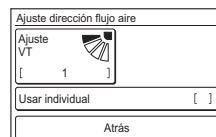

Para esta operación, consulte "3-3-3 Usar individual".

Cuando se toca [OK] o [Cancelar] en cada pantalla de ajuste, la visualización vuelve a esta pantalla. Cuando se toca [Atrás], la visualización vuelve a la pantalla "Menú principal".

NOTAS

- Al usar esta unidad conjuntamente con un mando a distancia inalámbrico, la dirección del flujo de aire de la unidad interior podría no coincidir con la dirección indicada en esta unidad.
- Cuando la dirección del flujo de aire se establece con el uso combinado del control remoto inalámbrico y este producto, la configuración de la dirección del flujo de aire que se muestra en este producto puede diferir de la posición real de la rejilla de la unidad interior.
- Cuando la dirección del flujo de aire se establece con el uso combinado del control remoto inalámbrico y este producto en el mismo grupo de control remoto, la configuración de la dirección del flujo de aire que se muestra en este producto puede diferir de la posición real de la rejilla de la unidad interior.

3-3-1 Dirección del aire VT

- (1) Toque [Ajuste VT] en la pantalla "Ajuste dirección flujo aire".
- (2) La pantalla "Ajuste dirección flujo aire VT" es visualizada. Toque [▲] o [▼] y ajuste la dirección del flujo del aire o "Vaivén".

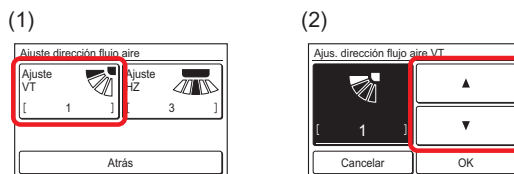

- (3) Si toca [OK] después de los ajustes, los datos serán transmitidos a la unidad interior y la visualización regresará a la pantalla "Ajuste dirección flujo aire".

3-3-2 Dirección del aire HZ

- (1) Toque [Ajuste HZ] en la pantalla "Ajuste dirección flujo aire".
- (2) Se muestra la pantalla "Ajust. dirección flujo aire HZ". Toque [◀] o [▶] y ajuste la dirección del flujo del aire o "Vaivén".

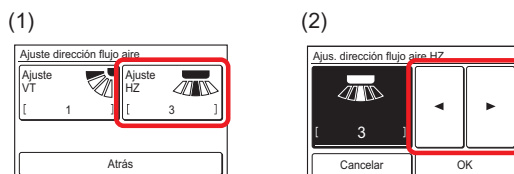

- (3) Si toca [OK], después de transmitir los datos a la unidad interior, la visualización regresará a la pantalla "Ajuste dirección flujo aire".

3-3-3 Usar individual

“Usar individual” únicamente puede usarse con las unidades interiores de tipo cassette que sean compatibles con esta función. La dirección del flujo de aire puede establecerse para cada salida de las unidades interiores sencillas o múltiples conectadas a este mando a distancia.

(1) Toque [Usar individual] en la pantalla “Ajuste dirección flujo aire”.

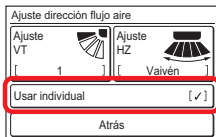

(2) Toque el número de la unidad que desea ajustar en la pantalla “Usar individual”.

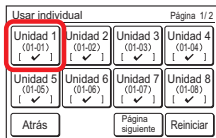

* [Confort] se ajusta en la unidad interior sombreada, tal y como se muestra en (2a) a continuación. Cuando se toca, el mensaje se visualiza como se muestra en (2b) a continuación.

(2a)

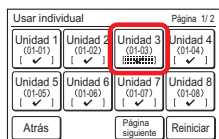

(2b)

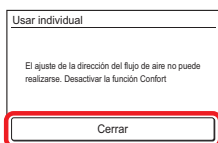

* Si hay múltiples unidades interiores conectadas a este mando a distancia, se visualizará la pantalla de selección de unidad interior. Cuando la pantalla (2) tiene 2 páginas a las que pueden accederse tocando [Página siguiente] o [Página Anterior]. Si este mando a distancia está conectado a múltiples unidades interiores, se visualizará la dirección (XX-XX) para cada unidad interior. Toque la unidad interior a ajustar. [✓] se visualiza en las unidades interiores ajustadas.

NOTAS

- Para eliminar el ajuste de la dirección del flujo de aire de todas las unidades interiores visualizadas, toque [Reiniciar]. Si toca [S] en la pantalla de confirmación, el ajuste desaparecerá y cambiará al ajuste de la dirección del flujo de aire de “Ajuste VT” (consulte 3-3-1).
- Si desea cambiar el orden de las unidades interiores visualizadas en la pantalla de selección de unidad interior, consulte con su instalador o personal de servicio.

(3) Se visualiza la pantalla de selección de puerto de salida que ajusta la dirección del flujo de aire. Toque el puerto de salida a ajustar.

Tipo cassette

Compruebe la posición de cada puerto de salida en función de la marca “◆” del cuerpo de la unidad interior.



Posición de la marca

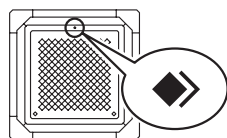

NOTAS

- Para eliminar todos los ajustes del puerto de salida de las unidades interiores seleccionadas, toque [Reiniciar]. Si toca [S] en la pantalla de confirmación, el ajuste desaparecerá y cambiará al ajuste de la dirección del flujo de aire de “Ajuste VT” (consulte 3-3-1).

Tipo de cassette de flujo 3D

El número de puerto de salida varía según el modelo.

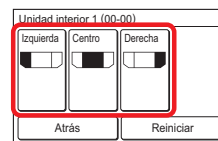
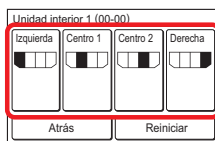

(4) Se visualiza la pantalla de ajuste de la dirección del flujo de aire. Toque [VT] o [HZ].

Si la unidad interior no posee una función de ajuste de dirección de flujo (vertical/horizontal), [Ajuste VT]/[Ajuste HZ] no se visualizará y no se podrá establecer la dirección del flujo de aire.

Ajuste VT

La pantalla “Ajuste dirección flujo aire VT” es visualizada. Toque [▲] o [▼] y ajuste la dirección del flujo del aire o “Vaivén”.

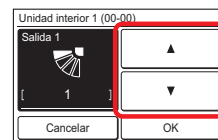
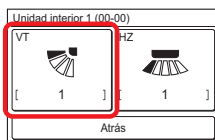

Ajuste HZ

Se muestra la pantalla “Ajust. dirección flujo aire HZ”. Toque [◀] o [▶] y ajuste la dirección del flujo del aire o “Vaivén”.

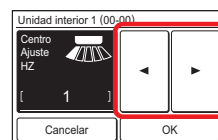
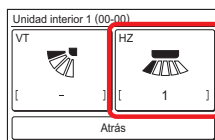

NOTAS

- Si configura el ajuste de dirección del flujo de aire de “Ajuste VT” (consulte 3-3-1) o “Ajuste HZ” (consulte 3-3-2) en el puerto de salida, “—” se visualizará en la pantalla del puerto de salida.

3-4 Ajuste Reloj

(1) Toque [Ajuste Reloj] en la pantalla “Menú principal”.

(2) Se muestra la pantalla “Ajuste Reloj”.

(1)

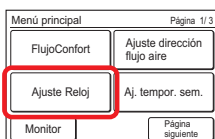

(2)

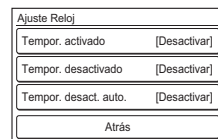

Son posibles los siguientes ajustes del reloj:

- Tempor. activado:
La unidad interior detenida empieza a funcionar tras la hora establecida.
- Tempor. desactivado:
La unidad interior en funcionamiento se detiene tras la hora establecida.
- Tempor. desact. auto.:
Cuando el funcionamiento de la unidad interior se inició mediante el botón Act./Des. de esta unidad, el funcionamiento se detiene tras el tiempo ajustado.

Cuando se toca el elemento a ajustar, la visualización cambia a cada pantalla de ajuste. Cuando cada elemento es completado o cancelado, la visualización vuelve a esta pantalla. Cuando se toca [Atrás], la visualización vuelve a la pantalla “Menú principal”.

3-4-1 Tempor. activado

- (1) Toque [Tempor. activado] en la pantalla "Ajuste Reloj". Si visualiza la pantalla "Verificar Contraseña", introduzca la contraseña y toque [OK].

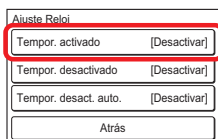

Active el Temporizador activado

- (2) Aparecerá la pantalla "Tempor. activado". Toque [Activar/Desactivar] en la pantalla "Tempor. activado".
- (3) Aparecerá la pantalla "Activar/Desactivar". Toque [Activar].

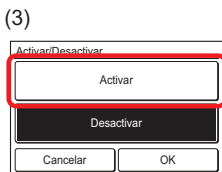
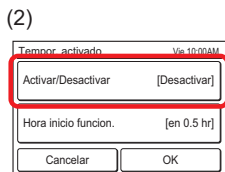

Quando se toca [OK], la visualización vuelve a la pantalla "Tempor. activado".

Ajuste la Hora inicio funcion.

- (4) Toque [Hora inicio funcion.] en la pantalla "Tempor. activado". Aparecerá la pantalla "Hora inicio funcion.".
- (5) Ajuste la hora tocando [▲] o [▼].

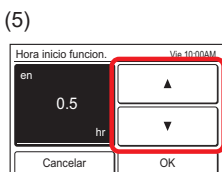
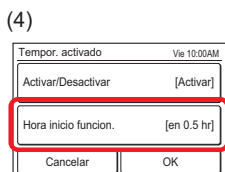

Quando se toca [OK], la visualización vuelve a la pantalla "Tempor. activado".

NOTAS

Se pueden ajustar hasta 24 horas.

Aplique el ajuste

- (6) Toque [OK] en la pantalla "Tempor. activado". Una vez que se mostró la pantalla de cambio de ajuste, la visualización vuelve a la pantalla "Ajuste Reloj".

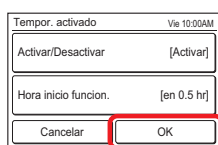

3-4-2 Tempor. desactivado

- (1) Toque [Tempor. desactivado] en la pantalla "Ajuste Reloj". Si visualiza la pantalla "Verificar Contraseña", introduzca la contraseña y toque [OK].

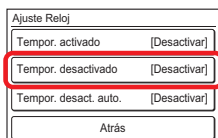

Active el Temporizador desactivado

- (2) Aparecerá la pantalla "Tempor. desactivado". Toque [Activar/Desactivar].
- (3) Aparecerá la pantalla "Activar/Desactivar". Toque [Activar].

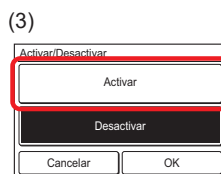
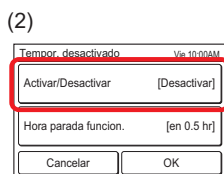

Quando se toca [OK], la visualización vuelve a la pantalla "Tempor. desactivado".

Ajuste la Hora parada funcion.

- (4) Toque [Hora parada funcion.] en la pantalla "Tempor. desactivado". Aparecerá la pantalla "Hora parada funcion.".
- (5) Ajuste la hora tocando [▲] o [▼].

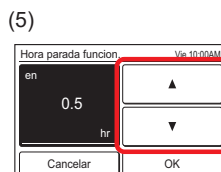
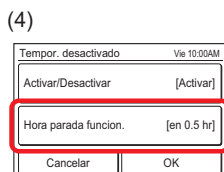

Quando se toca [OK], la visualización vuelve a la pantalla "Tempor. desactivado".

NOTAS

Se pueden ajustar hasta 24 horas.

Aplique el ajuste

- (6) Toque [OK] en la pantalla "Tempor. desactivado". Después de visualizarse la pantalla de cambio de ajuste, la visualización vuelve a la pantalla "Ajuste Reloj".

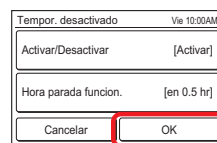

3-4-3 Tempor. desact. auto.

- (1) Toque [Tempor. desact. auto.] en la pantalla "Ajuste Reloj". Si visualiza la pantalla "Verificar Contraseña", introduzca la contraseña y toque [OK].



Active el Temporizador Desactivado Automático

- (2) Aparecerá la pantalla "Tempor. desact. auto.". Toque [Activar/Desactivar] en la pantalla "Tempor. desact. auto.".
- (3) Aparecerá la pantalla "Activar/Desactivar". Toque [Activar].

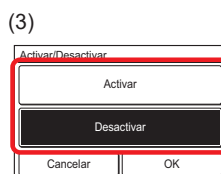
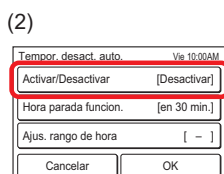

Quando se toca [OK], la visualización vuelve a la pantalla "Tempor. desact. auto.".

Ajuste la Hora parada funcion.

- (4) Toque [Hora parada funcion.] en la pantalla "Tempor. desact. auto.".
- (5) Se visualiza la pantalla "Hora parada funcion.". Ajuste la hora con [▲] o [▼]. La hora puede ser ajustada dentro del rango de 30 a 240 mins. en incrementos de 10 mins.

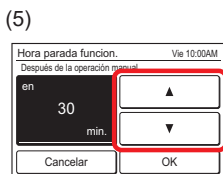
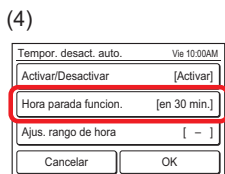

Cuando se toca [OK], la visualización vuelve a la pantalla "Tempor. desact. auto."

Ajuste del rango de la hora del Tempor. desact. auto.

(6) Toque [Ajus. rango de hora] en la pantalla "Tempor. desact. auto."

(7) Se muestra la pantalla "Ajus. rango de hora". Toque [Rango de hora].

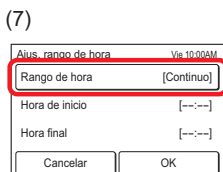
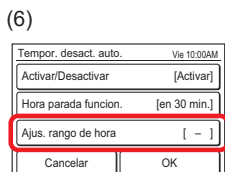

(8) Se visualiza "Rango de hora". Al especificar un rango de tiempo para "Tempor. desact. auto.", toque [Esp. rango] y al ajustar activar todo el día, toque [Continuo].

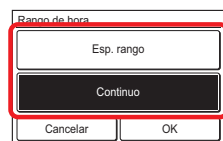

Cuando se toca [OK], la visualización vuelve a la pantalla "Ajus. rango de hora". Cuando se seleccionó [Continuo], vaya a (14).

(9) Toque [Hora de inicio] en la pantalla "Ajus. rango de hora".

(10) Se mostrará la pantalla "Hora de inicio". Ajuste la Hora de inicio tocando [▲] o [▼] en la pantalla "Hora de inicio".

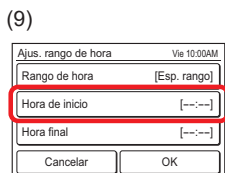

Cuando se toca [OK], la visualización vuelve a la pantalla "Ajus. rango de hora".

NOTAS

El formato de la pantalla de ajuste se corresponde con la preferencia del "Ajuste de formato de visualización".

(11) Toque [Hora final] en la pantalla "Ajus. rango de hora".

(12) Se mostrará la pantalla "Hora final". Ajuste la Hora final tocando [▲] o [▼].

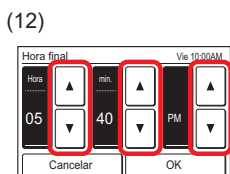
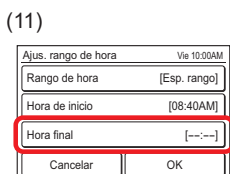

Cuando se toca [OK], la visualización vuelve a la pantalla "Ajus. rango de hora".

(13) Toque [OK] en la pantalla "Ajus. rango de hora". La visualización vuelve a la pantalla "Tempor. desact. auto."

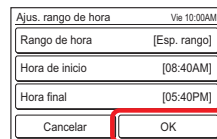

Aplique el ajuste

(14) Toque [OK] en la pantalla "Tempor. desact. auto.". Una vez que se mostró la pantalla de cambio de ajuste, la visualización vuelve a la pantalla "Ajuste Reloj".

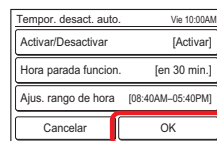

3-5 Aj. tempor. sem. (para el administrador)

Se puede ajustar la programación del funcionamiento semanal. Se pueden crear dos modelos de programación. Se pueden establecer hasta 8 ajustes de hora cada día.

(1) Toque [Aj. tempor. sem.] en la pantalla "Menú principal". Una vez que se muestra la pantalla "Verificar Contraseña", introduzca la contraseña y toque [OK].

(2) Se muestra la pantalla "Aj. tempor. sem."

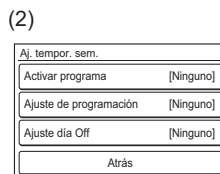
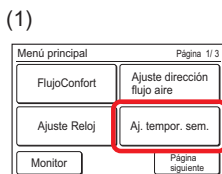

Se ajustan los siguientes contenidos:

- **Activar programa:**
Se selecciona la programación a ser usada o se deshabilita temporalmente el Temporizador semanal.
- **Ajuste de programación:**
Se crea la programación de funcionamiento diario. Se pueden crear dos modelos de programación. Se pueden establecer hasta 8 ajustes de hora cada día.
- **Ajuste día Off:**
El Temporizador semanal puede desactivarse para cualquier día dentro del rango de 1 semana. Esto resulta útil cuando el funcionamiento no es necesario en vacaciones, etc. Cuando el día de ajuste ha pasado, se elimina su ajuste.

Cuando se toca el elemento a ajustar, se muestra cada pantalla de ajuste. Consulte la descripción de cada elemento para obtener más detalles. Cuando cada elemento es completado o cancelado, la visualización vuelve a esta pantalla. Cuando se toca [Atrás], la visualización vuelve a la pantalla "Menú principal".

3-5-1 Activar programa

Seleccione la programación a ser usada

(1) Toque [Activar programa] en la pantalla "Aj. tempor. sem."

(2) Aparecerá la pantalla "Activar programa". Seleccione y toque [Programación 1] o [Programación 2].

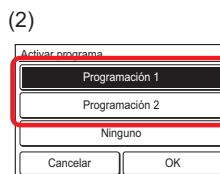
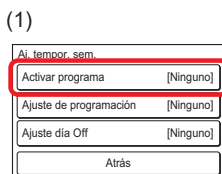

- (3) Cuando se toca [OK] después de que se muestra una pantalla de cambio de ajuste, la visualización vuelve a la pantalla "Aj. tempor. sem."

NOTAS

Para desactivar el uso de una programación ya establecida, toque [Ninguno] en la pantalla (2).

Al tocar [OK], la visualización vuelve a la pantalla de (6).

NOTAS

El formato de la pantalla de ajuste se corresponde con la preferencia del "Ajuste de formato de visualización".

- (8) Toque [Act./Des.] en la pantalla de (6) y seleccione [Act.], [Des.] o [Usar].

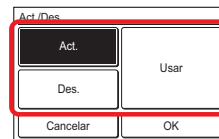

Al tocar [OK], la visualización vuelve a la pantalla de (6).

NOTAS

Quando se selecciona [Usar], se usa el estado de la unidad interior inmediatamente antes de la operación del temporizador. Cuando fueron cambiados manualmente el funcionamiento y el ajuste Act./Des. antes de la operación del temporizador, se usan la nueva operación y el ajuste.

- (9) Toque [Modo] en la pantalla de (6) y seleccione el modo de funcionamiento.

Al tocar [OK], la visualización vuelve a la pantalla de (6).

- (10) Toque [Aj.Temp.] en la pantalla de (6), y ajuste la temperatura ambiente con [▲] o [▼].

Al tocar [OK], la visualización vuelve a la pantalla de (6).

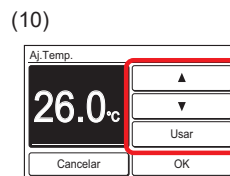
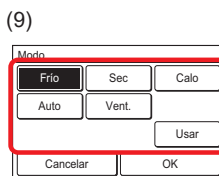

Si establece el modo de funcionamiento a [Person. Auto] o [Usar], ajuste la temperatura de enfriamiento y calentamiento.

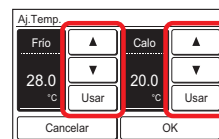

<Ejemplo de programa>

		Hora	Act./Des.	Modo	Temp.
Mañana	[1]	8:00 PM	Act.	Seco	28 °C
	[2]	10:00 PM	Usar	Frío	26 °C
Tarde	[3]	12:00 PM	Usar	Usar	24 °C
	[4]	15:00 PM	Des.	—	—
Noche	[5]	17:00 PM	Act.	Usar	Usar
	[6]	19:00 PM	Usar	Usar	26 °C
	[7]	21:00 PM	Des.	—	—
—	[8]	—	—	—	—

Fin del ajuste de cada día de la semana

- (11) Cuando se toca [OK] en la pantalla de (6), la visualización vuelve a la pantalla de (5). Cuando se continúa con el ajuste del mismo día de la semana, repita (5) a (11).

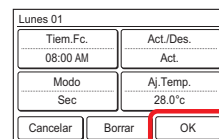

Quando se toca [OK] en la pantalla de (5), la visualización vuelve a la pantalla de (3).

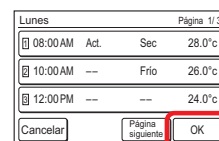

3-5-2 Ajuste de programación

Selección de la programación a ser ajustada

- (1) Toque [Ajuste de programación] en la pantalla "Aj. tempor. sem."
- (2) Se muestra la pantalla "Ajuste de programación". Cuando se toca [Programación 1] o [Programación 2], se muestra cada pantalla de ajuste.

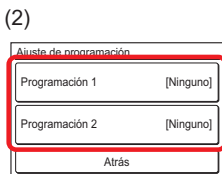
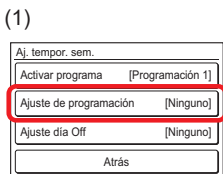

Selección de el día de la semana

- (3) Seleccione tocando el día de la semana en el que se va a llevar a cabo la operación programada. Los ajustes para 4 veces se muestran en esta pantalla. Cuando los contenidos son verificados, cambie la página tocando [Página siguiente] o [Página Anterior].
- (4) Cuando se toca el área de visualización de la programación, la visualización cambia a la pantalla de ajuste de cada día de la semana.

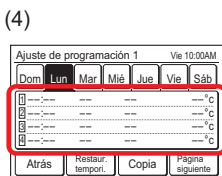

Ajuste la programación para cada día de la semana

- (5) La pantalla de ajuste de cada día de la semana tiene 3 páginas que son cambiadas tocando [Página siguiente] o [Página Anterior]. Se puede visualizar el ajuste de hasta 3 horas en 1 página.
- Cada pulsación de hora de [1] a [8], permite ajustar la configuración detallada de dicha hora.
- (6) Los elementos que pueden ser establecidos en una hora son [Tiem.Fc.], [Act./Des.], [Modo] y [Aj.Temp.]. Cuando se toca cada elemento, se muestra cada pantalla de ajuste. Para eliminar el ajuste de la hora seleccionada toque [Eliminar]. Cuando se toca [Borrar], se muestra una pantalla de verificación. Cuando se toca [Si] en la pantalla, se borra el ajuste.
- (7) Toque [Tiem.Fc.] en la pantalla de (6), y ajuste el tiempo con [▲] o [▼].

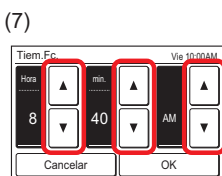
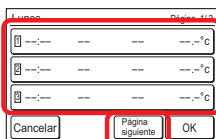

Su muestra una barra por encima del día de la semana con una programación establecida.



Al realizar un ajuste diferente en otros días de la semana, repita (3) a (11).

Copia del ajuste de cada día de la semana

(12) Los contenidos de los ajustes realizados en un determinado día de la semana pueden ser copiados a otro día de la semana. Toque el día de la semana a ser copiado y toque [Copia].



Luego, toque el día de la semana a ser pegado. Cuando se toca [Pegar] se muestra una barra puntuada sobre el día de la semana a ser pegado. Continúe pegando en otros días de la semana.

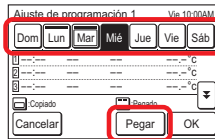

Para cancelar el pegar, toque el día de la semana seleccionado y toque [Eliminación de pegado].

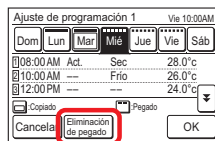

Cuando se toca [OK] se muestra una pantalla de verificación. Cuando se toca [Sí] en la pantalla de verificación, se pega el ajuste.

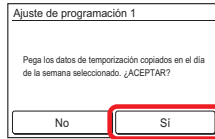

Borrar el ajuste de un día de la semana

Para borrar los contenidos de ajuste de cada día de la semana, seleccione el día de la semana objetivo y toque [Restaur. tempor.].



Aparecerá una pantalla de verificación. Cuando se toca [Sí], se borra el ajuste.

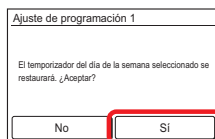

Fin del ajuste de programación

Cuando se toca [Atrás], la visualización vuelve a la pantalla de (2).

Cuando se toca [Atrás] en la pantalla de (2), la visualización vuelve a la pantalla de (1).

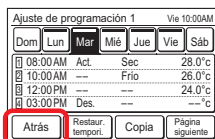

(1)

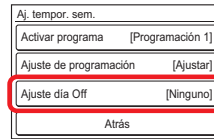

(2)

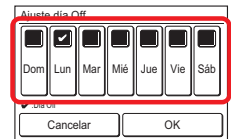

Cuando se complete el ajuste, toque [OK]. Una vez que se mostró la pantalla de ajuste completado, la visualización vuelve a la pantalla "Aj. tempor. sem.".

3-6 Ajuste Especial

(1) Toque [Ajuste Especial] en la pantalla "Menú principal".



(2) Se muestra la pantalla "Ajuste Especial". Si la pantalla tiene múltiples páginas, pueden alternarse tocando [Página siguiente] o [Página Anterior].

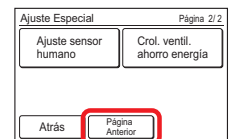
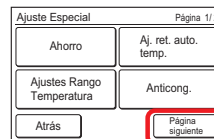

Se ajustan los siguientes contenidos:

(*: No se visualizan los elementos no compatibles con la unidad interior).

- Ahorro:**
El ajuste de temperatura se compensa automáticamente a lo largo de un período de tiempo determinado. Se suprime el consumo de energía estableciendo la temperatura alta durante la refrigeración y baja durante la calefacción.
- Aj. ret. auto. temp.** (para el administrador):
Incluso si se cambia el ajuste de la temperatura durante el funcionamiento en los modos Frío o Calor, tras la hora ajustada, la temperatura retorna automáticamente a la temperatura establecida.
- Ajustes Rango Temperatura** (para el administrador):
Se suprime el consumo de energía debido a un ajuste excesivo de la temperatura restringiendo el rango del ajuste de la temperatura para cada modo de funcionamiento de Auto, Frío/Sec o Calor.
- Anticong.*** (para el administrador):
"Anticong." es una función que lleva a cabo una operación de calentamiento en bajas temperaturas para prevenir la congelación de ductos de agua y equipamiento cuando el aire acondicionado no está en funcionamiento, en regiones donde la temperatura exterior puede descender a bajo cero.
Si los ductos de agua se encuentran lejos de la unidad o entre paredes exteriores, esta función puede no proporcionar suficiente protección anticongelante.
- Ajuste sensor humano*** (para el administrador):
"Sensor humano" detecta la ausencia de personas y realiza la siguiente operación de ahorro de energía. Para más información sobre "Sensor humano", consulte el manual de funcionamiento de la unidad interior.

[Guardado automático]

Si la ausencia continúa durante el tiempo establecido, el funcionamiento cambia a la operación de ahorro de energía.

[Desactivación auto]

Si la ausencia continúa durante el tiempo establecido, se detiene el funcionamiento de la unidad interior.

- Crol. ventil. ahorro energía* (para el administrador): Si se alcanza la temperatura establecida durante el funcionamiento de refrigeración, el ventilador funcionará intermitentemente y ahorrará energía.

Cuando se toca el elemento a ajustar, la visualización cambia a cada pantalla de ajuste. Cuando cada elemento es completado o cancelado, la visualización vuelve a esta pantalla. Cuando se toca [Atrás], la visualización vuelve a la pantalla "Menú principal".

3-6-1 Ahorro

Act./Des. del Ahorro

- (1) Toque [Ahorro] en la pantalla "Ajuste Especial".
- (2) Se visualiza la pantalla "Ahorro". Toque [Act.] o [Des.] en la pantalla "Ahorro".

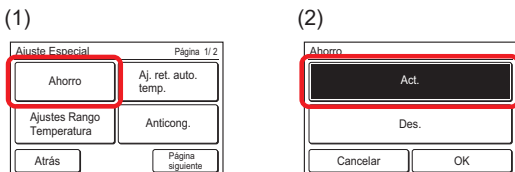

Cuando toca [OK], los datos se transmiten a la unidad interior y luego se vuelve a la pantalla "Ajuste Especial".

3-6-2 Aj. ret. auto. temp. (para el administrador)

- (1) Toque [Aj. ret. auto. temp.] en la pantalla "Ajuste Especial". Cuando fue mostrada la pantalla "Verificar Contraseña", introduzca la contraseña y toque [OK].



Activar el Aj. ret. auto. temp.

- (2) Aparecerá la pantalla "Ret. auto.". Toque [Activar/Desactivar] en la pantalla "Aj. ret. auto. temp.".
- (3) Aparecerá la pantalla "Activar/Desactivar". Toque [Activar] en la pantalla "Activar/Desactivar".

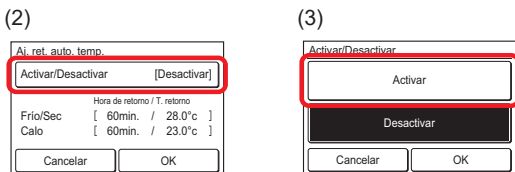

Cuando se toca [OK], la visualización vuelve a "Aj. ret. auto. temp.".

Ajuste la Hora de retorno y la Temperatura

- (4) Toque [Hora de retorno/T. retorno] en la pantalla "Aj. ret. auto. temp.".
- (5) Se muestra la pantalla "Ajuste". Cuando se toca [Frio/Se] o [Calo] en la pantalla "Ajuste", se muestra la pantalla de ajuste de la hora y la temperatura.

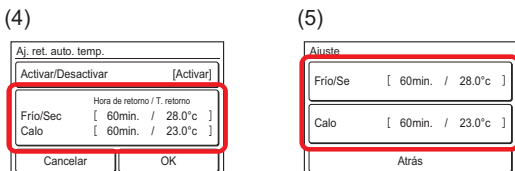

- (6) Ajuste la hora y la temperatura tocando [▲] o [▼]. La hora puede ser ajustada dentro del rango de 10 a 120 mins. en unidades de 10 mins. Cuando se toca [OK], la visualización vuelve a la pantalla "Ajuste".

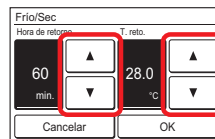

- (7) Cuando se toca [Atrás], la visualización vuelve a "Aj. ret. auto. temp.".

Aplique el ajuste

- (8) Toque [OK] en la pantalla "Aj. ret. auto. temp.". Una vez que se mostró la pantalla de cambio de ajuste, la visualización vuelve a la pantalla "Ajuste Especial".

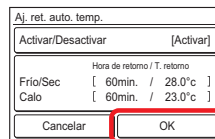

3-6-3 Ajustes Rango Temperatura (para el administrador)

- (1) Toque [Ajustes Rango Temperatura] en la pantalla "Ajuste Especial". Cuando fue mostrada la pantalla "Verificar Contraseña", introduzca la contraseña y toque [OK].



Se muestra la pantalla "Ajustes Rango Temperatura".

Activar el Ajustes Rango Temperatura

- (2) Toque [Activar/Desactivar] en la pantalla "Ajustes Rango Temperatura".
- (3) Aparecerá la pantalla "Activar/Desactivar". Toque [Activar] en la pantalla "Activar/Desactivar".

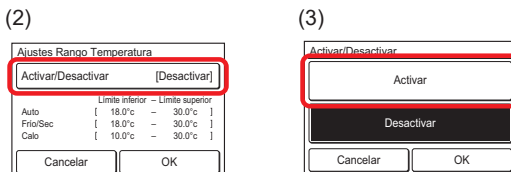

Cuando se toca [OK], la visualización vuelve a la pantalla "Ajustes Rango Temperatura".

Establezca el Límite inferior y el Límite superior

- (4) Toque [Límite inferior - Límite superior] en la pantalla "Ajustes Rango Temperatura".
- (5) Se muestra la pantalla "Ajuste". Toque [Auto], [Frio/Sec] o [Calo] en la pantalla "Ajuste".



Para la unidad interior que muestre [Person. Auto] en el modo de funcionamiento, ajuste [Frio/Sec] y [Calo]. Este ajuste se refleja en cada modo de funcionamiento de [Person. Auto], [Frio], [Sec] y [Calo].

- (6) Se muestra cada pantalla de ajuste. Establezca el límite superior y el límite inferior de la temperatura tocando [▲] o [▼].

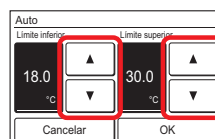
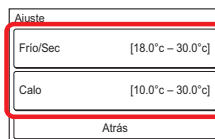

Cuando se toca [OK], la visualización vuelve a la pantalla "Ajuste". Cuando se toca [Atrás] en la pantalla "Ajuste", la visualización vuelve a la pantalla "Ajustes Rango Temperatura".

NOTAS

Los valores ajustables del límite superior y del límite inferior pueden ser diferentes dependiendo del modelo de la unidad interior, de los ajustes en la instalación y del lugar de uso.

Aplique el ajuste

- (7) Toque [OK] en la pantalla "Ajustes Rango Temperatura". Una vez que se mostró la pantalla de cambio de ajuste, la visualización vuelve a la pantalla "Ajuste Especial".

	Límite inferior	Límite superior
Auto	[18.0°C]	[30.0°C]
Frio/Sec	[26.0°C]	[30.0°C]
Calo	[18.0°C]	[24.0°C]

3-6-4 Anticong. (para el administrador)

- (1) Toque [Anticong.] en la pantalla "Ajustes Especiales". Cuando fue mostrada la pantalla "Verificar Contraseña", introduzca la contraseña y toque [OK].

Act./Des. del Anticong.

- (2) Se muestra la pantalla "Anticong.". Seleccione [Act.] o [Des.] en la pantalla "Anticong.".

Cuando se toca [OK], se realiza la transmisión de datos y, una vez que se muestra la pantalla de cambio de ajustes, la visualización vuelve a la pantalla "Ajuste Especial".

3-6-5 Ajuste sensor humano (para el administrador)

- (1) Toque [Ajuste sensor humano] en la pantalla "Ajuste Especial". Cuando fue mostrada la pantalla "Verificar Contraseña", introduzca la contraseña y toque [OK].
- (2) Se muestra la pantalla "Ajuste sensor humano". Toque [Guardado automático] o [Desactivación auto] en la pantalla "Ajuste sensor humano".

(1)

(2)

Se muestra cada pantalla de ajuste.

Configuración del Guardado automático

- (3) Toque [Guardado automático] en la pantalla "Ajuste sensor humano". Aparecerá la pantalla "Guardado automático". Toque [Activar/Desactivar] en la pantalla "Guardado automático".
- (4) Aparecerá la pantalla "Activar/Desactivar". Toque [Activar] en la pantalla "Activar/Desactivar".

(3)

(4)

Si toca [OK], la visualización regresará a la pantalla "Guardado automático".

- (5) Toque [Tpo dete. Ausencia] en la pantalla "Guardado Automático".
- (6) Aparece la pantalla "Tpo dete. Ausencia". Ajuste la hora con [▲] o [▼]. El tiempo puede ajustarse en 15, 30, 45, 60, 90, 120 o 180 min.

(5)

(6)

NOTAS

Si el tiempo de detección establecido en "Guardado automático" es igual o más largo que "Desactivación auto", "Desactivación auto" no funcionará.

Si toca [OK], la visualización regresará a la pantalla "Guardado automático". Y si toca [OK] en la pantalla "Guardado automático", la visualización regresará a la pantalla "Ajuste sensor humano".

Configuración de Desactivación auto

- (7) Toque [Desactivación auto] en la pantalla "Ajuste sensor humano". Aparecerá la pantalla "Desactivación auto". Toque [Activar/Desactivar] en la pantalla "Desactivación auto".
- (8) Aparecerá la pantalla "Activar/Desactivar". Toque [Activar] en la pantalla "Activar/Desactivar".

(7)

(8)

Si toca [OK], la visualización regresará a la pantalla "Desactivación auto".

- (9) Toque [Tpo dete. Ausencia] en la pantalla "Desactivación auto".
- (10) Aparece la pantalla "Tpo dete. Ausencia". Ajuste la hora con [▲] o [▼]. El tiempo puede ajustarse de 1 a 24 hr.

(9)

(10)

NOTAS

Si el tiempo de detección establecido en "Desactivación auto" es igual o más corto que "Guardado automático", "Desactivación auto" no funcionará.

Si toca [OK], la visualización regresará a la pantalla "Desactivación auto". Y si toca [OK] en la pantalla "Desactivación auto", la visualización regresará a la pantalla

“Ajuste sensor humano”.

Si toca [Atrás] en la pantalla “Ajuste sensor humano”, la visualización regresará a la pantalla “Ajuste Especial”.

3-6-6 Crol. ventil. ahorro energía (para el administrador)

- (1) Toque [Crol. ventil. ahorro energía] en la pantalla “Ajuste Especial”. Cuando fue mostrada la pantalla “Verificar Contraseña”, introduzca la contraseña y toque [OK].
- (2) Aparecerá la pantalla “Crol. ventil. ahorro energía”. Toque [Activar] en la pantalla “Crol. ventil. ahorro energía”.

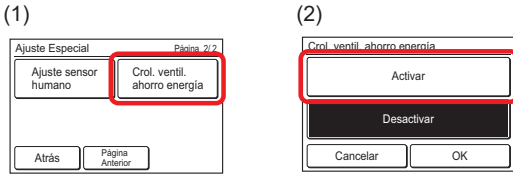

Si toca [OK], la visualización regresará a la pantalla “Ajuste Especial”.

3-7 Horario Verano (Horario de ahorro de luz diurna) (para el administrador)

La visualización de la hora y del funcionamiento del temporizador es 1 hora más temprano de lo normal.

- (1) Toque [Horario Verano] en la pantalla “Menú principal”.



Activar o Desactivar el Horario Verano

- (1) Se muestra la pantalla “Horario Verano”. Seleccione [Activar] o [Desactivar] en la pantalla “Horario Verano”.

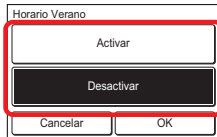

Cuando se toca [OK] después de que se muestra una pantalla de cambio de ajuste, la visualización vuelve a la pantalla “Menú principal”.

3-8 Preferencia (para el administrador)

Ajustes de la pantalla táctil

- (1) Toque [Preferencia] en la pantalla “Menú principal”.
- (2) Se muestra la pantalla “Preferencia”.

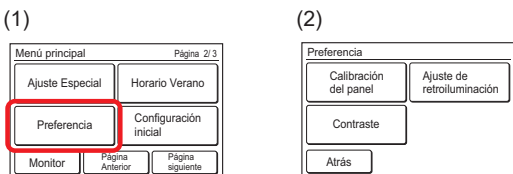

Se ajustan los siguientes contenidos:

- Calibración del panel:
Cuando no se corresponden en la pantalla la posición tocada y la posición correspondiente, realice este ajuste.
- Ajuste de retroiluminación:
Se pueden establecer Activar/Desactivar retroiluminación, brillo y temporizador desactivado.
- Contraste:
Ajusta el contraste de la pantalla.

Cuando se toca el elemento a ajustar, la visualización cambia a cada pantalla de ajuste. Cuando cada elemento es completado o cancelado, la visualización vuelve a esta pantalla. Cuando se toca [Atrás], la visualización vuelve a la pantalla “Menú principal”.

3-8-1 Calibración del panel

- (1) Toque [Calibración del panel] en la pantalla “Preferencia”.
- (2) Se muestra la pantalla “Calibración del panel”. Toque [Inicio] en la pantalla “Calibración del panel”.

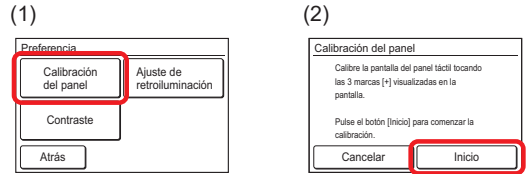

- (3) Toque el centro de la marca [+].
- (4) Se muestra la marca [+] en el lado inferior izquierdo de la pantalla. Toque el centro de la esta marca.

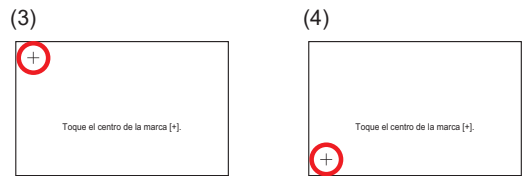

- (5) Se muestra la marca [+] en el lado inferior derecho de la pantalla. Toque el centro de la esta marca.

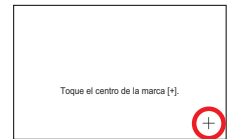

- (6) Las marcas [+] se muestran de nuevo secuencialmente en 3 puntos en la pantalla. Toque el centro de cada marca.

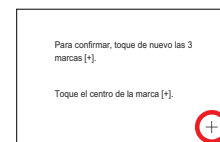
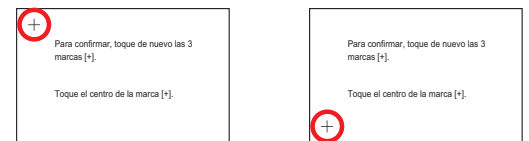

- (7) Cuando se realizó la calibración con éxito, la visualización vuelve a la pantalla “Preferencia”.

Si falló la Calibración del panel

La pantalla muestra que la calibración ha fallado. Para repetir la calibración, toque [Reintentar] y repita de (2) a (6).

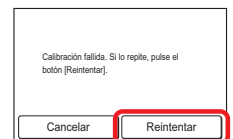

3-8-2 Ajuste de retroiluminación

- 1) Toque [Ajuste de retroiluminación] en la pantalla "Preferencia".

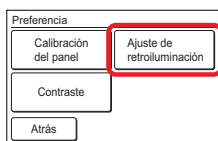

Active o desactive la retroiluminación

- 2) Se muestra la pantalla "Ajuste de retroiluminación". Toque [Activar/Desactivar] en la pantalla "Ajuste de retroiluminación".
- 3) Aparecerá la pantalla "Activar/Desactivar". Seleccione [Activar] o [Desactivar].

(2)

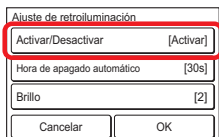

(3)

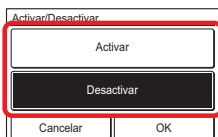

Cuando se toca [OK], la visualización vuelve a la pantalla "Ajuste de retroiluminación".

NOTAS

Si se configura en "Desactivar", los ajustes [Hora de apagado automático] y [Brillo] no son necesarios. (No puede ser ajustado) Vaya a (8).

Ajuste el tiempo hasta que la retroiluminación se apague

- 4) Toque [Hora de apagado automático] en la pantalla "Ajuste de retroiluminación".
- 5) Aparecerá la pantalla "Hora de apagado automático". Seleccione [60 seg.] o [30 seg.].

(4)

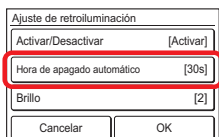

(5)

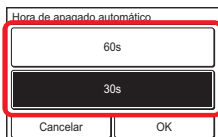

Cuando se toca [OK], la visualización vuelve a la pantalla "Ajuste de retroiluminación".

Ajuste el brillo de la retroiluminación

- 6) Toque [Brillo] en la pantalla "Ajuste de retroiluminación".
- 7) Se muestra la pantalla "Brillo". Ajuste el brillo con [▲] o [▼].

(6)

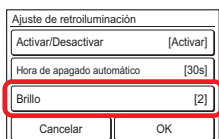

(7)

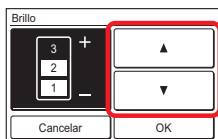

Cuando se toca [OK], la visualización vuelve a la pantalla "Ajuste de retroiluminación".

Aplique el ajuste

- 8) Una vez que se ha completado el ajuste, toque [OK] en la pantalla "Ajuste de retroiluminación".

Una vez que se mostró el cambio de ajuste, la visualización vuelve a la pantalla "Preferencia".

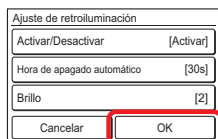

3-8-3 Contraste

- 1) Toque [Contraste] en la pantalla "Preferencia".
- 2) Se muestra la pantalla "Contraste". Ajuste el contraste con [▲] o [▼].

(1)

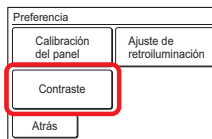

(2)

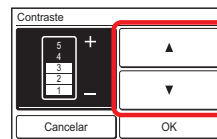

Cuando se toca [OK] después de que se muestra una pantalla de cambio de ajuste, la visualización vuelve a la pantalla "Preferencia".

3-9 Configuración inicial (para el administrador)

Lleve a cabo la configuración en la instalación. La configuración también se puede cambiar tras la instalación.

- 1) Toque [Configuración inicial] en la pantalla "Menú principal".
- 2) Cuando se muestra la pantalla "Verificar Contraseña", introduzca la Contraseña (o la Contraseña del instalador) y toque [OK].

(1)

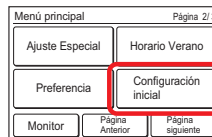

(2)

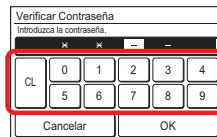

- 3) Si la contraseña se introdujo correctamente, se muestra la pantalla "Configuración inicial". La pantalla tiene 3 páginas que son cambiadas tocando [Página siguiente] o [Página Anterior].

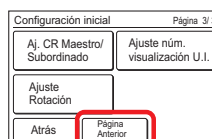
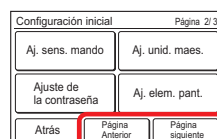
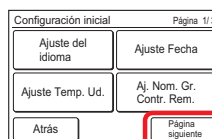

Se ajustan los siguientes contenidos. (♦: para el instalador) (*: No se visualizan los elementos no compatibles con la unidad interior).

- Ajuste del idioma: Se cambia el idioma mostrado. Los idiomas disponibles son inglés (ajuste de fábrica), francés, alemán, español, polaco, ruso, italiano, griego, portugués, turco y holandés.
- Ajuste Fecha : Se ajusta el formato de visualización de la fecha y hora. Cuando se apagó la alimentación, la fecha y hora se mantienen por medio de la batería incorporada durante aproximadamente 7 días. Cuando la alimentación se apaga más tiempo del indicado, la fecha y hora deben ser restablecidas.
- Ajuste Temp. Ud. : La unidad de visualización de la temperatura se cambia a "°C" o "°F". El ajuste de fábrica es "°C".
- Aj. .Nom. Gr. Contr. Rem. : El nombre del grupo de controlador remoto puede ajustarse o cambiarse.

- Aj. sens. mando* :
Este ajuste usa el sensor de esta unidad para sentir la temperatura ambiente. La temperatura ambiente puede sentirse en una posición, más cerca de la persona que el sensor de la unidad interior. El ajuste de fábrica es "No utilizado".
- Aj. unid. maes. ♦
- Ajuste de la contraseña:
Se pueden llevar a cabo el ajuste y los cambios de la contraseña. Además, se puede establecer la petición de contraseña para el siguiente elemento de ajuste.
 - Temporizador activado (3-4-1)
 - Temporizador desactivado (3-4-2)
 - Tempor. desact. auto. (3-4-3)
- Aj. tempor. sem. (3-5)
- Aj. ret. auto. temp. (3-6-2)
- Ajustes Rango Temperatura (3-6-3)
- Anticong.* (3-6-4)
- Ajuste sensor humano* (3-6-5)
- Crol. ventil. ahorro energía* (3-6-6)
- Configuración inicial (3-9)
- Mantenimiento (3-10)
- Aj. elem. pant. :
La visualización de la Señal del filtro y Temp. ambiente puede alternarse entre Visible e Invisible.
- Aj. CR Maestro/Subordinado ♦
- Ajuste núm. visualización U.I.* ♦
- Ajuste rotación:

Al conectar múltiples unidades interiores en 1 Grupo R.C, se turnan para detenerse 1 o 2 veces simultáneamente para hacer copias de seguridad. El ajuste de fábrica es "desactivado".

Cuando se toca el elemento a ajustar, la visualización cambia a cada pantalla de ajuste. Cuando cada elemento es completado o cancelado, la visualización vuelve a esta pantalla. Cuando se toca [Atrás], la visualización vuelve a la pantalla "Menú principal".

3-9-1 Ajuste del idioma

- (1) Toque [Ajuste del idioma] en la pantalla "Configuración inicial". Se muestra la pantalla "Ajuste del idioma".

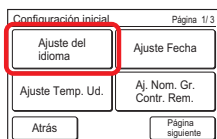

- (2) Esta pantalla tiene 2 páginas que son cambiadas tocando [Página siguiente] o [Página Anterior]. Toque el idioma a ser utilizado.

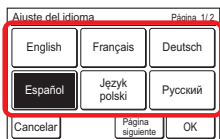

- (3) Cuando se toca [OK] después de que se muestra una pantalla de cambio de ajuste, la visualización vuelve a la pantalla "Configuración inicial".

3-9-2 Ajuste Fecha

- (1) Toque [Ajuste Fecha] en la pantalla "Configuración inicial". Se muestra la pantalla "Ajuste Fecha".

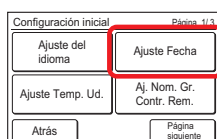

Ajuste de la Fecha y Hora

- (2) Toque [Ajuste de la fecha y la hora] en la pantalla "Ajuste Fecha". Se mostrará la pantalla "Ajuste de la fecha y la hora".
- (3) Toque [Fecha] en la pantalla "Ajuste de la fecha y la hora". Se muestra la pantalla "Fecha".

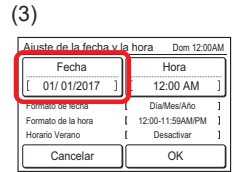
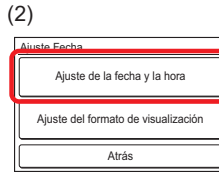

- (4) Ajuste la fecha tocando [▲] o [▼].

Cuando se toca [OK], la visualización vuelve a la pantalla "Ajuste de la fecha y la hora".

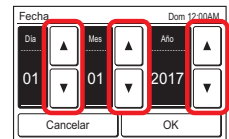

NOTAS

El formato de la pantalla de ajuste se corresponde con la preferencia del "Ajuste de formato de visualización".

- (5) Toque [Hora] en la pantalla "Ajuste de la fecha y la hora".
- (6) Se mostrará la pantalla "Hora". Ajuste la hora con [▲] o [▼].

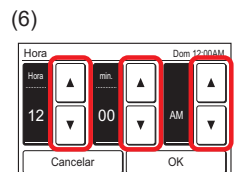
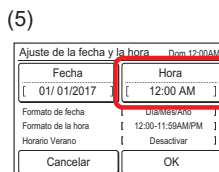

Cuando se toca [OK], la visualización vuelve a la pantalla "Ajuste de la fecha y la hora".

NOTAS

El formato de la pantalla de ajuste se corresponde con la preferencia del "Ajuste de formato de visualización".

- (7) Cuando se toca [OK] en la pantalla "Ajuste de la fecha y la hora", después de visualizar una pantalla de cambio del ajuste, la visualización vuelve a la pantalla "Ajuste Fecha".

Ajuste del formato de visualización de la Fecha y Hora

- (8) Toque el [Ajuste del formato de visualización] en la pantalla "Ajuste Fecha".
- (9) Se mostrará la pantalla "Ajuste del formato de visualización". Toque [Formato de fecha].

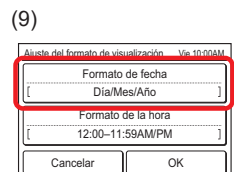
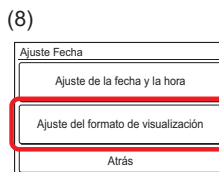

- (10) Se mostrará la pantalla "Formato de fecha". Seleccione el formato deseado.

Cuando se toca [OK] después de que se muestra una pantalla de cambio de ajuste, la visualización vuelve a la pantalla "Ajuste del formato de visualización".

(11) Toque [Formato de la hora] en la pantalla “Ajuste del formato de visualización”.

(10)

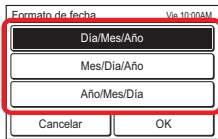

(11)

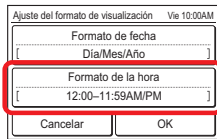

(12) Se mostrará la pantalla “Formato de la hora”. Seleccione el formato deseado.

Cuando se toca [OK], la visualización vuelve a la pantalla “Ajuste del formato de visualización”.

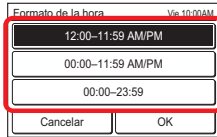

(13) Cuando se toca [OK] en la pantalla “Ajuste del formato de visualización”, después de visualizar una pantalla de cambio del ajuste, la visualización vuelve a la pantalla “Ajuste Fecha”.

Salir de Ajuste Fecha

(14) Cuando se toca [Atrás] en la pantalla “Ajuste Fecha”, la visualización vuelve a la pantalla “Configuración inicial”.

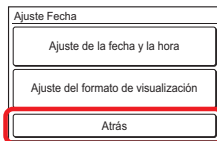

3-9-3 Ajuste Temp. Ud.

(1) Toque [Ajuste Temp. Ud.] en la pantalla “Configuración inicial”.

(2) Se muestra la pantalla “Ajuste Temp. Ud.”. Seleccione [°C] o [°F]. (El ajuste de fábrica es “°C”).

(1)

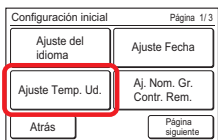

(2)

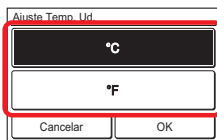

Cuando se toca [OK] después de que se muestra una pantalla de cambio de ajuste, la visualización vuelve a la pantalla “Configuración inicial”.

3-9-4 Aj. Nom. Gr. Contr. Rem.

(1) Toque [Aj. Nom. Gr. Contr. Rem.] en la pantalla “Configuración inicial”.

Se muestra la pantalla “Aj. Nom. Gr. Contr. Rem.”.

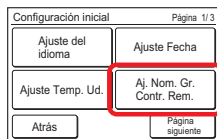

Descripción de la pantalla

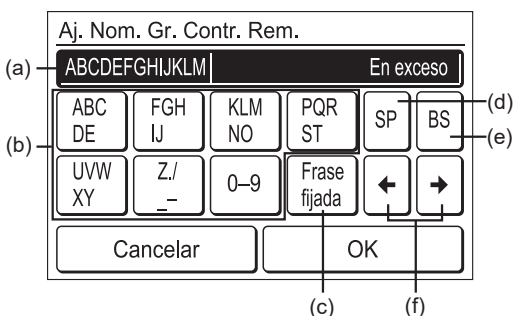

- (a) Área de entrada:
Al introducir más de 12 caracteres, se muestra "Supera-
do" en el margen derecho.
- (b) Teclas de los caracteres:
Toque la misma tecla hasta que se visualiza el carácter a
ser utilizado.
- (c) Tecla de Frase fijada:
Se registran [Planta, Pasillo, Oficina, Sala Conf, Sala
Recep, Habitación, N°. de sala, Frontal, Lateral, Entrada,
Salida, Este, Oeste, Sur, Norte, Ventana]. Toque la tecla
[Frase fijada] hasta que se visualiza la frase a ser utiliza-
da.
- (d) Tecla Espacio
- (e) Tecla de retroceso
- (f) Teclas del cursor

Cambio del Nombre de grupo C.R.

(2) Toque cada tecla e introduzca el nombre. Cuando se
toca [OK] después de que se muestra una pantalla de
cambio de ajuste, la visualización vuelve a la pantalla
“Configuración inicial”.

3-9-5 Aj. sens. mando

- (1) Ajuste el [Aj. sens. mando] en la pantalla “Configuración
inicial”.
- (2) Se muestra la pantalla “Aj. sens. mando”. Toque [Utiliza-
do].

(1)

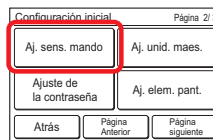

(2)

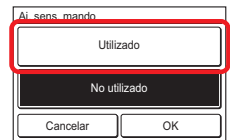

Si toca [OK], después de transmitir los datos a la unidad
interior, la visualización regresará a la pantalla “Configu-
ración inicial”.

3-9-6 Ajuste de la contraseña

- (1) Toque [Ajuste de la contraseña] en la pantalla “Configuración
inicial”.

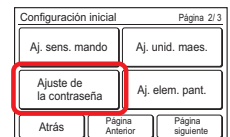

Cambie la Contraseña

- (2) Se muestra la pantalla “Ajuste de la contraseña”. Toque
[Cambiar la contraseña.].
- (3) Se muestra la pantalla “Verificar Contraseña”. Introduzca
la contraseña actual y toque [OK].

(2)

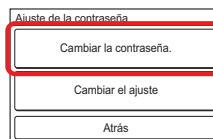

(3)

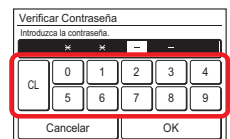

NOTAS

La contraseña predeterminada es “0000” (4 dígitos).

- (4) Si la contraseña se introdujo correctamente, se muestra la pantalla “Cambiar la contraseña”.

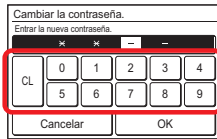

Cuando se introduce una nueva contraseña y se toca [OK], una vez que se mostró la pantalla de cambio de ajuste, la visualización vuelve a la pantalla “Ajuste de la contraseña”.

Se establece la petición de contraseña para el elemento de ajuste Act./Des.

- (5) Toque [Cambiar el ajuste] en la pantalla “Ajuste de la contraseña”.

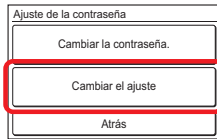

Se muestra la pantalla “Cambiar el ajuste”. La pantalla tiene 3 o 4 páginas que son cambiadas tocando [Página siguiente] o [Página Anterior].

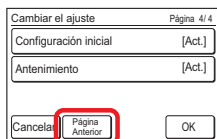
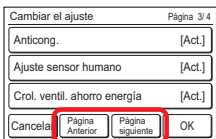
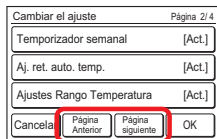
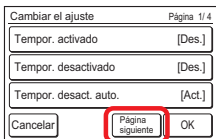

NOTAS

No se visualizan los elementos no compatibles con la unidad interior.

- (6) Cuando se toca el elemento a ajustar o borrar de la petición de la contraseña, se muestra cada pantalla de ajuste.
- (7) Toque [Act.] o [Des.]. (Ejemplo Pantalla “Tempor. activado”)
- Cuando se toca [OK], la visualización vuelve a la pantalla de “Cambiar el ajuste”.

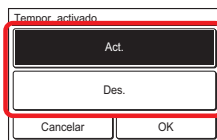

Aplique el ajuste

- (8) Cuando se ha completado el ajuste, toque [OK] en la pantalla “Cambiar el ajuste”. (Ejemplo Página 1/4)

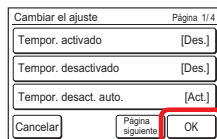

Una vez que se mostró la pantalla de cambio de ajuste, la visualización vuelve a la pantalla “Ajuste de la contraseña”.

- (9) Cuando se toca [Atrás] en la pantalla “Ajuste de la contraseña”, la visualización vuelve a la pantalla “Configuración inicial”.

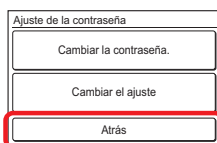

3-9-7 Aj. elem. pant.

- (1) Toque [Aj. elem. pant.] en la pantalla “Configuración inicial”.

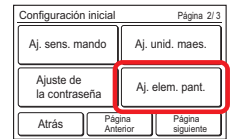

Señ Filt visible/invisible

- (2) Se muestra la pantalla “Aj. elem. pant.”. Toque [Señ Filt] en la pantalla “Aj. elem. pant.”.
- (3) Se muestra la pantalla “Señ Filt”. Toque [Visible] o [Invisible].

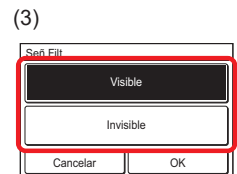

Cuando se toca [OK], la visualización vuelve a la pantalla “Aj. elem. pant.”.

Temp. ambiente visible/invisible

- (4) Toque [Temp. ambiente] en la pantalla “Aj. elem. pant.”.
- (5) Se muestra la pantalla “Temp. ambiente”. Seleccione [Visible] o [Invisible].

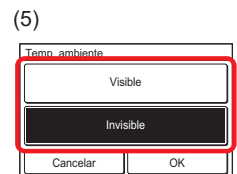
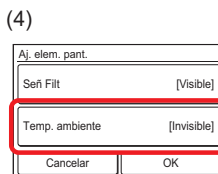

Cuando se toca [OK], la visualización vuelve a la pantalla “Aj. elem. pant.”.

NOTAS

La temperatura ambiente que se muestra es la temperatura aproximada detectada alrededor de este mando a distancia y podría ser diferente de la temperatura ambiente real. También influye el entorno de instalación del mando a distancia.

Aplique el ajuste

- (6) Cuando se ha completado el ajuste, toque [OK] en la pantalla “Aj. elem. pant.”. Una vez que se mostró la pantalla de cambio de ajuste, la visualización vuelve a la pantalla “Configuración inicial”.

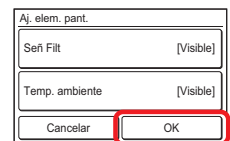

3-9-8 Ajuste rotación

⚠ PRECAUCIÓN

Esta es una función sencilla para mantener la temperatura ambiente fija con múltiples unidades interiores. Si necesita un control de temperatura preciso, como el mantenimiento de una sala de servidores, tome otras medidas adecuadas. Incluso si los dispositivos de información o los datos se dañan al usar esta función, no los compensamos.

Al activar la operación retraso, las unidades interiores en el Grupo R.C, se turnan para detenerse 1 o 2 veces simultáneamente.

NOTAS

- Asegúrese de conectar las unidades interiores a la fuente de alimentación a medianoche (12 AM). Las unidades interiores cambian el funcionamiento/se detienen en este momento.
- Al utilizar la operación retraso, desactive el sensor humano. Si está activado, los acondicionadores de aire pueden detenerse en ausencia y la temperatura ambiente puede aumentar. (Consulte [3-6-5 Ajuste Sensor Humano].)

[Comprobar antes de ajustar]

Preparación para la operación retraso

Compruebe haber seguido las siguientes condiciones. En caso contrario, [Ajuste Rotación] no aparece en el visualizador del mando a distancia.

Condición	Referencia para el ajuste
<input type="checkbox"/> Conecte 2 o más unidades interiores.	Consulte al personal de servicio autorizado.
<input type="checkbox"/> No conecte otro mando a distancia o convertidor.	Consulte al personal de servicio autorizado.
<input type="checkbox"/> Configure esta unidad en el mando a distancia principal.	Consulte al personal de servicio autorizado.
<input type="checkbox"/> Active la función de reinicio automático de la unidad interior.	Consulte el manual de funcionamiento de la unidad interior.
<input type="checkbox"/> Active el sensor del mando a distancia.	Consulte "3-9-5 Ajuste Sensor RC".

Al activar la operación retraso, se desactivan las siguientes funciones o ajustes.

- Ajuste del temporizador
- Ajuste retorno automático temperatura establecida

Procedimiento de ajuste

- (1) Toque [Ajuste Rotación] en la pantalla "Configuración inicial". Se muestra la pantalla "Ajuste Rotación".

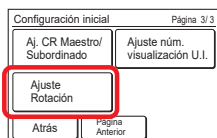

- (2) La pantalla tiene 2 páginas que se cambian tocando [Página siguiente] o [Página Anterior].

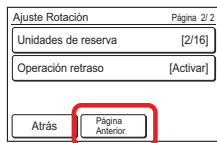
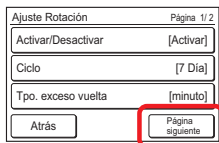

Ajuste del ciclo

- (3) Toque [Ciclo] en la pantalla "Ajuste Rotación".
 (4) Se muestra la pantalla "Ciclo". Ajuste el término tocando [▲] o [▼]. Puede establecer el término "PRUEBA" o de 1 día a 7 días en incrementos de 1 día.

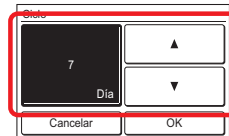
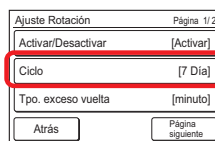

Al tocar [OK], la visualización cambia a la pantalla de "ajuste rotación".

NOTAS

- Cada vez que pasa el plazo establecido, las unidades interiores cambian el funcionamiento/se detienen siguiendo el ajuste rotación.
- Cuando se configura "PRUEBA" y se habilita la operación retraso, las unidades interiores cambian la operación / se detienen cada vez que presiona el botón [Encendido/Apagado].

Ajuste del tpo. exceso vuelta

- (5) Toque [Tpo. exceso vuelta] en la pantalla "Ajuste Rotación".
 (6) Aparecerá la pantalla "Tpo. exceso vuelta". Ajuste el tiempo de exceso de vuelta tocando [▲] o [▼]. El tiempo de exceso de vuelta se puede establecer en "Ninguno" o de 10 minutos a 30 minutos en incrementos de 10 minutos.
 Al seleccionar "Ninguno", la operación retraso no tiene exceso de tiempo.

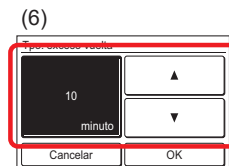
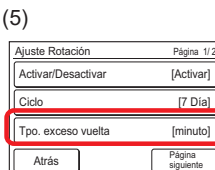

Cuando se toca [OK], la visualización vuelve a la pantalla "Ajuste rotación".

Ajuste de las unidades de reserva

Seleccione el número de unidades interiores que se detienen simultáneamente.

El ajuste actual de muestra en el lado derecho de [Unidades de reserva].

El denominador indica el número de unidades interiores conectadas y el numerador indica el número de la unidad interior detenida simultáneamente.

- (7) Toque [Unidades de reserva] en la pantalla "Ajuste Rotación".
 (8) Se mostrará la pantalla "Unidades de reserva". Seleccione [2 unidades] o [1 unidad].

NOTAS

Si se conectan 2 unidades interiores, el ajuste se establece en "Unidad 1".

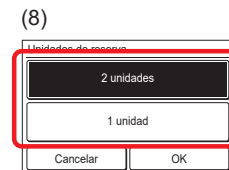
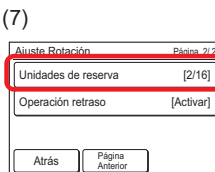

Al tocar [OK], la visualización cambia a la pantalla de "ajuste rotación".

Ajuste de la operación retraso

Si la temperatura ambiente permanece alta mientras se inicia la operación retraso, la unidad interior detenida iniciará la operación.

Durante la operación retraso,  parpadea en el visualizador del mando a distancia.

Cuando la temperatura ambiente se acerca a la temperatura establecida, finaliza la operación retraso.

- (9) Toque [operación retraso] en la pantalla "Ajuste Rotación".
- (10) Aparecerá la pantalla "operación retraso". Toque [Activar] o [Desactiv.].

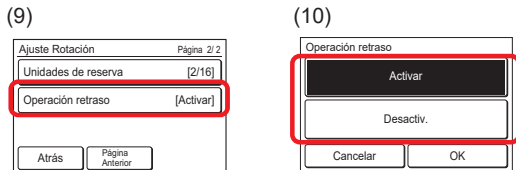

Al tocar [OK], la visualización cambia a la pantalla de "ajuste rotación".

Activar/desactivar operación retraso

- (11) Toque [Activar/Desactivar] en la pantalla "Ajuste Rotación".
- (12) Aparecerá la pantalla "Activar/Desactivar". Toque [Activar] o [Desactiv.].

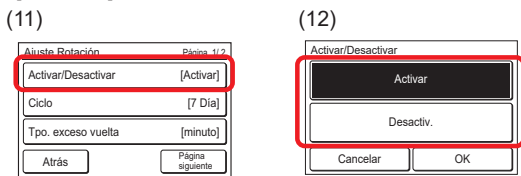

Al tocar [OK], la operación retraso de inicia o se detiene. La visualización cambia a la pantalla de "ajuste rotación".

Si activa ajuste rotación mientras los acondicionadores de aire están detenidos, el funcionamiento empieza después del ajuste rotación.

Si desactiva ajuste rotación, cada unidad interior mantiene el estado de funcionamiento/detención actual.

Salir del ajuste rotación

Para salir del ajuste Rotación, toque [Atrás]. Si la operación retraso está activada, la pantalla pasa al modo monitor. Si está activada, la pantalla cambia a la pantalla "Configuración inicial".

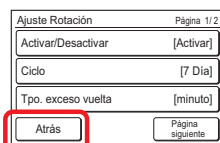

3-10 Mantenimiento (para el administrador)

Se realizan la verificación, funcionamiento y ajustes de la información del administrador.

- (1) Toque [Mantenimiento] en la pantalla "Menú principal".
- (2) Cuando se muestra la pantalla "Verificar Contraseña", introduzca la Contraseña (o la Contraseña del instalador) y toque [OK].

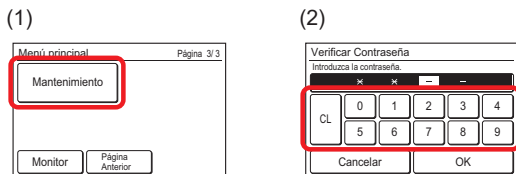

- (3) Si la contraseña se introdujo correctamente, se muestra la pantalla "Mantenimiento". La pantalla tiene 3 páginas que son cambiadas tocando [Página siguiente] o [Página Anterior].

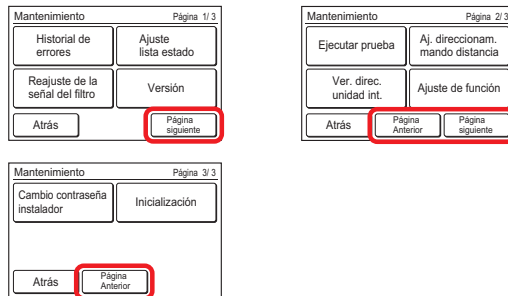

Se realizan la verificación, funcionamiento y ajustes de los siguientes contenidos. (♦: para el instalador) (*: No se visualizan los elementos no compatibles con la unidad interior).

- Historial de errores:
El historial de errores puede ser verificado/borrado.
- Ajuste lista estado:
El estado de cada ajuste puede ser verificado en una lista.
- Reajuste de la señal del filtro*:
Una vez que se ha limpiado el filtro de la unidad interior, se puede reiniciar la señal de filtro.
- Versión:
Se puede verificar el N° de la versión de software de esta unidad.
- Ejecutar prueba ♦
- Aj. direccionam. mando distancia ♦
- Ver. direc. unidad int. ♦
- Ajuste de función ♦
- Mostrar valores de sensor ♦
- Cambic contraseña instalador ♦
- Inicialización ♦

Cuando se toca [Atrás] en ajustes diferentes de la inicialización, la visualización vuelve a la pantalla "Menú principal". Cuando se lleva a cabo la inicialización, se muestra la pantalla de ajustes del arranque inicial.

3-10-1 Historial de errores

- (1) Toque [Historial de errores] en la pantalla "Mantenimiento".

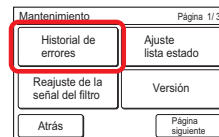

- (2) Se muestra la pantalla "Historial de errores". Si la pantalla tiene múltiples páginas, pueden alternarse tocando [Página siguiente] o [Página Anterior].

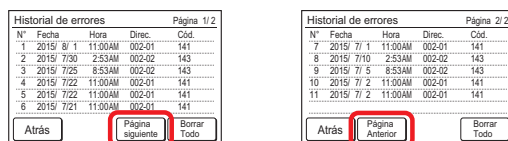

- (3) Cuando se toca [Atrás] tras la verificación, la visualización vuelve a la pantalla "Mantenimiento".

Borrar el Historial de errores

- (1) Toque [Borrar Todo] en la pantalla "Historial de errores".
- (2) Aparecerá una pantalla de verificación. Cuando se toca [Si] después de que se elimine el historial, la visualización vuelve a la pantalla "Historial de errores".

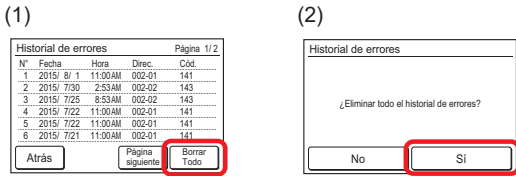

3-10-2 Ajuste lista estado

- (1) Toque [Ajuste lista estado] en la pantalla "Mantenimiento".

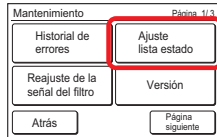

- (2) Se muestra la pantalla "Ajuste lista estado". La pantalla tiene 5 páginas que son cambiadas tocando [Página siguiente] o [Página Anterior]. (No se visualizan los elementos no compatibles con la unidad interior).

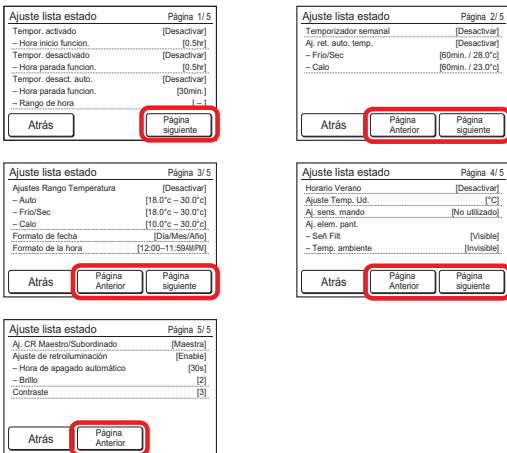

Cuando se toca [Atrás], la visualización vuelve a la pantalla "Mantenimiento".

3-10-3 Reajuste de la señal del filtro

- (1) Toque [Reajuste de la señal del filtro] en la pantalla "Mantenimiento". Después de que la pantalla de transmisión de datos fue mostrada, se visualiza la pantalla "Reajuste de la señal del filtro".
- (2) Cuando se toca [OK], la señal del filtro de la unidad interior se apaga y la visualización vuelve a la pantalla "Mantenimiento".

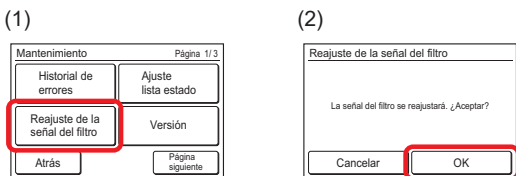

3-10-4 Versión

- (1) Toque [Versión] en la pantalla "Mantenimiento".
- (2) Se visualiza la pantalla "Versión". Cuando se toca [Atrás], la visualización vuelve a la pantalla "Mantenimiento".

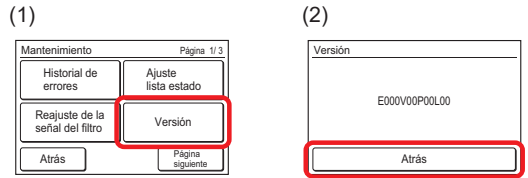

3-10-5 Mostrar valores de sensor

- (1) Toque [Mostrar valores de sensor] en la pantalla "Mantenimiento".

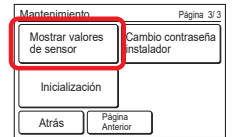

- (2) Se muestra la pantalla "Selección de unidad". Seleccione el acondicionador de aire que desea controlar. Si se registran más de 4 acondicionadores de aire, esta pantalla tiene múltiples páginas. Para cambiar de página, toque [Página siguiente] o [Página anterior].

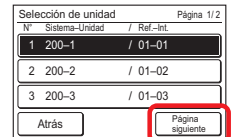

NOTAS

Algunas unidades interiores no admiten esta función. Si toca una de estas unidades interiores, aparece el mensaje "Sin función". Toque [Cerrar] para volver a la pantalla "Selección de unidad".

- (3) Seleccione la categoría que desea controlar.
- (4) Si selecciona [ID de sensor], introduzca la ID del elemento de monitorización en la siguiente pantalla.

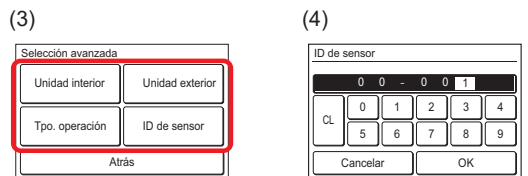

Se muestra la información sobre la categoría seleccionada. Si la pantalla tiene múltiples páginas, pueden alternarse tocando [Página siguiente] o [Página Anterior].

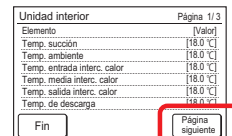

Al tocar [Fin], la visualización regresa a la pantalla "Selección avanzada".

4 CONSEJOS DE FUNCIONAMIENTO

4-1 Modos seleccionables (para el sistema VRF)

Hay restricciones en los modos seleccionables dependiendo de la configuración del sistema y del estado de funcionamiento.

4-1-1 Sistema de recuperación del calor

- Cuando hay una sola unidad interior conectada a una Unidad SR
Se pueden seleccionar todos los modos.
- Cuando se establece una unidad interior maestra en un Grupo SR, solo se puede usar el modo seleccionado en la unidad interior maestra (*1). (*1: No se pueden seleccionar "Ventilador" en la unidad interior incluyendo la unidad interior maestra.)
- Cuando una unidad interior maestra no se establece en el Grupo SR, consulte la tabla siguiente.

Estado	Seleccio- nable	No seleccionable
Otra unidad interior está en operación de refrigeración.	Frío, Seco	Auto o Person. Auto, Calor, Ventilador
Otra unidad interior está en operación de deshumidificación.	Frío, Seco	Auto o Person. Auto, Calor, Ventilador
Otra unidad interior está en operación de calefacción.	Calor	Auto o Person. Auto, Frío, Seco, Ventilador
Otra unidad interior está en operación de anticongelación.	Calor	Auto o Person. Auto, Frío, Seco, Ventilador

4-1-2 Cuando las unidades interiores se conectan solo para refrigeración en un sistema de recuperación del calor

- Consulte la siguiente tabla:

Estado	Seleccionable	No seleccionable
En cualquier momento	Auto o Person. Auto, Frío, Seco, Ventilador	Calor

4-1-3 Conexión prioritaria SR en un sistema de recuperación del calor

- Para unidades interiores o Grupos SR mediante conexión prioritaria SR, consulte la siguiente tabla:

Estado	Seleccio- nable	No seleccionable
Prioridad a la refrigeración es establecida mediante entrada externa.	Frío, Seco	Auto o Person. Auto, Calor, Ventilador
Prioridad a la calefacción es establecida mediante entrada externa.	Calor	Auto o Person. Auto, Frío, Seco, Ventilador

4-1-4 Sistema de bomba de calor

- Consulte la siguiente tabla:

Estado	Seleccio- nable	No seleccionable
Otra unidad interior está en operación de refrigeración.	Frío, Seco	Auto o Person. Auto, Calor, Ventilador
Otra unidad interior está en operación de deshumidificación.	Frío, Seco	Auto o Person. Auto, Calor, Ventilador
Otra unidad interior está en operación de calefacción.	Calor	Auto o Person. Auto, Frío, Seco, Ventilador
Otra unidad interior está en operación de anticongelación.	Calor	Auto o Person. Auto, Frío, Seco, Ventilador

- Cuando se establece una unidad interior maestra en el sistema refrigerante, solo se puede usar el modo seleccionado en la unidad interior maestra (*2). (*2: No se pueden seleccionar "Ventilador" en la unidad interior incluyendo la unidad interior maestra.)

4-1-5 Conexión prioritaria de la unidad exterior en un sistema de bomba de calor

- Consulte la siguiente tabla:

Estado	Seleccio- nable	No seleccionable
Prioridad a la refrigeración es establecida mediante entrada externa.	Frío, Seco	Auto o Person. Auto, Calor, Ventilador
Prioridad a la calefacción es establecida mediante entrada externa.	Calor	Auto o Person. Auto, Frío, Seco, Ventilador

4-2 Pantalla de verificación cuando el ajuste es completo

La pantalla de verificación que se muestra cuando un ajuste es completo se visualiza durante aproximadamente 3 segundos. Cuando se toca esta pantalla, la visualización cambia a la siguiente pantalla mostrada

(Ejemplo de pantalla)

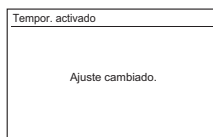

4-3 Rango de temperaturas ajustable

El rango de temperaturas ajustable por modo de funcionamiento y el ajuste de la unidad interior se muestran en la tabla inferior.

Frío/Seco*	18 a 30°C (64 a 88°F) o 20 a 30°C (68 a 88°F)
Calor	Sistema VRF: 10 a 30 °C (48 a 88 °F) Otros sistemas: 16 a 30 °C (60 a 88 °F)
Person. Auto	Igual que el rango anterior, pero hay temperaturas que no se pueden establecer debido a la banda muerta.
Auto*	18 a 30°C (64 a 88°F) o 20 a 30°C (68 a 88°F)

NOTAS

- * El límite inferior de la temperatura de ajuste es diferente según el lugar de uso.

5 OTROS

5-1 Dimensiones del perfil

Unidad: mm (in)

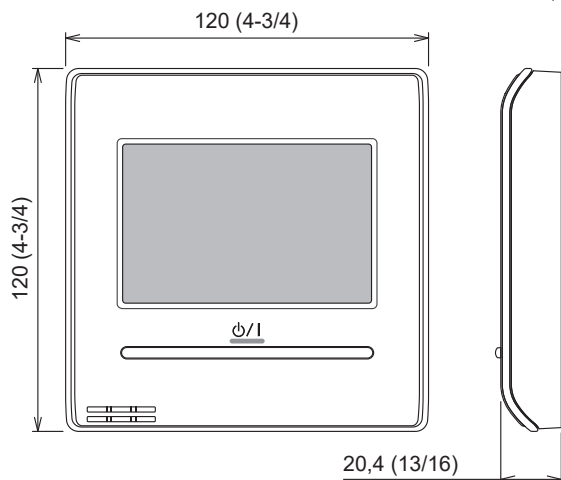

5-2 Especificaciones

Nombre del modelo	UTY-RNR*Z5
Tensión de entrada	CD 12 V
Consumo eléctrico	Max. 0,3 W
Pantalla	FSTN LCD 3,8 pulgadas (255 × 160 puntos) con pantalla táctil
Rango de temperaturas de uso	0 a 40 °C (32 a 104 °F)
Rango de humedad de uso	20 a 90 % (sin condensación)
Rango de temperaturas de almacenamiento	-10 a 60 °C (14 a 140 °F)
Rango de humedad de almacenamiento	20 a 90 % (sin condensación)
Dimensiones [Al. × An. × Pr. mm (in)]	120 × 120 × 20,4 (4-3/4 × 4-3/4 × 13/16)
Peso [g (oz)]	220 (7,76)

5-3 Código de error

Para obtener detalles acerca del error de la unidad interior o de la unidad exterior al comprobar los contenidos del error, consulte los códigos de error en cada manual de instalación.

Código de error	Contenido
CC.1	Error del Sensor
C2.1	Error PCB transmisión
12.1	Error de comunicación del mando a distancia con cable
12.3	Exceso de número de dispositivo en un sistema de mando a distancia con cable
12.4	Error de puesta en marcha del sistema del mando a distancia con cable
26.4	Duplicidad de dirección en un sistema de mando a distancia con cable
26.5	Error de ajuste de la dirección en un sistema de mando a distancia con cable
15.4	Error en la adquisición de datos

FUJITSU GENERAL LIMITED

3-3-17, Suenaga, Takatsu-ku, Kawasaki 213-8502, Japan