

- GB** **Instruction Manual**
- DE** **Bedienungsanleitung**
- FR** **Manuel d'utilisation**
- ES** **Manual de instrucciones**
- PT** **Manual de instruções**
- IT** **Istruzioni d'uso**

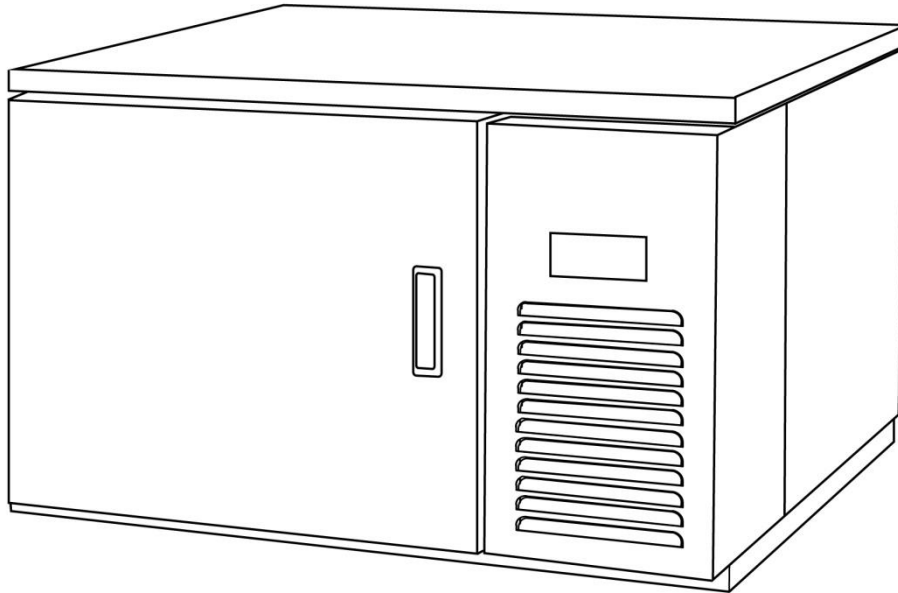



**Dear Customer,**

Congratulations on your purchase of this product.

Please take a few minutes before starting operation of the appliance and read the following operating instructions.



## Table of Contents

Product Overview .....	3
Safety Tips.....	4
Intended Use .....	5
Location and Installation .....	6
Operation.....	8
Main Parameters .....	17
Cleaning, Care & Maintenance .....	19
Optional Accessory .....	20
Troubleshooting.....	21
Disposal.....	22
Technical data.....	23
Thermostat connection .....	23
Warranty.....	24

## Product Overview

Article Description
---------------------

Blast Chiller – N.3 Trays (Gastronorm 2/3)
--------------------------------------------

## Safety Tips



**IMPORTANT: For your safety read the manual carefully before installing or using this product. Save this manual for future reference.**

Consult Local and National Standards to comply with the following:

1. Health and Safety at Work Legislation
2. Fire Precautions
3. IEE Wiring Regulations
4. Building Regulations
5. **DO NOT** use the appliance outside.
6. **DO NOT** attempt to service the item yourself.
7. **DO NOT** use damaged appliances. If you are in any doubt, consult service agent.
8. **DO NOT** use electrical appliances inside the appliance (e.g. heaters, ice-cream makers etc.), unless they are of the type recommended by the manufacturer.
9. Keep ventilation openings, in the appliance enclosure or in the built-in structure, clear of obstruction.
10. **DO NOT** use mechanical devices or other means to accelerate the defrosting process, other than those recommended by the manufacturer.
11. **DO NOT** damage the refrigerant circuit.
12. **DO NOT** stand or support yourself on the base, drawers or doors.
13. **DO NOT** allow oil or fat to come into contact with the plastic components or door seal. Clean immediately if contact occurs.
14. This unit can be used by children aged above 8 years and persons with reduced physical, sensory or mental capabilities or lacking of experience and knowledge who have been given supervision or using instruction of the device and understand the resulting risks (for European market).
15. Do not let children play with the appliance.
16. Cleaning and user maintenance must not be carried out by children without supervision.
17. **DO NOT** place combustible, explosive or volatile articles, corrosive acids or alkalis or liquids in the appliance.

## Safety Tips

18. **DO NOT** use this appliance to store medical supplies.
19. **DO NOT** use jet/pressure washers to clean the appliance.
20. **DO NOT** allow children to play with the packaging, and dispose plastic bags safely.
21. Bottles that contain a high percentage of alcohol must be sealed and placed vertically in the refrigerator.
22. Always carry, store and handle the appliance in a upright orientation and move by holding the base of the appliance.
23. Always switch off and disconnect the power supply to the unit before cleaning.
24. If the supply cord is damaged, it must be replaced by the manufacturer, its service agent or similarly qualified persons in order to avoid a hazard.
25. This appliance is not intended for use by persons (including children) with reduced physical, sensory or mental capabilities, or lack of experience and knowledge, unless they have been given supervision or instruction concerning use of the appliance by a person responsible for their safety (for market beyond European).
26. Children should be supervised to ensure that they do not play with the appliance.
27. For indoor use only. Not suitable for installation in an area where a water jet could be used. Shall not be cleaned by a water jet.
28. To guarantee safe operation, ensure that the appliance is set up and connected as described in the instruction manual.
29. Any repairs and work on the appliance should only be carried out by the customer service department/ qualified technician.
30. The key to the electrical cabinet should be kept out of the reach of children and users.
31. Do not store explosive substances such as aerosol cans with a flammable propellant in this appliance.

## Intended Use

Only use this appliance to blast chilling/freezing food for commercial purposes.

## Location and Installation

- Remove the appliance from the packaging. Make sure that all protective plastic film and coatings are thoroughly removed from all surfaces. To prevent injury or damage to the unit, we recommend that the appliance should be unpacked and set up by two people.
- The climatic class can be found on the rating plate. It specifies the ambient temperatures at which the appliance may be operated. The rating plate can be found behind the appliance.

Climate Class	Max. Ambient Temperature	Relative Humidity
3	25	60%
4	30	55%
5	40	40%

- Maintain a distance of 10 cm between the appliance and walls or other objects for ventilation. Increase this distance if the appliance is near an a heat source.

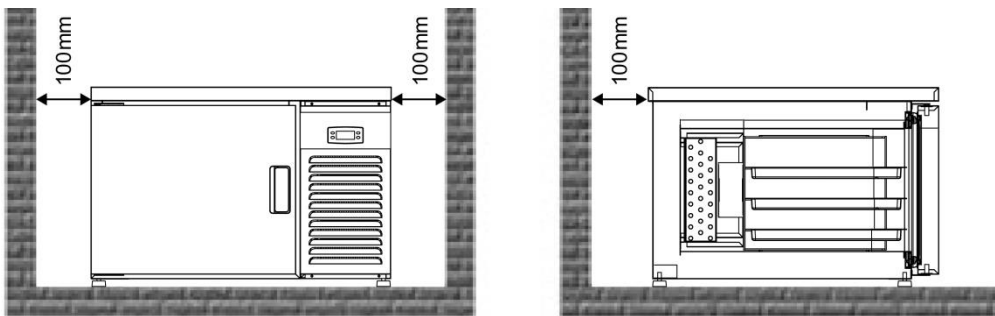

- The appliance should be placed on a solid flat and stable floor to reduce noise and vibration. Level the appliance by adjusting the feet.
- Avoid locating the unit in direct sunlight or near heat sources such as ovens or radiators.
- Please make sure the appliance is properly ventilated.
- Check that the power supply and voltage used comply with the details on the rating plate. The plug must be accessible after installation.
- Correctly connect and disconnect the plug. When inserting ensure the plug is fully engaged. While unplugging hold the body of the plug. Never pull the supply cord directly.
- Is advisable to install a bipolar switch with a NC contact (Normal Close) for the wire section at least 3 mm. between socket and the appliance. This switch is mandatory when the load exceeds 1000 watts or when the blast chiller is connected directly without plug. The thermal-braker switch must be placed near the blast chiller so that it can be clearly visible by the technician in case of maintenance.
- Blast chiller is equipped with a built-in refrigeration engine, is necessary to avoid obstruct the air circulation of the unit in correspondence at front grille, in this way it will allow a correct air exchange. Avoid depositing products or other materials on the perimeter of the blast chiller. Remember that a rise of ambient temperature or insufficient air to the condenser of the refrigeration unit, reduce the performance of the blast chiller with possible deterioration of the products and with more energy consumption.
- If the unit is to be shut down for long period, switch it off and disconnect the plug from socket outlet. Clean the appliance and leave the door open to prevent odour.
- **Important! For your personal safety, this appliance must be properly grounded (earthed).** This appliance is equipped with a cord having a grounding wire with a grounding plug. The plug must be inserted into an outlet that is properly grounded and installed. Consult a qualified electrician or service centre if you do not completely understand the grounding instructions. If doubt exits whether the appliance is properly grounded, have a qualified electrician check the circuit to make sure the outlet is properly grounded.

## Location and Installation

- If the cable does not reach the nearest socket, either rearrange your store layout or ask a qualified electrician to fix a new socket.
- If power is cut off, wait for at least 3 minutes before restarting the appliance to avoid damaging the compressor.

**Note:** If the unit has not been stored or moved in an upright position, let it stand upright for approximately 12 hours before operation.

**Note:** Before using the appliance for the first time, clean the shelves and interior with soapy water.



# Operation



## ATTENTION:

- This is a plug-in unit; once the blast chiller will be connect to supply the item is in **“Stand-by”** mode; on the display the icon is **ON**.
- For switch **ON** the unit push **START/STOP** key and release immedately. The items will display the label of the last cycle that the machine was performing.
- At the end of the blast chilling cycle, the item switch in automatic to storage mode at a temperature from **+1°C** to **+4°C**.
- At the end of the blast freezing cycle, the item switch in automatic to storage mode at a temperature from **-22°C** to **-19°C**.
- To comply with the time required by law, while a blast chilling/freezing cycle is in progress, it is strongly reccomended don't open the door of the blast chiller.

## Temperature Setting and Control

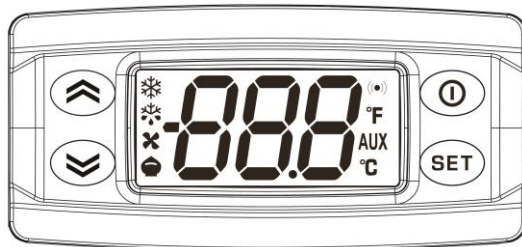

Arrow UP

Arrow DOWN / Defrost cycle



Start/Stop cycle; Stand-by mode

Setting parameter key





LED ICON/LABELS DISPLAY LEGENDA:	
	If switch <b>ON</b> compressor is working. If flashing compressor delay time is in progress.
	If switch <b>ON</b> a Manual Defrost cycle is in progress.
	If switch <b>ON</b> fan is working.
	If switch <b>ON</b> a “temperature” Chilling cycle has been selected/progress.
	If switch <b>ON</b> a “time” Chilling cycle has been selected/progress.
	If switch <b>ON</b> a “temperature” Freezing cycle has been selected/progress.
	If switch <b>ON</b> a “time” Freezing cycle has been selected/progress.
	If switch <b>ON</b> blast chiller is in <b>“Stand-by”</b> mode.
	If switch <b>ON</b> a <b>“Storage”</b> cycle is in progress (Temperature is detected by Chamber probe <b>“Pb1”</b> ).
	If switch <b>ON</b> an <b>ALARM</b> is in progress, check <b>“trouble shooting”</b> instruction (Page.21)

# Operation



## 1. To switching the device ON/Stand-by mode

- Hold the START/STOP key  for 1s, the display will show the label of the latest cycle the blast chiller performing.
- Hold the START/STOP key  for 2s, the display will show the label **OFF** and after 4s will show only the led icon  ON.

## 2. To select Temperature cycle

- Press and release the set key , the display scroll trough the different kind of cycles; the N.3 cycles related to “temperature” are the label “+3°C”; “-25°C” and “-18°C” (Blast chilling; -25°C Cycle and Blast freezing that working by needle probe set temperature). On the display will be **ON** also the led icon  to indicate that the cycle is selected but not yet start.  
Only for the Blast Freezing and -25° cycle also the led icons  +  will be **ON**.







## 3. To select Time cycle

- Press and release the set key , the display scroll trough the different kind of cycles; the N.3 cycles related to “time” are the label “120”; “Inf” and “280” (Blast chilling; Frost bust and Blast freezing). On the display will be **ON** also the led icon  to indicate that the cycle is selected but not yet start.  
Only for the Blast Freezing and Frost bust cycle also the led icon  will be **ON**.

## 4. To start or stop the cycle

- Press and release the START/STOP key , the running cycle will be ending and on the display will appear the label of the related cycle “+3°C”; “120”; “-25°C”; “Inf”; “-18°C” or “280”

## 5. How to activate a Manual Defrosting cycle.

- Switch the blast chilling to Stand-by mode  pushing START/STOP Key  (No any cycle should be selected or in progress).
- Hold the DOWN ARROW key  for 4s, the defrost  led icon start flashing and fan icons  will be **ON** and display will show “dEF” label.
- **To exit procedure:** if end user prefer interrupt the defrost cycle, press and hold START/STOP key  for 1s, display will show the label **OFF** and switch to stand-by mode .

**Note:** For correct DEFROST is recommended keep the door open during the cycle. Also with open door the evaporator fan always run.

# Operation

## Blast chilling and freezing functionality

Blast Chilling and Freezing cycle have two main working option: controlled by temperature or by time:

- If operator chooses **TEMPERATURE** cycle option, temperature will be detected by needle probe "**Pb2**" and cycle will end once needle probe reaches the pre-setting temperature according to value of parameter **+3°C** for chilling and **-18°C** for freezing. After cycle ends the device will switch automatically to "**storage mode**" that will keep the stored food at a pre-setting temperature: chilling **+1°C**; freezing **-22°C** until the storage mode status will be ending by pressing "START/STOP"  key.  
During the temperature cycle the display will show always the value of needle probe temperature "**Pb2**". Once storage cycle starts the display will show the value of chamber temperature "**Pb1**".

**Note:** End user can modify the pre-setting ending needle probe temperature: (AFTER CYCLE SELECTION but BEFORE PRESS START/STOP  key).

Press and release the **UP** or **DOWN**   keys before start the cycle, the display will show the new value of set point of temperature.

Then press START/STOP  key for let item start the cycle with new value of set point.

- If operator chooses **TIME** cycle option, temperature will be detected by chamber probe "**Pb1**" and thermostat display will show pre-setting time cycle of **120 Min.** for chilling and **280 Min.** for freezing. Once chamber temperature reaches a pre-set value of **+3°C** for chilling and **-18°C** for freezing the compressor will stop. Cycle will end once the pre-setting duration cycle time will reach **0 min.**  
After ending cycle the device will enter in a "**storage mode**" that will keep the stored food at pre- setting temperature according to the value of parameter: chilling **+1°C**; freezing **-22°C** until the storage mode status will be ending by pressing "START/STOP"  key.  
During the time cycle the display will show the time left to finish the cycle. Once storage cycle starts the display will show the value of chamber temperature "**Pb1**".

**Note:** End user can modify the pre-setting time as follow: (AFTER CYCLE SELECTION but BEFORE PRESS START/STOP  key).

Press and release the **UP** or **DOWN**   keys before start the cycle, the display will show the new value of set point of temperature.

Then press START/STOP  key for let item start the cycle with new value of time.

# Operation

Possible operation cycles:

- TEMPERATURE CHILLING CYCLE (Needle probe Pb2)
- TIME CHILLING CYCLE (Room probe Pb1)
- TEMPERATURE -25° CYCLE (Needle probe Pb2)
- FROST BUST CYCLE (Inf) (Room probe Pb1)
- TEMPERATURE FREEZING CYCLE (Needle probe Pb2)
- TIME FREEZING CYCLE (Room probe Pb1)







## Chilling cycles (Temperature and time controlled)

Operate as follows to start the Temperature or Time chilling cycle:

The Blast Chilling cycle is split in the following 2 phases:

- Blast Chilling
- Storage mode

These cycles are used when the end user wants a smooth blast chilling process

1. To select "TEMPERATURE controlled cycle" press and release **SET** key to select the cycle until the display will show the label "3": the set  led icon and "Celsius degree"  led icon will be **ON**.
2. To select "TIME controlled cycle" press and release **SET** key to select the cycle until the display will show the label "120": only the set  led icon only will be **ON**.
3. Press and release START/STOP  key to start temperature Chilling cycle: the Compressor/Fans LED icons  will switch **ON** permanently; and the icon  start flashing. On the display will appear the message "Cool" every 1 minute and the value of needle probe "Pb2" at that moment (for Temperature cycle) or the time left to finish the cycle plus chamber temperature probe "Pb1" value (for Time cycle).
4. Once the needle probe temperature reaches the pre-setting point or time cycle is ending, a visual and acoustic alarm will notify the ending cycle, the unit will start a storage cycle and led icon **AUX** will flashing.

**Note:** During the storage mode the display will show chamber temperature "Pb1".

## Operation







### -25°C Cycle

Operate as follows to start the Temperature deep freezing cycle:

The temperature-controlled “-25°C cycle” is split in the following 2 phases:

- Blast Freezing
- Storage

-25°C cycle is used when the end user wants a safe food operation.







1. To select “-25°C cycle” press and release **SET** key to select the cycle until the display will show the label “-25”: the set  led icon, compressor led icon  and “Celsius degree” led icon **°C** will be **ON**.
2. Press and release START/STOP  key to start “-25°C cycle”: the Compressor and Fans LED icons  +  will switch **ON** permanently; and the icon  start flashing. On the display will appear the message “**dEEP**” every 1 minute and the value of needle probe “**Pb2**” at that moment.
3. Once the needle probe temperature reaches the pre-setting point cycle is ending, a visual and acoustic alarm will notify the ending cycle, the unit will start a storage cycle and led icon **AUX** will flashing.

**Note:** During the storage mode the display will show chamber temperature “**Pb1**”.

### Frost Bust Cycle (Inf)

**Frost bust** cycle is used when the end user wants a long blast freezing cycle with manual ending (suitable for ice cream).

Operate as follows to start the Frost Bust cycle:

1. To select “Frost Bust cycle” press and release **SET** key to select the cycle until the display will show the label “**Inf**”: the set  led icon and compressor led icon  will be **ON**.
2. Press and release START/STOP  key to start Frost Bust cycle: the Compressor and Fans LED icons  +  will switch **ON** permanently; and the icon  start flashing. On the display will appear “the counter of the minute” and the message “**Inf**” and room temperature status will be show every 1 minute.
3. This cycle never ending in automatic, to stop the cycle the enduser must push START/STOP  Key.

# Operation







## Freezing cycles (Temperature and time controlled)

Operate as follows to start the Temperature or Time freezing cycle:

The Blast Freezing cycle is split in the following 2 phases:

- Blast Freezing
- Storage mode

These cycles are used when the end user wants a smooth freezing process

1. To select "TEMPERATURE controlled cycle" press and release **SET** key to select the cycle until the display will show the label "-18": the set  led icon; compressor led icon  and "Celsius degree" **°C** led icon will be **ON**.
2. To select "TIME controlled cycle" press and release **SET** key to select the cycle until the display will show the label "280": the set  led icon and compressor  led icon only will be **ON**.
3. Press and release START/STOP **0** key to start temperature freezing cycle: the Compressor/Fans LED icons  +  will switch **ON** permanently; and the icon  start flashing. On the display will appear the message "CHILL" every 1 minute and the value of needle probe "Pb2" at that moment (for Temperature cycle) or the time left to finish the cycle plus chamber temperature probe "Pb1" value (for Time cycle).
4. Once the needle probe temperature reaches the pre-setting point or time cycle is ending, a visual and acoustic alarm will notify the ending cycle, the unit will start a storage cycle and led icon **AUX** will flashing.

**Note:** During the storage mode the display will show chamber temperature "Pb1".

## Alarm icon/Alarm displayed labels:

- When there are one or more than one alarm events, it or them must be visible on the display by label and by LED icon  and buzzer will be **ON** (Acoustic alarm)
- Whatever button will be pushed, the buzzer will be switched **OFF**, but the alarm icon and label will be still visible.
- The alarm icon and labels will be visible until the user will check and acknowledge the alarm situation.

## Operation

The blast chiller is suitable for a fast dropping food product temperature (see the table with the temperatures in relation to the product to freeze).

Do not put directly in the blast chiller food just taken out from the oven, wait few minutes before placing the product inside the chamber and start the cycle.

Please note that the time to reduce the product temperature depends on several factors such as:

- The shape, the type, and the thickness of the material in which the food is stored
- Where the food is stored is covered by lid or not.
- The physical characteristics of the food: density, water content and fat content.
- The food temperature conditions before "blast chilling/freezing".

The time setting for blast chilling cycle needs to be set according to the kind and/or weight of the food.

### SELECTION MODE OF THE BLAST CYCLE (Positive or Negative temperature)

The following modes of blast chilling cycle can be selected:

- By time: If end user knows the exact time of food blast chilling/freezing. When the cycle finishes the appliance will switch automatically to storage mode.
- By temperature: with needle sensor probe to be inserted in the food core; set the temperature of the food for blast chilling/freezing. The probe detects the set temperature, after an acoustic signal the blast chiller will switch to storage mode (see needle probe sensor position chapter).

Blast chilling Cycle	Cycle speed	Kynd of food	Load	Cycle at food core
POSITIVE	Full speed	For all dense foods and large sizes	Max 3 Kg for tray	+3°C MAX 90Min.
NEGATIVE	Full speed	For all dense foods and large sizes	2.2 Kg	Until to -18°C (240 minutes)
	Reduced speed	Delicate products, vegetables, creams, spoon desserts, small size products		

# Operation

## TEMPERATURE MEASUREMENT AT PRODUCT CORE

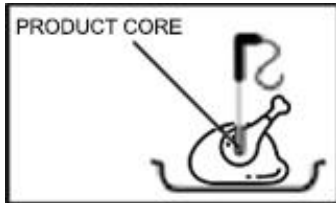

When the product thickness allows, use always the temperature needle probe in order to know the exact temperature reached at the product core. It is suggested to not interrupt the blast chilling cycle before it has reached the temperature of **+3 °c**, in positive cycle and **-18°C** for the negative cycle.

## HOW TO LOAD FOOD

Food must not be overlaid.

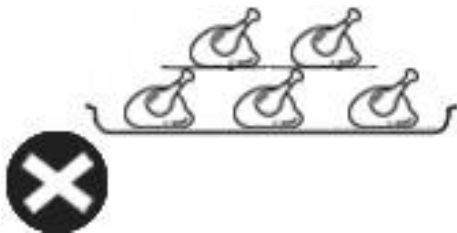

## SPACE BETWEEN TRAYS

In order to ensure a good air circulation in the blast chiller chamber:

- Keep a space (at least 65mm) between the trays:

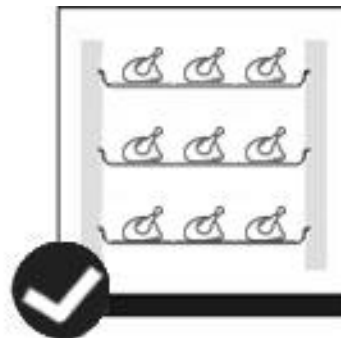
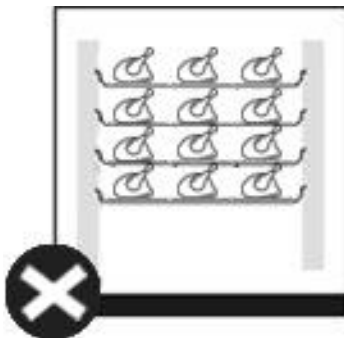

## TRAYS POSITION

In order to ensure an appropriate blast chilling/freezing cycle:

- The trays should not be positioned close to the evaporator
- Keep enough space between tray and chamber walls

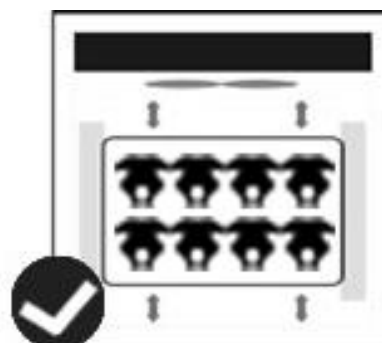
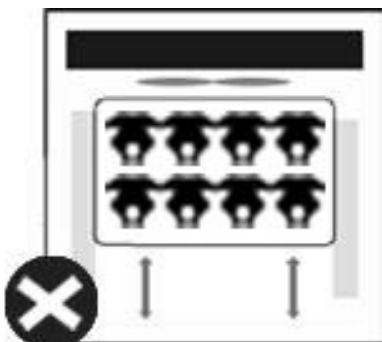



# Operation

## STORAGED OF FOOD AFTER BLAST CHILLING CYCLE

The blast chilling/freezing food can be stored in the refrigerator and keep the organoleptic qualities up to 5 days from the blast chilling cycle. It is important to respect the “cold chain”, keeping a constant temperature between **0°C** and **4°C**, depending on the food. Using the vacuum technique, the storage time can be increased up to about 15 days.

## STORAGED OF FOOD AFTER BLAST FREEZING CYCLE

The frozen food can be stored in the refrigerator maintaining the organoleptic qualities for several months from the blast freezing cycle.

Food after a blast freezing cycle can be safely stored for a period of 3 to 18 months, depending on the kind of food. It is important to respect a storage temperature equal or less than **-20°C**.



**WARNING**

**Do not leave the cooked food at ambient temperature for long time before starting blast chilling/freezing cycle.**

**Avoid moisture leakage, there is a risk to lose the preserved properties of the food.**

Food after blast chilling/freezing must be protected by a food film (better if vacuum-packed) with a label indicating the next information:

- Content
- Preparation day
- Expiration date



**WARNING**











**Food already defrosted can not be frozen again**

# Main Parameters















Blast chiller device have two kinds of programming mode:

- **USER parameter (USr)**: main parameter for allowed the main changement from operator.
- **INSTALLER parameter**: there are 6 different folder (**USr / CP / AL / CnF / Sts / FPr**). Are all sensible parameter belong the 6 main functionality cycles.

## For ENTER IN THE “USER” PARAMETER LIST:

- The blast chiller must to be in Stand-by mode .
- Hold the combination keys  +  for 2s, on the display will appear the label “USr”.
- Press and release the set  keys, the display will show the label “U00”.
- By UPPER  or BOTTOM keys  scroll trough the parameter list until you find the label for the desire parameter.
- Press and release the set  keys for select parameter.
- By UP  or BOTTOM keys  change the value of the user parameter.
- Confirm the new value by pressing  key.

## For ENTER IN THE “INSTALLER” PARAMETER LIST:

- Access to USER PARAMETER (USr) following the previous instruction (and display the label U00).
- Press and release one time the UP arrow  key, the display will show the label “PAS”.
- Press and release the  key for change value, using UP and DOWN arrow   for arrive and confirm the 111 value by pressing again set  key. On the display will appear again the label “PAS”.
- Press and release START/STOP  key, on the display will appear again the label “USr”.
- By the DOWN or UP arrow   key the installer will be able to see the different folder **USr / CP / AL / CnF / Sts / FPr**.
- To see the sub-list of parameter for each folder, push  key.
- By UP  or BOTTOM keys  find the label of desire parameter, enter by pushing  key and change the value of the installer parameter.
- Confirm the new value by pressing  key again.
- **To exit procedure:** Press and release twice the START/STOP key .

## Main Parameters

Parameter Folder (Usr)	Meaning	Value
U00	Buzzer sounding duration. <b>(0 = buzzer disabled)</b> .	10s
U08	Chamber probe ( <b>Pb1</b> ) regulation hysteresis.	3
U09	Set the minimum time between compressor switch-off and subsequent restart.	1
U11	Defrost duration.	13
U13	Needle probe setpoint for positive deep cooling.	3
U14	Needle probe setpoint for negative deep cooling.	-18
U15	Needle probe setpoint for deep negative deep cooling.	-25
U16	Chamber probe setpoint for positive deep cooling.	-5
U17	Chamber probe setpoint for negative deep cooling.	-39
U19	Chamber probe setpoint for continuous ( <b>infinite</b> ) deep cooling.	-40
U20	Chamber probe setpoint for positive storage.	1
U21	Chamber probe setpoint for negative storage.	-22
U22	Chamber probe setpoint for deep negative storage.	-25
U24	Time-based positive deep cooling duration	120
U25	Time-based negative deep cooling duration	280
U27	Maximum negative deep cooling duration as per standards. <b>(0 = disabled)</b> .	300
U28	Maximum deep negative deep cooling duration. <b>(0 = disabled)</b> .	0
U29	Maximum infinite negative deep cooling duration. <b>(0 = disabled)</b> .	0
Parameter Folder CP	Meaning	Value
rHd	Delay in “setpoint not reached” alarm signaling through displaying the label “rHd”.	15
Parameter Folde CnF	Meaning	Value
cPd	PAS password value.	111

# Cleaning, Care & Maintenance

## Routine maintenance

### Switch **OFF** and disconnect from the power supply before cleaning.

- Clean the enclosure and interior of the appliance as often as possible.
- Blast chiller maintenance must include at least one daily cleaning of the loading zone to prevent the development and accumulation of bacteria.
- Before cleaning the chamber, perform a defrost cycle leaving the door open.
- Blast chiller defrosting cycle is performed in manual mode and can be performed with open door
- Clean the unit with moist cloth. Never allow the switch, control panel, cable or plug to get wet.
- Do not use abrasive cleaners, products containing chlorine, caustic soda, muriatic acid, vinegar and chlorine bleach. These can leave harmful wastes. Use only neutral soap and water.
- Clean the door seal with water only.
- Ensure that no cleaning water penetrates into the electrical components.
- Must not be cleaned by a water jet.
- Always wipe dry after cleaning with soft cloth.
- Take care when cleaning the rear of the appliance.
- An agent or technician must carry out repairs if required.
- If the appliance is to be left inactive for long periods, unplug the appliance after having turned the switch to **OFF** position, empty the refrigerating compartment and clean thoroughly.
- Blast chiller maintenance must include at least one daily cleaning of the temperature needle probe.
- It is recommended to deeply rinse the needle probe with clean water and a sanitizing solution

## Special maintenance

### The instructions given in the following paragraph can be followed from qualified technicians

- Periodically clean the condenser using suitable tools (vacuum cleaner or soft brushes) can extend the life of the appliance.
- Check that the electrical connections are not loose.
- Check that the thermostat and the sensor are in proper working order.

## Optional Accessory

### How to clean the condenser

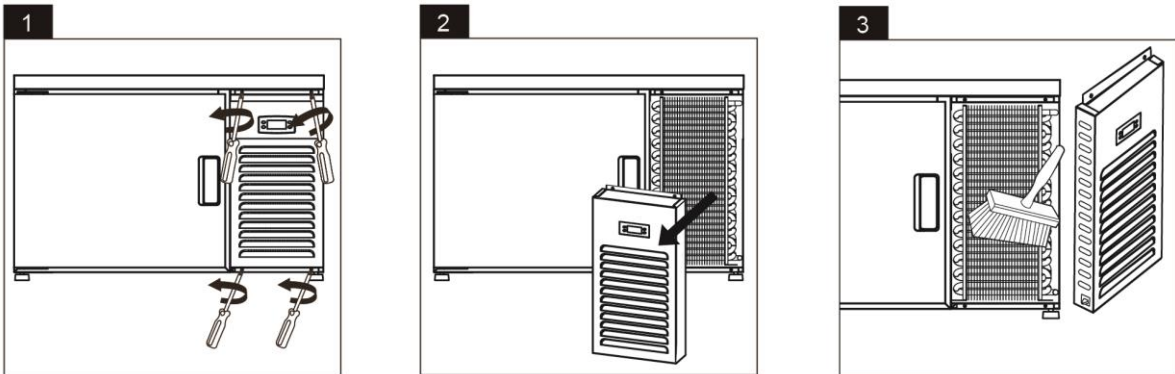

**Note:** These operation on the appliance should only be carried out by the customer service department or qualified technician due expose to live parts and risk of shock hazard.

### Where to store the needle probe meantime is not used

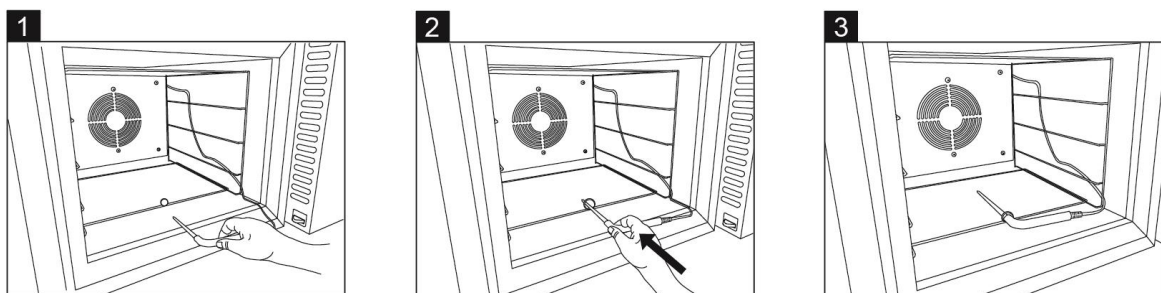

## Troubleshooting

Fault	Potential Failure	Problem solving action
The appliance is not working	The unit is not switched on	Check the unit is plugged in correctly and switched on
	Plug and/ or lead are damaged	Call your agent or qualified technician
	Fuse in the plug has blown	Replace the fuse (UK Plug)
	Power supply	Check power supply
The appliance turns on, but the temperature is too high/ low	Too much ice on the evaporator	Defrost the appliance
	Condenser blocked with dust	Call your agent or qualified technician
	Doors are not shut properly	Check doors are shut and seals are not damaged
	Appliance is located near a heat source or air flow to the condenser is being interrupted	Move the refrigerator to a more suitable location
	Ambient temperature is too high	Increase ventilation or move appliance to a cooler position
	Unsuitable foodstuffs are being stored in the appliance	Remove any excessive hot foodstuffs or blockages to the fan
	Appliance is overloaded	Reduce the amount of food stored in the appliance
The appliance is unusually loud	Loose nut/ screw	Check and tighten all nuts and screws
	The appliance has not been installed in a level or stable position	Check installation position and change if necessary
The appliance is leaking water	The appliance is not properly leveled	Adjust the screw feet to level the appliance (if applicable)
Alarm: <b>Er1</b>	Room probe <b>Pb1</b> failure	-Check the probe wiring - Replace probe
Alarm: <b>Er2</b>	Needle probe <b>Pb2</b> failure	-Check the probe wiring - Replace probe
Alarm: <b>SnP</b>	Needle probe <b>Pb2</b> positioned incorrectly	-Check the probe position - Replace probe
Alarm: <b>OPd</b>	Opening door alarm	Close the door

## Disposal

If the appliance is no longer of use and you wish to dispose of it, remove doors to prevent any small child from be trapped inside. Then please do in an environmentally correct way.

**Contact a qualified service technician:**

1. To recover all Freon/refrigerant
2. To remove the compressor or remove the oil from the compressor
3. To remove the flammable insulation blowing gases

Then the distributor/ retailer can contact their local metal recycling center to pick up the remaining cabinet, shelves, etc.

There may be special requirements or conditions. You can obtain information on the disposal of refrigeration appliances from:

- Your supplier
- Government authorities (The local council, Ministry of the Environment, etc.)

By law, disposal of hazardous wastes may be subject to fines and imprisonment under the provisions of the environmental regulations.

1. The refrigerant of this unit is a hydrocarbon refrigerant and is covered by the Kyoto Protocol.
2. Releasing the refrigerant to the atmosphere will harm the environment by contributing to the global warming. The Global Warming Potential (GWP) of R134a is 1430, of R404a is 3922, of R600a/R290 is 3.

### Disposal



Discarded electric appliances are recyclable and should not be discarded in the domestic waste! Please actively support us in conserving resources and protecting the environment by returning this appliance to the collection centres (if available).



Dispose of packaging in accordance to applicable legal regulations.

## Technical data

<b>Model</b>	<b>Blast Chiller (3 Trays)</b>
Climate Class	Please refer to the information indicated on the product. You will find the information on the rating plate on the back of the unit. The circuit diagram is displayed on the back of the unit.
Temperature Range (°C)	
Refrigerant Gas	
Refrigerant Charge	
Rated Frequency	
Rated Voltage	
Rated current	
Rated Power	
Lamp power	
Net Weight	
Net capacity	
Max loading shelf (Kg)	
Foaming agent	



**CAUTION: RISK OF FIRE AND EXPLOSION WITH FLAMMABLE REFRIGERANT R600a/R290.**



## Thermostat connection

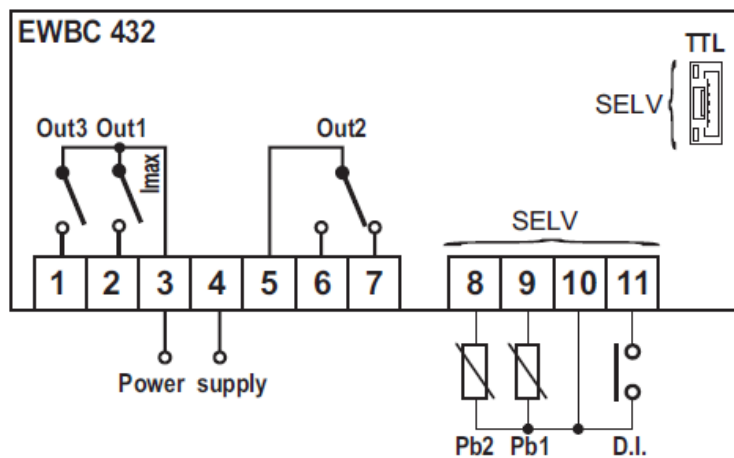



## Warranty

A statutory warranty applies for this product.

Damages caused by wrong treatment or operation, by false placement or storage, improper connection or installation, as well as force or other external influences are not covered by this warranty. We recommend careful reading of the operating instructions as it contains important information.

**Note:**

1. In case this product does not function correctly, please firstly check if there are other reasons, e.g. for electrical appliances interruption of the power supply, or generally incorrect handling are the cause.
2. Please note that, where possible, the following documents or rather information should be provided together with your faulty product:
  - Purchase receipt
  - Model description/ Type/ Brand
  - Describe the fault and problem as detailed as possible

In the case of a claim for guarantee or defects, please contact the seller.

GWL 8/14 EN



## Sehr geehrter Kunde!

Herzlichen Glückwunsch zum Kauf dieses Geräts.

Nehmen Sie sich bitte einige Minuten Zeit, bevor Sie das Gerät gebrauchen, und lesen Sie diese Bedienungsanleitung.



## Inhaltsverzeichnis

Produktbeschreibung .....	27
Sicherheitshinweise .....	28
Bestimmungsgemäße Verwendung.....	29
Aufstellungsort und Installation .....	30
Bedienung des Geräts.....	32
Hauptparameter .....	41
Reinigung, Pflege und Wartung.....	43
Sonderzubehör .....	44
Fehlersuche.....	45
Entsorgung.....	46
Technische Daten .....	47
Thermostatanschluss.....	47
Garantie .....	48

## Produktbeschreibung

<b>Bezeichnung des Geräts</b>
-------------------------------

Schockkühler – 3 Behälter (GN 2/3)
------------------------------------

## Sicherheitshinweise



**WICHTIG: Lesen Sie diese Bedienungsanleitung zu Ihrer eigenen Sicherheit gewissenhaft durch, bevor Sie das Gerät installieren oder gebrauchen. Bewahren Sie die Betriebsanleitung für ein zukünftiges Nachschlagen auf.**

Informieren Sie sich über die Bestimmungen und gesetzlichen Vorschriften zu folgenden Bereichen:

1. Vorschriften über Sicherheit und Gesundheitsschutz an Arbeitsstätten
2. Brandschutzmaßnahmen
3. IEE Verkabelungsvorschriften
4. Bauvorschriften
5. Betreiben Sie das Gerät **NICHT** im Freien.
6. Versuchen Sie **NICHT**, das Gerät eigenhändig zu reparieren.
7. Verwenden Sie das Gerät **NICHT**, wenn es schadhaft ist. Falls Sie sich nicht sicher sind, wenden Sie sich bitte an den Kundendienst.
8. Gebrauchen Sie **KEINE** Elektrogeräte im Gerät (z. B. Heizgeräte, Speiseeisbereiter usw.), außer der Gerätetyp wurde vom Hersteller empfohlen.
9. Halten Sie die Lüftungsöffnungen von Gerätegehäuse oder Umhausung stets frei.
10. Verwenden Sie **KEINE** mechanischen Vorrichtungen oder sonstige, nicht vom Hersteller empfohlene Verfahren, um den Abtauvorgang zu beschleunigen.
11. Achten Sie darauf, dass der Kältemittelkreis **NICHT** beschädigt wird.
12. Stellen Sie sich **NICHT** auf die Unterkonstruktion, auf Schubladen oder Türen und stützen Sie sich nicht darauf ab.
13. Sorgen Sie dafür, dass die Kunststoffteile und die Türdichtung **NICHT** mit Öl oder Fett in Kontakt kommen. Entfernen Sie derartige Verunreinigungen sofort.
14. Dieses Gerät kann von Kindern über 8 Jahren und Personen mit eingeschränkten physischen, sensorischen oder mentalen Fähigkeiten oder fehlender Erfahrung und Kenntnis verwendet werden, die unter Aufsicht oder nach Einweisung in den Gebrauch des Geräts arbeiten und die daraus resultierenden Risiken verstehen (für den europäischen Markt).
15. Verhindern Sie, dass Kinder mit dem Gerät spielen.
16. Reinigungs- und Pflegearbeiten dürfen nur dann von Kindern ausgeführt werden, wenn diese dabei entsprechend beaufsichtigt und angeleitet werden.
17. Legen Sie **KEINE** brennbaren, explosiven oder flüchtigen Stoffe und keine korrosiven Säuren oder Laugen in das Gerät.

## Sicherheitshinweise

18. Verwenden Sie dieses Gerät **NICHT** zur Lagerung von medizinischem Verbrauchsmaterial.
19. Verwenden Sie zur Reinigung **KEINEN** Hochdruckreiniger.
20. Gestatten Sie Kindern **NICHT**, mit dem Verpackungsmaterial zu spielen, und entsorgen Sie die Kunststoffbeutel auf eine sichere Weise.
21. Flaschen mit hochprozentigen alkoholischen Getränken müssen einwandfrei verschlossen senkrecht in den Kühlschrank gestellt werden.
22. Befördern, lagern und handhaben Sie das Gerät grundsätzlich aufrecht stehend und greifen Sie es zum Tragen an der Unterkonstruktion.
23. Schalten Sie das Gerät grundsätzlich aus und trennen Sie es von der Stromversorgung, bevor Sie es reinigen.
24. Ein defektes Netzanschlusskabel darf nur durch den Hersteller, dessen Kundendienst oder einen entsprechenden Fachbetrieb ersetzt werden, um mögliche Gefährdungen auszuschließen.
25. Dieses Gerät darf nicht von Kindern oder Personen mit eingeschränkten physischen, sensorischen oder mentalen Fähigkeiten oder fehlender Erfahrung und Kenntnis bedient werden, ausgenommen diese werden von jemandem, der für ihre Sicherheit zuständig ist, in den Gebrauch des Geräts eingewiesen oder dabei überwacht (für außereuropäische Märkte).
26. Kinder sind zu beaufsichtigen und dürfen nicht mit dem Gerät spielen.
27. Nur für den Gebrauch in geschlossenen Räumen. Nicht geeignet zur Aufstellung in Bereichen, in denen evtl. ein Hochdruckreiniger verwendet wird. Nicht mit einem Wasserstrahl reinigen.
28. Um einen sicheren Betrieb zu gewährleisten, müssen Sie sicherstellen, dass das Gerät wie in der Bedienungsanleitung beschrieben aufgestellt und angeschlossen wird.
29. Sämtliche Reparaturen und sonstigen Arbeiten am Gerät dürfen nur vom Kundendienst oder von einer Fachfirma vorgenommen werden.
30. Der Schlüssel des Schaltkastens ist für Kinder und Bedienpersonal unzugänglich aufzubewahren.
31. Lagern Sie keine explosionsfähigen Stoffe wie z. B. Spraydosen mit entflammbarem Treibmittel in diesem Gerät.

## Bestimmungsgemäße Verwendung

Dieses Gerät ist ausschließlich für das gewerbliche Schockkühlen bzw. Schockfrostern von Lebensmitteln bestimmt.

## Aufstellungsort und Installation

- Entfernen Sie die Verpackung des Geräts. Vergewissern Sie sich, dass alle Schutzfolien von den Oberflächen entfernt werden. Um Verletzungen von Personen und Schäden am Gerät zu verhindern, sollte das Gerät von zwei Personen ausgepackt und aufgestellt werden.
- Die Klimaklasse ist auf dem Typenschild angegeben. Sie definiert die Umgebungstemperaturen, bei denen das Gerät betrieben werden kann. Das Typenschild befindet sich an der Rückseite des Geräts.

Klimaklasse	Max. Umgebungstemperatur	Relative Luftfeuchtigkeit
3	25	60 %
4	30	55%
5	40	40%

- Zur ausreichenden Be- und Entlüftung sind 10 cm Abstand des Geräts zu Wänden und sonstigen Hindernissen einzuhalten. Vergrößern Sie diesen Abstand, wenn das Gerät in der Nähe einer Wärmequelle aufgestellt wird.

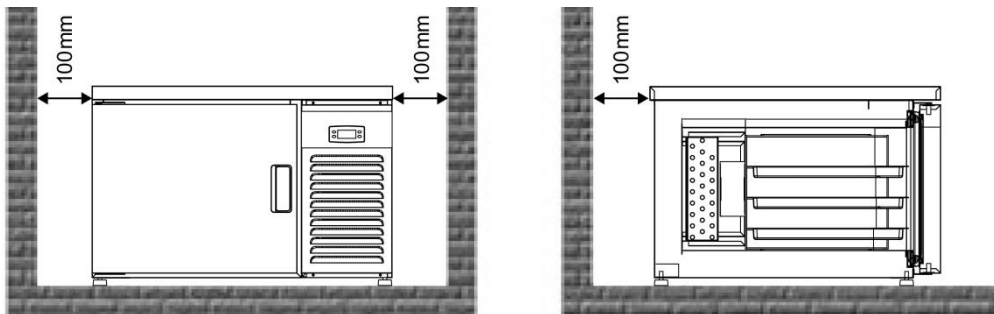

- Das Gerät muss auf einem ebenen und tragfähigen Fußboden aufgestellt werden, um ein Betriebsgeräusch und Schwingungen zu vermindern. Nivellieren Sie das Gerät mit Hilfe der verstellbaren Stützfüße.
- Installieren Sie das Gerät möglichst nicht an Stellen, an denen es direkter Sonneneinstrahlung ausgesetzt ist, und nicht in der Nähe von Wärmequellen wie Öfen oder Heizkörpern.
- Vergewissern Sie sich, dass ein vorschriftsgemäßer Luftaustausch des Geräts sichergestellt ist.
- Prüfen Sie, ob Stromanschluss und Anschlussspannung mit den Angaben auf dem Typenschild übereinstimmen. Der Stecker muss nach der Installation problemlos zugänglich sein.
- Achten Sie auf ein korrektes Einstecken und Abziehen des Steckers. Vergewissern Sie sich, dass der eingesteckte Stecker einwandfrei in der Steckdose sitzt. Greifen Sie den Stecker mit Hand, um ihn aus der Steckdose abzuziehen. Ziehen Sie nicht am Anschlusskabel.
- Zwischen Steckdose und Gerät sollte ein zweipoliger Ein/Aus-Schalter mit Öffnerkontakt für Kabel mit einem Querschnitt von mindestens 3 mm installiert werden. Dieser Schalter muss installiert werden, wenn die Leistungsaufnahme mehr als 1000 Watt beträgt oder wenn der Schockkühler direkt, also ohne Stecker, an das Stromnetz angeschlossen wird. Der Schutzschalter muss in der Nähe des Schockkühlers angeordnet werden, damit der Kundendiensttechniker ihn im Fall von Wartungseingriffen einwandfrei im Blick halten kann.
- Der Schockkühler ist mit einem integrierten Kühlaggregat ausgestattet. Daher darf die Luftzirkulation des Geräts am vorderen Lüftungsgitter nicht behindert werden, damit stets ein einwandfreier Luftaustausch gewährleistet ist. Vermeiden Sie, andere Geräte oder Materialien in der Nähe des Schockkühlers abzustellen. Denken Sie stets daran, dass ein Anstieg der Umgebungstemperatur oder ein unzureichender Luftstrom am Verflüssiger des Kühlaggregats die Leistung des Schockkühlers verringert, sodass Lebensmittel eventuell Qualitätsverluste erleiden und der Energieverbrauch ansteigt.
- Falls das Gerät für einen längeren Zeitraum außer Betrieb genommen werden soll, müssen Sie es ausschalten und den Stecker aus der Steckdose abziehen. Reinigen Sie das Gerät und lassen Sie die Tür offenstehen, um Geruchsbildung zu vermeiden.
- **Wichtig! Zu Ihrer eigenen Sicherheit muss dieses Gerät vorschriftsgemäß geerdet werden.** Dieses Gerät ist mit einem Kabel mit Schutzleitung und Erdungsvorrichtung am Stecker ausgestattet. Der Stecker darf nur in eine vorschriftsgemäß geerdete und installierte Steckdose eingesteckt werden. Wenden Sie sich an einen Elektrofachmann oder den Kundendienst, falls Sie die Erdungsanweisung nicht einwandfrei verstehen. Falls Sie sich nicht sicher sind, müssen Sie den Stromkreis von einem Elektrofachmann überprüfen lassen, um sicherzustellen, dass die Anschlusssteckdose vorschriftsgemäß geerdet ist.

## Aufstellungsort und Installation

- Wenn das Kabel nicht bis zur nächsten Steckdose reicht, müssen Sie die Anordnung der Geräte im Raum ändern oder von einem Elektrofachmann eine neue Steckdose anbringen lassen.
- Nach einer Unterbrechung der Stromversorgung müssen Sie mindestens 3 Minuten warten, bis Sie das Gerät wieder einschalten, um Schäden am Verdichter zu vermeiden.

**Hinweis:** Wenn das Gerät nicht in aufrechter Position gelagert oder transportiert wurde, muss es vor der Inbetriebnahme ca. 12 Stunden lang in aufrechter Stellung stehen.



**Hinweis:** Reinigen Sie vor dem ersten Gebrauch des Geräts die Ablagen und den Innenraum mit Seifenwasser.



## Bedienung des Geräts



### ACHTUNG:

- Dieses Gerät ist direkt betriebsbereit; nach dem Anschluss an die Stromversorgung ist der Schockkühler im **Stand-by-Modus**. Das Symbol  auf dem Display **leuchtet**.
- Um das Gerät auf **EIN** zu schalten, drücken Sie kurz die START/STOP-Taste . Im Display wird das Symbol des letzten durchgeführten Zyklus angezeigt.
- Nach Abschluss des Schockkühlzyklus schaltet das Gerät automatisch auf Temperaturhalten bei einer Temperatur von **+1 °C bis +4 °C**.
- Nach Abschluss des Schockfrostzyklus schaltet das Gerät automatisch um auf Temperaturhalten mit einer Temperatur von **-22 °C bis -19 °C**.
- Um die gesetzlich vorgeschriebene Zeitdauer einzuhalten, sollten Sie während eines laufenden Schockkühl- bzw. -frostzyklus auf keinen Fall die Tür des Geräts öffnen.

### Einstellung und Regelung der Temperatur

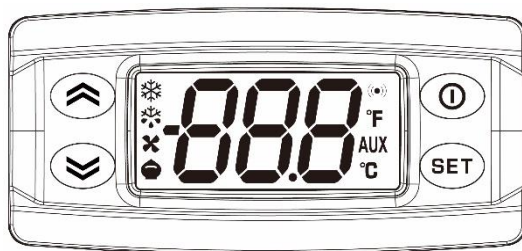







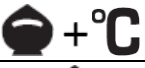

Pfeil nach OBEN 

Pfeil nach UNTEN/ Abtauzyklus 

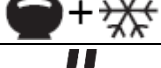

Zyklusstart/-stopp; Stand-by-Modus 

Einstelltaste 





LEGENDE DER LED-SYMBOLS:	
	Zeigt durch <b>LEUCHTEN</b> an, dass der Verdichter läuft. Blinken bedeutet, dass die Verdichterverzögerungszeit läuft.
	Zeigt durch <b>LEUCHTEN</b> an, dass ein manueller Abtauzyklus ausgeführt wird.
	Zeigt durch <b>LEUCHTEN</b> an, dass der Ventilator läuft.
	Zeigt durch <b>LEUCHTEN</b> an, dass ein „temperaturgesteuerter“ Kühlzyklus gewählt wurde bzw. ausgeführt wird.
	Zeigt durch <b>LEUCHTEN</b> an, dass ein „zeitgesteuerter“ Kühlzyklus gewählt wurde bzw. ausgeführt wird.
	Zeigt durch <b>LEUCHTEN</b> an, dass ein „temperaturgesteuerter“ Gefrierzyklus gewählt wurde bzw. ausgeführt wird.
	Zeigt durch <b>LEUCHTEN</b> an, dass ein „zeitgesteuerter“ Gefrierzyklus gewählt wurde bzw. ausgeführt wird.
	Zeigt durch <b>LEUCHTEN</b> an, dass sich der Schockkühler im <b>Stand-by-Modus</b> befindet.
	Zeigt durch <b>LEUCHTEN</b> an, dass ein <b>Temperaturhalten</b> -Zyklus ausgeführt wird (die Temperatur wird vom Kammertemperaturfühler <b>Pb1</b> gemessen.)
	Zeigt durch <b>LEUCHTEN</b> an, dass ein <b>ALARM</b> ansteht. Lesen Sie die Hinweise im Abschnitt „Fehlersuche“ (Seite 21).

# Bedienung des Geräts

## 1. Umschalten des Geräts auf EIN / in den Stand-by-Modus

- Halten Sie die START/STOP-Taste  1 s lang gedrückt. Das Display zeigt das Symbol des letzten vom Schockkühler ausgeführten Zyklus an.
- Halten Sie die START/STOP-Taste  2 s lang gedrückt. Das Display zeigt **AUS** an und nach 4 s nur noch das LED-Symbol  AN.

## 2. Wahl eines temperaturgesteuerten Zyklus

- Drücken Sie kurz die Einstelltaste , das Display scrollt durch die verschiedenen Zyklen; die „temperaturgesteuerten“ N.3-Zyklen haben die Bezeichnung **+3 °C**, **-25 °C** und **-18 °C** (Schockkühlen, -25°-Zyklus und Schockfrost, geregelt mittels Solltemperatur am Kerntemperaturfühler).  
Am Display **LEUCHTET** außerdem das LED-Symbol , um anzuzeigen, dass der Zyklus ausgewählt, aber noch nicht gestartet wurde.  
Bei Schockfrost und -25°-Zyklus **LEUCHTEN** auch die LED-Symbole.  + 





## 3. Wahl eines zeitgesteuerten Zyklus

- Drücken Sie kurz die Einstelltaste , das Display scrollt durch die verschiedenen Zyklen; die „zeitgesteuerten“ N.3-Zyklen haben die Bezeichnung **120**, **Inf** und **280** (Schockkühlen, Frost-Bust und Schockfrost).  
Am Display **LEUCHTET** außerdem das LED-Symbol , um anzuzeigen, dass der Zyklus ausgewählt, aber noch nicht gestartet wurde.  
Bei Schockfrost und Frost-Bust-Zyklus **LEUCHTEN** auch die LED-Symbole .

## 4. Start oder Stopp eines Zyklus

- Drücken Sie kurz die START/STOP-Taste . Der laufende Zyklus wird beendet und das Display zeigt die Bezeichnung des entsprechenden Zyklus an: **+3 °C**, **120**, **-25 °C**, **Inf**, **-18 °C** oder **280**.

## 5. Aktivieren eines manuellen Abtauzyklus.

- Schalten Sie das Schockkühlen in den Stand-by-Modus , indem Sie die START/STOP-Taste  drücken (es darf kein sonstiger Zyklus gewählt sein oder ausgeführt werden).
- Halten Sie die PFEIL-NACH-UNTEN-Taste  4 s lang gedrückt. Die LED-Symbole Abtauen  und Ventilatoren  **LEUCHTEN** und das Display zeigt die Angabe **def** an.
- **Falls Sie den Abtauzyklus abbrechen möchten**, drücken Sie die START/STOP-Taste  und halten sie 1 s lang gedrückt. Das Display zeigt **AUS** an und das Gerät wird in den Stand-by-Modus  gesetzt.

**Hinweis:** Für ein ordnungsgemäßes ABTAUEN wird empfohlen, während des Abtauzyklus die Tür offen zu halten. Außerdem sollten bei geöffneter Tür immer die Verdampferventilatoren laufen.

# Bedienung des Geräts

## Funktionsweise von Schockkühlen und Schockfrost

Schockkühlen und Schockfrost haben jeweils einen temperaturgesteuerten und einen zeitgesteuerten Betriebsmodus.

- Wenn Sie den **TEMPERATURGESTEUERTEN** Zyklus wählen, wird die Temperatur vom Kerntemperaturfühler **Pb2** gemessen und der Zyklus endet, sobald die voreingestellte Temperatur entsprechend dem Parameterwert von **+3 °C** für das Kühlen bzw. von **-18 °C** für das Tiefgefrieren erreicht ist. Nach dem Ende des Zyklus schaltet das Gerät automatisch auf **Temperaturhalten** und hält die darin eingelegten Lebensmittel auf einer vordefinierten Temperatur: Kühlen bei **+1 °C** bzw. Tiefgefrieren bei **-22 °C**, bis das Temperaturhalten durch Drücken der START/STOP-Taste  beendet wird. Während des temperaturgesteuerten Zyklus zeigt das Display den Messwert des Kerntemperaturfühlers **Pb2** an. Nach dem Start des Haltezyklus zeigt das Display die Kammertemperatur **Pb1** an.



**Hinweis:** Sie können die voreingestellte Endtemperatur des Kerntemperaturfühlers wie folgt ändern: (NACH DER ZYKLUSWAHL, jedoch VOR DEM DRÜCKEN DER START/STOP-TASTE  ).

Drücken Sie kurz die **NACH-OBEN-** oder **NACH-UNTEN-** Taste   , bevor Sie den Zyklus starten. Das Display zeigt dann den neuen Temperatur-Sollwert an.

Drücken Sie dann die START/STOP-Taste  , um den Zyklus mit dem neuen Temperatur-Sollwert zu starten.

- Wenn Sie einen **ZEITGESTEUERTEN** Zyklus wählen, wird die Temperatur vom Kammertemperaturfühler **Pb1** gemessen und das Display des Thermostats zeigt die voreingestellte Dauer des zeitgesteuerten Zyklus von **120 Min.** für das Kühlen bzw. von **280 Min.** für das Tiefgefrieren an. Sobald die Kammertemperatur den vordefinierten Wert von **+3 °C** beim Kühlen bzw. von **-18 °C** beim Tiefgefrieren erreicht hat, schaltet sich der Verdichter ab. Der Zyklus endet, wenn die voreingestellte Zykluszeit auf **0 Min.** heruntergezählt wurde.
- Nach dem Zyklusende schaltet das Gerät auf **Temperaturhalten** und hält die eingelegten Lebensmittel auf einer vordefinierten Temperatur entsprechend dem Parameterwert: Kühlen bei **+1 °C** bzw. Tiefgefrieren bei **-22 °C**, bis das Temperaturhalten durch Drücken der START/STOP-Taste  beendet wird. Während des zeitgesteuerten Zyklus zeigt das Display die Restzeit bis zum Zyklusende an. Nach dem Start des Haltezyklus zeigt das Display die Kammertemperatur **Pb1** an.

**Hinweis:** Sie können die voreingestellte Zeit wie folgt ändern: (NACH DER ZYKLUSWAHL, jedoch VOR DEM DRÜCKEN DER START/STOP-TASTE  ).

Drücken Sie kurz die **NACH-OBEN-** oder **NACH-UNTEN-** Taste   , bevor Sie den Zyklus starten. Das Display zeigt dann den neuen Temperatur-Sollwert an.

Drücken Sie dann die START/STOP-Taste  , um den Zyklus mit der neuen Zeiteinstellung zu starten.

# Bedienung des Geräts

Mögliche Betriebsarten des Geräts:

- **TEMPERATURGESTEUERTER KÜHLZYKLUS (Kerntemperaturfühler Pb2)**
- **ZEITGESTEUERTER KÜHLZYKLUS (Raumtemperaturfühler Pb1)**
- **TEMPERATURGESTEUERTER -25°-ZYKLUS (Kerntemperaturfühler Pb2)**
- **FROST-BUST-ZYKLUS (Inf) (Raumtemperaturfühler Pb1)**
- **TEMPERATURGESTEUERTER GEFRIERZYKLUS (Kerntemperaturfühler Pb2)**
- **ZEITGESTEUERTER GEFRIERZYKLUS (Raumtemperaturfühler Pb1)**









## Kühlzyklen (temperatur- und zeitgesteuert)

Den temperatur- oder zeitgesteuerten Kühlzyklus starten Sie wie folgt:

Der Schockkühlzyklus besteht aus folgenden 2 Phasen:

- Schockkühlen
- Temperaturhalten

Diese Zyklen sollten Sie wählen, wenn Sie einen schonenden Schockkühlvorgang wünschen.

5. Um den „temperaturgesteuerten Zyklus“ auszuwählen, drücken Sie kurz die Taste , um den Zyklus zu wählen, bis das Display **3** anzeigt: Das LED-Symbol  und das LED-Symbol „Grad Celsius“  **LEUCHTEN**.
6. Um den „zeitgesteuerten Zyklus“ auszuwählen, drücken Sie kurz die Taste , um den Zyklus zu wählen, bis das Display **120** anzeigt: Nur das LED-Symbol  **LEUCHTET**.
7. Drücken Sie kurz die START/STOP-Taste , um den temperaturgesteuerten Kühlzyklus zu starten: Die LED-Symbole für Verdichter und Ventilator  **LEUCHTEN**  permanent und das Symbol  blinkt. Am Display werden jede Minute die Meldung **Cool** und der aktuelle Wert des Kerntemperaturfühlers **Pb2** (für temperaturgesteuerten Zyklus) oder die verbleibende Zeit bis zum Zyklusende und der Wert des Raumtemperaturfühlers **Pb1** (für zeitgesteuerten Zyklus) angezeigt.
8. Sobald die Temperatur des Kerntemperaturfühlers den Voreinstellwert erreicht hat oder der zeitgesteuerte Zyklus beendet ist, meldet ein optischer und akustischer Alarm das Zyklusende, das Gerät schaltet in den Haltezyklus um und das LED-Symbol **AUX** blinkt.

**Hinweis:** Während des Temperaturhaltens zeigt das Display die Kammertemperatur **Pb1** an.

# Bedienung des Geräts



## -25°-Zyklus

Den temperaturgesteuerten Tiefgefrierzyklus starten Sie wie folgt:

Der temperaturgesteuerte „-25°-Zyklus“ besteht aus folgenden 2 Phasen:

- Schockfrost
- Temperaturhalten

Die Einstellung **-25 °C** sollten Sie wählen, um Lebensmittel sicher einzufrieren.









4. Um den „-40°-Zyklus“ auszuwählen, drücken Sie kurz die Taste , um den Zyklus zu wählen, bis das Display **-25** anzeigt: Das LED-Symbol , das LED-Symbol des Verdichters  und das LED-Symbol „Grad Celsius“  **LEUCHTEN**.
5. Drücken Sie kurz die START/STOP-Taste , um den „-25°-Zyklus“ zu starten: Die LED-Symbole für Verdichter und Ventilatoren  +  **LEUCHTEN** permanent und das Symbol  blinkt. Am Display werden jede Minute die Meldung **dEEP** und der aktuelle Wert des Kerntemperaturfühlers **Pb2** angezeigt.
6. Sobald die Temperatur des Kerntemperaturfühlers den Voreinstellwert erreicht hat, meldet ein optischer und akustischer Alarm das Zyklusende, das Gerät schaltet in den Haltezyklus um und das LED-Symbol **AUX** blinkt.

**Hinweis:** Während des Temperaturhaltens zeigt das Display die Kammertemperatur **Pb1** an.

## Frost-Bust-Zyklus (Inf)

Den **Frost-Bust**-Zyklus sollten Sie wählen, wenn Sie einen langen Schockfrostzyklus mit manueller Beendigung wünschen (geeignet für Speiseeis).

Den Frost-Bust-Zyklus starten Sie wie folgt:

4. Um den „Frost-Bust-Zyklus“ auszuwählen, drücken Sie kurz die Taste , um den Zyklus zu wählen, bis das Display **3** anzeigt: Das LED-Symbol  und das LED-Symbol des Verdichters  **LEUCHTEN**.
5. Drücken Sie kurz die START/STOP-Taste , um den „Frost-Bust-Zyklus“ zu starten: Die LED-Symbole für Verdichter und Ventilatoren  +  **LEUCHTEN** permanent und das Symbol  blinkt. Am Display werden jede Minute der „Minutenzähler“, die Meldung **Inf** und der aktuelle Raumtemperaturwert angezeigt.
6. Dieser Zyklus wird nicht automatisch beendet. Um den Zyklus zu beenden, drücken Sie die START/STOP-Taste .

# Bedienung des Geräts











## Gefrierzyklen (temperatur- und zeitgesteuert)

Den temperatur- oder zeitgesteuerten Gefrierzyklus starten Sie wie folgt:

Der Schockfrostartzyklus besteht aus folgenden 2 Phasen:

- Schockfrosten
- Temperaturhalten

Diese Zyklen sollten Sie wählen, wenn Sie einen schonenden Gefriervorgang wünschen.

5. Um den „temperaturgesteuerten Zyklus“ auszuwählen, drücken Sie kurz die Taste , um den Zyklus zu wählen, bis das Display **-18** anzeigt: Das LED-Symbol , das LED-Symbol des Verdichters  und das LED-Symbol „Grad Celsius“  **LEUCHTEN**.
6. Um den „zeitgesteuerten Zyklus“ auszuwählen, drücken Sie kurz die Taste , um den Zyklus zu wählen, bis das Display **280** anzeigt: Nur das LED-Symbol  und das LED-Symbol des Verdichters  **LEUCHTEN**.
7. Drücken Sie kurz die START/STOP-Taste , um den temperaturgesteuerten Gefrierzyklus zu starten: Die LED-Symbole für Verdichter und Ventilator  **LEUCHTEN** permanent und das Symbol  blinkt. Am Display werden jede Minute die Meldung **CHILL** und der aktuelle Wert des Kerntemperaturfühlers **Pb2** (für temperaturgesteuerten Zyklus) oder die verbleibende Zeit bis zum Zyklusende und der Wert des Raumtemperaturfühlers **Pb1** (für zeitgesteuerten Zyklus) angezeigt.
8. Sobald die Temperatur des Kerntemperaturfühlers den Voreinstellwert erreicht hat oder der zeitgesteuerte Zyklus beendet ist, meldet ein optischer und akustischer Alarm das Zyklusende, das Gerät schaltet in den Haltezyklus um und das LED-Symbol **AUX** blinkt.

**Hinweis:** Während des Temperaturhaltens zeigt das Display die Kammertemperatur **Pb1** an.

## Alarmsymbol / Alarmmeldungen:

- Wenn mindestens ein Alarmereignis ansteht, werden auf dem Display eine Meldung und das LED-Symbol  angezeigt und es ertönt ein **SIGNALTON** (Warnsummer).
- Durch Drücken einer beliebigen Taste wird der Summer **AUSGESCHALTET**, das Alarmsymbol und die Alarmmeldung bleiben jedoch weiterhin sichtbar.
- Alarmsymbol und Alarmmeldung werden angezeigt, bis Sie die Ursache ermittelt haben und den Alarmzustand quittieren.

## Bedienung des Geräts

Der Schockkühler eignet sich für ein rasches Kühlen und Gefrieren von Lebensmitteln (siehe die Tabelle mit den Temperaturangaben für die zu gefrierenden Produkte).

Legen Sie keine ofenwarmen Lebensmittel in den Schockkühler, sondern warten Sie einige Minuten, bevor Sie die Kammer beladen und den Zyklus starten.

Beachten Sie bitte, dass das Herunterkühlen eines Lebensmittels von verschiedenen Faktoren abhängig ist wie z. B.:

- Form, Art und Dicke des Materials, in dem das Lebensmittel aufbewahrt wird.
- Ob das aufbewahrte Lebensmittel mit einem Deckel bedeckt ist oder nicht.
- Die physikalischen Eigenschaften des Lebensmittels: Dichte, Wasser- und Fettgehalt.
- Die Temperatur des Lebensmittels vor dem Schockkühlen/Schockfrostern.

Die Zeiteinstellung des Schockkühlzyklus muss auf Art und/oder Gewicht des Lebensmittels abgestimmt werden.

### AUSWAHL DES SCHOCKZYKLUS (Plus- oder Minustemperaturen)

Folgende Arten des Schockkühlzyklus können gewählt werden:

- Zeitgesteuert: wenn Sie die exakte Zeitdauer für das Schockkühlen/Schockfrostern kennen. Bei Zyklusende schaltet das Gerät automatisch auf Temperaturhalten um.
- Temperaturgesteuert: Hierzu müssen Sie den Kerntemperaturfühler in das Lebensmittel einsetzen. Stellen Sie dann die gewünschte Temperatur des Lebensmittels für das Schockkühlen/Schockfrostern ein. Sobald der Temperaturfühler die Solltemperatur misst, ertönt ein Signalton und der Schockkühler schaltet auf Temperaturhalten um (siehe das Kapitel „Positionierung des Kerntemperaturfühlers“).

Schockkühlzyklus	Drehzahl	Art des Lebensmittels	Beladung	Kerntemperatur
PLUSTEMPERATUR	Höchste Drehzahl	Alle Lebensmittel mit hoher Dichte und große Mengen	Max. 3 kg pro Behälter	+3 °C max. 90 Min.
MINUSTEMPERATUR	Höchste Drehzahl	Alle Lebensmittel mit hoher Dichte und große Mengen	2.2 kg	Bis -18 °C (240 Minuten)
	Verminderte Drehzahl	Empfindliche Lebensmittel, Gemüse, Cremes, Nachspeisen und kleine Mengen		

# Bedienung des Geräts

## KERNTEMPERATURMESSUNG

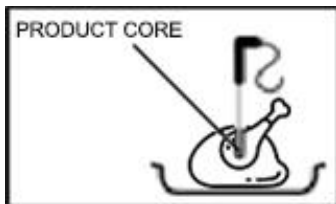

Wenn die Dicke des Lebensmittels es zulässt, können Sie den Kerntemperaturfühler verwenden und damit sicherstellen, dass exakt die gewünschte Kerntemperatur im Lebensmittel erreicht wird. Es empfiehlt sich, den Schockkühl- bzw. -frostzyklus nicht zu unterbrechen, bevor eine Temperatur von  $+3\text{ }^{\circ}\text{C}$  beim Kühlen bzw. von  $-18\text{ }^{\circ}\text{C}$  beim Tiefgefrieren erreicht ist.

## BELADEN DES GERÄTS MIT LEBENSMITTELN

Die Lebensmittel dürfen nicht übereinandergelegt werden.



## ABSTAND ZWISCHEN DEN ROSTEN UND BEHÄLTERN

Achten Sie darauf, dass eine gute Luftzirkulation in der Kammer des Kühlgeräts gewährleistet ist;

- halten Sie dazu einen Abstand von mindestens 65 mm zwischen den Behältern ein.



## POSITION DER BEHÄLTER

Um eine einwandfreie Ausführung des Schockkühlens/Schockfrostens sicherzustellen, sollten Sie folgende Punkte beachten:

- Die Behälter dürfen nicht zu nah am Verdampfer stehen.
- Es muss ein ausreichender Abstand zwischen den Behältern und den Innenwänden der Kammer vorhanden sein.





# Bedienung des Geräts

## LAGERUNG VON LEBENSMITTELN NACH DEM SCHOCKKÜHLZYKLUS

Schockgekühlte bzw. schockgefrostete Lebensmittel können im Kühlschrank gelagert werden, sie bewahren ihre organoleptischen Eigenschaften bis zu 5 Tage lang nach dem Schockkühlen. Es ist wichtig, dass die Kühlkette nicht unterbrochen wird und je nach Lebensmittel eine konstante Temperatur von **0 - 4 °C** eingehalten wird. Durch Vakuumieren kann die Lagerungsdauer auf bis zu 15 Tage verlängert werden.

## LAGERUNG VON LEBENSMITTELN NACH DEM SCHOCKGEFRIERZYKLUS

Das tiefgefrorene Lebensmittel kann in der Kühltruhe gelagert werden und bewahrt seine organoleptischen Eigenschaften nach dem Schockfrostern mehrere Monate lang.

Schockgefrostete Lebensmittel können je nach Art des Lebensmittels problemlos 3 bis 18 Monate lang gelagert werden. Es muss allerdings in jedem Fall eine Lagertemperatur von mindestens **-20 °C** oder darunter gewährleistet sein.



**WARNUNG**

**Lassen Sie gegarte Speisen nicht über längere Zeit bei Raumtemperatur stehen, bevor Sie sie schockkühlen oder schockfrostern.**

**Verhindern Sie das Austreten von Flüssigkeiten, denn dabei besteht die Gefahr von Qualitätsminderungen des konservierten Lebensmittels.**

Nach dem Schockkühlen bzw. Schockfrostern müssen Lebensmittel durch eine lebensmittelechte Folie (bzw. vorzugsweise eine Vakuumverpackung) geschützt und mit einem Schild mit folgenden Angaben gekennzeichnet werden:

- Inhalt
- Datum der Konservierung
- Ablaufdatum



**WARNUNG**











**Einmal aufgetaute Lebensmittel dürfen nicht wieder eingefroren werden.**

# Hauptparameter

Der Schockkühler hat 2 Programmiererebenen:

- **BENUTZEREINSTELLUNGEN (USr)**: Einstellungen, die vom Benutzer verändert werden können.
- **INSTALLATEUR-EINSTELLUNGEN**: Das Menü enthält 6 verschiedene Ordner (**USr / CP / AL / CnF / Sts / FPr**) mit allen kritischen Parametern der 6 Hauptzyklen.

## BENUTZEREINSTELLUNGEN EINGEBEN:

- Der Schockkühler muss im Stand-by-Modus  stehen.
- Halten Sie die Tastenkombination  +  2 s lang gedrückt. Am Display wird die Meldung **USr** angezeigt.
- Drücken Sie kurz die Einstelltaste . Am Display wird die Meldung **U00** angezeigt.
- Scrollen Sie mit den Pfeiltasten  oder  durch die Parameterliste, bis Sie den gewünschten Parameter finden.
- Drücken Sie kurz die Einstelltaste , um den Parameter zu wählen.
- Mit den Pfeiltasten  oder  können Sie den Parameterwert ändern.
- Bestätigen Sie den neuen Wert mit der Taste .

## INSTALLATEUR-EINSTELLUNGEN EINGEBEN:

- Rufen Sie nach der vorstehenden Anleitung die BENUTZEREINSTELLUNGEN (**USr**) auf (und die Meldung **U00**).
- Drücken Sie kurz die **NACH-OBEN**-Taste . Am Display wird die Meldung **PAS** angezeigt.
- Drücken Sie kurz die Taste , um den Wert zu ändern, wählen Sie mit den **NACH-OBEN**- und **NACH-UNTEN**-Tasten   den Wert 111 und bestätigen Sie diesen durch erneutes Drücken der Einstelltaste . Am Display wird erneut die Meldung **PAS** angezeigt.
- Drücken Sie kurz die START/STOP-Taste . Am Display wird erneut die Meldung **USr** angezeigt.
- Mit den Pfeiltasten   kann der Installateur die verschiedenen Ordner **USr / CP / AL / CnF / Sts / FPr** aufrufen.
- Um die Parameterlisten der einzelnen Ordner anzuzeigen, drücken Sie die Taste .
- Mit den Pfeiltasten  oder  können Sie den Installateur-Parameter ändern.
- Bestätigen Sie den neuen Wert mit der Taste .
- **So beenden Sie die Prozedur:** Drücken Sie zweimal kurz die START/STOP-Taste .

## Hauptparameter

Parameterordner (USr)	Bedeutung	Wert
U00	Länge des Signaltons. ( <b>0 = Signalton deaktiviert</b> ).	10 s
U08	Hysterese Raumtemperaturfühler <b>Pb1</b> .	3
U09	Einstellung der Mindestzeit zwischen Verdichterabschaltung und nachfolgendem Neustart.	1
U11	Dauer des Abtauens.	13
U13	Kerntemperaturfühler-Sollwert für positives Tiefkühlen.	3
U14	Kerntemperaturfühler-Sollwert für negatives Tiefkühlen.	-18
U15	Kerntemperaturfühler-Sollwert für negatives Tiefkühlen (Zyklus -25).	-25
U16	Raumtemperaturfühler-Sollwert für positives Tiefkühlen.	-5
U17	Raumtemperaturfühler-Sollwert für negatives Tiefkühlen.	-39
U19	Raumtemperaturfühler-Sollwert für kontinuierliches ( <b>unbegrenzt</b> ) Tiefkühlen.	-40
U20	Raumtemperaturfühler-Sollwert für positives Halten.	1
U21	Raumtemperaturfühler-Sollwert für negatives Halten.	-22
U22	Raumtemperaturfühler-Sollwert für tiefes negatives Halten.	-25
U24	Dauer zeitgesteuertes positives Tiefkühlen.	120
U25	Dauer zeitgesteuertes negatives Tiefkühlen.	280
U27	Maximale Dauer normales negatives Tiefkühlen. ( <b>0 = deaktiviert</b> ).	300
U28	Maximale Dauer negatives Tiefkühlen (Zyklus -40). ( <b>0 = deaktiviert</b> ).	0
U29	Maximale Dauer unbegrenzt negatives Tiefkühlen ( <b>0 = deaktiviert</b> ).	0
Parameterordner CP	Bedeutung	Wert
rHd	Verzögerung der Alarmmeldung „Sollwert nicht erreicht“ mit der Anzeige rHd.	15
Parameterordner CnF	Bedeutung	Wert
cPd	PAS Passwortwert.	111

# Reinigung, Pflege und Wartung

## Routinewartung

**Schalten Sie das Gerät vor der Reinigung aus und trennen Sie es vom Stromnetz.**

- Reinigen Sie das Gehäuse und die Innenflächen des Geräts so oft wie möglich.
- Im Rahmen der Schockkühler-Wartung muss mindestens einmal täglich der mit Lebensmitteln beladene Bereich gereinigt werden, um ein Verkeimen zu verhindern.
- Führen Sie vor der Reinigung der Kammer einen Abtauzyklus durch: Lassen Sie dazu die Tür offenstehen.
- Der Abtauzyklus des Schockkühlers wird im Manuellmodus ausgeführt und kann bei geöffneter Tür vorgenommen werden.
- Reinigen Sie das Gerät mit einem feuchten Lappen. Achten Sie darauf, dass Schalter, Bedienfeld, Kabel und Stecker niemals nass werden.
- Verwenden Sie keine Scheuermittel und keine Produkte, die Chlor, Natronlauge, Salzsäure, Essig oder gechlorte Bleichmittel enthalten. Diese können schädliche Rückstände verursachen. Verwenden Sie nur Neutralseife und Wasser.
- Reinigen Sie die Türdichtung nur mit klarem Wasser.
- Achten Sie darauf, dass kein Reinigungswasser in elektrische Bauteile eindringen kann.
- Das Gerät darf nicht mit einem Wasserstrahl gereinigt werden.
- Wischen Sie alle Flächen nach der Reinigung mit einem weichen Lappen trocken.
- Gehen Sie zur Reinigung der Geräterückseite vorsichtig vor.
- Eventuell erforderliche Reparaturen müssen von einem Kundendiensttechniker oder einer entsprechenden Fachfirma ausgeführt werden.
- Wenn das Gerät für längere Zeit außer Betrieb genommen werden soll, müssen Sie den Hauptschalter auf **AUS** schalten, den Stecker aus der Steckdose abziehen, das Kühlfach entleeren und gründlich reinigen.
- Im Rahmen der Schockkühler-Wartung muss mindestens einmal täglich der Kerntemperaturfühler gereinigt werden.
- Es wird empfohlen, den Kerntemperaturfühler gründlich mit klarem Wasser und einer Desinfektionslösung abzuspuhlen.

## Instandhaltung

**Die Anweisungen im folgenden Abschnitt sind für Kundendiensttechniker bestimmt.**

- Eine regelmäßige Reinigung des Verflüssigers mit geeignetem Werkzeug (Staubsauger oder weiche Bürsten) kann die Standzeit des Geräts verlängern.
- Prüfen Sie, ob sich elektrische Anschlüsse gelockert haben.
- Prüfen Sie, ob Thermostat und Temperaturfühler einwandfrei funktionieren.

## Sonderzubehör

### Reinigen des Verflüssigers

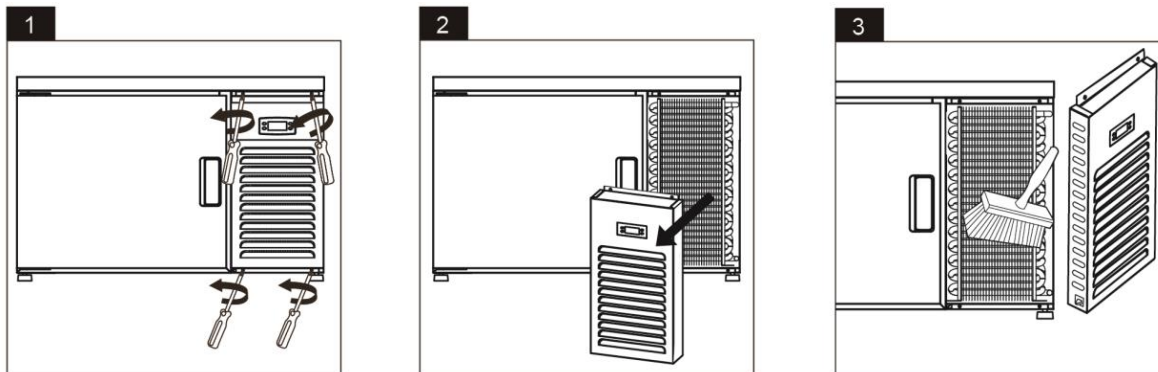

**Hinweis:** Dieser Eingriff am Gerät darf nur vom Kundendienst oder einer Fachfirma durchgeführt werden, da durch spannungsführende Teile die Gefahr eines Stromschlags besteht.

### Ablage des Kerntemperaturfühlers bei Nichtgebrauch

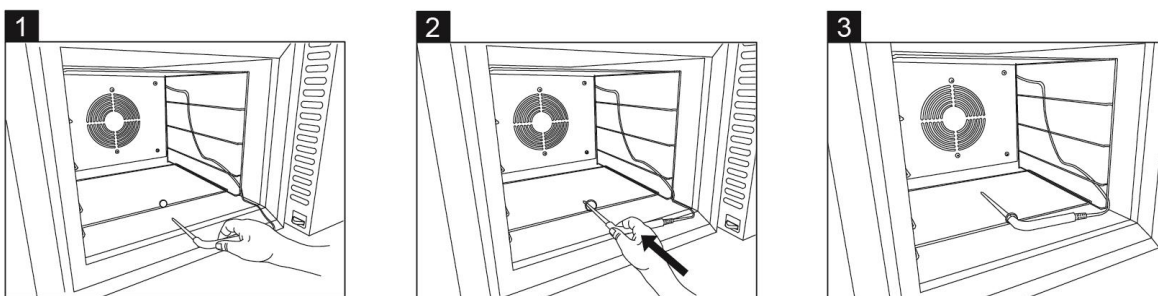

## Fehlersuche

Problem	Mögliche Ursache	Abhilfe
Das Gerät funktioniert nicht.	Das Gerät ist nicht eingeschaltet.	Prüfen, ob das Gerät korrekt an das Stromnetz angeschlossen und eingeschaltet ist.
	Stecker u./o. Kabel defekt	Den Kundendienst oder eine Fachfirma verständigen.
	Die Schmelzsicherung im Stecker ist durchgebrannt.	Die Sicherung ersetzen (UK Stecker).
	Stromversorgung	Die Stromversorgung überprüfen.
Das Gerät lässt sich einschalten, aber die Temperatur ist zu hoch oder zu niedrig.	Verdampfer zu stark vereist	Das Gerät abtauen.
	Verflüssiger mit Staub zugesetzt	Den Kundendienst oder eine Fachfirma verständigen.
	Die Türen sind nicht vorschriftsgemäß geschlossen.	Prüfen, ob die Türen geschlossen sind und die Dichtungen auf Schäden kontrollieren.
	Das Gerät ist neben einer Wärmequelle aufgestellt oder der Luftstrom zum Verflüssiger ist unterbrochen.	Den Kühlschrank an eine besser geeignete Stelle versetzen.
	Raumtemperatur zu hoch	Den Luftaustausch intensivieren oder das Gerät in eine kühlere Position versetzen.
	Ungeeignete Lebensmittel in das Gerät eingelegt	Zu heiße Lebensmittel bzw. Objekte, welche den Ventilator blockieren, entfernen.
	Gerät überladen	Die Menge der im Gerät befindlichen Lebensmittel verringern.
Das Gerät ist ungewöhnlich laut.	Mutter bzw. Schraube gelockert.	Alle Muttern und Schrauben überprüfen und festziehen.
	Das Gerät wurde an einer unebenen Stelle oder in einer instabilen Position aufgestellt.	Die Aufstellungsposition kontrollieren und entsprechend korrigieren.
Am Gerät läuft Wasser aus.	Das Gerät ist nicht vorschriftsgemäß nivelliert.	Das Gerät mit den Verstellfüßen nivellieren (soweit zutreffend).
Alarm: <b>Er1</b>	Fehler Raumtemperaturfühler <b>Pb1</b>	- Die Verkabelung des Fühlers kontrollieren - Den Fühler austauschen
Alarm: <b>Er2</b>	Fehler Kerntemperaturfühler <b>Pb2</b>	- Die Verkabelung des Fühlers kontrollieren - Den Fühler austauschen
Alarm: <b>SnP</b>	Kerntemperaturfühler <b>Pb2</b> falsch positioniert	- Die Position des Fühlers kontrollieren - Den Fühler austauschen
Alarm: <b>OPd</b>	Alarm wegen offener Tür	Türe schließen

## Entsorgung

Wenn Sie das Gerät nicht länger in Gebrauch ist und Sie es entsorgen möchten, müssen Sie als Erstes die Türen abnehmen, damit kleine Kinder nicht darin eingesperrt werden können. Führen Sie dann die Entsorgung auf eine umweltschonende Art und Weise durch.

**Lassen Sie folgende Arbeiten von einem Kundendiensttechniker ausführen:**

4. Absaugen des Kältemittels.
5. Ausbau des Verdichters oder Ablassen des Öls aus dem Verdichter.
6. Entfernen der entflammbaren geschäumten Isolierung.

Der Händler kann danach die verbliebenen Bauteile wie Kammer, Ablagen usw. über die örtliche Wertstoff-Sammelstelle für Metallschrott entsorgen.

Eventuell bestehen spezielle Anforderungen oder Bedingungen. Weitere Informationen zur Entsorgung von Kühlgeräten erhalten Sie bei:

- Ihrem Lieferanten.
- den zuständigen Behörden (Gemeinde- oder Stadtverwaltung, Umweltministerium usw.).

Eine nicht vorschriftsgemäße Entsorgung von Sondermüll wird entsprechend den gesetzlichen Umweltschutzvorschriften mit Geld- oder Haftstrafen geahndet.

3. Das Kältemittel dieses Geräts ist ein vom Kyoto-Protokoll definierter Kohlenwasserstoff.
4. Eine Freisetzung von Kältemittel in die Atmosphäre schädigt die Umwelt und trägt zur globalen Erwärmung bei. Das Erwärmungspotenzial (GWP) von R134a entspricht einem CO<sub>2</sub>-Äquivalent von 1430, von R404a einem CO<sub>2</sub>-Äquivalent von 3922, und von R600a/R290 einem CO<sub>2</sub>-Äquivalent von 3.

### Entsorgung



Außer Gebrauch genommene elektrische Geräte können wiederverwertet werden und dürfen nicht als Hausmüll entsorgt werden. Leisten Sie Ihren aktiven Beitrag zum Ressourcen- und Umweltschutz, indem Sie dieses Gerät einer ordnungsgemäßen Sammelstelle zuführen (falls zutreffend).



Entsorgen Sie die Verpackung entsprechend den einschlägigen gesetzlichen Vorschriften.

## Technische Daten

Modell	Schockkühler (3 Trays)
Klimaklasse	Beachten Sie hierzu die Angaben auf dem Gerät. Sie finden die Angaben auf dem Typenschild an der Rückseite des Geräts. Der Schaltplan ist ebenfalls an der Rückseite des Geräts abgebildet.
Kältemittel	
Kältemittelfüllung	
Temperaturbereich (°C)	
Anschlussleistung	
Nennfrequenz	
Nennspannung	
Volumen	
Nettogewicht	
Bruttogewicht	
Schäumittel	
Außenabmessungen (mm)	



**VORSICHT: BRAND- UND EXPLOSIONSGEFAHR DURCH  
ENTFLAMMBARES KÄLTEMITTEL R600a/R290.**



## Thermostatanschluss

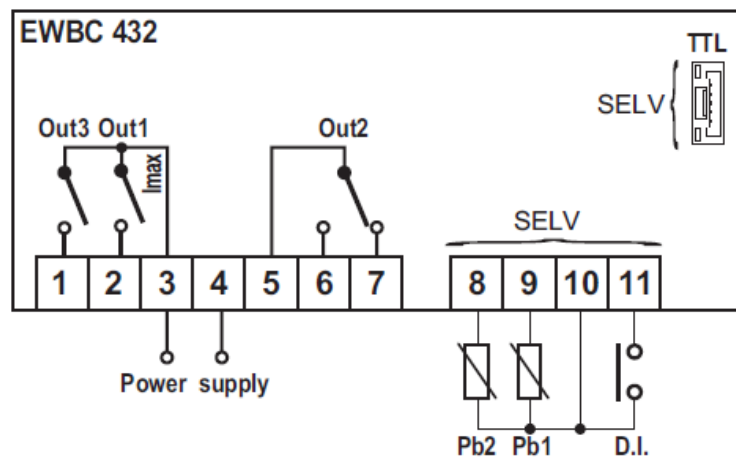



## Garantie

Für dieses Gerät gilt die gesetzliche Gewährleistung.

Schäden durch unsachgemäßen Gebrauch, Fehlbedienung, nicht korrekte Aufstellung oder Lagerung, durch Installations- oder Anschlussfehler sowie durch äußere Einwirkungen sind nicht durch diese Gewährleistung gedeckt. Lesen Sie diese Bedienungsanleitung gründlich durch, denn sie enthält zahlreiche wichtige Informationen.

### Hinweis:

3. Falls das Gerät nicht vorschriftsgemäß funktioniert, sollten Sie zuerst die allgemeinen Ursachen für einen Ausfall von Elektrogeräten überprüfen wie z. B. eine Unterbrechung der Stromversorgung oder eine Fehlbedienung.
4. Für die Kontaktaufnahme mit dem Kundendienst sollten Sie folgende Unterlagen bzw. Informationen bereithalten:
  - Kaufbeleg
  - Modellbeschreibung / Typ / Marke
  - Beschreiben Sie die Störung und das Problem so ausführlich wie möglich.

Wenden Sie sich für Garantieleistungen oder Reparaturen an Ihren Fachhändler.

GWL 8/14 E



**Cher Client,**

Félicitations pour l'achat de ce produit.

Veuillez prendre quelques minutes avant de mettre l'appareil en service et lire les instructions d'utilisation suivantes.



## Table des matières

Aperçu du produit.....	51
Conseils de sécurité .....	52
Utilisation prévue .....	53
Emplacement et installation.....	54
Fonctionnement .....	56
Paramètres principaux.....	65
Nettoyage, assistance et entretien.....	67
Accessoires optionnels .....	68
Dépannage.....	69
Élimination.....	70
Données techniques .....	71
Câblage du thermostat.....	71
Garantie .....	72

## Aperçu du produit

Description de l'article
--------------------------

Cellule de refroidissement rapide – 3 plateaux (GN 2/3)
---------------------------------------------------------

## Conseils de sécurité



**IMPORTANT : pour des raisons de sécurité, lire attentivement le manuel avant d'installer ou d'utiliser ce produit. Conserver ce manuel pour toute consultation ultérieure.**

Consulter les normes locales et nationales pour se conformer à ce qui suit :

1. Législation sur la santé et la sécurité au travail
2. Précautions contre l'incendie
3. Règles de câblage IEE
4. Règles relatives aux bâtiments
5. **NE PAS** utiliser l'appareil à l'extérieur.
6. **NE PAS** réparer l'appareil soi-même.
7. **NE PAS** utiliser d'appareils endommagés. En cas de doute, consulter un agent de service.
8. **NE PAS** utiliser d'appareils électriques à l'intérieur de l'appareil (par ex. réchauffeurs, sorbetières, etc.), sauf s'ils sont du type recommandé par le fabricant.
9. Les ouvertures de ventilation, dans l'enceinte de l'appareil ou dans la structure intégrée, ne doivent pas être obstruées.
10. **NE PAS** utiliser de dispositifs mécaniques ou d'autres moyens pour accélérer le processus de dégivrage, autres que ceux recommandés par le fabricant.
11. **NE PAS** endommager le circuit de réfrigération.
12. **NE PAS** se tenir ou s'appuyer sur la base, les tiroirs ou les portes.
13. **NE PAS** laisser l'huile ou la graisse entrer en contact avec les composants en plastique ou le joint de la porte. Nettoyer immédiatement en cas de contact.
14. Cet appareil peut être utilisé par des enfants de plus de 8 ans et par des personnes ayant des capacités physiques, sensorielles ou mentales réduites ou manquant d'expérience et de connaissances, à condition qu'ils aient été supervisés ou qu'ils aient reçu des instructions concernant l'utilisation sûre de l'appareil et qu'ils comprennent les risques qui en résultent (pour le marché européen).
15. Ne pas laisser les enfants jouer avec l'appareil.
16. Le nettoyage et l'entretien de l'appareil ne doivent pas être effectués par des enfants sans surveillance.
17. **NE PAS** placer d'articles combustibles, explosifs ou volatils, d'alcalis ou d'acides corrosifs ou de liquides dans l'appareil.

## Conseils de sécurité

18. **NE PAS** utiliser cet appareil pour stocker des médicaments.
19. **NE PAS** utiliser de nettoyeur à jet/à pression pour nettoyer l'appareil.
20. **NE PAS** laisser les enfants jouer avec l'emballage, jeter les sacs en plastique de façon sécuritaire.
21. Les bouteilles contenant un pourcentage élevé d'alcool doivent être scellées et placées verticalement dans le réfrigérateur.
22. Toujours transporter, stocker et manipuler l'appareil en position verticale et le déplacer en utilisant la base de l'appareil.
23. Toujours éteindre et débrancher l'alimentation électrique de l'appareil avant de le nettoyer.
24. Si le cordon d'alimentation est endommagé, il doit être remplacé par le fabricant, son agent de service ou un personnel qualifié similaire pour éviter tout danger.
25. Cet appareil n'est pas destiné à être utilisé par des personnes (y compris des enfants) ayant des capacités physiques, sensorielles ou mentales réduites ou n'ayant pas l'expérience et les connaissances requises, sauf si celles-ci agissent sous surveillance ou si elles ont reçu d'une personne responsable de leur sécurité des instructions concernant l'utilisation de l'appareil (pour le marché européen).
26. Les enfants doivent être surveillés pour s'assurer qu'ils ne jouent pas avec l'appareil.
27. Pour un usage à l'intérieur uniquement. Ne convient pas à une installation dans une zone où il pourrait être atteint par un jet d'eau. Ne doit pas être nettoyé au jet d'eau.
28. Pour garantir un fonctionnement sûr, s'assurer que l'appareil est configuré et connecté comme décrit dans le mode d'emploi.
29. Les réparations et les travaux sur l'appareil doivent être effectués par le service clientèle/technicien qualifié.
30. La clé de l'armoire électrique doit être gardée hors de portée des enfants et des utilisateurs.
31. Ne pas stocker d'objets explosifs, tels que des bombes aérosols contenant du gaz propulseur inflammable, à l'intérieur de l'appareil.

## Utilisation prévue

Cet appareil ne peut être utilisé que pour le refroidissement/la congélation rapide d'aliments à des fins commerciales.

## Emplacement et installation

- Retirer l'appareil de son emballage. S'assurer que tous les films et revêtements plastiques de protection sont bien enlevés de toutes les surfaces. Pour éviter de se blesser ou d'endommager l'appareil, nous recommandons que l'appareil soit déballé et installé par deux personnes.
- La classe climatique est indiquée sur la plaque signalétique. Elle spécifie les températures ambiantes auxquelles l'appareil peut être utilisé. La plaque signalétique se trouve derrière l'appareil.

Classe climatique	Température ambiante maxi	Humidité relative
3	25	60 %
4	30	55 %
5	40	40 %

- Maintenir une distance de 10 cm entre l'appareil et les murs ou autres objets pour la ventilation. Augmenter cette distance si l'appareil se trouve à proximité d'une source de chaleur.

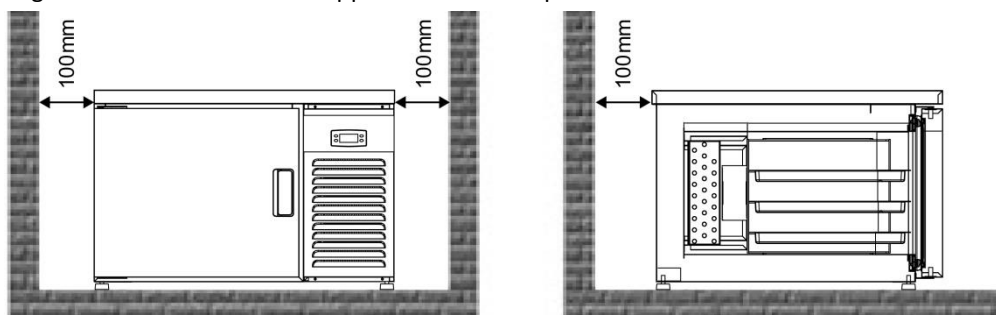

- L'appareil doit être placé sur un sol solide, plat et stable afin de réduire le bruit et les vibrations. Mettre l'appareil à niveau en réglant les pieds.
- Éviter de placer l'appareil en plein soleil ou à proximité de sources de chaleur, telles que des fours ou des radiateurs.
- Veiller à ce que l'appareil soit correctement ventilé.
- Vérifier que l'alimentation électrique et la tension utilisées sont conformes aux indications de la plaque signalétique. La prise doit être accessible après l'installation.
- Brancher et débrancher correctement la prise. Lors de l'insertion, s'assurer que la prise est bien enclenchée. Lors du débranchement, tenir le corps de la fiche. Ne jamais tirer directement sur le cordon d'alimentation.
- Il est conseillé d'installer un interrupteur bipolaire avec un contact NF (normalement fermé) pour la section du fil d'au moins 3 mm entre la prise et l'appareil. Cet interrupteur est obligatoire lorsque la charge dépasse 1 000 watts ou lorsque la cellule de refroidissement rapide est branchée directement sans fiche. Le thermorupteur doit être placé près de la cellule de refroidissement rapide de manière à ce qu'il soit bien visible par le technicien en cas d'entretien.
- La cellule de refroidissement rapide est équipée d'un moteur de réfrigération intégré, nécessaire pour éviter d'obstruer la circulation d'air de l'unité en correspondance de la grille frontale, de cette manière il permettra un échange d'air correct. Éviter de déposer des produits ou d'autres matériaux sur le périmètre de la cellule de refroidissement rapide. Ne pas oublier qu'une augmentation de la température ambiante ou une insuffisance d'air dans le condenseur de l'unité de réfrigération réduit les performances de la cellule de refroidissement rapide, ce qui peut entraîner une détérioration des produits et une consommation d'énergie accrue.
- Si l'unité doit être arrêtée pendant une longue période, il faut l'éteindre et débrancher la prise du socle. Nettoyer l'appareil et laisser la porte ouverte pour éviter les odeurs.
- Important ! Pour votre sécurité personnelle, cet appareil doit être correctement mis à la terre (mis à la masse).** Cet appareil est équipé d'un cordon comportant un fil de terre avec une prise de terre. La fiche doit être insérée dans une prise correctement mise à la terre et installée. Consulter un électricien qualifié ou un centre de service si les instructions de mise à la terre ne sont pas complètement claires. En cas de doute sur la mise à la terre de l'appareil, demander à un électricien qualifié de vérifier le circuit pour s'assurer que la prise est correctement mise à la terre.

## Emplacement et Installation

- Si le cordon n'atteint pas la prise la plus proche, réorganiser la disposition du magasin ou demander à un électricien qualifié de préparer une nouvelle prise.
- Si le courant est coupé, attendre au moins 3 minutes avant de redémarrer l'appareil pour éviter d'endommager le compresseur.

**Remarque :** si l'appareil n'a pas été stocké ou déplacé en position verticale, le laisser en position verticale pendant environ 12 heures avant de le faire fonctionner.

**Remarque :** avant d'utiliser l'appareil pour la première fois, nettoyer les étagères et l'intérieur à l'eau savonneuse.



## Fonctionnement



### ATTENTION :

- Il s'agit d'une unité enfichable ; une fois branchée, la cellule de refroidissement rapide sera en mode « **Stand-by** » ; sur l'écran **s'allume** l'icône .
- Pour **allumer** l'appareil, appuyer sur la touche START/STOP et relâcher immédiatement. Les éléments affichent le dernier cycle effectué par la machine.
- À la fin du cycle de refroidissement rapide, l'élément passe automatiquement en mode de conservation à une température comprise entre **+1 °C** et **+4 °C**.
- À la fin du cycle de congélation, l'élément passe automatiquement en mode de conservation à une température comprise entre **-22 °C** et **-19 °C**.
- Afin de respecter les temps requis par la loi, il est fortement recommandé de ne pas ouvrir la porte de la cellule de refroidissement rapide pendant le cycle de refroidissement/congélation rapide.

### Réglage et contrôle de la température

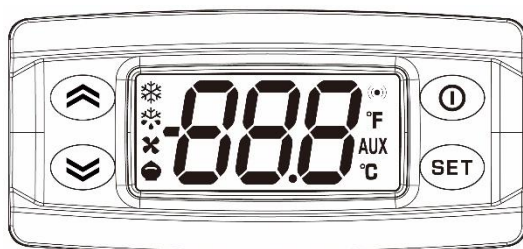

Flèche vers le HAUT

Flèche vers le BAS/Cycle de dégivrage



Cycle Start/Stop ; Mode Stand-by

Touche de réglage



LÉGENDE DES ICÔNES/INDICATIONS LED SUR L'ÉCRAN :	
	Si <b>allumée</b> , le compresseur fonctionne. En cas de clignotement, le délai de temporisation du compresseur est en cours.
	Si <b>allumée</b> , un cycle de dégivrage manuel est en cours.
	Si <b>allumée</b> , le ventilateur fonctionne.
	Si <b>allumée</b> , un cycle de refroidissement à température contrôlée a été sélectionné/est en cours.
	Si <b>allumée</b> , un cycle de refroidissement temporisé a été sélectionné/est en cours.
	Si <b>allumée</b> , un cycle de congélation à température contrôlée a été sélectionné/est en cours.
	Si <b>allumée</b> , un cycle de congélation temporisé a été sélectionné/est en cours.
	Si <b>allumée</b> , la cellule de refroidissement rapide est en mode « <b>Stand-by</b> ».
	Si <b>allumée</b> , un cycle de <b>Conservation</b> est en cours (la température est détectée par la sonde de la chambre « <b>Pb1</b> »).
	Si allumée, une <b>ALARME</b> est en cours, contrôler les instructions de « dépannage » (page 21)

# Fonctionnement



## 1. Pour allumer l'appareil/Mode Stand-by

- Appuyer sur la touche START/STOP  pendant 1 s, l'écran affiche le dernier cycle effectué par la cellule de refroidissement rapide.
- Appuyer sur la touche START/STOP  pendant 2 s, l'écran affiche « OFF » puis, au bout de 4 s, affiche uniquement l'icône LED  ON.

## 2. Pour sélectionner le cycle à température

- Appuyer et relâcher la touche de réglage  , l'écran fait défiler les différents types de cycles ; les 3 cycles relatifs à la « température » indiquent « +3 °C », « -25 °C » et « -18 °C » (refroidissement rapide ; cycle à -25 °C et congélation rapide, qui fonctionnent selon la température de la sonde à aiguille).  
Sur l'écran **s'allume** également l'icône LED  pour indiquer que le cycle est sélectionné, mais qu'il n'a pas encore démarré.  
Les icônes LED  +°C seront également **allumées** uniquement pour la congélation rapide et le cycle à -25 °C.







## 3. Pour sélectionner le cycle temporisé

- Appuyer et relâcher la touche de réglage  , l'écran fait défiler les différents types de cycles ; les 3 cycles temporisés sont « 120 », « Inf » et « 280 » (refroidissement rapide ; congélation accélérée Frost Bust et congélation rapide).  
Sur l'écran **s'allume** également l'icône LED  pour indiquer que le cycle est sélectionné, mais qu'il n'a pas encore démarré.  
Les icônes LED  seront également **allumées** uniquement pour la congélation rapide et la congélation accélérée Frost Bust.

## 4. Pour démarrer ou arrêter le cycle

- Appuyer et relâcher la touche START/STOP  , le cycle en cours prend fin et sur l'écran apparaît l'indication du cycle en question « +3 °C », « 120 », « -25 °C », « Inf », « -18 °C » ou « 280 ».

## 5. Comment activer un cycle de dégivrage manuel

- Allumer la cellule de refroidissement rapide en mode Stand-by  en appuyant sur la touche START/STOP  (aucun cycle ne doit être sélectionné ou en cours).
- Maintenir la touche de la flèche vers le BAS  pendant 4 s, l'icône LED de dégivrage  se met à clignoter et les icônes des ventilateurs  **s'allument**. L'écran affiche « DEF ».
- **Pour quitter la procédure** : si l'utilisateur final préfère interrompre le cycle de dégivrage, appuyer sur la touche START/STOP  pendant 1 s, l'écran indique « OFF » et passe en mode Stand-by .

**Remarque** : il est recommandé de garder la porte ouverte pendant le cycle de DÉGIVRAGE. De plus, avec la porte ouverte, le ventilateur de l'évaporateur sera toujours en fonctionnement.

## Fonctionnement

### Fonction de refroidissement et congélation rapide

Les cycles de refroidissement et congélation rapides ont deux types de fonctionnement principaux : ils peuvent être à température contrôlée ou temporisé :

- si l'opérateur choisit le cycle à **TEMPÉRATURE CONTRÔLÉE**, la température sera détectée par la sonde à aiguille « **Pb2** » et le cycle se terminera lorsque la sonde à aiguille atteindra la température prédéfinie selon la valeur du paramètre **+3 °C** pour le refroidissement et **-18 °C** pour la congélation. Une fois le cycle terminé, l'appareil passe automatiquement en « **mode de conservation** », qui maintient les aliments conservés à une température prédéfinie : refroidissement **+1 °C**, congélation **-22 °C** jusqu'à ce que l'on appuie sur la touche « START/STOP »  pour terminer le mode de conservation. Pendant le cycle à température contrôlée, l'écran affiche toujours la valeur de la température de la sonde à aiguille « **Pb2** ». Lorsque le cycle de conservation commence, l'écran affiche la valeur de la température de la chambre « **Pb1** ».

**Remarque** : l'utilisateur final peut modifier la température prédéfinie de la sonde à aiguille à laquelle le cycle se termine : (APRÈS LA SÉLECTION DU CYCLE mais AVANT D'APPUYER sur la touche START/STOP ).

Appuyer et relâcher les touches **HAUT** ou **BAS**   avant de démarrer le cycle ; l'écran affiche la nouvelle valeur du point de consigne de la température.

Appuyer ensuite sur la touche START/STOP  pour que l'élément démarre le cycle avec la nouvelle valeur de point de consigne.

- Si l'opérateur choisit le type de cycle **TEMPORISÉ**, la température est détectée par la sonde de la chambre « **Pb1** » et l'écran du thermostat indique le cycle temporisé pré réglé de **120 min** pour le refroidissement et de **280 min** pour la congélation. Lorsque la température de la chambre atteint une valeur prédéfinie de **+3 °C** pour le refroidissement et de **-18 °C** pour la congélation, le compresseur s'arrête. Le cycle se termine lorsque la durée du cycle prédéfinie est à **0 min**.
- Une fois le cycle terminé, l'appareil passe automatiquement en « **mode de conservation** » qui maintient les aliments conservés à une température prédéfinie en fonction de la valeur du paramètre : refroidissement **+1 °C**, congélation **-22 °C** jusqu'à ce que l'on appuie sur la touche « START/STOP »  pour terminer le mode de conservation. Pendant le cycle temporisé, l'écran indique le temps restant pour terminer le cycle. Lorsque le cycle de conservation commence, l'écran affiche la valeur de la température de la chambre « **Pb1** ».

**Remarque** : l'utilisateur final peut modifier le temps pré réglé comme suit : (APRÈS LA SÉLECTION DU CYCLE mais AVANT D'APPUYER sur la touche START/STOP ).

Appuyer et relâcher les touches **HAUT** ou **BAS**   avant de démarrer le cycle, l'écran affiche la nouvelle valeur du point de consigne de la température.

Appuyer ensuite sur la touche START/STOP  pour que l'élément démarre le cycle avec la nouvelle valeur de temps.

## Fonctionnement

Cycles de fonctionnement possibles :

- **CYCLE DE REFROIDISSEMENT À TEMPÉRATURE CONTRÔLÉE** (sonde à aiguille Pb2)
- **CYCLE DE REFROIDISSEMENT TEMPORISÉ** (sonde de la chambre Pb1)
- **CYCLE -25 °C À TEMPÉRATURE CONTRÔLÉE** (sonde à aiguille Pb2)
- **CYCLE FROST BUST (Inf)** (sonde de la chambre Pb1)
- **CYCLE DE CONGÉLATION À TEMPÉRATURE CONTRÔLÉE** (sonde à aiguille Pb2)
- **CYCLE DE CONGÉLATION TEMPORISÉ** (sonde de la chambre Pb1)







### Cycles de refroidissement (à température contrôlée et temporisés)

Procéder comme suit pour démarrer le cycle de refroidissement à température contrôlée ou temporisé :

Le cycle de refroidissement rapide est divisé en 2 phases :

- Refroidissement rapide
- Mode de conservation

Ces cycles sont utilisés lorsque l'utilisateur final souhaite un processus de refroidissement rapide doux.

9. Pour sélectionner « cycle à TEMPÉRATURE contrôlée », appuyer et relâcher la touche **SET** pour sélectionner le cycle jusqu'à ce que l'écran indique « **3** » : l'icône LED  et l'icône LED « degré Celsius »  s'allumeront.
10. Pour sélectionner « cycle TEMPORISÉ », appuyer et relâcher la touche **SET** pour sélectionner le cycle jusqu'à ce que l'écran indique « **120** » : seule l'icône LED  s'allumera.
11. Appuyer et relâcher la touche **START/STOP**  pour démarrer le cycle de refroidissement à température contrôlée : les icônes LED du compresseur/des ventilateurs  s'allument de manière fixe et l'icône  se met à clignoter. Sur l'écran apparaissent le message « **Cool** » toutes les minutes et la valeur de la sonde à aiguille « **Pb2** » à ce stade (pour le cycle à température contrôlée) ou le temps restant pour terminer le cycle, ainsi que la valeur de la sonde de température de la chambre « **Pb1** » (pour le cycle temporisé).
12. Une fois que la température de la sonde à aiguille atteint le point de prééglage ou que le cycle temporisé se termine, une alarme visuelle et sonore signale la fin du cycle, l'unité commence un cycle de conservation et l'icône LED **AUX** clignotera.

**Remarque :** Pendant le cycle de conservation, l'écran affiche la température de la chambre « **Pb1** ».

## Fonctionnement

### Cycle -25 °C

Procéder comme suit pour démarrer le cycle de surgélation à température contrôlée :

Le cycle « -25 °C » à température contrôlée est divisé en 2 phases :

- Congélation rapide
- Conservation

Le cycle **-25 °C** est utilisé lorsque l'utilisateur final souhaite un processus alimentaire sûr.

7. Pour sélectionner « cycle -25 °C », appuyer et relâcher la touche **SET** pour sélectionner le cycle jusqu'à ce que l'écran indique « **-25** » : l'icône LED du compresseur ❄️ et l'icône LED « degré Celsius » °C s'allumeront.
8. Appuyer et relâcher la touche START/STOP **⏻** pour démarrer le « cycle -25 °C » : les icônes LED du compresseur et des ventilateurs ❄️ + 🌀 s'allument de manière fixe et l'icône **🔊** se met à clignoter. Sur l'écran apparaîtront le message « **dEEP** » toutes les minutes et la valeur de la sonde à aiguille « **Pb2** » à ce stade.
9. Une fois que la température de la sonde à aiguille atteint le point de pré-réglage auquel le cycle se termine, une alarme visuelle et sonore signale la fin du cycle, l'unité commence un cycle de conservation et l'icône LED **AUX** clignotera.

**Remarque** : Pendant le cycle de conservation, l'écran affiche la température de la chambre « **Pb1** ».

### Cycle Frost Bust (Inf)

Le cycle de **congélation accélérée Frost Bust** est utilisé lorsque l'utilisateur final souhaite un cycle long de congélation rapide à fin manuelle (convient notamment pour la glace).

Procéder comme suit pour démarrer le cycle Frost Bust :

7. Pour sélectionner « Frost Bust cycle », appuyer et relâcher la touche **SET** pour sélectionner le cycle jusqu'à ce que l'écran indique « **Inf** » : l'icône LED **🔊** et l'icône LED du compresseur ❄️ s'allumeront.
8. Appuyer et relâcher la touche START/STOP **⏻** pour démarrer le cycle Frost Bust : les icônes LED du compresseur et des ventilateurs ❄️ + 🌀 s'allument de manière fixe et l'icône **🔊** se met à clignoter. Sur l'écran apparaîtront le « compteur des minutes » et le message « **Inf** », et l'état de la température de la chambre apparaîtra toutes les minutes.
9. Ce cycle ne se termine jamais de manière automatique. Pour terminer le cycle, l'utilisateur final doit appuyer sur la touche START/STOP **⏻**.

## Fonctionnement









### Cycles de congélation (à température contrôlée et temporisés)

Procéder comme suit pour démarrer le cycle de congélation à température contrôlée ou temporisé :

Le cycle de congélation rapide est divisé en 2 phases :

- Congélation rapide
- Mode de conservation

Ces cycles sont utilisés lorsque l'utilisateur final souhaite un processus de congélation doux.

9. Pour sélectionner « cycle à TEMPÉRATURE contrôlée », appuyer et relâcher la touche **SET** pour sélectionner le cycle jusqu'à ce que l'écran indique « **-18** » : les icônes LED , du compresseur LED  et du « degré Celsius » **°C** s'allumeront.
10. Pour sélectionner « cycle temporisé », appuyer et relâcher la touche **SET** pour sélectionner le cycle jusqu'à ce que l'écran indique « **280** » : l'icône LED  et l'icône LED du compresseur  s'allumeront.
11. Appuyer et relâcher la touche START/STOP  pour démarrer le cycle de congélation à température contrôlée : les icônes LED du compresseur/des ventilateurs  +  s'allument de manière fixe et l'icône  se met à clignoter. Sur l'écran apparaissent le message « **CHILL** » toutes les minutes et la valeur de la sonde à aiguille « **Pb2** » à ce stade (pour le cycle à température contrôlée) ou le temps restant pour terminer le cycle, ainsi que la valeur de la sonde de température de la chambre « **Pb1** » (pour le cycle temporisé).
12. Une fois que la température de la sonde à aiguille atteint le point de préréglage ou que le cycle temporisé se termine, une alarme visuelle et sonore signale la fin du cycle, l'unité commence un cycle de conservation et l'icône LED **AUX** clignotera.

**Remarque** : Pendant le cycle de conservation, l'écran affiche la température de la chambre « **Pb1** ».

### Icône Alarme/Affichage du type d'alarme :

- Lorsqu'il y a une ou plusieurs alarmes, le type d'alarme est visible sur l'écran au moyen d'une étiquette et de l'icône LED . De plus, le buzzer s'active (alarme acoustique).
- Quelle que soit la touche sur laquelle on appuie, le buzzer s'éteint, mais l'icône et l'étiquette de l'alarme restent visibles.
- L'icône et les étiquettes de l'alarme sont visibles jusqu'à ce que l'utilisateur vérifie et identifie la cause de l'alarme.

## Fonctionnement

La cellule de refroidissement rapide convient pour une baisse rapide de la température des aliments (voir le tableau des températures en fonction du produit à congeler).

Ne pas mettre directement dans la cellule de refroidissement rapide les aliments qui viennent de sortir du four, attendre quelques minutes avant de placer le produit dans la chambre et démarrer le cycle.

À noter que le temps nécessaire pour baisser la température du produit dépend de plusieurs facteurs, tels que :

- la forme, le type et l'épaisseur du matériau dans lequel l'aliment est conservé ;
- l'emploi de couvercle ou non dans le lieu de conservation de l'aliment ;
- les caractéristiques physiques de l'aliment : densité, teneur en eau et teneur en grasses ;
- les conditions de température de l'aliment avant le « refroidissement/congélation rapide » ;

la durée du cycle de refroidissement rapide doit être fixée en fonction du type et/ou du poids de l'aliment.

### MODE DE SÉLECTION DU CYCLE DE REFROIDISSEMENT RAPIDE (température positive ou négative)

Les modes suivants de cycle de refroidissement peuvent être sélectionnés :

- Temporisé : Si l'utilisateur final connaît la durée exacte de refroidissement/congélation rapide de l'aliment. Lorsque le cycle termine, l'appareil passe automatiquement en mode de conservation.
- À température contrôlée : avec une sonde à aiguille à insérer dans le cœur de l'aliment ; régler la température de l'aliment pour le refroidissement/la congélation rapide. La sonde détecte la température réglée. Après un signal sonore, la cellule de refroidissement rapide passe en mode de conservation (voir le chapitre sur la position de la sonde à aiguille).

Cycle de refroidissement rapide	Vitesse du cycle	Type d'aliment	Charge	Cycle au cœur de l'aliment
POSITIF	À pleine vitesse	Pour tous les aliments denses et de grande taille	Max 3 kg par plateau	+3 °C MAX 90 Min
NÉGATIF	À pleine vitesse	Pour tous les aliments denses et de grande taille	2.2 Kg	Jusqu'à -18 °C (240 minutes)
	À vitesse réduite	Produits délicats, légumes, crèmes, desserts à la cuillère, produits de petite taille		

# Fonctionnement

## MESURE DE LA TEMPÉRATURE AU CŒUR DU PRODUIT

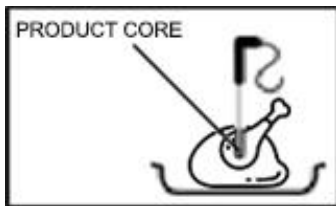

Lorsque l'épaisseur du produit le permet, utiliser toujours la sonde à aiguille de température pour connaître la température exacte atteinte au cœur du produit. Il est conseillé de ne pas interrompre le cycle de refroidissement rapide avant d'avoir atteint la température de **+3 °C**, en cycle positif, et de **-18 °C** pour le cycle négatif.

## COMMENT CHARGER LES ALIMENTS

Les aliments ne doivent pas être superposés.

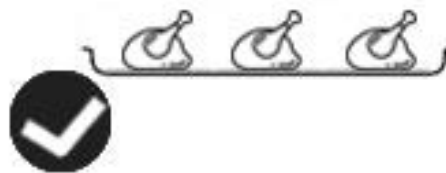
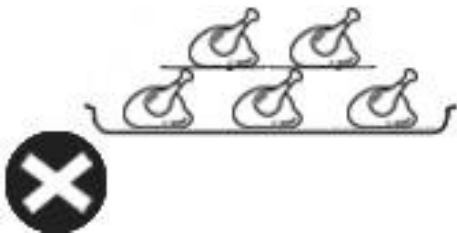

## ESPACE ENTRE LES PLATEAUX

Afin d'assurer une bonne circulation de l'air dans la chambre de refroidissement rapide :

- Maintenir un espace (au moins 65 mm) entre les plateaux :

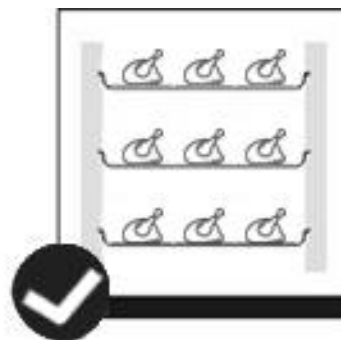
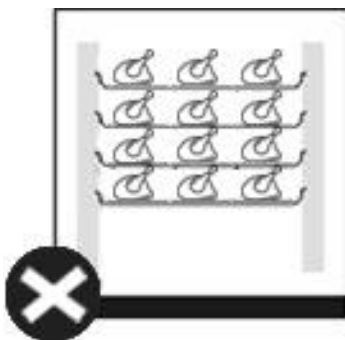

## POSITION DES PLATEAUX

Afin d'assurer un cycle approprié de refroidissement/congélation rapide :

- Les plateaux ne doivent pas être placés à proximité de l'évaporateur.
- Maintenir un espace suffisant entre les plateaux et les parois de la chambre.

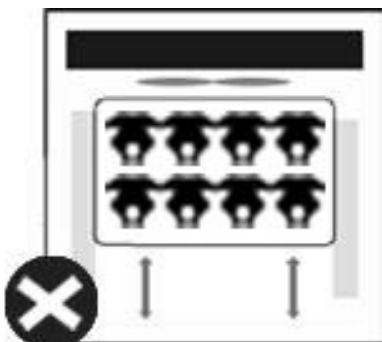



## Fonctionnement

### CONSERVATION DES ALIMENTS APRÈS LE CYCLE DE REFROIDISSEMENT RAPIDE

Les aliments réfrigérés/congelés peuvent être conservés au réfrigérateur et maintenir leurs qualités organoleptiques jusqu'à 5 jours après le cycle de refroidissement. Il est important de respecter la « chaîne du froid », en gardant une température constante entre **0 °C** et **4 °C**, selon les aliments. En utilisant la technique du vide, la durée de conservation peut être augmentée jusqu'à environ 15 jours.

### CONSERVATION DES ALIMENTS APRÈS LE CYCLE DE CONGÉLATION

Les aliments congelés peuvent être conservés au réfrigérateur en maintenant leurs qualités organoleptiques pendant plusieurs mois après le cycle de congélation.

Les aliments après un cycle de congélation peuvent être conservés en toute sécurité pendant une période de 3 à 18 mois, selon le type d'aliment. Il est important de respecter une température de conservation égale ou inférieure à **-20 °C**.



#### **AVERTISSEMENT**

**Ne pas laisser les aliments cuits à température ambiante pendant une longue période avant de commencer le cycle de refroidissement/congélation rapide.**

**Éviter les fuites d'humidité, il y a le risque de perdre les propriétés conservées des aliments.**

Les aliments après refroidissement/congélation rapide doivent être protégés par un film alimentaire (de préférence sous vide) avec une étiquette indiquant les informations suivantes :

- Contenu
- Jour de préparation
- Date d'expiration



#### **AVERTISSEMENT**











**Les aliments déjà décongelés ne peuvent pas être congelés à nouveau**

## Paramètres principaux













La cellule de refroidissement rapide dispose de deux types de modes de programmation :

- **paramètre UTILISATEUR (USr)** : paramètre principal pour permettre la modification principale par l'opérateur ;
- **paramètre INSTALLATEUR** : il existe 6 dossiers différents (**USr/CP/AL/CnF/Sts/FPr**). Tous ces paramètres sensibles sont liés au fonctionnement des 6 cycles principaux.

**Pour ENTRER DANS LA LISTE DES PARAMÈTRES « UTILISATEUR » :**

- La cellule de refroidissement rapide doit être en mode Stand-by .
- Appuyer sur la combinaison de touches  +  pendant 2 s, sur l'écran apparaîtra l'indication « **USr** ».
- Appuyer et relâcher les touches , l'écran affichera « **U00** ».
- À l'aide des flèches vers le HAUT  ou vers le BAS , faire défiler la liste des paramètres jusqu'au paramètre souhaité.
- Appuyer et relâcher les touches  pour sélectionner le paramètre.
- À l'aide des flèches vers le HAUT  ou vers le BAS , modifier la valeur du paramètre utilisateur.
- Confirmer la nouvelle valeur en appuyant sur la touche .

**Pour ENTRER DANS LA LISTE DES PARAMÈTRES « INSTALLATEUR » :**

- Accéder au PARAMÈTRE UTILISATEUR (**USr**) en suivant les instructions précédentes (et afficher l'indication **U00**).
- Appuyer et relâcher une fois la flèche vers le HAUT , l'écran affichera l'indication « **PAS** ».
- Appuyer et relâcher les touches  pour modifier la valeur, à l'aide des flèches vers le HAUT et vers le BAS   pour arriver à la valeur 111 et confirmer en appuyant à nouveau sur la touche . Sur l'écran apparaîtra à nouveau l'indication « **PAS** ».
- Appuyer et relâcher la touche START/STOP , sur l'écran apparaîtra à nouveau l'indication « **USr** ».
- À l'aide des flèches vers le BAS ou vers le HAUT  , l'installateur pourra visualiser les différents dossiers **USr/CP/AL/CnF/Sts/FPr**.
- Pour visualiser la sous-liste des paramètres de chaque dossier, appuyer sur la touche .
- À l'aide des flèches vers le HAUT  ou vers le BAS , modifier la valeur du paramètre installateur.
- Confirmer la nouvelle valeur en appuyant sur la touche .
- **Pour quitter la procédure** : Appuyer et relâcher deux fois la touche START/STOP .

## Paramètres principaux

Dossier de paramètres (USr)	Signification	Valeur
U00	Durée de retentissement du buzzer. ( <b>0 = buzzer désactivé</b> ).	10s
U08	Hystérésis de réglage de la sonde de la chambre ( <b>Pb1</b> ).	3
U09	Définir le délai minimum entre l'arrêt du compresseur et le redémarrage ultérieur.	1
U11	Durée du dégivrage.	13
U13	Point de consigne de la sonde à aiguille pour le sur-refroidissement positif.	3
U14	Point de consigne de la sonde à aiguille pour le sur-refroidissement négatif.	-18
U15	Point de consigne de la sonde à aiguille pour le sur-refroidissement rapide négatif.	-25
U16	Point de consigne de la sonde de la chambre pour le sur-refroidissement positif.	-5
U17	Point de consigne de la sonde de la chambre pour le sur-refroidissement négatif.	-39
U19	Point de consigne de la sonde de la chambre pour le sur-refroidissement continu ( <b>infini</b> ).	-40
U20	Point de consigne de la sonde de la chambre pour la conservation positive.	1
U21	Point de consigne de la sonde de la chambre pour la conservation négative.	-22
U22	Point de consigne de la sonde de la chambre pour la conservation négative rapide.	-25
U24	Durée du sur-refroidissement positif temporisé	120
U25	Durée du sur-refroidissement négatif temporisé	280
U27	Durée maximale de sur-refroidissement négatif conformément aux normes. ( <b>0 = désactivé</b> ).	300
U28	Durée maximale de sur-refroidissement rapide négatif. ( <b>0 = désactivé</b> ).	0
U29	Durée maximale du sur-refroidissement négatif infini. ( <b>0 = désactivé</b> ).	0
Dossier de paramètres CP	Signification	Valeur
rHd	Délai d'alarme « point de consigne non atteint » signalée par l'affichage de « rHd ».	15
Dossier de paramètres CnF	Signification	Valeur
cPd	Valeur de mot de passe PAS.	111

# Nettoyage, assistance et entretien

## Entretien de routine

### Éteindre et débrancher l'alimentation électrique avant le nettoyage.

- Nettoyer le boîtier et l'intérieur de l'appareil aussi souvent que possible.
- L'entretien de la cellule de refroidissement rapide doit comprendre au moins un nettoyage quotidien de la zone de chargement, afin de prévenir le développement et l'accumulation de bactéries.
- Avant de nettoyer la chambre, effectuer un cycle de dégivrage en laissant la porte ouverte.
- Le cycle de dégivrage de la cellule de refroidissement rapide est effectué en mode manuel et peut être effectué avec la porte ouverte.
- Nettoyer l'appareil avec un chiffon humide. Ne jamais laisser l'interrupteur, le panneau de commande, le câble ou la fiche se mouiller.
- Ne pas utiliser de nettoyants abrasifs, de produits contenant du chlore, de la soude caustique, de l'acide muriatique, du vinaigre et de l'eau de javel. Ces produits peuvent laisser des résidus nocifs. Utiliser seulement de l'eau et du savon neutres.
- Nettoyer le joint de la porte avec de l'eau uniquement.
- Veiller à ce qu'aucune eau de nettoyage ne pénètre dans les composants électriques.
- Ne pas nettoyer au jet d'eau.
- Essuyer toujours après le nettoyage avec un chiffon doux.
- Faire attention lors du nettoyage de l'arrière de l'appareil.
- Un agent ou un technicien doit effectuer les réparations, si nécessaire.
- Si l'appareil doit rester inactif pendant une longue période, débrancher l'appareil après avoir mis l'interrupteur en position **OFF**, vider le compartiment frigorifique et le nettoyer soigneusement.
- L'entretien de la cellule de refroidissement rapide doit comprendre au moins un nettoyage quotidien de la sonde à aiguille de température.
- Il est recommandé de rincer en profondeur la sonde à aiguille avec de l'eau propre et une solution désinfectante.

## Entretien spécial

### Les instructions fournies dans le paragraphe suivant peuvent être suivies par des techniciens qualifiés

- Un nettoyage périodique du condenseur à l'aide d'outils appropriés (aspirateur ou brosses souples) peut prolonger la durée de vie de l'appareil.
- Vérifier que les connexions électriques ne sont pas desserrées.
- Vérifier que le thermostat et le capteur sont en bon état de fonctionnement.

## Accessoires optionnels

### Comment nettoyer le condenseur

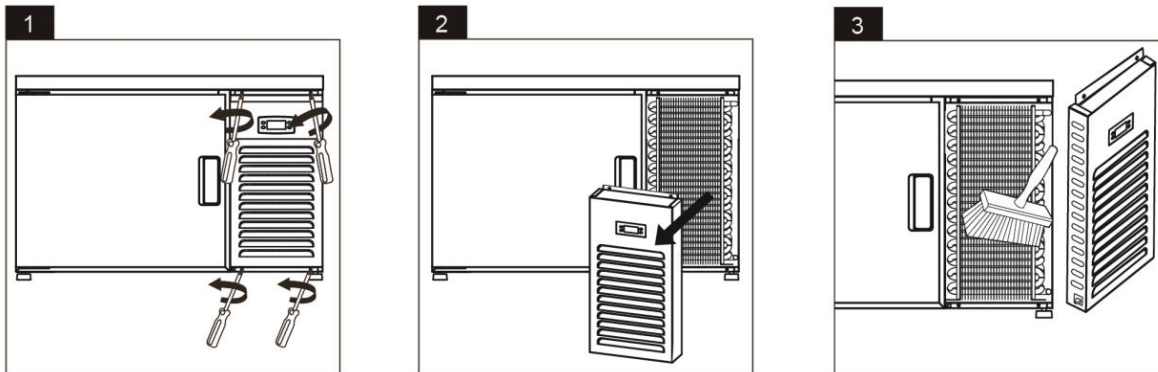

**Remarque :** Ces opérations sur l'appareil ne doivent être effectuées que par le service clientèle ou un technicien qualifié, en raison de l'exposition aux pièces sous tension et du risque de choc.

### Où placer la sonde à aiguille lorsqu'elle n'est pas utilisée

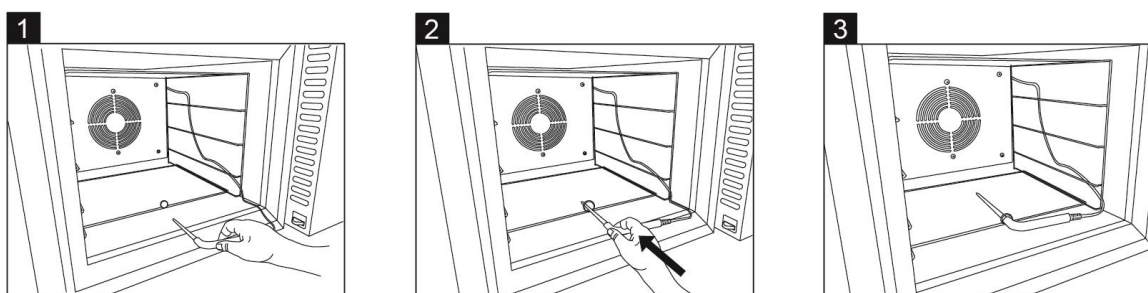

## Dépannage

Défaillance	Problème potentiel	Action pour résoudre le problème
L'appareil ne fonctionne pas	L'appareil n'est pas allumé	Vérifier que l'appareil est correctement branché et allumé
	La fiche et/ou le câble sont endommagés	Appeler l'agent local ou un technicien qualifié
	Le fusible de la prise a sauté	Remplacer le fusible (prise UK)
	Alimentation électrique	Vérifier l'alimentation électrique
L'appareil s'allume, mais la température est trop élevée/faible	Trop de glace sur l'évaporateur	Dégivrer l'appareil
	Condensateur bloqué par la poussière	Appeler l'agent local ou un technicien qualifié
	Les portes ne sont pas correctement fermées	Vérifier que les portes sont fermées et que les joints ne sont pas endommagés
	L'appareil est situé près d'une source de chaleur ou le flux d'air vers le condenseur est interrompu	Déplacer le réfrigérateur dans un endroit plus approprié
	La température ambiante est trop élevée	Augmenter la ventilation ou placer l'appareil dans une position plus froide
	Des aliments inadaptés sont conservés dans l'appareil	Éliminer les aliments trop chauds ou les blocages vers le ventilateur
	L'appareil est surchargé	Réduire la quantité d'aliments stockés dans l'appareil
L'appareil est exceptionnellement bruyant	Écrou/vis desserré/e	Vérifier et serrer tous les écrous et vis
	L'appareil n'a pas été installé de manière stable ou à niveau	Vérifier la position d'installation et la modifier, le cas échéant
L'appareil présente une fuite d'eau	L'appareil n'est pas correctement mis à niveau	Ajuster les pieds à vis pour mettre l'appareil à niveau (le cas échéant)
Alarme : <b>Er1</b>	Défaillance de la sonde de la chambre <b>Pb1</b>	- Contrôler le câblage de la sonde - Remplacer la sonde
Alarme : <b>Er2</b>	Défaillance de la sonde de la chambre <b>Pb2</b>	- Contrôler le câblage de la sonde - Remplacer la sonde
Alarme : <b>SnP</b>	Sonde à aiguille <b>Pb2</b> mal positionnée	- Contrôler l'emplacement de la sonde - Remplacer la sonde
Alarme : <b>OPd</b>	Alarme d'ouverture de porte	Fermer la porte

## Élimination

Si l'appareil n'est plus utilisé et l'on souhaite s'en débarrasser, retirer les portes pour éviter que de jeunes enfants ne se coincent à l'intérieur. Merci ensuite d'éliminer l'appareil de manière écologique.

**Contactez un technicien de service qualifié :**

1. Pour récupérer tout le fréon/réfrigérant
2. Pour retirer le compresseur ou enlever l'huile du compresseur
3. Pour enlever l'isolant inflammable qui souffle les gaz

Ensuite, le distributeur/détaillant peut contacter son centre local de recyclage des métaux pour récupérer les étagères, l'armoire restante, etc.

Il peut y avoir des exigences ou des conditions particulières. Toutes les informations sur l'élimination des appareils de réfrigération peuvent être obtenues auprès du :

- Fournisseur
- Les autorités gouvernementales (le conseil local, le Ministère de l'environnement, etc.)

En vertu de la loi, l'élimination des déchets dangereux peut être soumise à des amendes et à des peines d'emprisonnement conformément aux dispositions de la réglementation environnementale.

1. Le réfrigérant de cette unité est un réfrigérant à base d'hydrocarbures et est couvert par le protocole de Kyoto.
2. Le rejet du réfrigérant dans l'atmosphère est préjudiciable à l'environnement en contribuant au réchauffement de la planète. Le potentiel de réchauffement de la planète (PRP) du R134a est de 1430, celui du R404a est de 3922, celui du R600a/R290 est de 3.

### Élimination



Les appareils électriques mis au rebut sont recyclables et ne doivent pas être jetés avec les ordures ménagères ! Merci de nous soutenir activement dans la conservation des ressources et la protection de l'environnement en retournant cet appareil aux centres de collecte (si disponibles).



PAP

Éliminer les emballages conformément aux dispositions légales en vigueur.

## Données techniques

Modèle	Cellule de refroidissement rapide (3 plateaux)
Classe climatique	Se référer aux informations indiquées sur le produit. Les informations sont fournies sur la plaque signalétique au dos de l'appareil. Le schéma électrique est affiché au dos de l'appareil.
Gaz Réfrigérant	
Charge du réfrigérant	
Plage de température (°C)	
Puissance d'entrée	
Fréquence nominale	
Tension nominale	
Volume interne	
Poids net	
Poids brut	
Agent moussant	
Dimension extérieure (mm)	



**ATTENTION : RISQUE D'INCENDIE ET D'EXPLOSION AVEC LE RÉFRIGÉRANT INFLAMMABLE R600a/R290.**



## Câblage du thermostat

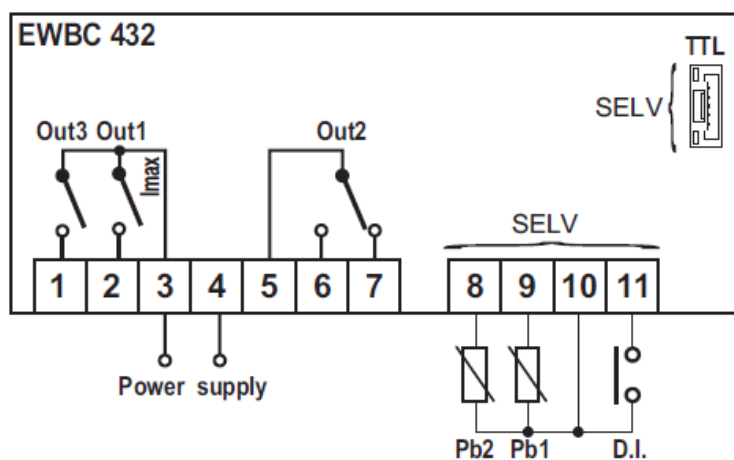



## Garantie

Une garantie légale s'applique pour ce produit.

Les dommages causés par un traitement ou une utilisation incorrecte, par un positionnement ou un stockage erroné, un raccordement ou une installation incorrecte, ainsi que par la force ou d'autres influences extérieures ne sont pas couverts par cette garantie. Nous recommandons de lire attentivement le mode d'emploi car il contient des informations importantes.

### Remarque :

1. au cas où ce produit ne fonctionnerait pas correctement, vérifier d'abord s'il n'y a pas d'autres raisons, par exemple une interruption de l'alimentation électrique des appareils électriques ou, de manière générale, une mauvaise manipulation en sont la cause.
2. À noter que, dans la mesure du possible, les documents ou plutôt les informations suivantes doivent être fournis avec le produit défectueux :
  - Reçu d'achat
  - Description du modèle/Type/Marque
  - Décrire la défaillance et le problème de manière aussi détaillée que possible

En cas de réclamation pour garantie ou défauts, merci de contacter le vendeur.

GWL 8/14 E



**Estimado cliente:**

Felicidades por la compra de este producto.

Tómese unos minutos antes de comenzar a utilizar el aparato y lea las siguientes instrucciones de uso.



## Contenido

Visión general del producto.....	75
Consejos de seguridad.....	76
Uso previsto.....	77
Ubicación e instalación.....	78
Funcionamiento.....	80
Parámetros principales.....	89
Limpieza, cuidado y mantenimiento.....	91
Accesorio opcional.....	92
Solución de problemas.....	93
Eliminación.....	94
Datos técnicos.....	95
Conexión del termostato.....	95
Garantía.....	96

## Visión general del producto

<b>Descripción del artículo</b>
Abatidor de temperatura – 3 bandejas (GN2/3)

## Consejos de seguridad



**IMPORTANTE:** Por su propia seguridad, lea el manual detenidamente antes de instalar o utilizar este producto. Guarde este manual para futuras referencias.

Consulte las normativas locales y nacionales para garantizar la conformidad con lo siguiente:

1. Legislación sobre salud y seguridad en el trabajo
2. Precauciones contra incendios
3. Normativas sobre cableado IEE
4. Normativas de edificación
5. **NO** use el aparato en el exterior.
6. **NO** intente reparar el aparato usted mismo.
7. **NO** use aparatos dañados. Si tiene cualquier duda, consulte con el servicio técnico.
8. **NO** utilice dispositivos eléctricos dentro del aparato (por ejemplo, calentadores, heladeras, etc.), a menos que sean del tipo recomendado por el fabricante.
9. Mantenga las aberturas de ventilación del alojamiento del aparato o de la estructura integrada libres de obstrucciones.
10. **NO** utilice dispositivos mecánicos u otros medios para acelerar el proceso de descongelación, salvo los recomendados por el fabricante.
11. **NO** dañe el circuito de refrigerante.
12. **NO** permanezca de pie o se apoye sobre la base, los cajones o las puertas.
13. **NO** permita que aceite o grasa entren en contacto con los componentes de plástico o la junta de la puerta. Limpie inmediatamente en caso de contacto.
14. Esta unidad puede ser utilizada por niños mayores de 8 años y personas con capacidades físicas, sensoriales o mentales reducidas o carentes de experiencia y conocimientos siempre y cuando reciban supervisión o instrucciones sobre el uso del aparato y comprendan los riesgos resultantes (para el mercado europeo).
15. No deje que los niños jueguen con el aparato.
16. La limpieza y el mantenimiento por parte del usuario no deben ser realizados por niños sin supervisión.
17. **NO** coloque elementos combustibles, explosivos o volátiles, ácidos corrosivos o álcalis o líquidos en el aparato.

## Consejos de seguridad

18. **NO** utilice este aparato para almacenar suministros médicos.
19. **NO** utilice dispositivos de lavado a chorro/presión para limpiar el aparato.
20. **NO** permita que los niños jueguen con el embalaje y deseche las bolsas de plástico de forma segura.
21. Las botellas que contienen un alto porcentaje de alcohol se deben sellar y colocar verticalmente en el refrigerador.
22. Cargue, almacene y manipule el aparato siempre en posición vertical y muévelo utilizando la base del aparato.
23. Apague y desconecte siempre la alimentación de la unidad antes de limpiarla.
24. Si el cable de alimentación está dañado, debe ser sustituido por el fabricante, su agente de servicio técnico o personas igualmente calificadas para evitar peligros.
25. Este aparato no está destinado a ser utilizado por personas (incluidos los niños) con capacidades físicas, sensoriales o mentales reducidas o con falta de experiencia y conocimientos, a menos que hayan recibido supervisión o instrucciones sobre el uso del aparato por parte de una persona responsable de su seguridad (para el mercado no europeo).
26. Los niños deben ser supervisados por un adulto para evitar que jueguen con el aparato.
27. Exclusivamente para uso en interiores. No adecuado para su instalación en una zona en la que pueda ser alcanzado por un chorro de agua. No debe limpiarse con un chorro de agua.
28. Para garantizar un funcionamiento seguro, asegúrese de que el aparato esté configurado y conectado como se describe en el manual de instrucciones.
29. Cualquier reparación o trabajo en el aparato solo debe ser realizado por el departamento de servicio al cliente/técnico cualificado.
30. La llave del armario eléctrico debe mantenerse fuera del alcance de los niños y los usuarios.
31. No almacene sustancias explosivas como aerosoles con un propulsor inflamable en el interior de este aparato.

## Uso previsto

Use este aparato exclusivamente para el abatimiento de temperatura/congelación de alimentos con fines comerciales.

## Ubicación e instalación

- Saque el aparato del embalaje. Asegúrese de que toda la película plástica protectora y los recubrimientos se eliminen completamente de todas las superficies. Para evitar lesiones o daños en el aparato, se recomienda desembalarlo e instalarlo entre dos personas.
- La clase climática se indica en la placa de características. En ella se especifican las temperaturas ambiente a las que puede usarse el aparato. La placa de características se encuentra en la parte trasera del aparato.

Clase climática	Temperatura ambiente máxima	Humedad relativa
3	25	60%
4	30	55%
5	40	40%

- Mantenga una distancia de 10 cm entre el aparato y las paredes u otros objetos para garantizar una correcta ventilación. Aumente esta distancia si el aparato está cerca de una fuente de calor.

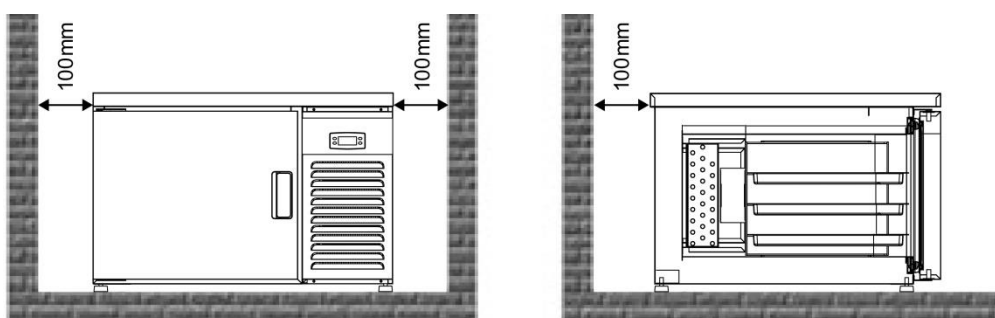

- El aparato debe ser colocado sobre un piso sólido, plano y estable para reducir el ruido y la vibración. Nivele el aparato regulando las bases de apoyo.
- Evite colocar la unidad bajo la luz directa del sol o cerca de fuentes de calor como hornos o radiadores.
- Asegúrese de que el aparato esté correctamente ventilado.
- Compruebe que la alimentación y la tensión utilizadas cumplen con los datos de la placa de características. El enchufe debe ser accesible después de la instalación.
- Conecte y desconecte correctamente el enchufe. Al insertarlo, asegúrese de que el enchufe se inserte completamente. Al desenchufarlo, sujete el cuerpo del enchufe. No tire nunca directamente del cable de alimentación.
- Se aconseja instalar un interruptor bipolar con un contacto NC (normalmente cerrado) para el seccionamiento del cable de al menos 3 mm entre el enchufe y el aparato. Este interruptor es obligatorio cuando la carga supera los 1000 vatios o cuando el abatidor de temperatura se conecta directamente sin enchufe. El interruptor magnetotérmico debe colocarse cerca del abatidor de temperatura para que, en caso de mantenimiento, el técnico lo pueda ver claramente.
- El abatidor de temperatura está equipado con una unidad de refrigeración integrada. Es necesario para evitar obstruir las correspondientes tomas de aire de la unidad de la rejilla frontal, de esta manera permitirá un correcto intercambio de aire. Evite depositar productos u otros materiales en el perímetro del abatidor de temperatura. Recuerde que un aumento de la temperatura ambiente o una insuficiencia de aire en el condensador de la unidad de refrigeración reducen el rendimiento del abatidor de temperatura con un posible deterioro de los productos y un mayor consumo de energía.
- Si la unidad va a permanecer apagada durante un largo periodo de tiempo, apáguela y desconecte el enchufe de la toma de corriente. Limpie el aparato y deje la puerta abierta para evitar olores.
- **¡Importante! Para su seguridad personal, este aparato debe conectarse debidamente a tierra.** Este aparato está equipado con un cable de conexión a tierra con enchufe de conexión a tierra. El enchufe debe insertarse en una toma de corriente debidamente instalada y conectada a tierra. Si no entiende completamente las instrucciones de conexión a tierra, consulte con un electricista cualificado o un centro de servicio técnico. Si tiene dudas sobre si el aparato está correctamente conectado a tierra, haga que un electricista cualificado compruebe el circuito para garantizar que la toma esté correctamente conectada a tierra.

## Ubicación e instalación

- Si el cable no llega al enchufe más cercano, reorganice la distribución del lugar o pida a un electricista cualificado que instale un nuevo enchufe.
- Si se produce un corte de corriente, espere al menos 3 minutos antes de volver a encender el aparato para evitar daños en el compresor.

**Nota:** Si la unidad no se ha almacenado o transportado en posición vertical, déjela en posición vertical durante unas 12 horas antes del uso.

**Nota:** Antes de usar el aparato por primera vez, limpie los estantes y el interior con agua jabonosa.



## Funcionamiento



### ATENCIÓN:

- Esta es una unidad enchufable; una vez que el abatidor de temperatura se conecta a la alimentación, este entra en el modo “Stand-by”; en la pantalla se enciende el icono
- Para encender la unidad, pulse la tecla START/STOP y suéltela inmediatamente. La pantalla mostrará la etiqueta del último ciclo que estaba ejecutando la máquina.
- Al final del ciclo de abatimiento rápido, el aparato pasa automáticamente al modo de almacenamiento a una temperatura de entre **+1°C** y **+4°C**.
- Al final del ciclo de congelación rápida, el aparato pasa automáticamente al modo de almacenamiento a una temperatura de entre **-22°C** y **-19°C**.
- Para respetar los tiempos requeridos por ley, mientras esté en curso un ciclo de abatimiento rápido/congelación, se recomienda encarecidamente no abrir la puerta del abatidor.

### Ajuste y control de la temperatura



Flecha ARRIBA

Flecha ABAJO / Ciclo de descongelación



Iniciar/Detener ciclo; Modo Stand-by

Tecla de ajuste de parámetros



LEYENDA DE LA PANTALLA DE ETIQUETAS/ICONOS LED:	
	Si está encendido, el compresor está en funcionamiento. Si parpadea, el tiempo de retraso del compresor está en marcha.
	Si está encendido, se está ejecutando un ciclo de Descongelación Manual.
	Si está encendido, el ventilador está en funcionamiento.
	Si está encendido, se ha seleccionado / se está ejecutando un ciclo de Abatimiento por “temperatura”.
	Si está encendido, se ha seleccionado / se está ejecutando un ciclo de Abatimiento por “tiempo”.
	Si está encendido, se ha seleccionado / se está ejecutando un ciclo de Congelación por “temperatura”.
	Si está encendido, se ha seleccionado / se está ejecutando un ciclo de Congelación por “tiempo”.
	Si está encendido, el abatidor de temperatura está en modo “Stand-by”.
	Si está encendido, se está ejecutando un ciclo de “Almacenamiento” (Temperatura detectada por la sonda de cámara “Pb1”).
	Si está encendido, hay una <b>ALARMA</b> en curso, consulte la sección de “Solución de problemas” (página 21)

# Funcionamiento



## 1. Para cambiar el dispositivo entre los modos ON/Stand-by

- Mantenga pulsada la tecla START/STOP  durante 1 s, la pantalla mostrará la etiqueta del último ciclo que estaba ejecutando el abatidor de temperatura.
- Mantenga pulsada la tecla START/STOP  durante 2 s, la pantalla mostrará la etiqueta OFF y después de 4 s solo mostrará encendido el icono led .

## 2. Para seleccionar el ciclo de Temperatura

- Pulse y suelte la tecla de ajuste , la pantalla se desplazará por los diferentes tipos de ciclos; los 3 ciclos relacionados con la "temperatura" son las etiquetas "+3°C", "-25°C" y "-18°C" (Abatimiento Rápido; Ciclo de -25°C y Congelación Rápida, que funcionan con la temperatura ajustada por la sonda).  
En la pantalla también se encenderá el icono led  para indicar que el ciclo está seleccionado pero aún no ha comenzado.  
Solo para los ciclos de Congelación Rápida y -25° estarán se encenderá también los iconos led  +°C.







## 3. Para seleccionar el ciclo de Tiempo

- Pulse y suelte la tecla de ajuste , la pantalla se desplazará por los diferentes tipos de ciclos; los 3 ciclos relacionados con el "tiempo" son las etiquetas "120"; "Inf" y "280" (Abatimiento Rápido, Frost bust y Congelación Rápida).  
En la pantalla también se encenderá el icono led  para indicar que el ciclo está seleccionado pero aún no ha comenzado.  
Solo para los ciclos de Congelación rápida y Frost bust también se encenderá el icono led .

## 4. Para iniciar o detener el ciclo

- Pulse y suelte la tecla START/STOP , el ciclo que se esté ejecutando terminará y en la pantalla aparecerá la etiqueta del ciclo relacionado "+3°C"; "120"; "-25°C"; "Inf"; "-18°C" o "280"

## 5. Cómo activar un ciclo de Descongelación Manual.

- Cambie el abatidor de temperatura al modo Stand-by  pulsando la tecla START/STOP .
- Mantenga pulsada la tecla de FLECHA ABAJO  durante 4 s, el icono led  de descongelación comenzará a parpadear y los iconos de ventilador  se encenderán y la pantalla mostrará la etiqueta "dEF".
- **Para salir del procedimiento:** si el usuario final quiere interrumpir el ciclo de descongelación, mantenga pulsada la tecla START/STOP  durante 1 s, la pantalla mostrará la etiqueta OFF y se pasará al modo de espera .

**Nota:** Para una DESCONGELACIÓN correcta, se recomienda mantener la puerta abierta durante el ciclo. Además, con la puerta abierta siempre funciona el ventilador del evaporador.





## Funcionamiento

### Funcionalidad de abatimiento rápido y congelación

Los ciclos de Abatimiento Rápido y Congelación cuentan con dos opciones de funcionamiento principales: controlados por la temperatura o por el tiempo:

- Si el operador elige la opción de ciclo de **TEMPERATURA**, la temperatura será detectada por la sonda de aguja "**Pb2**" y el ciclo terminará una vez que la sonda de aguja alcance la temperatura preestablecida de acuerdo con el valor del parámetro: **+3°C** para abatimiento y **-18°C** para congelación. Una vez finalizado el ciclo, el dispositivo pasará automáticamente al "**modo de almacenamiento**", que mantendrá los alimentos almacenados a una temperatura preestablecida: abatimiento **+1°C**; congelación **-22°C** hasta que se finalice el estado de modo de almacenamiento pulsando la tecla "START/STOP" .





Durante el ciclo de temperatura, la pantalla mostrará siempre el valor de la temperatura de la sonda de aguja "**Pb2**". Una vez que comienza el ciclo de almacenamiento, la pantalla muestra el valor de la temperatura de la cámara "**Pb1**".

**Nota:** El usuario final puede modificar la temperatura preestablecida de la sonda de aguja: (DESPUÉS DE SELECCIONAR EL CICLO, pero ANTES DE PULSAR la tecla START/STOP ). Pulse y suelte las teclas **ARRIBA** o **ABAJO**   antes de iniciar el ciclo, la pantalla mostrará el nuevo valor de punto de ajuste de la temperatura. Luego pulse la tecla START/STOP  para que el aparato comience el ciclo con el nuevo valor de punto de ajuste.

- Si el operador elige la opción de ciclo de **TIEMPO**, la temperatura será detectada por la sonda de la cámara "**Pb1**" y la pantalla del termostato mostrará un ciclo de tiempo preestablecido de **120 min.** para abatimiento y **280 min.** para congelación. Una vez que la temperatura de la cámara alcance el valor preestablecido de **+3°C** para abatimiento y **-18°C** para congelación, el compresor se detendrá. El ciclo terminará cuando la duración del ciclo preestablecida llegue a **0 min.**

Una vez finalizado el ciclo, el dispositivo entrará en el "**modo de almacenamiento**", que mantendrá los alimentos almacenados a una temperatura preestablecida de acuerdo con el valor del parámetro: abatimiento **+1°C**; congelación **-22°C** hasta que se finalice el estado de modo de almacenamiento pulsando la tecla "START/STOP" .

Durante el ciclo de tiempo, la pantalla mostrará el tiempo restante para terminar el ciclo. Una vez que comienza el ciclo de almacenamiento, la pantalla muestra el valor de la temperatura de la cámara "**Pb1**".

**Nota:** El usuario final puede modificar el tiempo preestablecido de la siguiente manera: (DESPUÉS DE SELECCIONAR EL CICLO, pero ANTES DE PULSAR la tecla START/STOP ). Pulse y suelte las teclas **ARRIBA** o **ABAJO**   antes de iniciar el ciclo, la pantalla mostrará el nuevo valor de punto de ajuste de la temperatura. Luego pulse la tecla START/STOP  para que el aparato comience el ciclo con el nuevo valor de tiempo.

## Funcionamiento

Ciclos posibles de funcionamiento:

- CICLO DE ABATIMIENTO POR TEMPERATURA (Sonda de aguja Pb2)
- CICLO DE ABATIMIENTO POR TIEMPO (Sonda de cámara Pb1)
- CICLO DE -25° DE TEMPERATURA (Sonda de aguja Pb2)
- CICLO DE FROST BUST (Inf) (Sonda de cámara Pb1)
- CICLO DE CONGELACIÓN POR TEMPERATURA (Sonda de aguja Pb2)
- CICLO DE CONGELACIÓN POR TIEMPO (Sonda de cámara Pb1)









### Ciclos de abatimiento (controlados por temperatura y tiempo)

Opere de la siguiente manera para iniciar el ciclo de Abatimiento por Tiempo o Temperatura:

El ciclo de Abatimiento Rápido se divide en las siguientes 2 fases:

- Abatimiento Rápido
- Modo de almacenamiento

Estos ciclos se utilizan cuando el usuario final quiere un proceso de abatimiento rápido delicado

13. Para seleccionar "Ciclo controlado por TEMPERATURA", pulse y suelte la tecla  para seleccionar el ciclo hasta que la pantalla muestre la etiqueta "3": el icono led  ajustado y el icono led "Grado centígrado"  se encenderán.
14. Para seleccionar "Ciclo controlado por TIEMPO", mantenga pulsada la tecla  para seleccionar el ciclo hasta que la pantalla muestre la etiqueta "120": solo se encenderá el icono led  ajustado.
15. Pulse y suelte la tecla START/STOP  para iniciar el ciclo de Abatimiento por temperatura: los iconos led del compresor/ventiladores  se encenderán permanentemente; y el icono  comenzará a parpadear. En la pantalla aparecerá el mensaje "Cool" cada 1 minuto y el valor de la sonda de aguja "Pb2" en ese momento (para el ciclo de Temperatura) o el tiempo que queda para terminar el ciclo más el valor de la sonda de temperatura de la cámara "Pb1" (para el ciclo de Tiempo).
16. Una vez que la temperatura de la sonda de aguja alcance el punto de ajuste o el ciclo de tiempo esté terminando, una alarma visual y acústica avisará del final del ciclo, la unidad comenzará un ciclo de almacenamiento y el icono led **AUX** parpadeará.

**Nota:** Durante el modo de almacenamiento, la pantalla mostrará la temperatura de la cámara "Pb1".

## Funcionamiento







### Ciclo de -25°C

Opere de la siguiente manera para iniciar el ciclo de Congelación profunda por temperatura:

El “Ciclo de -25°C” controlado por temperatura se divide en las siguientes 2 fases:

- Congelación Rápida
- Almacenamiento

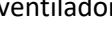
El ciclo de **-25°C** se utiliza cuando el usuario final quiere una operación de seguridad alimentaria.







10. Para seleccionar el “Ciclo de -25°C”, pulse y suelte la tecla  para seleccionar el ciclo hasta que la pantalla muestre la etiqueta “-25”: el icono led  ajustado, el icono led del compresor  y el icono led “Grado centígrado”  se encenderán.
11. Pulse y suelte la tecla START/STOP  para iniciar el “Ciclo de -25°C”: los iconos led del compresor y los ventiladores  se encenderán permanentemente; y el icono  comenzará a parpadear. En la pantalla aparecerá el mensaje “dEEP” cada 1 minuto y el valor de la sonda de aguja “Pb2” en ese momento.
12. Una vez que la temperatura de la sonda de aguja alcance el punto de ajuste o el ciclo esté terminando, una alarma visual y acústica avisará del final del ciclo, la unidad comenzará un ciclo de almacenamiento y el icono led **AUX** parpadeará.

**Nota:** Durante el modo de almacenamiento, la pantalla mostrará la temperatura de la cámara “Pb1”.

### Ciclo de Frost Bust (Inf)

El ciclo de **Frost bust** se utiliza cuando el usuario final quiere un ciclo de congelación rápida largo con finalización manual (adecuado para el helado).

Opere de la siguiente manera para iniciar el ciclo de Frost Bust:

10. Para seleccionar el “Ciclo de Frost Bust”, pulse y suelte la tecla  para seleccionar el ciclo hasta que la pantalla muestre la etiqueta “Inf”: el icono led  ajustado y el icono led del compresor  se encenderán.
11. Pulse y suelte la tecla START/STOP  para iniciar el ciclo de Frost Bust: los iconos led del compresor y los ventiladores  se encenderán permanentemente; y el icono  comenzará a parpadear. En la pantalla aparecerá “el contador de minutos” y el mensaje “Inf” y el estado de la temperatura de la cámara se mostrará cada 1 minuto.
12. Este ciclo nunca termina en automático, para detener el ciclo el usuario final debe pulsar la tecla START/STOP .

## Funcionamiento









### Ciclos de congelación (controlados por temperatura y tiempo)

Opere de la siguiente manera para iniciar el ciclo de Congelación por Tiempo o Temperatura:

El ciclo de Congelación Rápida se divide en las siguientes 2 fases:

- Congelación Rápida
- Modo de almacenamiento

Estos ciclos se utilizan cuando el usuario final quiere un proceso de congelación delicado

13. Para seleccionar el "Ciclo controlado por TEMPERATURA", pulse y suelte la tecla **SET** para seleccionar el ciclo hasta que en la pantalla se muestre la etiqueta "-18": el icono led  ajustado, el icono led del compresor  y el icono led "Grado centígrado"  se encenderán.
14. Para seleccionar el "Ciclo controlado por TIEMPO", pulse y suelte la tecla **SET** para seleccionar el ciclo hasta que la pantalla muestre la etiqueta "280": solo se encenderán el icono led  ajustado y el icono led  del compresor.
15. Pulse y suelte la tecla START/STOP  para iniciar el ciclo de Congelación por temperatura: los iconos led del compresor/ventiladores  +  se encenderán permanentemente; y el icono  comenzará a parpadear. En la pantalla aparecerá el mensaje "CHILL" cada 1 minuto y el valor de la sonda de agujá "Pb2" en ese momento (para el ciclo de Temperatura) o el tiempo que queda para terminar el ciclo más el valor de la sonda de temperatura de la cámara "Pb1" (para el ciclo de Tiempo).
16. Una vez que la temperatura de la sonda de aguja alcance el punto de ajuste o el ciclo de tiempo esté terminando, una alarma visual y acústica avisará del final del ciclo, la unidad comenzará un ciclo de almacenamiento y el icono led **AUX** parpadeará.

**Nota:** Durante el modo de almacenamiento, la pantalla mostrará la temperatura de la cámara "Pb1".

### Icono de alarma/Etiquetas de alarma mostradas:

- Cuando hay uno o más eventos de alarma, este o estos se muestran en la pantalla mediante la etiqueta y el icono led  y el zumbador se activará (alarma acústica)
- Sea cual sea el botón que se pulse, el zumbador se apagará, pero el icono de alarma y la etiqueta seguirán estando visibles.
- El icono de alarma y las etiquetas estará visibles hasta que el usuario compruebe y confirme la situación de alarma.

## Funcionamiento

El abatidor de temperatura es adecuado para una reducción rápida de la temperatura de los productos alimenticios (véase la tabla con las temperaturas en relación con el producto a congelar).

No ponga directamente la comida recién sacada del horno en el abatidor de temperatura, espere unos minutos antes de colocar el producto dentro de la cámara y comenzar el ciclo.

Tenga en cuenta que el tiempo de reducción de la temperatura del producto depende de varios factores como:

- La forma, el tipo y el grosor del material en el que están almacenados los alimentos
- El recipiente en el que se almacenan los alimentos está cubierto o no con una tapa.
- Las características físicas de los alimentos: densidad, contenido de agua y contenido de grasa.
- Las condiciones de temperatura de los alimentos antes del "abatimiento rápido/congelación".

El ajuste del tiempo para el ciclo de abatimiento rápido debe establecerse según el tipo o peso del alimento.

### MODO DE SELECCIÓN DEL CICLO RÁPIDO (Temperatura positiva o negativa)

Se pueden seleccionar los siguientes modos de ciclo de abatimiento rápido:

- Por tiempo: Si el usuario final sabe el tiempo exacto de abatimiento rápido/congelación del alimento. Cuando el ciclo termine, el aparato pasará automáticamente al modo de almacenamiento.
- Por temperatura: con la sonda de aguja que se inserta en el núcleo de la comida; ajuste la temperatura del alimento para su abatimiento rápido/congelación. La sonda detecta la temperatura ajustada. Tras de una señal acústica, el abatidor de temperatura cambiará al modo de almacenamiento (véase el capítulo sobre la posición del sensor de la sonda de aguja).

Ciclo de abatimiento rápido	Velocidad del ciclo	Tipo de comida	Carga	Ciclo en el núcleo del alimento
POSITIVO	A velocidad plena	Para todos los alimentos densos y de gran tamaño	Máx. 3 Kg por bandeja	+3°C MÁX. 90 min.
NEGATIVO	A velocidad plena	Para todos los alimentos densos y de gran tamaño	2.2 Kg	Hasta -18°C (240 minutos)
	Velocidad reducida	Productos delicados, verduras, cremas, postres de cuchara, productos de tamaño pequeño		

## Funcionamiento

### MEDICIÓN DE LA TEMPERATURA EN EL NÚCLEO DEL PRODUCTO

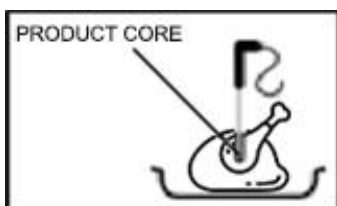

Cuando el grosor del producto lo permita, utilice siempre la sonda de aguja de temperatura para saber la temperatura exacta alcanzada en el núcleo del producto. Se recomienda no interrumpir el ciclo de abatimiento rápido antes de que haya alcanzado la temperatura de **+3 °C**, en el ciclo positivo y **-18°C** en el ciclo negativo.

### CÓMO CARGAR ALIMENTOS

Los alimentos no deben superponerse.

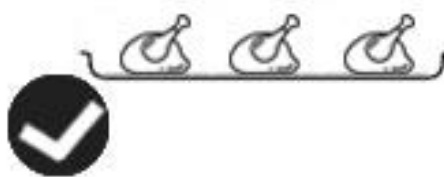
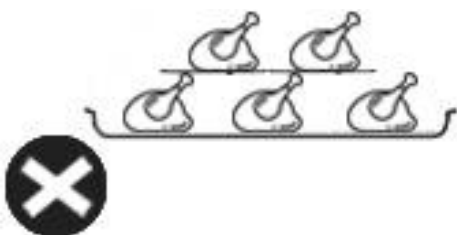

### ESPACIO ENTRE BANDEJAS

Para permitir una buena circulación de aire en la cámara del abatidor de temperatura:

- Mantenga un espacio (al menos 65 mm) entre las bandejas:

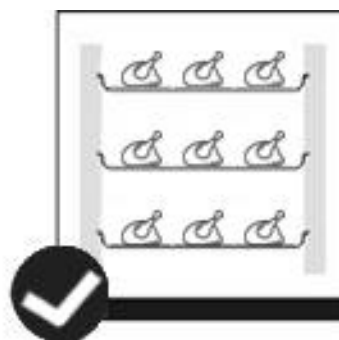
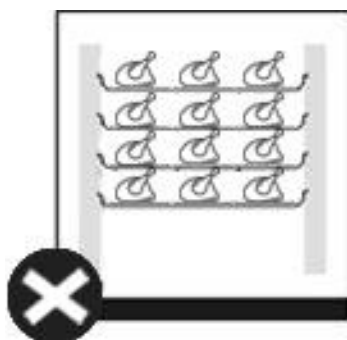

### POSICIÓN DE LAS BANDEJAS

Con el fin de asegurar un ciclo de abatimiento rápido/congelación apropiado:

- Las bandejas no deben colocarse cerca del evaporador
- Mantenga suficiente espacio entre la bandeja y las paredes de la cámara

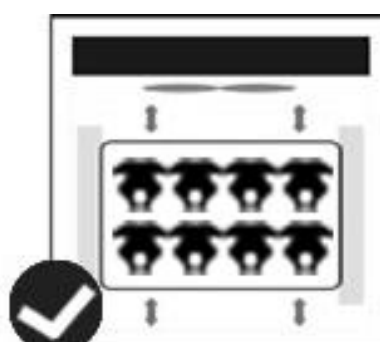
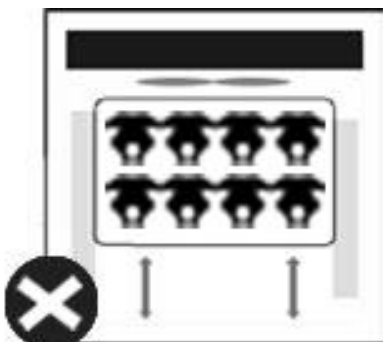



## Funcionamiento

### ALMACENAMIENTO DE ALIMENTOS DESPUÉS DEL CICLO DE ABATIMIENTO RÁPIDO

La comida que ha sufrido un abatimiento rápido/congelación puede ser almacenada en el refrigerador y mantener sus cualidades organolépticas hasta 5 días después del ciclo de abatimiento rápido. Es importante respetar la "cadena de frío" manteniendo una temperatura constante de entre **0°C y 4°C**, dependiendo del alimento. Usando la técnica del vacío, el tiempo de almacenamiento se puede aumentar hasta unos 15 días.

### ALMACENAMIENTO DE ALIMENTOS DESPUÉS DEL CICLO DE CONGELACIÓN RÁPIDA

La comida congelada puede ser almacenada en el refrigerador y mantener sus cualidades organolépticas durante varios meses después del ciclo de congelación rápida.

Los alimentos después de un ciclo de congelación rápida pueden almacenarse con seguridad durante un periodo de 3 a 18 meses, dependiendo del tipo de alimento. Es importante respetar una temperatura de almacenamiento igual o inferior a **-20°C**.



#### **ADVERTENCIA**

**No deje la comida cocinada a temperatura ambiente durante mucho tiempo antes de iniciar el ciclo de abatimiento rápido/congelación.**

**Evite la fuga de humedad, ya que existe el riesgo de que se pierdan las propiedades conservadas de los alimentos.**

Los alimentos después del abatimiento rápido/congelación deben protegerse con film para alimentos (mejor si se envasan al vacío) con una etiqueta en la que se indique la siguiente información:

- Contenido
- Día de preparación
- Fecha de caducidad



#### **ADVERTENCIA**











**Los alimentos ya descongelados no pueden ser congelados de nuevo**

## Parámetros principales













El dispositivo abatidor de temperatura tiene 2 modos de programación:

- **Parámetro de USUARIO (USr):** parámetro principal para permitir el cambio principal del operador.
- **Parámetro de INSTALADOR:** existen 6 carpetas diferentes (**USr / CP / AL / CnF / Sts / FPr**). Son todos aquellos parámetros sensibles relativos al funcionamiento de los 6 ciclos principales.

### Para ENTRAR EN LA LISTA DE PARÁMETROS DE “USUARIO”:

- El abatidor de temperatura debe estar en el modo de Stand-by .
- Mantenga pulsadas las teclas  +  durante 2 s, en la pantalla aparecerá la etiqueta “USr”.
- Pulse y suelte la tecla de ajuste , la pantalla mostrará la etiqueta “U00”.
- Con las teclas ARRIBA  o ABAJO  desplácese por la lista de parámetros hasta encontrar la etiqueta del parámetro deseado.
- Pulse y suelte la tecla de ajuste  para seleccionar el parámetro.
- Con las teclas ARRIBA  o ABAJO  cambie el valor del parámetro de usuario.
- Confirme el nuevo valor pulsando la tecla .

### Para ENTRAR EN LA LISTA DE PARÁMETROS DE “INSTALADOR”:

- Acceda al PARÁMETRO DE USUARIO (**USr**) siguiendo las indicaciones anteriores (hasta que se muestre la etiqueta **U00**).
- Pulse y suelte una vez la tecla de flecha ARRIBA , la pantalla mostrará la etiqueta “PAS”.
- Pulse y suelte la tecla  para cambiar el valor, usando la flecha ARRIBA y ABAJO   para llegar y confirme el valor 111 pulsando de nuevo la tecla de ajuste . En la pantalla aparecerá de nuevo la etiqueta “PAS”.
- Pulse y suelte la tecla START/STOP , en la pantalla aparecerá de nuevo la etiqueta “USr”.
- Con la tecla de la flecha ABAJO o ARRIBA  , el instalador podrá ver las diferentes carpetas **USr / CP / AL / CnF / Sts / FPr**.
- Para ver la sublista de parámetros de cada carpeta, pulse la tecla .
- Con las teclas ARRIBA  o ABAJO  cambie el valor del parámetro de instalador.
- Confirme el nuevo valor pulsando la tecla .
- **Para salir del procedimiento:** Pulse y suelte dos veces la tecla START/STOP .

## Parámetros principales

Carpeta de parámetros (Usr)	Significado	Valor
U00	Duración del sonido del zumbador. ( <b>0 = zumbador desactivado</b> ).	10s
U08	Histéresis de regulación de la sonda de cámara ( <b>Pb1</b> ).	3
U09	Ajuste el tiempo mínimo entre la desconexión del compresor y el posterior reinicio.	1
U11	Duración de la descongelación.	13
U13	Punto de ajuste de la sonda de aguja para un abatimiento profundo positivo.	3
U14	Punto de ajuste de la sonda de aguja para un abatimiento profundo negativo.	-18
U15	Punto de ajuste de la sonda de aguja para un abatimiento negativo (Ciclo de -40°C).	-25
U16	Punto de ajuste de la sonda de cámara para un abatimiento profundo positivo.	-5
U17	Punto de ajuste de la sonda de cámara para un abatimiento profundo negativo.	-39
U19	Punto de ajuste de la sonda de cámara para un abatimiento profundo continuo ( <b>infinito</b> ).	-40
U20	Punto de ajuste de la sonda de cámara para un almacenamiento positivo.	1
U21	Punto de ajuste de la sonda de cámara para un almacenamiento negativo.	-22
U22	Punto de ajuste de la sonda de cámara para un almacenamiento profundo negativo.	-25
U24	Duración del abatimiento profundo positivo basado en tiempo	120
U25	Duración del abatimiento profundo negativo basado en tiempo	280
U27	Duración máxima del abatimiento profundo negativo según los estándares. ( <b>0 = desactivado</b> ).	300
U28	Duración máxima del abatimiento negativo (Ciclo de -40°C). ( <b>0 = desactivado</b> ).	0
U29	Duración máxima del abatimiento profundo negativo infinito. ( <b>0 = desactivado</b> ).	0
Parámetro Carpeta CP	Significado	Valor
rHd	Retraso en la señalización de la alarma de “punto de ajuste no alcanzado” mediante la visualización de la etiqueta “rHd”.	15
Parámetro Carpeta CnF	Significado	Valor
cPd	Valor de contraseña PAS.	111

# Limpieza, cuidado y mantenimiento

## Mantenimiento rutinario

### Apague y desconecte la fuente de alimentación antes de limpiar el aparato.

- Limpie el alojamiento y el interior del aparato tan a menudo como sea posible.
- El mantenimiento del abatidor de temperatura debe incluir al menos una limpieza diaria de la zona de carga para evitar el desarrollo y la acumulación de bacterias.
- Antes de limpiar la cámara, ejecute un ciclo de descongelación dejando la puerta abierta.
- El ciclo de descongelación del abatidor de temperatura se ejecuta en modo manual y puede ejecutarse con la puerta abierta
- Limpie la unidad con un paño húmedo. Nunca permita que se mojen el interruptor, el panel de control, el cable o el enchufe.
- No utilice limpiadores abrasivos, productos que contengan cloro, soda cáustica, ácido muriático, vinagre o blanqueador con cloro. Estos pueden dejar residuos nocivos. Utilice únicamente agua y jabón neutro.
- Limpie la junta de la puerta solo con agua.
- Asegúrese de que no penetre agua de limpieza en los componentes eléctricos.
- No debe limpiarse con un chorro de agua.
- Sequé siempre después de limpiar con un paño suave.
- Tenga cuidado al limpiar la parte trasera del aparato.
- Las reparaciones necesarias debe realizarlas un agente o técnico.
- Si se va a dejar el aparato inactivo durante periodos de tiempo prolongados, desenchufe el aparato después de haber puesto el interruptor en la posición **OFF**, vacíe el compartimento de refrigeración y limpie el aparato a fondo.
- El mantenimiento del abatidor de temperatura debe incluir al menos una limpieza diaria de la sonda de temperatura de aguja.
- Se recomienda enjuagar a fondo la sonda de aguja con agua limpia y una solución desinfectante.

## Mantenimiento especial

### Las instrucciones proporcionadas en la siguiente sección pueden ser seguidas por técnicos cualificados

- Limpiar periódicamente el condensador con las herramientas adecuadas (aspiradora o cepillos suaves) puede prolongar la vida útil del aparato.
- Compruebe que las conexiones eléctricas no estén sueltas.
- Compruebe que el termostato y el sensor funcionan correctamente.

## Accesorio opcional

### Cómo limpiar el condensador

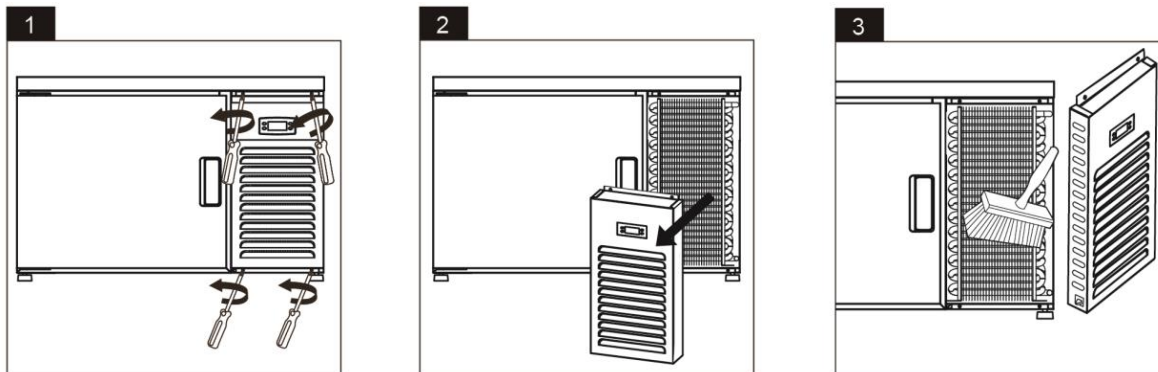

**Nota:** Estas operaciones en el aparato solo deben ser realizadas por el departamento de atención al cliente o por un técnico cualificado debido a la exposición a piezas conductoras y al riesgo de sufrir una descarga.

### Dónde guardar la sonda de aguja mientras no se utiliza

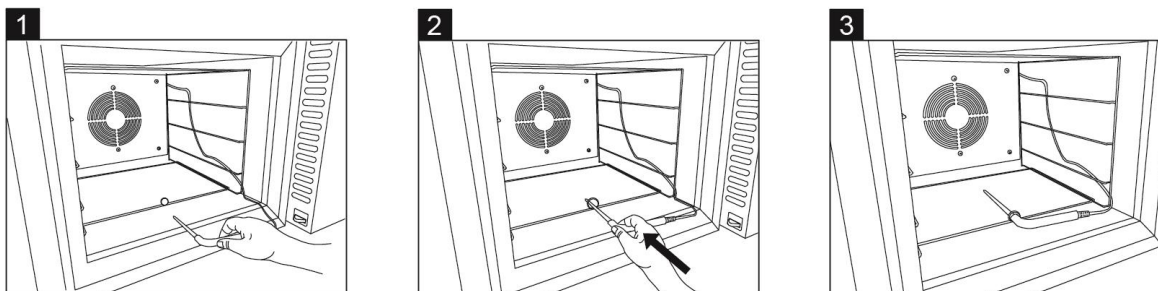

## Solución de problemas

Fallo	Avería potencial	Acción de resolución de problemas
El aparato no funciona	La unidad no está encendida	Compruebe que la unidad esté correctamente conectada y encendida
	El enchufe y/o el plomo están dañados	Llame a su agente o técnico cualificado
	El fusible del enchufe se ha fundido	Reemplace el fusible (enchufe UK)
	Alimentación	Compruebe la alimentación
El aparato se enciende, pero la temperatura es demasiado alta/baja	Demasiado hielo en el evaporador	Descongele el aparato
	Condensador bloqueado con polvo	Llame a su agente o técnico cualificado
	Las puertas no se cierran correctamente	Compruebe que las puertas se cierran y que las no están dañadas
	El aparato está situado cerca de una fuente de calor o se está interrumpiendo el flujo de aire hacia el condensador	Mueva el refrigerador a un lugar más adecuado
	La temperatura ambiente es demasiado alta	Aumente la ventilación o mueva el aparato a un lugar más fresco
	Se están almacenando alimentos inadecuados en el aparato	Retire cualquier alimento excesivamente caliente o bloqueos en el ventilador
	El aparato está sobrecargado	Reduzca la cantidad de alimentos almacenados en el aparato
El aparato es inusualmente ruidoso	Tuerca/tornillo suelto	Revise y apriete todas las tuercas y tornillos
	El aparato no se ha instalado en una posición nivelada o estable	Compruebe la posición de instalación y cámbiela si es necesario
El aparato pierde agua	El aparato no está bien nivelado	Ajuste las bases de tornillo para nivelar el aparato (si procede)
Alarma: <b>Er1</b>	Fallo de la sonda de cámara <b>Pb1</b>	- Revisar el cableado de la sonda - Reemplazar la sonda
Alarma: <b>Er2</b>	Fallo de la sonda de aguja <b>Pb2</b>	- Revisar el cableado de la sonda - Reemplazar la sonda
Alarma: <b>SnP</b>	La sonda de agua <b>Pb2</b> está mal posicionada	- Revisar la posición de la sonda - Reemplazar la sonda
Alarma: <b>OPd</b>	Alarma de puerta abierta	Cerrar la puerta

## Eliminación

Si el aparato ya no se utiliza y desea deshacerse de él, retire las puertas para evitar que cualquier niño pequeño quede atrapado dentro. A continuación, deshágase del aparato de un modo ambientalmente correcto.

### Contacte con un técnico de servicio cualificado:

1. Para recuperar todo el freón/refrigerante
2. Para quitar el compresor o quitar el aceite del compresor
3. Para eliminar el aislamiento inflamable de los gases de soplado

El distribuidor/minorista podrá contactar con su centro local de reciclaje de metal para recoger el resto del armario, estantes, etc.

Puede haber requisitos o condiciones especiales. Puede obtener información sobre la eliminación de los aparatos de refrigeración en:

- Su proveedor
- Las autoridades gubernamentales (el ayuntamiento, el ministerio de Medio Ambiente, etc.)

Por ley, la eliminación de los desechos peligrosos puede estar sujeta a multas y penas de prisión en virtud de las disposiciones de las normativas medioambientales.

1. El refrigerante de esta unidad es un refrigerante hidrocarburo y está cubierto por el Protocolo de Kyoto.
2. Liberar el refrigerante a la atmósfera dañará el medioambiente contribuyendo al calentamiento global. El potencial de calentamiento global (PCG) de R134a es de 1430, el de R404a es de 3922 y el de R600a/R290 es de 3.

### Eliminación



¡Los aparatos eléctricos desechados son reciclables y no deben ser desechados en la basura doméstica! Apóyenos activamente en la conservación de los recursos y la protección del medioambiente devolviendo este aparato a los centros de recogida (si están disponibles).



Deshágase del embalaje de acuerdo con las normativas legales aplicables.

## Datos técnicos

Modelo	Abatidor de temperatura (3 bandejas)
Clase climática	<p>Consulte la información indicada en el producto. Encontrará la información en la placa de características de la parte posterior de la unidad. El esquema de circuitos se muestra en la parte posterior del aparato.</p>
Gas refrigerante	
Carga de refrigerante	
Rango de temperatura (°C)	
Potencia de entrada	
Frecuencia nominal	
Tensión nominal	
Volumen interno	
Peso neto	
Peso bruto	
Agente espumante	
Dimensión externa (mm)	



**PRECAUCIÓN: RIESGO DE INCENDIO Y EXPLOSIÓN CON REFRIGERANTE INFLAMABLE R600a/R290.**



## Conexión del termostato

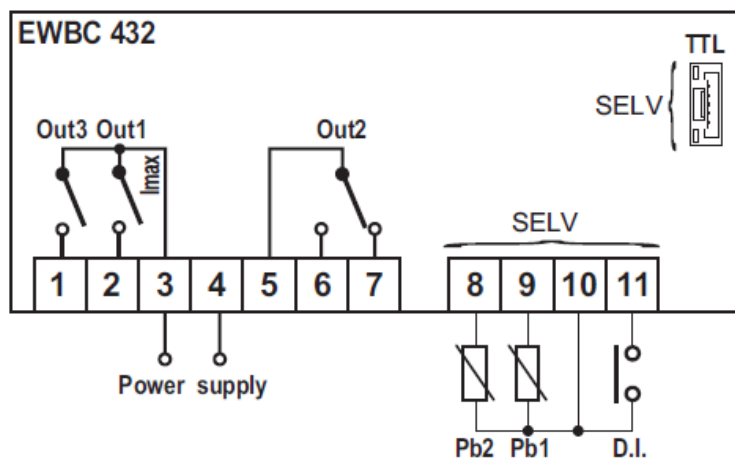



## Garantía

Se aplica una garantía legal para este producto.

Los daños causados por un tratamiento o funcionamiento erróneo, por una colocación o almacenamiento erróneos, por una conexión o instalación inadecuada, así como por la fuerza u otras influencias externas no están cubiertos por esta garantía. Se recomienda leer atentamente el manual de instrucciones, ya que contiene información importante.

### Nota:

1. En caso de que este producto no funcione correctamente, compruebe en primer lugar si se debe a otras razones, por ejemplo, para los electrodomésticos, la causa es generalmente la interrupción del suministro de energía o una manipulación incorrecta.
2. Tenga en cuenta que, siempre que sea posible, junto con el producto defectuoso deben proporcionarse los siguientes documentos o informaciones:
  - Recibo de compra
  - Descripción del modelo/tipo/marca
  - Describa el fallo y el problema tan detalladamente como sea posible

En caso de una reclamación por garantía o defectos, póngase en contacto con el vendedor.

GWL 8/14 E



**Estimado Cliente,**

Parabéns pela compra deste produto.

Reserve alguns minutos antes de começar a utilizar o aparelho e leia as seguintes instruções de funcionamento.



## Índice

Product Overview .....	3
Safety Tips.....	4
Intended Use .....	5
Location and Installation .....	6
Operation.....	8
Main Parameters .....	17
Cleaning, Care & Maintenance .....	19
Optional Accessory .....	20
Troubleshooting.....	21
Disposal.....	22
Technical data.....	23
Thermostat connection .....	23
Warranty.....	24

## Visão geral do produto

Descrição do artigo
---------------------

Abatedor de Temperatura – N.3 Prateleiras (GN 2/3)
----------------------------------------------------

## Sugestões de segurança



**IMPORTANTE:** Para sua segurança, leia o manual atentamente antes de instalar ou usar este produto. Guardar este manual para referência futura.

Consultar as normas locais e nacionais para garantir a conformidade com o seguinte:

1. Legislação sobre saúde e segurança no local de trabalho
2. Precauções anti-incêndio
3. Regulamentos de cablagem IEE
4. Regulamentos sobre construção de edifícios
5. **NÃO** utilizar o aparelho no exterior.
6. **NÃO** tentar reparar o aparelho sozinho.
7. **NÃO** utilizar o aparelho se estiver danificado. Em caso de dúvida, contactar o serviço de assistência.
8. **NÃO** utilizar aparelhos elétricos dentro do aparelho (por exemplo, aquecedores, máquinas de gelados, etc.), exceto se forem do tipo recomendado pelo fabricante.
9. Manter as aberturas de ventilação, na caixa do aparelho ou na sua estrutura integrada, livres de obstruções.
10. **NÃO** utilizar dispositivos mecânicos ou outros meios para acelerar o processo de descongelação, que não sejam os recomendados pelo fabricante.
11. **NÃO** danificar o circuito do refrigerante.
12. **NÃO** permanecer de pé ou apoiar-se sobre a base, gavetas ou portas.
13. **NÃO** permitir que o óleo ou gordura entrem em contacto com os componentes plásticos ou com o vedante da porta. Limpar imediatamente em caso de contacto.
14. Esta unidade pode ser utilizada por crianças com mais de 8 anos e pessoas com capacidades físicas, sensoriais ou mentais reduzidas ou com falta de experiência e conhecimentos, desde que seja fornecida supervisão ou instruções de utilização do dispositivo e que compreendam os perigos resultantes (para o mercado europeu).
15. Não deixe as crianças brincarem com o aparelho.
16. A limpeza e a manutenção do utilizador não devem ser realizadas por crianças sem supervisão.
17. **NÃO** colocar no aparelho artigos combustíveis, explosivos ou voláteis, ácidos ou álcalis corrosivos ou líquidos.

## Sugestões de segurança

18. **NÃO** utilizar este aparelho para guardar medicamentos.
19. **NÃO** utilizar dispositivos de lavagem a jato/pressão para limpar o aparelho.
20. **NÃO** permitir que as crianças brinquem com a embalagem e eliminar os sacos de plástico em segurança.
21. As garrafas que contenham uma alta percentagem de álcool devem ser seladas e colocadas no frigorífico na vertical.
22. Transportar, guardar e manusear sempre o aparelho na posição vertical e deslocá-lo utilizando a base do aparelho.
23. Desligar e desconectar sempre a alimentação elétrica do aparelho antes de o limpar.
24. Se o cabo de alimentação estiver danificado, deve ser substituído pelo fabricante, pelo seu serviço de assistência ou por pessoas com qualificações semelhantes, a fim de evitar perigos.
25. Este aparelho não se destina a ser utilizado por pessoas (incluindo crianças) com capacidades físicas, sensoriais ou mentais reduzidas, ou com falta de experiência e conhecimentos, exceto se for fornecida supervisão ou instruções de utilização do dispositivo por uma pessoa responsável pela sua segurança (para o mercado europeu).
26. As crianças devem ser supervisionadas para garantir que não brinquem com o aparelho.
27. Apenas para uso interno. Não adequado para instalação numa área onde possa ser usado um jato de água. Não deve ser limpo com jato de água.
28. Para garantir um funcionamento seguro, certificar-se de que o aparelho está configurado e ligado conforme descrito no manual de instruções.
29. Quaisquer reparações e intervenções no aparelho só devem ser efetuadas pelo departamento de assistência técnica/técnico qualificado do cliente.
30. A chave do armário elétrico deve ser mantida fora do alcance das crianças e dos utilizadores.
31. Não armazenar neste aparelho substâncias explosivas, tais como latas de aerossóis com um propulsor inflamável.

## Utilização prevista

Utilize este aparelho apenas para o arrefecimento ou congelação de alimentos para fins comerciais.

## Localização e instalação

- Retirar o aparelho da embalagem. Certificar-se de que todas as películas e revestimentos plásticos de proteção sejam completamente removidos de todas as superfícies. Para evitar lesões ou danos no aparelho, recomendamos que este seja desembalado e montado por duas pessoas.
- A classe climática é indicada na placa de identificação. Esta especifica os limites de temperatura a que o aparelho pode operar. A placa de identificação encontra-se na parte de trás do aparelho.

Classe Climática	Temperatura Ambiente Máxima	Humidade Relativa
3	25	60%
4	30	55%
5	40	40%

- Manter uma distância de 10 cm entre o aparelho e as paredes ou outros objetos para ventilação. Aumentar esta distância de o aparelho estiver junto a uma fonte de calor.

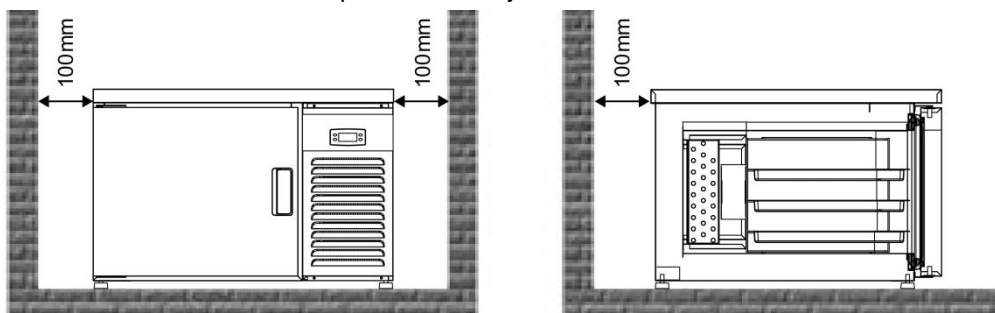

- O aparelho deve ser colocado sobre uma superfície sólida, plana e estável para reduzir o ruído e a vibração. Nivelar o aparelho, ajustando os pés.
- Evitar colocar o aparelho sob a luz solar direta ou perto de fontes de calor, tais como fornos ou radiadores.
- Certificar-se de que o aparelho esteja devidamente ventilado.
- Verificar se a fonte de alimentação e a tensão utilizadas estão de acordo com os detalhes na placa de identificação. A ficha deve estar acessível após a instalação.
- Ligar e desligar corretamente a ficha. Ao inserir, certificar-se de que a ficha esteja totalmente encaixada. Ao desligar a ficha, segurar o corpo desta. Nunca puxar o cabo de alimentação diretamente.
- É aconselhável instalar um interruptor bipolar com um contacto NC (normalmente fechado) para a secção de fios de pelo menos 3 mm entre a tomada e o aparelho. Este interruptor é obrigatório se a carga exceder os 1000 watts ou se o abatedor estiver ligado diretamente sem ficha. O interruptor do disjuntor térmico deve ser colocado perto do abatedor de modo que seja claramente visível ao técnico em caso de manutenção.
- O abatedor está equipado com um motor de refrigeração incorporado, é necessário evitar obstruir a circulação de ar da unidade em correspondência com a grelha frontal, de forma a permitir uma correta troca de ar. Evitar depositar produtos ou outros materiais no perímetro do abatedor. Lembramos que um aumento da temperatura ambiente ou uma insuficiência de ar no condensador da unidade de refrigeração reduz o desempenho do abatedor com possível deterioração dos produtos e maior consumo de energia.
- Se a unidade for desligada por um longo período, desligá-la e desconectá-la da tomada. Limpar o aparelho e deixar a porta aberta para evitar odores.
- Importante! Para sua segurança pessoal, este aparelho deve estar corretamente ligado à terra.** O aparelho está equipado com um cabo com fio de terra com ficha de terra. A ficha deve ser inserida numa tomada corretamente ligada à terra e instalada. Consultar um electricista qualificado ou centro de assistência se não compreender completamente as instruções de ligação à terra. Em caso de dúvida sobre a ligação à terra do aparelho, pedir a um electricista qualificado para verificar o circuito e assegurar que a saída esteja corretamente ligada à terra.

## Localização e Instalação

- Se o cabo não chegar à tomada mais próxima, reconfigurar as disposições do espaço ou pedir a um electricista qualificado para instalar uma nova tomada.
- Se houver um corte de energia, aguardar pelo menos 3 minutos antes de reiniciar o aparelho para evitar danificar o compressor.

**Nota:** Se a unidade não tiver sido armazenada ou movida na vertical, deixá-la na posição vertical durante aproximadamente 12 horas antes de a ligar.



**Nota:** Antes de utilizar o aparelho pela primeira vez, limpar as prateleiras e o interior com água e sabão.



## Funcionamento



### ATENÇÃO:

- Este abatedor é um modelo “plug-in”; quando for ligado à corrente, irá entrar em modo “Stand-by”; no visor o ícone  estará aceso.
- Para ligar a unidade, pressionar a tecla START/STOP  e soltar imediatamente. Os elementos irão apresentar a etiqueta do último ciclo que a máquina estava a realizar.
- No final da fase de arrefecimento, ocorre a passagem automática para o modo de conservação a uma temperatura entre **+1 °C a +4 °C**.
- No final da fase de congelação ocorre a passagem automática para o modo de conservação a uma temperatura entre **-22 °C a -19 °C**.
- Para respeitar os tempos de abatimento exigidos por lei, enquanto estiver a decorrer um ciclo de abatimento, é vivamente desaconselhado abrir a porta do abatedor.

### Definição e controlo da temperatura

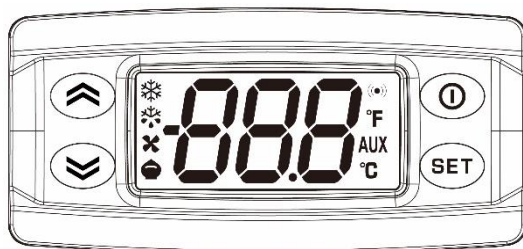







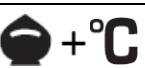

Seta para cima 

Seta para baixo/ciclo de descongelação 

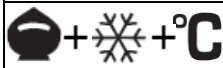

Iniciar/parar ciclo; modo stand-by 

Botão para configuração 

LEGENDA ÍCONES LED/ETIQUETAS NO VISOR DO TERMÓSTATO:	
	Se o interruptor estiver aceso, o compressor está a funcionar. Se estiver intermitente, está a decorrer o tempo de atraso do compressor.
	Se estiver aceso, está em execução um ciclo de descongelação manual.
	Se o interruptor estiver aceso, a ventoinha está a funcionar.
	Se o interruptor estiver aceso, foi selecionado/está em curso um ciclo de arrefecimento “temperatura”.
	Se o interruptor estiver aceso, foi selecionado/está em curso um ciclo de arrefecimento “tempo”.
	Se o interruptor estiver aceso, foi selecionado/está em curso um ciclo de congelação “temperatura”.
	Se o interruptor estiver aceso, foi selecionado/está em curso um ciclo de congelação “tempo”.
	Se estiver aceso, o abatedor está em modo “Stand-by”.
	Se o interruptor estiver aceso, o abatedor está em modo “Conservação” (a temperatura é detetada pela sonda de câmara “Pb1”).
	Se estiver aceso, está presente um <b>ALARME</b> , consultar a secção “Resolução de problemas” (pág. 21).

# Funcionamento

## 1. Acendimento do dispositivo ON/Modo stand-by

- Manter pressionado o botão START/STOP  durante 1 s; o visor irá apresentar a etiqueta do último ciclo que o abatedor realizou.
- Manter pressionado o botão START/STOP  for 2s, durante 1 s; o visor irá apresentar a etiqueta **OFF** e após 4s irá apresentar apenas o ícone LED  aceso.

## 2. Para seleccionar o ciclo por Temperatura

- Pressionar e soltar o botão de definição , o visor irá apresentar os diferentes tipos de ciclo;  os 3 ciclos relativos à “temperatura” são as etiquetas “+3 °C”, “-25 °C” e “-18 °C” (Arrefecimento; Ciclo -25°C e Congelação, que funcionam através de temperatura definida por sonda tipo agulha).

No visor estará aceso também o ícone LED  que indica que o ciclo está seleccionado mas ainda não iniciou.

Apenas nos ciclos Congelação e -25 °C, os ícones LED  +  também estarão acesos.

## 3. Para seleccionar o ciclo Temporizado

- Pressionar e soltar o botão de definição , o visor irá apresentar os diferentes tipos de ciclo; os 3 ciclos relativos ao “tempo” são as etiquetas “120”; “Inf” e “280” (Arrefecimento; Aceleração da Congelação e Congelação).







No visor estará aceso também o ícone LED  que indica que o ciclo está seleccionado mas ainda não iniciou.

Apenas nos ciclos Congelação e Aceleração da Congelação, o ícone LED  também estará aceso.

## 4. Para iniciar ou parar um ciclo

- Pressionar e soltar o botão START/STOP , o ciclo em execução irá terminar e no visor irá surgir a etiqueta do respetivo ciclo “+3 °C”; “120”; “-25 °C”; “Inf”; “-18 °C” ou “280”

## 5. Como ativar um ciclo de Descongelação Manual.

- Colocar o abatedor em stand-by  pressionando o botão START/STOP  (nenhum ciclo deve estar seleccionado ou em curso).
- Manter pressionada a seta para BAIXO  durante 4s, o ícone LED de descongelação  começará a piscar, os ícones de ventoinha  estarão acesos e o visor irá apresentar “dEf”.
- **Para terminar o procedimento:** se o utilizador preferir interromper o ciclo de descongelação, pressionar e manter pressionado o botão START/STOP  durante 1s, o visor irá apresentar **OFF** e irá passar ao modo stand-by .

**Nota:** para uma DESCONGELAÇÃO correta, recomenda-se manter a porta aberta durante o ciclo. Com a porta aberta, a ventoinha do evaporador irá estar sempre a funcionar.

# Funcionamento

## Funcionamento do arrefecimento e congelação

Os ciclos de arrefecimento e congelação têm dois tipos de funções principais: controlados por temperatura ou por tempo.

- Se o operador escolher a opção de ciclo **TEMPERATURA**, a temperatura será detetada através da sonda tipo agulha “**Pb2**” e o ciclo irá terminar quando for alcançada a temperatura predefinida nos parâmetros (**+3 °C** para arrefecimento e **-18 °C** para congelação). Após o ciclo terminar, o dispositivo irá mudar automaticamente para o “**modo de conservação**” que irá manter os alimentos a uma temperatura predefinida: **+1 °C** para arrefecimento; **-22 °C** para congelação, até que seja pressionado novamente o botão “START/STOP”  .  
Durante os ciclos de abatimento com temperatura controlada, o visor mostrará sempre a temperatura da sonda tipo agulha “**Pb2**”. Assim que entrar em modo de conservação, irá apresentar a temperatura da câmara “**Pb1**”.

**Nota:** o utilizador pode alterar o valor do parâmetro para a predefinição da sonda tipo agulha: (APÓS A SELEÇÃO DO CICLO MAS ANTES DE PRESSIONAR O BOTÃO START/STOP ).



Pressionar e soltar os botões de seta para **CIMA** ou para **BAIXO**   antes de iniciar o ciclo, o visor irá

apresentar o novo valor de referência da temperatura.

Em seguida, pressionar o botão START/STOP  para iniciar o ciclo com o novo valor de referência.

- Se o operador escolher o ciclo **TEMPORIZADO**, a temperatura é detetada pela sonda de câmara “**Pb1**” e o visor do termóstato irá mostrar o tempo predefinido nos parâmetros: **120 Min.** para arrefecimento e **280 Min** para congelação. Assim que a temperatura da câmara alcançar o valor predefinido de **+3 °C** para arrefecimento e **-18 °C** para congelação o compressor irá parar. O ciclo irá terminar quando terminar o tempo predefinido, **0 min.**
- Quando o ciclo terminar, o dispositivo irá mudar automaticamente para o “**modo de conservação**” que irá manter os alimentos a uma temperatura predefinida de acordo com o valor do parâmetro: **+1 °C** para arrefecimento; **-22 °C** até que termine o modo de conservação, pressionando o botão “START/STOP”  .  
Durante o ciclo temporizado, o visor irá mostrar o tempo restante para terminar o ciclo. Assim que entrar em modo de conservação, irá apresentar a temperatura da câmara “**Pb1**”.

**Nota:** o utilizador pode alterar o tempo predefinido da seguinte forma: (APÓS A SELEÇÃO DO CICLO MAS ANTES DE PRESSIONAR O BOTÃO START/STOP ).

Pressionar e soltar os botões de seta para **CIMA** ou para **BAIXO**   antes de iniciar o ciclo, o visor irá

apresentar o novo valor de referência da temperatura.

Em seguida, pressionar o botão START/STOP  para iniciar o ciclo com o novo valor de tempo.

# Funcionamento

Possíveis ciclos de abatimento:

- CICLO DE ARREFECIMENTO POR TEMPERATURA (sonda tipo agulha Pb2)
- CICLO DE ARREFECIMENTO POR TEMPO (sonda ambiente Pb1)
- CICLO DE TEMPERATURA -25° (sonda tipo agulha Pb2)
- CICLO ACELERAÇÃO DE DESCONGELAÇÃO (Inf) (sonda ambiente Pb1)
- CICLO CONGELAÇÃO POR TEMPERATURA (sonda tipo agulha Pb2)
- CICLO DE CONGELAÇÃO POR TEMPO (sonda ambiente Pb1)









## Ciclos de arrefecimento (controlados por tempo ou temperatura)

Efetuar o seguinte para iniciar o ciclo de arrefecimento por temperatura ou tempo:

O ciclo de arrefecimento está dividido nas seguintes 2 fases:

- arrefecimento
- modo de conservação

Estes ciclos são utilizados quando o utilizador final deseja um processo de arrefecimento suave

17. Para selecionar “Ciclo controlado por TEMPERATURA”, pressionar e soltar a tecla  para selecionar o ciclo até que o visor apresente “3”: os ícones LED de definição  e  “graus Celsius” estarão acesos.
18. Para selecionar “Ciclo controlado por TEMPO”, pressionar e soltar a tecla  para selecionar o ciclo até que o visor apresente “120”: só o ícone LED  de definição estará aceso.
19. Pressionar e soltar o botão START/STOP  para iniciar o ciclo de arrefecimento por temperatura: os ícones LED do Compressor/Ventoinhas  +  estarão acesos permanentemente; o ícone  irá começar a piscar. No visor surgirá a mensagem “Cool” a cada 1 minuto e o valor da sonda tipo agulha “Pb2” nesse momento (para o ciclo por Temperatura) ou o tempo restante para terminar o ciclo mais o valor da sonda de temperatura da câmara “Pb1” (para o ciclo por Tempo).
20. Quando a sonda tipo agulha tiver alcançado o valor predefinido, um alarme acústico e visual indicará que o ciclo terminou, o abatedor entrará na modalidade de conservação e o LED **AUX** irá piscar.

**Nota:** Durante o modo de conservação, o visor mostrará a temperatura da câmara “Pb1”.

# Funcionamento







## Ciclo -25 °C

Efetuar o seguinte para iniciar o ciclo de ultracongelação por temperatura:

O “ciclo -25 °C” controlado por temperatura está dividido nas seguintes 2 fases:

- congelação
- conservação

O ciclo **-25 °C** é utilizado quando o utilizador final pretende uma operação alimentar segura.







13. Para seleccionar “Ciclo -25 °C”, pressionar e soltar a tecla **SET** para seleccionar o ciclo até que o visor apresente “-25”: o ícone LED de definição , o ícone LED do compressor  e o ícone “graus Celsius”  estarão acesos.
14. Pressionar e soltar o botão START/STOP  para iniciar o “Ciclo -40 °C”: os ícones LED do Compressor/Ventoinhas  +  estarão acesos permanentemente; o ícone  irá começar a piscar. No visor surgirá a mensagem “dEEP” a cada 1 minuto e o valor da sonda tipo agulha “Pb2” no momento.
15. Quando a sonda tipo agulha tiver alcançado o valor predefinido o ciclo está a terminar, um alarme acústico e visual indicará que o ciclo terminou, o abatedor entrará na modalidade de conservação e o LED **AUX** irá piscar.

**Nota:** Durante o modo de conservação, o visor mostrará a temperatura da câmara “Pb1”.

## Ciclo Aceleração da Congelação (Inf)

O ciclo **Aceleração da Congelação** é utilizado quando o utilizador final deseja um longo ciclo de congelação com conclusão manual (adequado para gelados).

Efetuar o seguinte para iniciar o ciclo de Aceleração da Congelação:

13. Para seleccionar “Aceleração da Congelação”, pressionar e soltar a tecla **SET** para seleccionar o ciclo até que o visor apresente “Inf”: os ícones LED de definição  e do compressor  estarão acesos.
14. Pressionar e soltar o botão START/STOP  para iniciar o ciclo de Aceleração da Congelação: os ícones LED do Compressor e Ventoinhas  +  estarão acesos permanentemente; o ícone  irá começar a piscar. No visor aparecerá “o contador do minuto” e a mensagem “Inf” e o estado da temperatura ambiente será mostrado a cada 1 minuto.
15. Este ciclo nunca termina automaticamente; para parar o ciclo o utilizador final deve pressionar o botão START/STOP .

## Funcionamento











### Ciclos de congelação (controlados por tempo ou temperatura)

Efetuar o seguinte para iniciar o ciclo de congelação por temperatura ou tempo:

O ciclo de congelação está dividido nas seguintes 2 fases:

- congelação
- modo de conservação

Estes ciclos são utilizados quando o utilizador final deseja um processo de congelação suave

17. Para seleccionar “Ciclo controlado por TEMPERATURA”, pressionar e soltar a tecla  para seleccionar o ciclo até que o visor apresente “-18”: o ícone LED de definição , o ícone LED do compressor  e o ícone “graus Celsius”  estarão acesos.
18. Para seleccionar “Ciclo controlado por TEMPO”, pressionar e soltar a tecla  para seleccionar o ciclo até que o visor apresente “280”: só os ícones LED de definição  e do compressor  estarão acesos.
19. Pressionar e soltar o botão START/STOP  para iniciar o ciclo de congelação por temperatura: os ícones LED do Compressor/Ventoinhas  +  estarão acesos permanentemente; o ícone  irá começar a piscar. No visor surgirá a mensagem “CHILL” a cada 1 minuto e o valor da sonda tipo agulha “Pb2” nesse momento (para o ciclo por Temperatura) ou o tempo restante para terminar o ciclo mais o valor da sonda de temperatura da câmara “Pb1” (para o ciclo por Tempo).
20. Quando a sonda tipo agulha tiver alcançado o valor predefinido, um alarme acústico e visual indicará que o ciclo terminou, o abatedor entrará na modalidade de conservação e o LED **AUX** irá piscar.

**Nota:** Durante o modo de conservação, o visor mostrará a temperatura da câmara “Pb1”.

### Ícone alarme/visualização de tipo de alarme:

- Se estiverem presentes um ou mais alarmes, os tipos de alarme serão visíveis no visor através de etiqueta e ícone LED  e o buzzer será ativado (alarme acústico).
- Ao pressionar qualquer botão, o buzzer será desabilitado mas o ícone LED e o tipo de alarme no visor permanecerão visíveis.
- O ícone de alarme e a sua visualização no visor serão visíveis até que o utilizador identifique a causa.

## Funcionamento

O abatedor é adequado para abater a temperatura de um produto alimentar (consultar a tabela com as temperaturas em relação ao produto a congelar).

Não introduzir no abatedor alimentos acabados de sair do forno, aguardar alguns minutos antes de posicionar o produto dentro da câmara e iniciar o ciclo.

Lembramos que o tempo de abatimento do produto à temperatura pretendida depende de vários fatores, como por exemplo:

- a forma, o tipo, a espessura e o material no qual é contido o alimento;
- uso de tampas nos recipientes;
- as características físicas do produto, densidade, conteúdo de água e conteúdo de gordura;
- as condições de temperatura do alimento a “arrefecer/congelar”.

A definição do tempo de abatimento deve ser feita de acordo com o tipo e peso do produto.

### MODO DE SELEÇÃO DO TIPO DE ABATIMENTO (temperatura positiva ou negativa)

Os modos de seleção do abatimento são os seguintes:

- temporizado: se o utilizador souber qual o tempo exato de abatimento do alimento. Quando termina a fase temporizada, passa automaticamente ao modo de conservação;
- por temperatura: com a sonda tipo agulha a inserir no núcleo do produto; basta configurar a temperatura desejada do produto a abater. a sonda deteta a temperatura definida, após de um sinal acústico o abatedor passa à modalidade de conservação (ver o capítulo sobre o posicionamento da sonda tipo agulha).

Tipo de abatimento	Velocidade do ciclo	Tipo de produto	Carga	Ciclo no núcleo do produto
POSITIVO	Velocidade total	Para todos os alimentos densos e de tamanho grande	máx. 3 kg por tabuleiro	+3°C MAX 90Min.
NEGATIVO	Velocidade total	Para todos os alimentos densos e de tamanho grande	2.2 kg	Até -18 °C (240 minutos)
	Velocidade reduzida	Produtos delicados, legumes, cremes, sobremesas de colher, produtos pequenos		

## Funcionamento

### MEDIÇÃO DE TEMPERATURA NO NÚCLEO DO PRODUTO

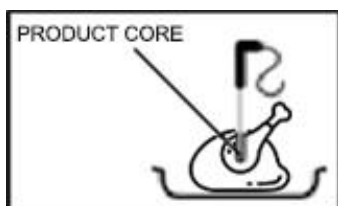

Quando a espessura do produto o permite, utilizar sempre a sonda de temperatura tipo agulha, para conhecer a temperatura exata alcançada no núcleo do produto. Recomenda-se não interromper o ciclo de abatimento ou abrir a porta antes que seja alcançada a temperatura de **+3 °C**, no ciclo positivo, e **-18 °C**, no ciclo negativo.

### COMO CARREGAR OS ALIMENTOS

Os produtos a abater não devem ser sobrepostos.



### ESPAÇO ENTRE TABULEIROS

Para permitir uma boa recirculação de ar na câmara do abatedor:

- manter um espaço (pelo menos 65 mm) entre os tabuleiros.



### POSIÇÃO DOS TABULEIROS

Para permitir um bom abatimento:

- os tabuleiros **NÃO** devem ser posicionados perto do evaporador
- manter espaço suficiente entre o tabuleiro e as paredes da câmara





# Funcionamento

## CONSERVAÇÃO DOS ALIMENTOS APÓS O ABATIMENTO

Os alimentos cozinhados e abatidos podem ser conservados no frigorífico mantendo as qualidades organolépticas até 5 dias após o tratamento. É importante respeitar a “cadeia do frio”, mantendo durante a conservação uma temperatura constante entre  $0\text{ °C} \div 4\text{ °C}$ , dependendo do alimento. Utilizando a técnica do vácuo, o tempo de conservação pode ser aumentado até cerca de 15 dias.

## CONSERVAÇÃO DOS ALIMENTOS APÓS A CONGELAÇÃO

Os alimentos cozinhados e congelados podem ser conservados no frigorífico mantendo as qualidades organolépticas por vários meses após o tratamento.

Os alimentos após um ciclo de congelação podem ser guardados em segurança por 3 a 18 meses, dependendo do tipo de alimento. É importante respeitar uma temperatura de conservação igual ou inferior a  $-20\text{ °C}$ .



**ATENÇÃO**

**Evitar deixar os alimentos cozinhados à temperatura ambiente por muito tempo antes de iniciar o ciclo de abatimento.**

**Evitar perdas de humidade, sob risco de perder as propriedades preservadas dos alimentos.**

O produto abatido deve ser protegido por uma película para alimentos (de preferência, em vácuo), com uma etiqueta a indicar as seguintes informações:

- conteúdo
- dia de preparação
- data de validade



**ATENÇÃO**











**Alimentos descongelados não podem voltar a ser congelados**

## Parâmetros principais













O abatedor tem 2 tipos de modo de programação:

- **Parâmetro UTILIZADOR (USr):** parâmetro principal que permite as principais alterações por parte do operador.
- **Parâmetro INSTALADOR:** existem 6 diferentes pastas (**USr / CP / AL / CnF / Sts / FPr**). Constituem todos os parâmetros sensíveis relativos ao funcionamento dos 6 ciclos principais.

### PARA ENTRAR NA LISTA DE PARÂMETROS DO “UTILIZADOR”:

- O abatedor tem de estar no modo Stand-by .
- Manter pressionada a combinação de botões  +  por 2s, no visor surgirá “USr”.
- Pressionar e soltar os botões de definição , no visor será apresentado “U00”.
- Através das teclas para CIMA ou para BAIXO  , percorrer a lista de parâmetros até encontrar a etiqueta para o parâmetro pretendido.
- Pressionar e soltar as teclas de definição  para a seleção do parâmetro.
- Pressionando as teclas para CIMA ou para BAIXO  , é alterado o valor do parâmetro do utilizador.
- Confirmar o novo valor pressionando a tecla .

### Para ENTRAR NA LISTA DE PARÂMETROS DO “INSTALADOR”:

- Aceder ao PARÂMETRO DO UTILIZADOR (**USr**) seguindo a instrução anterior (e exibir a etiqueta **U00**).
- Pressionar e soltar a tecla para **CIMA** , no visor será apresentado “PAS”.
- Pressionar e soltar as teclas  para alterar o valor, usando as setas para **CIMA** e para **BAIXO**   para selecionar e confirmar o valor 111, premindo novamente a tecla de definição . No visor surgirá novamente “PAS”.
- Pressionar e soltar o botão START/STOP , no visor surgirá novamente “USr”.
- Com as setas para CIMA e para BAIXO   o instalador poderá consultar as diferentes pastas **USr / CP / AL / CnF / Sts / FPr**.
- Para visualizar a sublista dos parâmetros de cada pasta, pressionar o botão .
- Pressionando as teclas para CIMA ou para BAIXO  , é alterado o valor do parâmetro do instalador.
- Confirmar o novo valor pressionando a tecla .
- **Para sair do procedimento:** Pressionar e soltar duas vezes o botão START/STOP .

## Parâmetros principais

Pasta de parâmetros (Usr)	Significado	Valor
U00	Duração do som do buzzer. <b>(0 = buzzer desativado)</b> .	10s
U08	Histerese de regulação da sonda da câmara <b>(Pb1)</b> .	3
U09	Definir o tempo mínimo entre o desligamento do compressor e o subsequente reinício.	1
U11	Duração da descongelação.	13
U13	Ponto de referência da sonda tipo agulha para ultra arrefecimento positivo.	3
U14	Ponto de referência da sonda tipo agulha para ultra arrefecimento negativo.	-18
U15	Ponto de referência da sonda tipo agulha para arrefecimento negativo (Ciclo -40 °C).	-25
U16	Ponto de referência da sonda de câmara para ultra arrefecimento positivo.	-5
U17	Ponto de referência da sonda de câmara para ultra arrefecimento negativo.	-39
U19	Ponto de referência da sonda de câmara para ultra arrefecimento contínuo <b>(infinito)</b>	-40
U20	Ponto de referência da sonda de câmara para conservação positiva.	1
U21	Ponto de referência da sonda de câmara para conservação negativa.	-22
U22	Ponto de referência da sonda de câmara para conservação ultra negativa.	-25
U24	Duração do ultra arrefecimento positivo por tempo	120
U25	Duração do ultra arrefecimento negativo por tempo	280
U27	Duração máxima do ultra arrefecimento negativo de acordo com os padrões. <b>(0 = desativado)</b> .	300
U28	Duração máxima do arrefecimento negativo (Ciclo -40 °C). <b>(0 = desativado)</b> .	0
U29	Duração máxima do ultra arrefecimento negativo infinito. <b>(0 = desativado)</b> .	0
Pasta de parâmetros CP	Significado	Valor
rHd	Atraso no alarme “ponto de referência não alcançado” através da visualização da etiqueta “rHd”.	15
Pasta de parâmetros CnF	Significado	Valor
cPd	Valor de palavra-passe PAS.	111

# Limpeza, assistência e manutenção

## Manutenção de rotina

### Desligar e desconectar da rede de alimentação antes da limpeza.

- Limpar o exterior e o interior do aparelho com a maior frequência possível.
- A manutenção do abatedor deve incluir pelo menos uma limpeza diária da zona de carga para evitar o desenvolvimento e a acumulação de bactérias.
- Antes de limpar a câmara, realizar um ciclo de descongelação deixando a porta aberta.
- O ciclo de descongelação do abatedor é realizado em modo manual e pode ser feito com a porta aberta.
- Limpar a unidade com um pano húmido. Nunca deixar que o interruptor, painel de controlo, cabo ou tomada se molhem.
- Não utilizar produtos de limpeza abrasivos, produtos que contenham cloro, soda cáustica, ácido muriático, vinagre e lixívia. Estes podem deixar resíduos nocivos. Utilizar apenas sabão neutro e água.
- Limpar o vedante da porta apenas com água.
- Assegurar que nenhuma água de limpeza penetre nos componentes elétricos.
- Não limpar com jato de água.
- Limpar e secar sempre após a limpeza com um pano macio.
- Prestar atenção ao limpar a parte de trás do aparelho.
- Um agente ou um técnico devem efetuar as reparações, se necessário.
- Se o aparelho ficar inativo durante longos períodos, desligá-lo após colocar o interruptor na posição **OFF**, esvaziar o compartimento frigorífico e limpar cuidadosamente.
- A manutenção do abatedor deve incluir pelo menos uma limpeza diária da sonda tipo agulha.
- Recomenda-se lavar profundamente a sonda tipo agulha com água limpa e uma solução desinfetante.

## Manutenção especial

### As instruções fornecidas no parágrafo seguinte podem ser seguidas por técnicos qualificados

- Limpar periodicamente o condensador com ferramentas adequadas (aspirador ou escovas macias) pode prolongar a vida útil do aparelho.
- Verificar se as ligações elétricas não estão soltas.
- Verificar se o termóstato e o sensor estão em boas condições de funcionamento.

## Acessório opcional

Como limpar o condensador

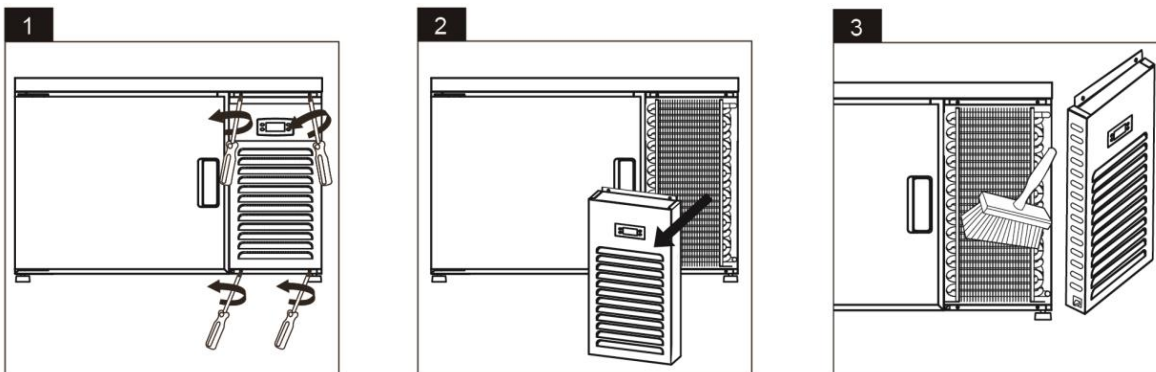

**Nota:** Estas operações no aparelho só devem ser efetuadas pelo departamento de assistência ao cliente ou por um técnico qualificado, devido à exposição a peças sob tensão e ao risco de choque elétrico.

Onde guardar a sonda tipo agulha quando não está a ser utilizada

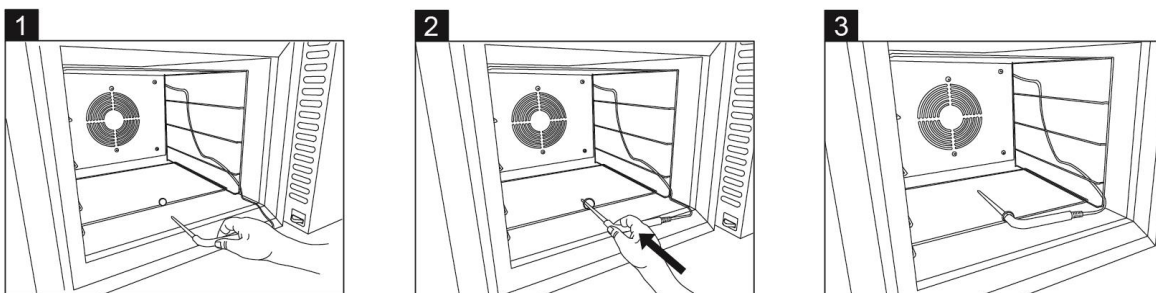

## Resolução de problemas

Problema	Potencial problema	Ação para resolver o problema
O aparelho não funciona	A unidade não está ligada	Verificar se o aparelho está ligado corretamente à tomada e se está aceso
	A ficha e/ou o cabo estão danificados	Contactar o seu agente ou técnico qualificado
	O fusível na ficha está queimado	Substituir o fusível (ficha UK)
	Fonte de alimentação	Verificar a fonte de alimentação
O aparelho acende-se mas a temperatura é demasiado alta/baixa	Demasiado gelo no evaporador	Descongelar o aparelho
	Condensador bloqueado por pó	Contactar o seu agente ou técnico qualificado
	As portas não fecham corretamente	Verificar se as portas estão fechadas e se os vedantes não estão danificados
	O aparelho está localizado junto a uma fonte de calor ou o fluxo de ar para o condensador foi interrompido	Mover o frigorífico para um local mais adequado
	A temperatura ambiente é demasiado alta	Aumentar a ventilação ou mover o aparelho para um local mais fresco
	Estão a ser armazenados no aparelho alimentos impróprios	Remover eventuais alimentos quentes ou bloqueios excessivos do ventilador
	O aparelho está sobrecarregado	Reduzir a quantidade de alimentos armazenados no aparelho
O aparelho produz demasiado ruído	Porca/parafuso solto	Verificar e apertar todas as porcas e parafusos
	O aparelho não foi instalado numa posição nivelada ou estável	Verificar a posição de instalação e mudá-la, se necessário
O aparelho está a verter água	O aparelho não está devidamente nivelado	Ajustar os pés de enroscar para nivelar o aparelho (se aplicável)
Alarme: <b>Er1</b>	Falha na sonda da temperatura ambiente <b>Pb1</b>	- Verificar a cablagem da sonda - Substituir a sonda
Alarme: <b>Er2</b>	Falha na sonda tipo agulha <b>Pb2</b>	- Verificar a cablagem da sonda - Substituir a sonda
Alarme: <b>SnP</b>	Sonda tipo agulha <b>Pb2</b> posicionada incorretamente	- Verificar a posição da sonda - Substituir a sonda
Alarme: <b>OPd</b>	Alarme porta aberta	Fechar a porta

## Eliminação

Se o aparelho já não estiver a ser utilizado e desejar eliminá-lo, remover as portas para evitar que uma criança fique presa no seu interior. Proceder à eliminação de uma forma compatível com o ambiente.

### Contactar um técnico de assistência qualificado:

1. para recuperar todo o freon/refrigerante
2. para remover o compressor ou remover o óleo do compressor
3. para remover os gases inflamáveis de sopro de isolamento

O distribuidor/revendedor pode contactar o centro local de reciclagem de metais para recolher o restante armário, prateleiras, etc.

Podem existir requisitos ou condições especiais. É possível obter informações sobre a eliminação de aparelhos de refrigeração de:

- o seu fornecedor
- autoridades governamentais (câmara municipal, Ministério do Ambiente, etc.)

Por lei, a eliminação de resíduos perigosos pode estar sujeita a multas e a penas de prisão nos termos das disposições das normas ambientais.

1. O refrigerante desta unidade é um refrigerante à base de hidrocarbonetos e é abrangido pelo Protocolo de Quioto.
2. A libertação do refrigerante para a atmosfera prejudicará o meio ambiente, contribuindo para o aquecimento global. O Potencial de Aquecimento Global (GWP) do R134a é 1430, do R404a é 3922, do R600a/R290 é 3.

### Eliminação



Os aparelhos elétricos eliminados são recicláveis e não devem ser descartados juntamente com o lixo doméstico! Pedimos-lhe que nos apoie ativamente na conservação dos recursos e na proteção do ambiente, entregando este aparelho em centros de recolha (se disponíveis).



PAP

Eliminar as embalagens de acordo com os regulamentos legais aplicáveis.

## Dados técnicos

Modelo	Abatedor (3 Prateleiras)
Classe Climática	Consultar a informação indicada no produto. Irá encontrar a informação na placa de identificação na parte de trás da unidade. O esquema elétrico é apresentado na parte de trás da unidade.
Gás refrigerante	
Carga do refrigerante	
Intervalo de temperatura (°C)	
Alimentação em entrada	
Frequência nominal	
Tensão nominal	
Volume interno	
Peso líquido	
Peso bruto	
Agente espumante	
Dimensões externas (mm)	



**ATENÇÃO: RISCO DE INCÊNDIO E EXPLOSÃO COM REFRIGERANTE INFLAMÁVEL R600a/R290.**



## Ligações do termóstato

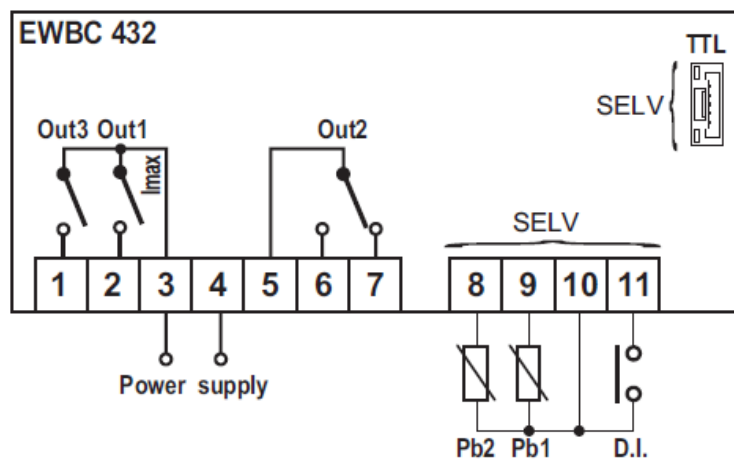



## Garantia

Aplica-se uma garantia legal para este produto.

Os danos causados por tratamento ou funcionamento errados, por posicionamento ou armazenamento incorretos, ligação ou instalação inadequadas, assim como por forças ou outras influências externas, não são cobertos por esta garantia. Recomendamos a leitura atenta do manual de instruções, uma vez que este contém informações importantes.

### Nota:

1. Caso o produto não funcione corretamente, verificar em primeiro lugar se existem outras razões, por exemplo, no caso dos eletrodomésticos, geralmente trata-se de uma interrupção da alimentação elétrica ou de um manuseamento incorreto.
2. Sempre que possível, os seguintes documentos ou informações devem acompanhar o produto defeituoso:
  - Fatura de compra
  - Descrição do modelo/tipo/marca
  - Descrever a falha e o problema da forma mais detalhada possível

Em caso de reclamação por garantia ou defeitos, contactar o vendedor.

GWL 8/14 E



**Gentile cliente,**

Congratulazioni per l'acquisto di questo prodotto. Prenditi qualche minuto prima di iniziare a utilizzare l'apparecchio e leggi le seguenti istruzioni operative.



## Contenuto

Panoramica Prodotto.....	123
Suggerimenti di sicurezza .....	124
Uso Previsto .....	125
Luogo e installazione .....	126
Funzionamento.....	128
Parametri principali .....	137
Pulizia, assistenza e manutenzione .....	139
Accessorio opzionale .....	140
Risoluzione dei problemi .....	141
Smaltimento .....	142
Dati Tecnici .....	143
Cablaggio termostato .....	143
Garanzia .....	144

## Panoramica Prodotto

Descrizione articolo
----------------------

Abbattitore - (N.3 Teglie - Gastronorm GN 2/3)
------------------------------------------------

## Suggerimenti di sicurezza



**IMPORTANTE:** Per la propria sicurezza leggere il manuale attentamente prima di installare o usare questo prodotto. Conservare il presente manuale per futuro riferimento.

Consultare gli Standard locali e nazionali per garantire la conformità con quanto segue:

1. Legislazione sulla salute e sicurezza sul posto di lavoro
2. Precauzioni antincendio
3. Regole cablaggio IEE
4. Regole sugli edifici
5. **NON** usare l'apparecchio all'esterno.
6. **NON** tentare di riparare l'apparecchio da soli.
7. **NON** usare apparecchi danneggiati. In caso di dubbi, consultare il servizio di assistenza.
8. **NON** usare dispositivi elettrici all'interno dell'apparecchio (p.e. riscaldatori, gelatiere ecc..), fatto salvo il caso in cui siano del tipo raccomandato dal fabbricante.
9. Tenere le aperture di ventilazione, nell'alloggiamento dell'apparecchio o nella sua struttura integrata, libere da ostruzioni.
10. **NON** usare dispositivi meccanici o altri mezzi per accelerare il processo di scongelamento, diversi da quelli raccomandati dal fabbricante.
11. **NON** danneggiare il circuito refrigerante.
12. **NON** stare in piedi o appoggiarsi sulla base, cassette o porte.
13. **NON** consentire a grasso od olio di entrare in contatto con i componenti in plastica o la guarnizione della porta. Pulire immediatamente in caso di contatto.
14. Questa unità può essere usato da un bambino di età superiore a 8 anni e da persone con capacità fisiche, sensoriali o mentali ridotte o con mancanza di esperienza e conoscenza, a condizione che queste ultime sia stata fornita la supervisione o le istruzioni concernenti l'uso dell'apparecchio in modo sicuro e che comprendano i pericoli coinvolti (per il mercato Europeo).
15. Non lasciare che i bambini giochino con l'apparecchio.
16. La pulizia e la manutenzione utente non devono essere realizzate da bambini senza supervisione.
17. **NON** posizioni articoli combustibili, esplosivi o volatili, acidi corrosivi o alcali o liquidi all'interno dell'apparecchio.
18. **NON** usare questo apparecchio per conservare medicinali.

## Suggerimenti di sicurezza

19. **NON** usare dispositivi di lavaggio a getto/pressione per pulire l'apparecchio.
20. **NON** consentire ai bambini di giocare con l'imballaggio e smaltire i sacchetti di plastica in modo sicuro.
21. Le bottiglie che contengono una percentuale di alcol devono essere sigillate e posizionate verticalmente nel frigorifero.
22. Trasportare, conservare e manipolare sempre l'apparecchio in posizione verticale e spostarlo utilizzando la base dell'apparecchio.
23. Spegnerne e scollegare sempre l'alimentazione dall'unità prima della pulizia.
24. Se danneggiato, il cavo deve essere sostituito dal produttore, da un suo addetto all'assistenza o da personale parimenti qualificato, al fine di evitare pericoli.
25. Il presente apparecchio non è concepito per l'utilizzo da parte di persone (bambini compresi) con capacità fisiche, sensoriali o mentali ridotte, o con mancanza di esperienza o conoscenza, fatto salvo il caso in cui sia loro fornita la supervisione o le istruzioni concernenti l'uso dell'apparecchio da una persona responsabile della loro sicurezza (per il mercato Europeo).
26. I bambini devono essere supervisionati da un adulto per evitare che giochino con l'apparecchio.
27. Esclusivamente per uso interno. Non idoneo per l'installazione in un'area in cui potrebbe essere raggiunto da un getto d'acqua. Non deve essere pulito con un getto d'acqua.
28. Per garantire il funzionamento sicuro, accertarsi che l'apparecchio sia configurato e collegato come descritto nel manuale d'uso.
29. Qualsiasi riparazione e lavoro sull'apparecchio deve essere realizzato dal dipartimento assistenza cliente/tecnico qualificato.
30. La chiave del quadro elettrico deve essere tenuta fuori dalla portata dei bambini e degli utenti.
31. Non conservare oggetti esplosivi, come bombolette spray contenenti propellente infiammabile, all'interno del dispositivo.

## Uso Previsto

Questo apparecchio può essere utilizzato esclusivamente per l'abbattimento di temperatura positivo e negativo di cibi a fini commerciali.

## Luogo e installazione

- Rimuovere l'apparecchio dall'imballaggio. Assicurarsi che tutte le pellicole protettive di plastica e i rivestimenti vengano completamente eliminati da tutte le superfici. Per evitare lesioni o danni all'unità, si consiglia di disimballare ed installare l'apparecchio in presenza di due persone.
- La classe climatica è indicata sulla targhetta d'identificazione. Essa indica entro quali limiti di temperature ambiente l'apparecchio può essere usato. La targhetta d'identificazione si trova sul retro dell'apparecchio.

Classe climatica	Max. temperature ambiente	Umidità relative
3	25	60%
4	30	55%
5	40	40%

- Mantenere una distanza di 10 cm tra l'apparecchio e le pareti o altri oggetti per garantire una corretta ventilazione. Aumentare questa distanza se l'ostacolo è una fonte di calore.

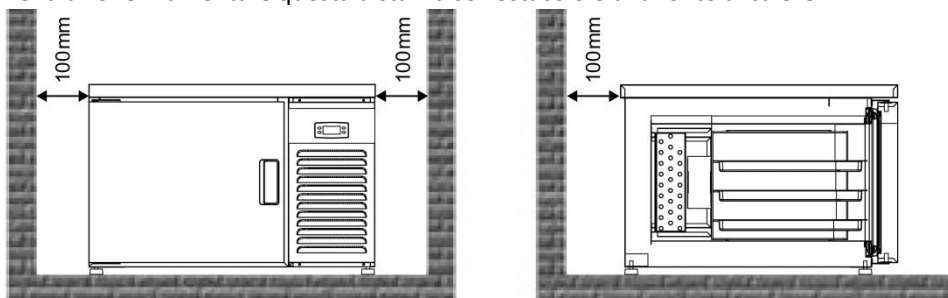

- Questo apparecchio deve essere posizionato su un pavimento piano e solido per ridurre il rumore e la vibrazione. Livellare l'apparecchio regolando la base di appoggio.
- Evitare di posizionare l'unità alla luce diretta del sole o vicino a fonti di calore come forni o radiatori.
- Accertarsi che l'apparecchio sia correttamente ventilato.
- Verificare che l'alimentazione e la tensione utilizzate siano conformi ai dati riportati sulla targhetta. Dopo l'installazione, la spina deve essere accessibile
- Collegare e staccare correttamente la spina. Quando si inserisce la spina, assicurarsi che sia completamente innestata. Quando si scollega trattenere il corpo della spina. Non tirare mai direttamente il cavo di alimentazione.
- Si consiglia di montare un interruttore bipolare (o quadri polare) di sezionamento con apertura dei contatti di almeno 3 mm, a monte della presa. Questo interruttore è obbligatorio quando il carico supera i 1000 Watt o quando l'abbattitore viene collegato direttamente senza l'impiego della spina. L'interruttore magnetotermico deve essere posto nelle immediate vicinanze dell'abbattitore in modo tale che esso possa essere ben visibile dal tecnico in caso di manutenzione.
- L'abbattitore è dotato di unità refrigerante incorporata, si deve evitare di ostruire le prese d'aria dell'unità in corrispondenza della griglia frontale di aspirazione aria, in questo modo si permetterà un corretto ricambio d'aria. Evitare dunque di depositare prodotti o altri materiali sul perimetro dell'abbattitore. Ricordiamo che un innalzamento della temperatura ambiente o un'insufficiente quantità di aria al condensatore dell'unità frigorifera, riducono le prestazioni dell'abbattitore con possibile deterioramento dei prodotti esposti e con maggior consumo di energia.
- Se l'unità deve essere spenta per un periodo di tempo prolungato, spegnerla e scollegare la spina dalla presa a parete. Pulire l'apparecchio e lasciare la porta aperta per prevenire cattivi odori.
- **Importante! Per la vostra sicurezza personale, questo apparecchio deve essere correttamente messo a terra.** Questo apparecchio è dotato di un cavo con un filo e una spina di messa a terra. La spina va inserita in una presa correttamente installata e messa a terra. Se le istruzioni di messa a terra non fossero completamente chiare, consultare un elettricista o un centro di assistenza qualificato. Se esiste il dubbio che l'apparecchio non sia correttamente collegato a massa, fare controllare il circuito da un elettricista qualificato per accertarsi che la presa sia correttamente messa a terra.

## Luogo e installazione

- Se il cavo non raggiunge la presa elettrica più vicina, riorganizzare la disposizione dell'arredamento oppure rivolgersi a un elettricista per l'installazione di una nuova presa elettrica.
- Se l'alimentazione viene interrotta, attendere almeno 3 minuti prima di riavviare l'apparecchio per evitare danni al compressore.

**Nota:** Se l'unità non è stata conservata o spostata in posizione verticale, lasciarla in posizione verticale per circa 12 ore prima dell'uso.

**Nota:** Prima di usare l'apparecchio per la prima volta, pulire gli scaffali e l'interno con acqua saponata.



## Funzionamento



### ATTENZIONE:

- Questo abbattitore è un modello “plug-in”; una volta alimentato il prodotto si avierà in modalità “Stand-by”; sul display apparirà l'icona .
- Per iniziare un'operazione sull'abbattitore premere e rilasciare immediatamente il pulsante di START/STOP Il display visualizzerà la schermata dell'ultimo ciclo selezionato/completato prima dello spegnimento.
- Al termine della fase di abbattimento positivo si ha il passaggio automatico in modalità conservazione ad una temperature da **+1°C to +4°C**.
- Al termine della fase di abbattimento negativo si ha il passaggio automatico in modalità conservazione ad una temperature da **-22°C to -19°C**.
- Per rispettare i tempi di abbattimento previsti per legge, mentre è in corso un ciclo di abbattimento è vivamente sconsigliato aprire la porta dell'abbattitore.

### Impostazione e controllo della temperatura



Freccia ALTO

Freccia BASSO / Ciclo sbrinamento

Ciclo Start/Stop; Modalità Stand-by



Pulsante per settaggio

### LEGENDA ICONE LED SUL DISPLAY TERMOSTATO:



	Se accesa, il compressore è in funzione. Se lampeggiante, un ciclo di “ritardo” avviamento compressore è in esecuzione.
	Se accesa, un ciclo di sbrinamento manuale è in esecuzione.
	Se accesa, il ventilatore interno è in funzione.
	Se accese, un ciclo di abbattimento positivo a temperatura controllata è stato selezionato/esecuzione.
	Se accesa, un ciclo di abbattimento positivo a tempo è stato selezionato/esecuzione.
	Se accese, un ciclo di abbattimento negativo a temperatura controllata è stato selezionato/esecuzione.
	Se accesa, un ciclo di abbattimento negativo a tempo è stato selezionato/esecuzione.
	Se accesa, l'abbattitore è in modalità “Stand-by”.
	Se accesa, l'abbattitore è in modalità “conservazione” (Temperatura rilevata dalla sonda camera “Pb1”).
	Se accesa, un allarme è in corso, controllare il paragrafo “Risoluzione dei problem” a (Pag.XX) .

# Funzionamento



## 1. Accensione del prodotto ON/Modalità Stand-by

- Tenere premuto il pulsante START/STOP  per 1s, il display visualizzerà la schermata dell'ultimo ciclo selezionato/completato prima dello spegnimento.
- Tenere premuto il pulsante START/STOP  per 2s, il display visualizzerà la schermata **OFF** e dopo 4s comparirà la sola icona led dello stato di Stand-by .

## 2. Come selezionare un ciclo di TEMPERATURA

- Premere e rilasciare il pulsante di set , il display visualizzerà in sequenza le diverse tipologie dei cicli di abbattimento. I 3 cicli relativi alla funzione "temperatura controllata" sono le schermate: "+3°C"; "-25°C" e "-18°C" (Abbattimento positivo; Ciclo -25°C e abbattimento negativo), questi cicli lavorano seguendo il valore di set della sonda spillone). Sul display l'icona  è accesa in modo permanente per indicare che il ciclo è stato selezionato ma non è ancora iniziato. Solo per i cicli di abbattimento negativo e ciclo -25°C anche le icone  +°C sono accese.







## 3. Come selezionare un ciclo TEMPORIZZATO

- Premere e rilasciare il pulsante di set , il display visualizzerà in sequenza le diverse tipologie dei cicli di abbattimento. I 3 cicli relativi alla funzione "tempo" sono le schermate: "120"; "Inf" e "280" (Abbattimento positivo; Ciclo Frost bust e abbattimento negativo). Sul display l'icona  è accesa in modo permanente per indicare che il ciclo è stato selezionato ma non è ancora iniziato. Solo per i cicli di abbattimento negativo e Frost bust anche l'icona  è accesa.

## 4. Come avviare o arrestare un ciclo di abbattimento

- Premere e rilasciare il pulsante di START/STOP , il ciclo in esecuzione si arresterà e sul display verrà visualizzata la schermata del ciclo che precedentemente era in fase di lavoro: "+3°C"; "120"; "-25°C"; "Inf"; "-18°C" or "280"

## 5. Come attivare un ciclo di "Sbrinamento Manuale"

- Metter l'abbattitore in modalità Stand-by  premendo il pulsante START/STOP .
- Tenere premuto la freccia in BASSO  per 4s, l'icona sbrinamento  comincerà a lampeggiare e l'icona ventola  si accenderà in modo permanente. Il display visualizzerà la schermata "dEF".
- **Per terminare la procedura:** se l'utente finale decide di interrompere il ciclo di sbrinamento è sufficiente che tenga premuto per 1s il pulsante di START/STOP , il display mostrerà la schermata **OFF** e l'abbattitore poi entrerà in modalità stand-by .





**Nota:** Per un corretto sbrinamento è raccomandato tenere la porta dell'unità aperta durante il ciclo. La ventola dell'evaporatore sarà comunque in funzione.

## Funzionamento





### Funzioni per l'abbattimento positivo e negativo

I cicli di abbattimento positivo e negativo hanno due tipologie di lavoro principali: possono essere a "Temperatura controllata" oppure "Temporizzati"

- Se l'operatore sceglie il ciclo a "**TEMPERATURA CONTROLLATA**", la temperatura viene rilevata dalla sonda spillone "**Pb2**" e il ciclo terminerà quando si raggiungerà la temperatura pre-impostata nei parametri (**+3°C** per abbattimento positivo e **-18°C** per abbattimento negativo). Al termine del ciclo l'abbattitore cambierà in automatico lo stato di lavoro ed entrerà in modalità "**conservazione**" che manterrà il cibo ad una temperatura pre-impostata: **+1°C** con abbattimento positivo e **-22°C** con abbattimento negativo fino a quando non verrà premuto nuovamente il tasto START/STOP  . Durante i cicli di abbattimento a "**temperatura controllata**" il display mostrerà sempre la temperatura della sonda spillone "**Pb2**", appena entrerà in modalità conservazione mostrerà invece la temperatura della camera "**Pb1**".

**Nota:** L'operatore può modificare il valore del parametro per il pre-settaggio della sonda spillone (solo DOPO la selezione del ciclo e prima di premere il pulsante START/STOP  ). Agendo sui pulsanti freccia **ALTO**  e freccia **BASSO**  prima di iniziare il ciclo di abbattimento; il display visualizzerà il nuovo valore set point, confermare poi premendo il pulsante START/STOP , il ciclo inizierà con il nuovo settaggio.

- Se l'operatore sceglie il ciclo "**TEMPORIZZATO**" la temperatura viene rilevata dalla sonda camera "**Pb1**" e sul display del termostato verrà visualizzato il tempo pre-impostato nei parametri: **120 Min.** per abbattimento positivo e **280 Min.** per abbattimento negativo. Una volta che la temperatura della camera combacerà con i valori di settaggio impostati: **+3°C** per abbattimento positivo e **-18°C** per abbattimento negativo il compressore si fermerà. Il ciclo a tempo continuerà fino allo scadere del tempo pre-impostato (fino a quando sul display non verranno raggiunti gli **0 Min.**). Al termine del ciclo l'abbattitore cambierà in automatico lo stato di lavoro ed entrerà in modalità "**conservazione**" che manterrà il cibo ad una temperatura pre-impostata: **+1°C** con abbattimento positivo e **-22°C** con abbattimento negativo fino a quando non verrà premuto nuovamente il tasto START/STOP  . Una volta entrato in modalità conservazione sul display si verrà visualizzata invece la temperatura della camera "**Pb1**".

**Nota:** L'operatore può modificare il valore del tempo pre-impostato (solo DOPO la selezione del ciclo e prima di premere il pulsante START/STOP  ). Agendo sui pulsanti freccia **ALTO**  e freccia **BASSO**  prima di iniziare il ciclo di abbattimento; il display visualizzerà il nuovo valore di tempo, confermare poi premendo il pulsante START/STOP , il ciclo inizierà con il nuovo valore.

## Funzionamento

Possibili cicli operative di abbattimento:

- CICLO ABBATTIMENTO POSITIVO A “TEMPERATURA” (Sonda spillone Pb2)
- CICLO ABBATTIMENTO POSITIVO A “TEMPO” (Sonda camera Pb1)
- CICLO “-25°C” A “TEMPERATURA” (Sonda spillone Pb2)
- CICLO “FROST BUST” (Inf) (Sonda camera Pb1)
- CICLO ABBATTIMENTO NEGATIVO A “TEMPERATURA” (Sonda spillone Pb2)
- CICLO ABBATTIMENTO NEGATIVO A “TEMPO” (Sonda camera Pb1)









### Cicli abbattimento positivo (Temperatura e Tempo)

Seguire le seguenti istruzioni per iniziare un ciclo di abbattimento positivo a “temperatura” o a “Tempo”:

I cicli di abbattimento positivo sono suddivisi in queste 2 fasi:

- Abbattimento positivo
- Conservazione

Questi cicli sono usati quando l'operatore vuole un ciclo di abbattimento positive regolare.

1. Per selezionare un ciclo a “temperature controllata” premere e rilasciare il pulsante  fino a quando sul display non appare la schermata “3”: l'icona  e l'icona dei gradi Celsius  rimangono accese in modo permanente.
2. Per selezionare un ciclo a “tempo” premere e rilasciare il pulsante  fino a quando sul display non appare la schermata “120”: la sola icona  sarà accesa.
3. Premere e rilasciare il pulsante START/STOP  per iniziare un ciclo di abbattimento positivo: le icone compressore e ventola  si accenderanno in modo permanente mentre l'icona  comincerà a lampeggiare. Sul display comparirà la schermata “Cool” ogni singolo minuto e successivamente il valore che in quel momento la sonda spillone “Pb2” sta rilevando (per il ciclo a temperatura), oppure il tempo rimanente più la temperatura della camera attraverso la sonda “Pb1” (per ciclo a tempo).
4. Una volta che la sonda spillone rileverà il valore di pre-setting o che il ciclo temporizzato abbia terminato ed arrivato a “0Min.”, un allarme acustico e visivo segnalerà la fine del ciclo all'operatore, l'abbattitore entrerà in modalità conservazione facendo lampeggiare l'icona led **AUX**.

**Nota:** Durante la modalità conservazione il display visualizzerà la temperatura della camera “Pb1”.

## Funzionamento









### Ciclo -25°C

Seguire le seguenti istruzioni per iniziare un ciclo di abbattimento negativo “-25°C”:

Il ciclo a temperatura controllata “-25°C” è suddiviso in queste 2 fasi:

- Abbattimento negativo
- Conservazione

Il ciclo “-25°C” è usato quando l’operatore vuole un abbattimento del cibo in sicurezza (con rottura dei legami batterici).









1. Per selezionare il “**Ciclo -25°C**” premere e rilasciare il pulsante  fino a quando sul display viene visualizzata la schermata “-25”, l’icona ; l’icona del compressore  e dei gradi Celsius  si accenderanno in modo permanente.
2. Premere e rilasciare il pulsante START/STOP  per iniziare un ciclo -40: le icone compressore e ventola +  si accenderanno in modo permanente mentre l’icona  comincerà a lampeggiare. Sul display comparirà la schermata “**dEEP**” ogni singolo minuto e successivamente il valore che in quel momento la sonda spillone “**Pb2**” sta rilevando.
3. Una volta che la sonda spillone rileverà il valore di pre-setting il ciclo terminerà, un allarme acustico e visivo segnalerà la fine del ciclo all’operatore, l’abbattitore entrerà in modalità conservazione facendo lampeggiare l’icona led **AUX**.

**Nota:** Durante la modalità conservazione il display visualizzerà la temperature della camera “**Pb1**”.

### Ciclo “Frost Bust” (Inf)

Ciclo “**Frost bust**” è usato quando l’operatore vuole un lungo abbattimento negativo da far terminare poi in modo manuale (adatto per abbattimento del gelato).

Seguire le seguenti istruzioni per iniziare un ciclo di abbattimento negativo “Frost Bust”:

1. Per selezionare il ciclo “**Frost Bust**” premere e rilasciare il pulsante  fino a quando sul display viene visualizzata la schermata “**Inf**”, l’icona  e l’icona del compressore  si accenderanno in modo permanente.
2. Premere e rilasciare il pulsante START/STOP  per iniziare un ciclo Frost Bust: le icone compressore e ventola +  si accenderanno in modo permanente mentre l’icona  comincerà a lampeggiare. Sul display comparirà la schermata “**Inf**” ogni singolo minuto e successivamente il valore che in quel momento la sonda camera “**Pb1**” sta rilevando.
3. Questo ciclo non termina in modo automatico, per concludere il ciclo l’operatore deve premere il pulsante di START/STOP .

## Funzionamento











### Cicli abbattimento negativo (Temperatura e Tempo)

Seguire le seguenti istruzioni per iniziare un ciclo di abbattimento negativo a “temperatura” o a “Tempo”:

I cicli di abbattimento positivo sono suddivisi in queste 2 fasi:

- Abbattimento negativo
- Conservazione

Questi cicli sono usati quando l'operatore vuole un ciclo di abbattimento negativo regolare.

1. Per selezionare un ciclo a “temperature controllata” premere e rilasciare il pulsante  fino a quando sul display non appare la schermata “-18”: l'icona , l'icona del compressore  e l'icona dei gradi Celsius  rimangono accese in modo permanente.
2. Per selezionare un ciclo a “tempo” premere e rilasciare il pulsante  fino a quando sul display non appare la schermata “280”: le sole icone  e compressore  saranno accese.
3. Premere e rilasciare il pulsante START/STOP  per iniziare un ciclo di abbattimento negativo: le icone compressore e ventola +  si accenderanno in modo permanente mentre l'icona  comincerà a lampeggiare. Sul display comparirà la schermata “CHILL” ogni singolo minuto e successivamente il valore che in quel momento la sonda spillone “Pb2” sta rilevando (per il ciclo a temperatura), oppure il tempo rimanente più la temperatura della camera attraverso la sonda “Pb1” (per ciclo a tempo).
4. Una volta che la sonda spillone rileverà il valore di pre-setting o che il ciclo temporizzato abbia terminato ed arrivato a “0Min.”, un allarme acustico e visivo segnalerà la fine del ciclo all'operatore, l'abbattitore entrerà in modalità conservazione facendo lampeggiare l'icona led **AUX**.

**Nota:** Durante la modalità conservazione il display visualizzerà la temperatura della camera “Pb1”.

### Icona allarme / Visualizzazione tipologia di allarme:

- Quando sono presenti uno o più allarmi, la/le tipologie di allarme saranno visibili sul display del termostato, l'icona  si accenderà e il buzzer si attiverà (Allarme acustico).
- Qualsiasi pulsante venga premuto, il buzzer verrà disabilitato ma l'icona led e il tipo di allarme sul display resteranno visibili.
- L'icona allarme e la sua visualizzazione sul display rimarrà visibile fino a quando l'operatore non ne identificherà la causa.

## Funzionamento

L'abbattitore è adatto ad abbattere la temperatura di un prodotto alimentare (vedere la tabella con le temperature in relazione al prodotto).

Non introdurre nell'abbattitore il cibo appena uscito dal forno, attendere qualche minuto prima di posizionare il prodotto dentro la camera ed iniziare il ciclo.

Si ricorda che il tempo di abbattimento del prodotto alla temperatura desiderata, dipende da vari fattori come ad esempio:

- La forma, il tipo, lo spessore ed il materiale nel quale è contenuto il prodotto alimentare da "abbattere".
- Uso dei coperchi sui contenitori.
- Le caratteristiche fisiche del prodotto, densità, contenuto d'acqua e contenuto di grassi.
- Le condizioni di temperatura dell'alimento da "abbattere".

L'impostazione tempo di abbattimento di temperatura positivo o negativo rapido sono da settare in base al tipo ed al peso del prodotto trattato.

### MODALITA' DI SELEZIONE DEL TIPO DI ABBATTIMENTO

Le modalità di selezione dell'abbattimento sono le seguenti:

- A tempo, se si conosce il tempo di abbattimento del prodotto da abbattere. Quando termina la fase a tempo, passa automaticamente alla modalità conservazione.
- Oppure con Sonda Spillone da inserire nel cuore del prodotto; basterà impostare la temperatura desiderata del prodotto da abbattere, la sonda rileva la temperatura impostata, dopo un segnale acustico l'abbattitore passerà in modalità conservazione (vedere posizione sonda spillone).

Tipo di abbattimento	Velocità del ciclo	Tipo di prodotto	Carico prodotto	Ciclo al cuore del prodotto
POSITIVO	A piena velocità	Per tutti gli alimenti densi e di grosse pezzature	Max 3 Kg per teglia	+3°C MAX 90Min.
NEGATIVO	A piena velocità	Per tutti gli alimenti densi e di grosse pezzature	Max 2.2 Kg per teglia	Fino a -18°C (240 minuti)
	Velocità ridotta	Prodotti delicati, verdure, creme, dessert al cucchiaio, prodotti di piccole pezzature		

## Funzionamento

### MISURAZIONE TEMPERATURA AL CUORE DEL PRODOTTO



Quando lo spessore del prodotto lo consente, utilizzare sempre la sonda di temperatura a spillone, per conoscere l'esatta temperatura raggiunta al cuore del prodotto, si suggerisce, inoltre, di non interrompere il ciclo di abbattimento o aprire la porta prima che si sia raggiunta la temperatura di **+3°C**, in abbattimento positivo e **-18°C** per quello negativo.

### CARICO DEL PRODOTTO

I prodotti da abbattere non devono essere sovrapposti.

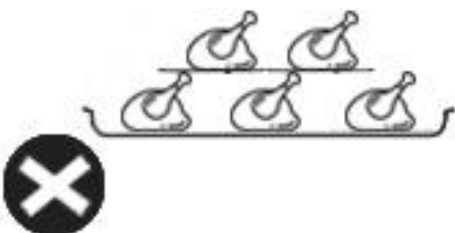

### SPAZIO FRA LE GRIGLIE/TEGLIE

Al fine di permettere un buon ricircolo di aria all'interno della camera dell'abbattitore:

- Si deve tenere un spazio tra i ripiani di almeno 65 mm.

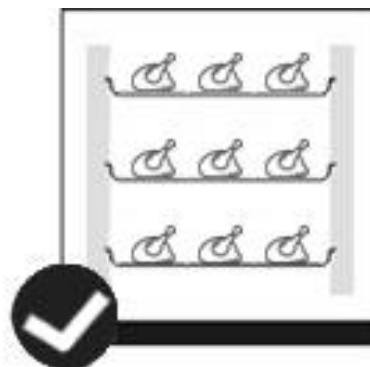
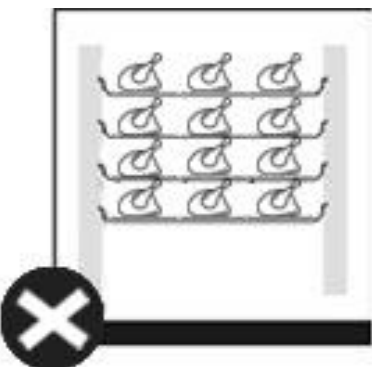

### POSIZIONE DELLE TEGLIE

Al fine di permettere un buon abbattimento:

- Le teglie NON devono essere posizionate a ridosso dell'evaporatore
- Ripartire in spazi uguali la distanza fra teglia e teglia

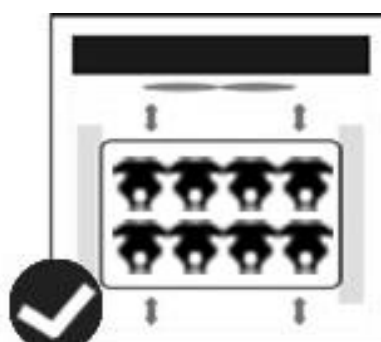
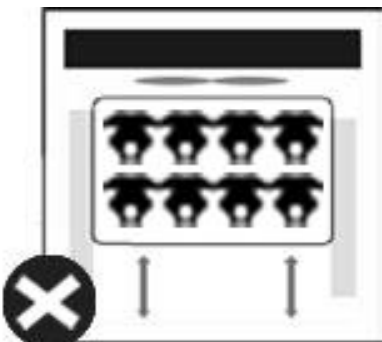



## Funzionamento

### CONSERVAZIONE PRODOTTO COTTO ED ABBATTUTO

Il prodotto cotto ed abbattuto può essere conservato in frigorifero mantenendo le qualità organolettiche fino a 5 giorni da quello di trattamento. Importante è rispettare la catena del freddo, mantenendo durante la conservazione una temperatura costante compresa tra **0°C** e **4°C**, a seconda dell'alimento. Utilizzando la tecnica del sottovuoto, il tempo di conservazione può essere aumentato fino a circa 15 giorni.

### CONSERVAZIONE PRODOTTO COTTO E SURGELATO

Il prodotto cotto e surgelato può essere conservato in frigorifero mantenendo le qualità organolettiche per diversi mesi dal momento del trattamento.

I prodotti che hanno subito il ciclo di abbattimento negativo possono essere conservati con sicurezza per un tempo compreso tra i 3 ed i 18 mesi, a seconda dell'alimento trattato. importante è rispettare una temperatura di conservazione uguale o minore di **-20 °C**.



**ATTENZIONE**

**Evitare di lasciare a temperatura ambiente i prodotti cotti e da abbattere.**

**Evitare perdite di umidità, pena la perdita della fragranza conservata del prodotto.**

Il prodotto abbattuto deve essere protetto da una pellicola per alimenti (meglio se sottovuoto) e munito di targa adesiva su cui siano riportate con caratteri indelebili come segue:

- Il contenuto
- Il giorno di preparazione
- La data di scadenza assegnata



**ATTENZIONE**











**Alimenti già scongelati non possono essere ricongelati**

## Parametri principali















L'abbattitore ha due tipi di lista parametri:

- **Parametri UTENTE (USr):** parametri principali che possono essere modificati anche dall'utente finale in base al tipo di ciclo.
- **Parametri INSTALLATORE:** sono all'interno di 6 differenti cartelle (**USr / CP / AL / CnF / Sts / FPr**). Contengono tutti i parametri sensibili per le sei tipologie di ciclo.

**Per ACCEDERE alla LISTA PARAMETRI UTENTE:**

- L'abbattitore deve essere in modalità Stand-by .
- Tenere premuto contemporaneamente i pulsanti  +  per 2s, sul display verrà visualizzata la schermata "USr".
- Premere e rilasciare il pulsante , il display visualizza il primo parametro "U00".
- Attraverso i pulsanti freccia ALTO  o freccia BASSO  scorrere attraverso la lista delle schermate fino a trovare il parametro desiderato.
- Premere e rilasciare il pulsante  per entrare nel parametro desiderato e visualizzarne il valore.
- Attraverso i pulsanti freccia ALTO  o freccia BASSO  variare il valore del parametro.
- Premere e rilasciare ancora una volta il pulsante  per confermare il nuovo valore.

**Per ACCEDERE alla LISTA PARAMETRI INSTALLATORE:**

- Accedere alla lista "parametric UTENTE" seguendo le istruzioni precedenti (fino a visualizzare il parametro U00).
- Premere e rilasciare il pulsante freccia ALTO , il display visualizza la schermata "PAS".
- Premere e rilasciare il pulsante  per aggiornarne il valore, tramite i tasti freccia ALTO  e BASSO  arrivare fino alla schermata "111" e confermare premendo il tasto , il display mostrerà ancora una volta la schermata "PAS".
- Premere e rilasciare il pulsante START/STOP , sul display apparirà la schermata con la cartella "USr".
- Attraverso i pulsanti freccia ALTO  o freccia BASSO  l'installatore sarà in grado di vedere le diverse cartelle dei parametri sensibili **USr / CP / AL / CnF / Sts / FPr**.
- Per accedere alla lista parametri all'interno della cartella selezionata premere il tasto .
- Attraverso i pulsanti freccia ALTO  o freccia BASSO  selezionare il parametro desiderato, entrare con  e variare il valore del parametro.
- Premere e rilasciare ancora una volta il pulsante  per confermare il nuovo valore.
- **Per terminare la procedura:** Premere e rilasciare due volte il pulsante START/STOP .

## Parametri principali

Parametri Cartella (Usr)	Descrizione	Valore
U00	Durata del suono del buzzer. ( <b>0 = buzzer disabilitato</b> ).	10s
U08	Isteresi di regolazione della sonda camera ( <b>Pb1</b> ).	3
U09	Impost ail tempo minimo tra lo spegnimento del compressore e la seguente riaccensione.	1
U11	Durata sbrinamento.	13
U13	Setpoint sonda spillone per abbattimento positivo.	3
U14	Setpoint sonda spillone per abbattimento negativo.	-18
U15	Setpoint sonda spillone per abbattimento negativo (Ciclo -40)	-25
U16	Setpoint sonda camera per abbattimento positivo.	-5
U17	Setpoint sonda camera per abbattimento negativo.	-39
U19	Setpoint sonda camera per abbattimento negativo continuo (Inf).	-40
U20	Setpoint sonda camera per conservazione positiva.	1
U21	Setpoint sonda camera per conservazione negativa.	-22
U22	Setpoint sonda camera per conservazione negativa (Ciclo -40).	-25
U24	Durata abbattimento positivo a tempo.	120
U25	Durata abbattimento negativo a tempo.	280
U27	Durata abbattimento negativo Massimo da normativa ( <b>0 = disabilitato</b> ).	300
U28	Durata massima abbattimento negativo (Ciclo -40) ( <b>0 = disabilitato</b> ).	0
U29	Durata massima abbattimento negativo (Inf) ( <b>0 = disabilitato</b> ).	0
Parametri Cartella (CP)	Descrizione	Valore
rHd	Ritardo segnalazione allarme "setpoint non raggiunto" mediante visualizzazione della schermata "rHd".	15
Parametri Cartella (CnF)	Descrizione	Valore
cPd	Valore password PAS.	111

## Pulizia, assistenza e manutenzione

### Spegnere e scollegare dalla rete di alimentazione prima della pulizia.

- Pulire l'esterno e l'interno dell'apparecchio più frequentemente possibile.
- La manutenzione dell'abbattitore deve includere almeno una pulizia periodica giornaliera della zona di carico per prevenire lo sviluppo e l'accumulo di batteri.
- Prima di fare la pulizia della camera dell'abbattitore, eseguire uno sbrinamento lasciando aperta la porta.
- Lo sbrinamento dell'abbattitore avviene in modo manuale e può essere eseguito con porta aperta
- Pulire l'unità con un panno umido. Non permettere mai all'interruttore, al pannello di controllo, al cavo o alla spina di bagnarsi.
- Non utilizzare detergenti abrasivi, prodotti che contengono cloro, soda caustica, acido muriatico, aceto e varichina. Questi possono lasciare residui nocivi. Utilizzare solo acqua e sapone neutro.
- Pulire la guarnizione della porta solo con acqua.
- Assicurarsi che l'acqua di pulizia non penetri nei componenti elettrici.
- Vietato pulire con un getto d'acqua.
- Pulire e asciugare sempre dopo la pulizia con un panno morbido.
- Fare attenzione quando si pulisce la parte posteriore dell'apparecchio.
- Un rappresentante o un tecnico devono eseguire le riparazioni dove necessario.
- Se l'apparecchio deve rimanere fermo per lunghi periodi, staccare la spina dopo aver impostato l'interruttore in posizione **OFF**, vuotare lo scomparto frigorifero e pulire accuratamente.
- La manutenzione dell'abbattitore deve includere almeno una pulizia periodica giornaliera della sonda di temperatura a spillone
- Si raccomanda attentamente di sciacquare la sonda a spillone con acqua pulita e con una soluzione igienizzante

### Manutenzione speciale

#### Le istruzioni fornite nel seguente paragrafo possono essere seguite da tecnici qualificati

- Pulire periodicamente il condensatore usando utensili idonei (aspiratore o spazzole a setole morbide) può allungare il ciclo di vita utile dell'apparecchio.
- Controllare che i collegamenti elettrici non siano allentati.
- Verificare che il termostato e il sensore siano in buono stato di funzionamento.

## Accessorio opzionale

Come pulire il condensatore

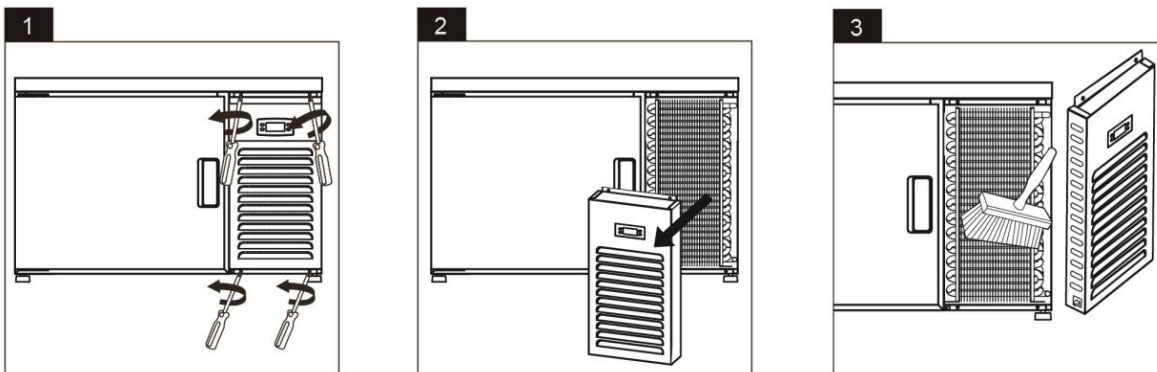

**Nota:** Questo tipo di operazioni sull'apparecchio devono essere eseguite dal dipartimento assistenza cliente o da un tecnico qualificato, in quanto si è esposti a componentistica elettrica.

Dove riporre la sonda spillone mentre non è utilizzata

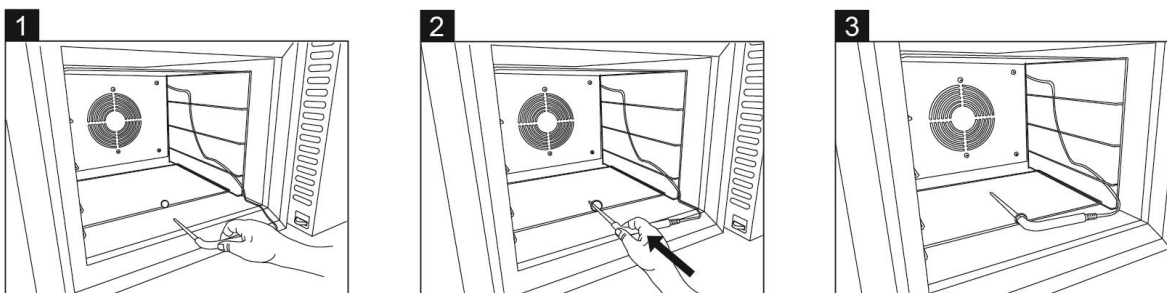

## Risoluzione dei problemi

Problema	Potenziale problema	Azione per risolvere il problema
L'apparecchio non funziona	L'unità non è accesa	Controllare che l'unità sia collegata correttamente e accesa
	La spina e / o il cavo sono danneggiati	Contattare il proprio rappresentante o un tecnico qualificato
	Il fusibile nella spina è bruciato	Sostituire il fusibile (Spina UK)
	Alimentatore	Controllare l'alimentazione
L'apparecchio si accende, ma la temperatura è troppo alta / bassa	Troppo ghiaccio sull'evaporatore	Sbrinare l'apparecchio
	Condensatore bloccato da polvere	Contattare il proprio rappresentante o un tecnico qualificato
	Gli sportelli non si chiudono correttamente	Controllare che gli sportelli siano chiusi e non siano danneggiati
	L'apparecchio è situato vicino a una fonte di calore o il flusso d'aria al condensatore è stato interrotto	Spostare il frigorifero in un luogo più adatto
	Temperatura ambiente troppo elevata	Aumentare la ventilazione o spostare apparecchio in una posizione più fresca
	Nell'apparecchio vengono conservati alimenti non idonei	Rimuovere eventuali prodotti alimentari caldi o blocchi eccessivi al ventilatore
	L'apparecchio è in sovraccarico	Ridurre la quantità di alimenti conservati nell'apparecchio
L'apparecchio fa un rumore insolitamente forte	Dado / vite allentata	Controllare e serrare tutti i dadi e le viti
	L'apparecchio non è stato installato in una posizione piana o stabile	Controllare la posizione di installazione e, se necessario, cambiarla
L'apparecchio perde acqua	L'apparecchio non si trova in posizione livellata	Regolare la base a vite per livellare l'apparecchio (se applicabile)
Allarme: <b>Er1</b>	Sonda camera <b>Pb1</b> in errore	-Controllare il cablaggio della sonda - Sostituire la sonda
Allarme: <b>Er2</b>	Sonda spillone <b>Pb2</b> in errore	-Controllare il cablaggio della sonda - Sostituire la sonda
Allarme: <b>SnP</b>	Sonda spillone <b>Pb2</b> posizionata in modo non corretto	-Controllare la posizione della sonda - Sostituire la sonda
Allarme: <b>OPd</b>	Allarme porta aperta	Chiudere la porta

## Smaltimento

Se l'apparecchio non viene più utilizzato e si desidera smaltirlo, rimuovere gli sportelli per evitare che bambini piccoli rimangano intrappolati all'interno. Quindi si prega di farlo in modo ecocompatibile.

### Contattare un tecnico qualificato:

1. Per recuperare tutto il freon / refrigerante
2. Per rimuovere il compressore o l'olio dal compressore
3. Per rimuovere i gas infiammabili di soffiatura dell'isolamento

Il distributore / rivenditore potrà contattare il proprio centro locale di riciclaggio di metalli per prendere il mobile rimanente, scaffali, ecc.

Ci possono essere requisiti o condizioni particolari. È possibile ottenere informazioni sullo smaltimento degli apparecchi refrigeranti da:

- Il vostro fornitore
- Le autorità di governo (il Comune, il Ministero dell'Ambiente, ecc.)

Per legge, lo smaltimento dei rifiuti pericolosi può essere soggetto a multe e reclusione in base alle disposizioni delle normative ambientali.

1. Il refrigerante di questa unità è un refrigerante a base di idrocarburo ed è coperto dal protocollo di Kyoto.
2. Rilasciare il refrigerante nell'atmosfera metterà in pericolo l'ambiente contribuendo al surriscaldamento globale. Il potenziale rischio di inquinamento (GWP) di R134a è 1430, di R404a è 3922, di R600a/R290 è 3.

### Smaltimento



Le apparecchiature elettriche smaltite sono riciclabili e non devono essere gettate insieme ai normali rifiuti domestici! Vi preghiamo di supportarci attivamente nella conservazione delle risorse e nella protezione dell'ambiente portando l'apparecchio presso un centro di raccolta (se applicabile).



PAP

Smaltire l'imballaggio conformemente alle regolamentazioni legali applicabili.

## Dati Tecnici

Modello	Abbattitore (3 Teglie)
Classe climatica	<p>Fare riferimento alle informazioni indicate sul prodotto. Troverete le informazioni sull'etichetta informativa sul retro dell'unità. Il diagramma di circuito è mostrato sul retro dell'unità.</p>
Range di temperatura (°C)	
Gas refrigerante	
Carica del refrigerante	
Frequenza nominale	
Alimentazione in entrata	
Corrente nominale	
Tensione nominale	
Consumo luce	
Peso netto	
Capacità netta	
Massimo carico griglie	
Agente schiumogeno	



**ATTENZIONE: RISCHIO DI INCENDIO ED ESPLOSIONE CON REFRIGERANTE INFIAMMABILE R600a/ R290.**



## Cablaggio termostato

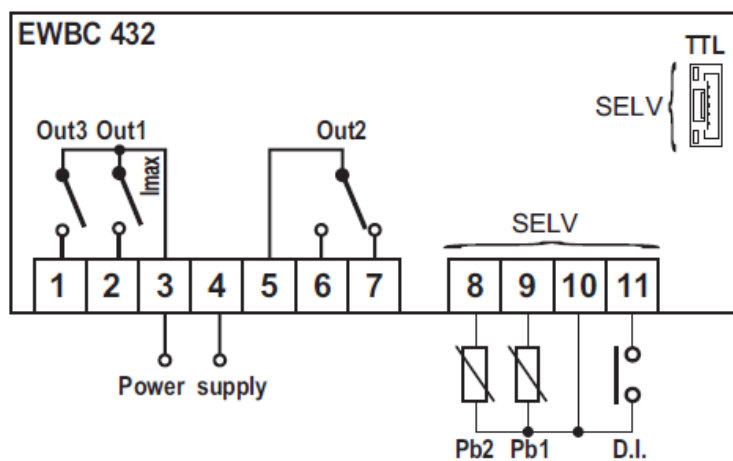



## Garanzia

A questo prodotto si applica una garanzia di legge.

I danni causati da un trattamento o funzionamento sbagliato, da posizionamento o conservazione errata, collegamento o installazione impropria, così come da forze o altre influenze esterne non sono coperti dalla garanzia. Si consiglia un'attenta lettura delle istruzioni per l'uso in quanto contengono informazioni importanti.

### Nota:

1. Nel caso in cui il prodotto non funzioni correttamente, verificare in primo luogo se ci sono altri motivi, ad esempio, per gli elettrodomestici, la causa è generalmente l'interruzione dell'alimentazione elettrica o la manipolazione scorretta.
2. Si prega di notare che, quando possibile, insieme al prodotto difettoso dovrebbero essere prodotti i seguenti documenti o informazioni:
  - Ricevuta di acquisto
  - Descrizione modello / Tipo / Marca
  - Descrivere il guasto e il problema nel modo più dettagliato possibile

Nel caso di una richiesta di garanzia o di difetti, si prega di contattare il venditore.

GWL 7/08 E/IT



