

AUXM018GLEH
AUXM024GLEH
AUXM030GLEH
AUXK018GLEH
AUXK024GLEH
AUXK030GLEH
AUXK034GLEH
AUXK036GLEH
AUXK045GLEH
AUXK054GLEH

OPERATING MANUAL

INDOOR UNIT (Cassette type)

Keep this manual for future reference.

English

BEDIENUNGSANLEITUNG

INNENGERÄT (Kassettentyp)

Bewahren Sie dieses Handbuch für eine spätere Bezugnahme auf.

Deutsch

MODE D'EMPLOI

UNITÉ INTÉRIEURE (Type cassette)

Conservez ce manuel pour toute référence ultérieure.

Français

MANUAL DE FUNCIONAMIENTO

UNIDAD INTERIOR (Tipo casete)

Conserve este manual para posibles consultas futuras.

Español

MANUALE DI ISTRUZIONI

UNITÀ INTERNA (tipo a cassetta)

Conservare questo manuale per consultazione futura.

Italiano

ΕΓΧΕΙΡΙΔΙΟ ΛΕΙΤΟΥΡΓΙΑΣ

ΕΣΩΤΕΡΙΚΗ ΜΟΝΑΔΑ (Τύπος κασέτας)

Διατηρήστε το παρόν εγχειρίδιο για μελλοντική αναφορά.

Ελληνικά

MANUAL DE FUNCIONAMENTO

UNIDADE INTERIOR (Tipo casete)

Guarde este manual para consulta futura.

Português

РУКОВОДСТВО ПО ЭКСПЛУАТАЦИИ

ВНУТРЕННИЙ МОДУЛЬ (кассетного типа)

Сохраните данное руководство для последующего использования.

Русский

KULLANIM KILAVUZU

İÇ ÜNİTE (Kaset tipi)

Bu kılavuzu ileride başvurmak üzere saklayın.

Türkçe

Refer to the rating label with the serial number.

MADE IN P.R.C.



[Original instructions]

FUJITSU GENERAL LIMITED

PART No. 9369313332

BEDIENUNGSANLEITUNG

TEILNR. 9369313332



VRF-System Innengerät (Kassettyp)

INHALT

| | |
|---|---|
| SICHERHEITSMASSNAHMEN..... | 1 |
| BEZEICHNUNG DER TEILE..... | 1 |
| BETRIEB MANUAL AUTO (MANUELL AUTO)..... | 2 |
| LUFTSTROMRICHTUNG..... | 2 |
| Menschsensoren (Optional)..... | 2 |
| TIPPS ZUM BETRIEB..... | 3 |
| REINIGUNG UND PFLEGE..... | 3 |
| FEHLERBEHEBUNG..... | 4 |
| SPEZIFIKATIONEN..... | 5 |

SICHERHEITSMASSNAHMEN

- Bevor Sie das Gerät in Betrieb nehmen, lesen Sie diese „SICHERHEITSMASSNAHMEN“ sorgfältig und bedienen Sie das Gerät entsprechend.
- Alle Anleitungen in diesem Abschnitt beziehen sich auf Sicherheit und garantieren sichere Bedienungsbedingungen.
- „WARNUNG“ und „VORSICHT“ haben in diesen Anleitungen die folgenden Bedeutungen:

| | |
|--|--|
|  WARNUNG | Diese Kennzeichnung weist auf Verfahren hin, die bei unsachgemäßer Ausführung zum Tode oder zu schweren Verletzungen des Benutzers führen könnten. |
|  VORSICHT | Diese Kennzeichnung weist auf Verfahren hin, die bei unsachgemäßer Ausführung möglicherweise zu Sach- oder Personenschäden führen können. |

VORSICHTSMASSNAHMEN BEIM GEBRAUCH

WARNUNG

- Setzen Sie sich nicht längere Zeit dem direkten Wind der Klimaanlage aus.
- Stecken Sie Ihre Finger oder Gegenstände nicht in den Auslassanschluss oder die Einlassgitter.
- Außer im NOTFALL, stellen Sie niemals während des Betriebs den Haupt- oder den Nebentrennschalter der Innengeräte aus. Dies führt zu einer Fehlfunktion des Kompressors und zu Wasseraustritt. Zuerst halten Sie das Innengerät an, indem Sie die Steuerungseinheit, den Wandler oder das externe Eingabegerät verwenden und dann unterbrechen Sie die Stromversorgung (ggf. mit dem Trennschalter). Achten Sie darauf, dass Sie das Gerät durch die Steuerungseinheit, Wandler oder das externe Eingabegerät betreiben.
- Wenn das Kabel zur Stromversorgung dieses Gerätes beschädigt ist, darf es nur durch autorisiertes Fachpersonal ausgetauscht werden, da hierfür Spezialwerkzeuge und besondere Kabel benötigt werden.
- Wenn Kältemittel ausläuft, löschen Sie alle Flammen, lüften Sie den Raum und setzen Sie sich mit dem autorisierten Fachpersonal in Verbindung.

VORSICHT

- Achten Sie darauf, dass Tiere oder Pflanzen nicht direkt dem Luftstrom ausgesetzt sind.
- Luftstrom nicht auf offene Feuerstellen oder Heizgeräte richten.
- Blockieren oder decken Sie nicht den Einlassanschluss und Auslassanschluss ab.
- Steigen Sie nicht auf die Klimaanlage und stellen Sie nichts darauf.
- Keine Wasserbehälter, Blumenvasen o.ä. auf die Klimaanlage stellen.
- Keine Gegenstände an das Innengerät hängen.
- Stellen Sie nichts unter das Innengerät, dass nicht nass werden sollte.
- Stellen Sie immer den Trennschalter auf aus, wenn Sie die Klimaanlage oder den Luftfilter reinigen.
- Gießen Sie kein Wasser oder Reinigungslösungen direkt auf das Gerät und waschen Sie das Gerät nicht damit ab.
- Setzen Sie die Klimaanlage keiner direkten Einwirkung von Wasser aus.
- Betätigen Sie die Klimaanlage nicht mit feuchten Händen.
- Installationsunterbau der Klimaanlage auf Beschädigung überprüfen.
- Nur mit installierten Luftfiltern betreiben.
- Trinken Sie nicht das abgelassene Wasser der Klimaanlage.
- Drücken Sie nicht fest auf die Lamellen des Radiators.
- In der Nähe der Klimaanlage keine brennbaren Gase verwenden.
- Berühren Sie während des Betriebs nicht die Leitungen.
- Stellen Sie sicher, dass zwischen elektronischen Geräten und Innen- oder Außengeräten mindestens 1 m Abstand besteht.

- Dieses Gerät darf nur dann von Personen (einschließlich Kindern) mit reduzierten physischen, sensorischen oder mentalen Fähigkeiten oder mangelnder Erfahrung und Kenntnis verwendet werden, wenn sie von einer für ihre Sicherheit zuständigen Person bei der Verwendung des Geräts beaufsichtigt oder angeleitet werden. Kinder sollten beaufsichtigt werden, um sicherzustellen, dass sie nicht mit dem Gerät spielen.

Hinweis:

Es kann sein, dass es beim Umschalten des Betriebsmodus im Wärmerückgewinnungssystem einige Zeit dauert, bis er Betriebsbereit ist. Bitte beachten Sie, dass dies kein Fehler ist.

VORSICHTSMASSNAHMEN BEI DER INSTALLATION

VORSICHT

- Versuchen Sie nicht, diese Klimaanlage selbst zu installieren.
- Die Teile dieses Gerätes sind nicht für die Wartung durch den Benutzer vorgesehen. Wenden Sie sich für Reparaturen immer an autorisiertes Fachpersonal.
- Wenn Sie das Gerät an einem anderen Ort aufstellen möchten, wenden Sie sich bitte für die Trennung der Anschlüsse und die erneute Installation des Geräts an autorisiertes Fachpersonal.
- Das Gerät muss geerdet werden.
- Achten Sie darauf, dass die Entwässerungsarbeiten für den Ablass richtig implementiert werden.
- Vermeiden Sie die Installation der Klimaanlage in der Nähe von Feuerstellen oder anderen Heizapparaten.
- Halten Sie Kleinkinder bei der Installation von Innen- und Außengerät fern.

BEZEICHNUNG DER TEILE

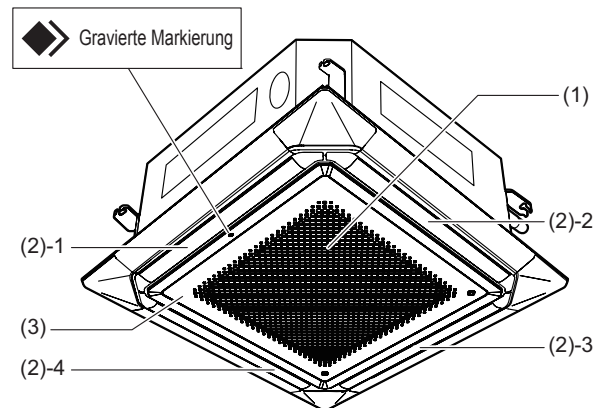

- (1) Luftfilter (Lufteinlassgitter)
- (2) Luftstromleitlamellen
Der Name der Ausgänge (in der Einstellung „Einzelne VT-Hold-Einstellung“ durch die kabelgebundene Fernbedienung).
(2)-1: Ausgang 1
(2)-2: Ausgang 2
(2)-3: Ausgang 3
(2)-4: Ausgang 4
Siehe „AIRFLOW DIRECTION SETTING“ (Luftstromrichtung Einstellung).
- (3) Lufteinlassgitter
- (4) Schalltafel (optional)

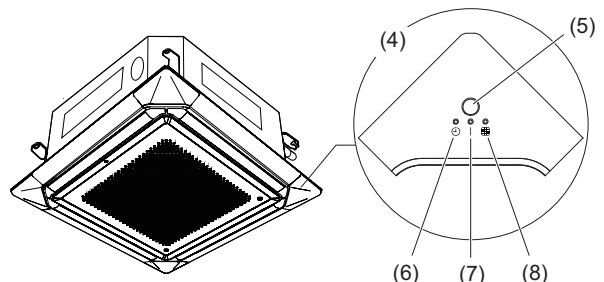

- (5) Fernbedienungssignalempfänger und manuelle Auto-Taste: Fernbedienungssignalempfänger ist der Ort, um die Signale von der Fernbedienung zu empfangen. MANUAL AUTO (Manuelle Auto)-Taste wird für den Betrieb verwendet, wenn die Fernbedienung nicht zur Verfügung steht.

- (6) TIMER Anzeigeleuchte (orange): Leuchtet auf, wenn der Timer arbeitet.
- (7) BETRIEBSanzeigelampe (grün): Leuchtet während des Betriebs.
- (8) FILTER Anzeigelampe (rot): Leuchtet auf, wenn es Zeit ist, den Filter zu reinigen.
Reinigen Sie die Filter wie in Kapitel „REINIGUNG UND PFLEGE“ beschrieben. Sobald die Reinigung abgeschlossen ist, schalten Sie die Anzeigeleuchte aus, indem Sie die Filterzeichen -Zurücksetzung auf der Fernbedienung betätigen.
- (9) Menschensensor (optional)

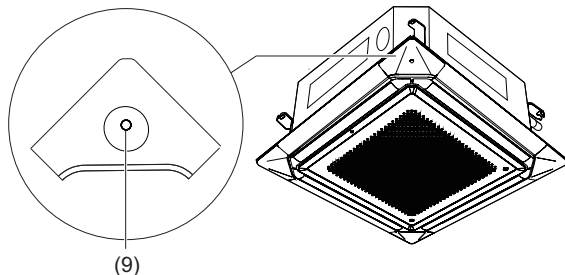

Steuerungsgerät (optional)

Arten der Fernbedienungen:

- Kabellose fernbedienung
- Kabelgebundene fernbedienung
- Einfache fernbedienung

Näheres zur Bedienung erfahren Sie in der Bedienungsanleitung jedes Geräts.

BETRIEB MANUAL AUTO (MANUELL AUTO)

Verwenden Sie den MANUAL AUTO (MANUELL AUTO)-Betrieb, wenn die Fernbedienungseinheit verloren geht oder anderweitig nicht verfügbar ist.

* Nur begrenzt, wenn IR-Empfänger-Kit angeschlossen ist.



VORSICHT

Drücken Sie nicht mit nassen Händen oder spitzen Objekten auf die Taste MANUAL AUTO (MANUELL AUTO), sonst kann es zu einem elektrischen Schlag oder zu Fehlfunktionen kommen.

Betrieb starten

Drücken Sie die Taste MANUAL AUTO (MANUELL AUTO) auf dem Bedienungsfeld.

Der Betrieb kann mit der folgenden Einstellung eingestellt werden.

| | |
|------------------------|---|
| Betriebsmodus | AUTO: Wenn der Auto-Modus nicht ausgewählt werden kann, funktioniert es im gleichen Modus wie das andere Innengerät im gleichen System. (Wenn das andere Innengerät im gleichen System nicht funktioniert, kühlt die Klimaanlage.) |
| Gebälsegeschwindigkeit | AUTO |
| Temperatureinstellung | 23 °C |

Betrieb anhalten

Drücken Sie die Taste MANUAL AUTO (MANUELL AUTO) auf dem Bedienungsfeld.

LUFTSTROMRICHTUNG

Die vertikale Windrichtung kann mit der Fernbedienung kontrolliert werden.

Vertikale Luftstromrichtung

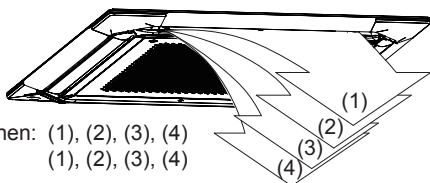

Kühlen und Trocknen: (1), (2), (3), (4)
Heizen: (1), (2), (3), (4)

Individueller VT-Halt

Sie können die Luftstromrichtung der Ausgänge einzeln über eine Fernbedienung einstellen.

Die Einstellung „Einzelne VT-Hold-Einstellung“ kann in der Fernbedienung wie folgt durchgeführt werden.

- UTY-RNR*Z* (Kabelgebundene Fernbedienung)

Siehe Bedienungsanleitung der Fernbedienung.

Menschensensor (Optional)

Über den Menschensensor

Der Menschensensor erkennt, ob sich Personen im Raum befinden, indem er nach Bewegung von Menschen im Raum sucht.

* Nur begrenzt, wenn Menschensensor-Kit angeschlossen ist.

Die Einstellung des Menschensensors kann in der Fernbedienung wie folgt durchgeführt werden. Siehe Bedienungsanleitung der Fernbedienung.

- UTY-RNR*Z* (Kabelgebundene Fernbedienung)

Informationen zum automatischen Speichern

Wenn während der eingestellten Zeit (15, 30, 60, 90, 120, 180 Minuten) kein Raum betreten wird, wird die eingestellte Temperatur automatisch geregelt.

(Wenn jemand zurück in den Raum kommt, wird der Menschensensor dies erkennen und automatisch auf die ursprünglichen Einstellungen zurücksetzen.)

Über den Auto-Aus-Betrieb

Wenn während der eingestellten Zeit (1 bis 24 Stunden in Schritten von 1 Stunde) kein Raum betreten wird, wird die eingestellte Temperatur automatisch geregelt.

HINWEISE:

- Drücken Sie die Taste [On/Off] (Ein/Aus) der Fernbedienung, um den Betrieb neu zu starten.
- Der automatische Ausschaltvorgang funktioniert möglicherweise nicht, wenn sich niemand im Raum befindet. Der Sensor erkennt möglicherweise fälschlich Personen, auch wenn sich niemand im Raum befindet.

Anwendungsbereich



VORSICHT

- Stellen Sie keine großen Gegenstände in die Nähe des Menschensensors. Auch Heizkörper außerhalb des Erfassungsbereichs des Sensors halten.

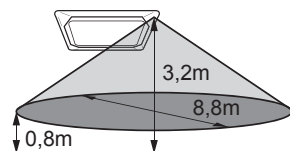

Gleicher Empfindlichkeitsbereich der Temperatur

Deckenhöhe: 3,2 m

Position ermitteln: 0,8 m ab Bodenoberfläche

HINWEISE:

- Bei höherer Einbauhöhe sinkt die Temperaturempfindlichkeit.
- Die Energiesparfunktion funktioniert möglicherweise nicht, wenn sich die Temperatur des Raumes stark von der definierten Temperatureinstellung unterscheidet, wie beispielsweise unmittelbar nach dem Start des Betriebs.
- Da der Menschensensor Infrarotlicht erkennt, das durch Menschen verursacht wird, kann es Fälle geben, in denen diese Erkennung nicht korrekt ist.

Situationen, in denen der Sensor keine Personen im Raum erkennt, auch wenn jemand da ist

- Wenn die Temperatur hoch ist und die Differenz zur Körpertemperatur des Menschen gering ist. (Wie zum Beispiel während des Sommers, wenn die Temperatur 30°C oder höher ist.)
- Wenn jemand im Raum ist, der sich längere Zeit nicht bewegt.
- Wenn sich jemand hinter dem Sofa oder anderen Möbeln, Glas versteckt oder ähnliche Situationen.
- Wenn jemand extrem dicke Kleidung trägt und mit dem Rücken zum Sensor steht.

Situationen, in denen der Sensor versehentlich Personen im Raum erkennt, auch wenn niemand da ist

- Wenn sich ein Hund oder eine Katze im Raum bewegt.
- Wenn der Wind die Vorhänge bewegt oder sich die Pflanzen bewegen.
- Wenn es Heizgeräte, Luftbefeuchter oder Elektrogeräte, wie oszillierende elektrische Ventilatoren, in Betrieb sind.

TIPPS ZUM BETRIEB

Betrieb und Leistung

Über den Prioritätsstatus und den Bereitschaftsstatus

- Es können mehrere Innengeräte innerhalb des gleichen Systems verbunden werden. Je nach System, ist die Auswahl der Betriebsmodi begrenzt.

Kühlen Prioritätsstatus:

Wenn die Innengeräte innerhalb des gleichen Systems im Kühl- oder Trocknungsmodus betrieben werden, kann nicht gleichzeitig Heizen ausgewählt werden.

Heizen Prioritätsstatus:

Wenn die Innengeräte innerhalb des gleichen Systems im Heizmodus betrieben werden, kann nicht gleichzeitig Kühlen oder Trocknen ausgewählt werden.

Bereitschaftsstatus:

Der Bereitschaftsstatus aktiviert sich, wenn 2 oder mehr Innengeräte gleichzeitig in unterschiedlichen Modi starten. Alle Innengeräte die nicht im Prioritätsstatus sind, warten im Bereitschaftsstatus, bis sich der Prioritätsmodus ändert (Betrieb startet sobald die Priorität umgeschaltet wird).
Nun leuchtet die OPERATION Anzeigelampe (grün) auf und die TIMER Anzeigelampe (orange) blinkt.

Niedrige Umgebungskühlung

- Wenn die Außentemperatur abfällt, kann es vorkommen, dass die Ventilatoren des Außengeräts auf Low Speed (langsam) umschalten oder es kann sein, dass einer der Ventilatoren zwischendurch stoppt.

Heizleistung

- Der Heizmodus arbeitet nach dem Wärmepumpenprinzip, wobei Wärme der Außenluft aufgenommen werden und diese Wärme in den Innenraum übertragen wird. Daher sinkt die Betriebsleistung, wenn die Außentemperatur abfällt. Wenn Sie das Gefühl haben, dass eine unzureichende Heizleistung produziert wird, empfehlen wir, die Klimaanlage zusammen mit einem anderen Gerät zum Heizen zu verwenden.
- Der Heizmodus heizt Ihren Raum auf, indem Luft durch den gesamten Raum bewegt wird, sodass nach Starten der Klimaanlage etwas Zeit erforderlich ist, bevor der Raum geheizt wird.

Mikrocomputergesteuertes automatisches Entfrostern

- Wenn die Betriebsart Heizen bei niedriger Außenlufttemperatur und hoher Feuchtigkeit benutzt wird, kann sich Frost am Außengerät bilden und die Leistung beeinträchtigen. Um diese Art von Leistungsabfall zu verhindern, ist diese Anlage mit einer mikrocomputergesteuerten automatischen Entfrosthfunktion ausgestattet. Wenn sich Frost bildet, wird die Klimaanlage vorübergehend gestoppt und der Entfrosthkreis läuft kurz (etwa 4 bis 15 Minuten).
Beim automatischen Entfrostern blinkt die BETRIEBSanzeigelampe (grün).

Ölrückführungsbetrieb

- In gewissen Abständen wird die Ölrückführung ausgeführt, um das Kompressoröl zum Außengerät zurückzuleiten. Während der Rückführung blinkt die OPERATION Anzeigelampe (grün) (etwa 10 Minuten).

Temperatur und Feuchtigkeitsbereich

- Die Temperatur und die Feuchtigkeit, die für den Betrieb dieses Produkts nötig sind, werden in der folgenden Tabelle gezeigt.

| | Kühl-/Trocknungsbetrieb | Heizbetrieb |
|------------------------|--|-----------------|
| Außentemperatur | Bitte schauen Sie sich die Spezifikationen des Außengeräts an. | |
| Innentemperatur | 18 bis 32 °C DB | 10 bis 30 °C DB |
| Luftfeuchtigkeit innen | Ca. 80 % oder weniger | |

- Wenn die Klimaanlage unter höheren Temperaturbedingungen betrieben wird als die aufgelisteten, kann es sein, dass sich der eingebaute Schutzkreislauf einschaltet, um einen Schaden am internen Stromkreislauf zu verhindern. Es kann sein, dass auch während der Kühl- und Trockenmodi, wenn das Gerät bei niedrigeren Temperaturen betrieben wird als die oben aufgelisteten, der Wärmeaustauscher einfriert, was zu Wasseraustritt und anderen Schäden führen kann.
- Wenn das Gerät längere Zeit unter sehr feuchten Bedingungen betrieben wird, kann sich Kondenswasser auf der Oberfläche des Innengeräts bilden und auf den Boden oder auf andere Objekte, die darunter stehen, tropfen.
- Verwenden Sie dieses Gerät nicht für andere Zwecke als zum Kühlen, Heizen, Entfeuchten und für die Luftzirkulation von Räumen in normalen Wohnungen.

REINIGUNG UND PFLEGE

⚠ VORSICHT

- Bevor Sie das Gerät reinigen, achten Sie darauf, es anzuhalten und die Stromversorgung zu unterbrechen.
- Wenn Sie es reinigen, sollten Sie nicht auf einem instabilen Untergrund stehen.
- Achten Sie beim Ausbau oder Austausch der Luftfilter darauf, dass Sie den Wärmetauscher nicht berühren, da es andernfalls zu Verletzungen kommen kann.
- Achten Sie darauf, dass das Einlassgitter gut befestigt ist.
- Reinigen Sie nicht selbst das Innere des Geräts. Um das Innere zu reinigen, suchen Sie immer autorisiertes Fachpersonal auf.
- Verwenden Sie zum Reinigen des Gerätegehäuses kein Wasser, das heißer als 40 °C ist, starke Scheuermittel oder flüchtige Mittel wie Benzin oder Lösemittel.
- Entfernen Sie außer dem Filter kein Teil vom Gerät.
- Wenn sich Schmutz am Luftfilter ansammelt, ist der Luftstrom reduziert, die Betriebseffizienz sinkt und der Geräuschpegel steigt.
- In Zeiten des normalen Gebrauchs sollte die Luftfilter alle zwei Monaten gereinigt werden.

Reinigung des Luftfilters

Wenn die Filter Anzeigelampen aufleuchten, entfernen und reinigen Sie den Filter.

1. Drücken Sie die Einlassgitter-Drucktasten (zwei Stellen) und öffnen Sie das Einlassgitter.

2. Ziehen Sie den Filter vom Einlassgitter ab.

1.

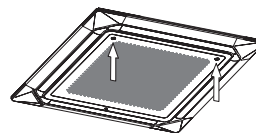

2.

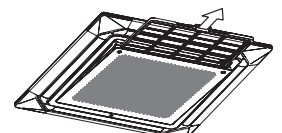

3. Reinigung des Luftfilters.

Entfernen Sie den Staub von den Luftfiltern indem Sie sie absaugen oder sie waschen. Lassen Sie nach dem Waschen die Luftfilter in einem Bereich gründlich trocknen, der vor Sonnenlicht geschützt ist.

- Staub kann aus dem Luftfilter entweder mit einem Staubsauger entfernt werden oder durch Waschen des Filters mit warmen Wasser und einem milden Reinigungsmittel. Wenn Sie den Filter waschen, lassen Sie den Filter gründlich an einem schattigen Ort trocknen, bevor Sie ihn wieder einsetzen.
- Wenn sich Schmutz am Luftfilter ansammelt, wird der Luftstrom reduziert, die Betriebseffizienz sinkt und der Geräuschpegel steigt.

4. Bringen Sie die Luftfilter wieder am Einlassgitter an.

- (1) Ersetzen Sie den Luftfilter in seiner Halterung.
- (2) Achten Sie darauf, dass der Luftfilter Kontakt mit dem Filter-Stopper hat, wenn er in seiner Halterung ersetzt wird.

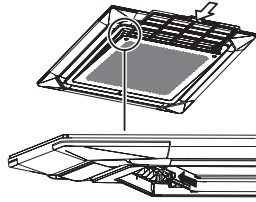

5. Schließen Sie das Einlassgitter, und drücken Sie die Haken des Gitters nach außen.

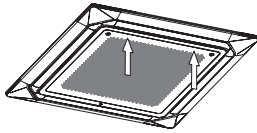

- Staub kann aus dem Luftfilter entweder mit einem Staubsauger entfernt werden oder durch Waschen des Filters mit warmen Wasser und einem milden Reinigungsmittel. Wenn Sie den Filter waschen, lassen Sie den Filter gründlich an einem schattigen Ort trocknen, bevor Sie ihn wieder einsetzen.
- Wenn sich Schmutz am Luftfilter ansammelt, ist der Luftstrom reduziert, die Betriebseffizienz sinkt und der Geräuschpegel steigt.
- Drücken Sie nach dem Einschalten die Filtertaste auf der Fernbedienung, um die Filter Anzeigelampe auszuschalten. (Beachten Sie hierzu die mitgelieferte Bedienungsanleitung der Fernsteuerung.)

Reinigung des Gehäuses

Waschen Sie das Gehäuse mit warmem Wasser ab und dann trocknen Sie es mit einem sauberen und weichen Tuch.

Wenn das Gerät längere Zeit nicht benutzt wird

Lassen Sie den Trennschalter mindestens 12 Stunden eingeschaltet, bevor Sie den Betrieb starten, wenn das Gerät wieder verwendet werden soll.

FEHLERBEHEBUNG

Die folgenden Umstände sind keine Ausfälle oder Fehlfunktionen.

Betrieb erst nach Verzögerung:

- Wenn der Betrieb des Geräts gestoppt und dann sofort wieder gestartet wird, arbeitet der Kompressor etwa 3 Minuten lang nicht, um ein Durchbrennen der Sicherungen zu verhindern.
- Wenn der Trennschalter auf aus- und wieder eingeschaltet wird, ist der Schutzkreis etwa 3 Minuten lang aktiv, um den Gerätebetrieb während dieser Zeit zu verhindern.

Der Luftstrom ist schwach oder stoppt:

- Wenn der Heizbetrieb aufgenommen wird, kann es sein, dass der Ventilator des Innengeräts vorübergehend stoppt, damit sich die Innenteile erwärmen können.
- Wenn im Heizbetrieb die Raumtemperatur über die Thermostateinstellung steigt, stoppt das Außengerät und das Gebläse des Innengeräts stoppt. Wenn Sie den Raum weiter aufheizen möchten, stellen Sie das Thermostat auf einen höheren Wert ein.
- Während der Ölrückführung kann es sein, dass der Luftstrom etwa 10 Minuten unterbrochen wird. (Siehe Seite 2)
- Während des Heizbetriebs stoppt das Gerät vorübergehend (zwischen 4 und 15 Minuten), während das Gerät im automatischen Entfrostermodus läuft. (Siehe Seite 2)

- Es kann sein, dass das Gebläse während des Trocknungsbetriebs bei niedriger Drehzahl läuft oder wenn das Gerät die Raumtemperatur überwacht.
- Im AUTO Überwachungsbetrieb läuft das Gebläse bei geringer Geschwindigkeit.

Blinkende Lampen:

- Die BETRIEBSAnzeigelampe (grün) blinkt: Eine Ölrückführung wird ausgeführt. (Siehe Seite 2)
- Die BETRIEBSAnzeigelampe (grün) blinkt: Ein automatischer Entfrosterbetrieb wird ausgeführt. (Siehe Seite 2)
- Die BETRIEBSAnzeigelampe (grün) und die TIMER Anzeigelampe (orange) blinken abwechselnd: Es wurde nach einem Stromausfall wieder hergestellt.
- Die BETRIEBSAnzeigelampe (grün) und die TIMER Anzeigelampe (orange) blinken gleichzeitig: Es arbeitet im Versuchsbetriebsmodus. Fragen Sie einen Manager, da eventuell eine Wartung durchgeführt wird.
- Nun leuchtet die BETRIEBSAnzeigelampe (grün), und die TIMER Anzeigelampe (orange) blinkt: Dies ist der Bereitschaftsstatus. (Siehe Seite 2)

Geräusche treten auf:

- Bei den folgenden Bedingungen gibt es Geräusche von Wasser, das aus dem Innengerät herausfließt und das Betriebsgeräusch wird laut. Dies sind Geräusche des fließenden Kältemittels.
 - Wenn der Betrieb beginnt
 - Wenn der Ölwiederherstellungsbetrieb beendet wird
 - Wenn der automatische Entfrosterbetrieb beendet wird
- Im Betrieb kann ein leichtes Quietschen zu hören sein. Dieses wird durch geringfügiges Ausdehnen und Zusammenziehen der Abdeckung aufgrund von Temperaturänderungen verursacht.
- Im Heizbetrieb kann gelegentlich ein Zischen zu hören sein. Dieses Geräusch wird durch das automatische Entfrosten erzeugt. (Siehe Seite 2)

Gerüche:

- Das Innengerät kann Gerüche abgeben. Diese Gerüche werden durch Raumgerüche (Möbel, Tabak usw.) verursacht, die von der Klimaanlage angesaugt wurden.

Es steigt Dampf aus dem Innengerät:

- Im Kühlbetrieb kann das Innengerät einen dünnen Nebel abgeben. Dieser wird durch plötzliche Abkühlung der Raumluft durch die kühle Luft, die die Klimaanlage abgibt, erzeugt, wobei es zu Kondensation und Nebelbildung kommt.

Es steigt Dampf aus dem Außengerät:

- Im Heizbetrieb kann der Lüfter des Außengeräts stoppen und Dampf vom Gerät aufsteigen. Dies wird durch das automatische Entfrosten verursacht. (Siehe Seite 2)

Wasser tritt am Außengerät aus:

- Im Heizbetrieb kann am Außengerät Wasser austreten, das durch das automatische Entfrosten verursacht wird.

Die folgenden Umstände sind nicht unbedingt Ausfälle, also prüfen Sie erneut.

Gar kein Betrieb:

- Gab es einen Stromausfall?
- Ist eine Sicherung durchgebrannt oder wurde ein Trennschalter ausgelöst?
- Ist der Hauptnetzschalter auf OFF (AUS) gestellt?
- Versuchen Sie einen anderen Betrieb auszuführen als vom Prioritätsstatus? (Siehe Seite 3)
- Ist es der Bereitschaftsstatus? (Siehe Seite 3)
- Ist der automatische Aus-Betrieb des Menschensensors aktiv? (Siehe Seite 2)

Der Betriebsmodus kann geändert werden:

- Versuchen Sie in einen anderen Betrieb zu wechseln als den Prioritätsbedingungen? (Siehe Seite 3)

Schlechte Leistung bei Kühlung (oder Heizung):

- Haben Sie die Raumtemperatur-Einstellungen (Thermostat) korrekt gewählt?
- Ist der Luftfilter verschmutzt? (Siehe Seite 3)
- Sind das Einlass- oder der Auslassanschluss der Klimaanlage blockiert?
- Ist ein Fenster oder eine Tür geöffnet?
- Bei Kühlbetrieb: Gelangt heller Sonnenschein durch ein Fenster herein? (Schließen Sie die Vorhänge.)

- Bei Kühlbetrieb: Befinden Sie Heizgeräte und Computer im Raum oder sind zu viele Menschen im Raum?
- Ist die Lüftergeschwindigkeit zu niedrig?
- Ist die automatische Speichereinstellung des Menschensensors aktiv? (Siehe Seite 2)

Stellen Sie die Temperatur niedriger ein als die Raumtemperatur ist und verwenden Sie es:

- Temperatur sinkt nicht zufriedenstellend. Je nach Bedingungen im Raum sinkt die Temperatur möglicherweise nicht. (Bei hoher Luftfeuchtigkeit oder hoher Raumtemperatur.) (Siehe Seite 3)

In den folgenden Situationen stoppen Sie den Betrieb augenblicklich und setzen Sie sich mit dem autorisierten Fachpersonal in Verbindung.

- Das Problem kann nicht gelöst werden, selbst wenn die Fehlerbehebungsprüfungen ausgeführt wurden.
- Die FILTER-Anzeigelampe (rot) blinkt sehr schnell.
- Die verkabelte Fernbedienung oder die einfache Fernbedienung zeigt Er an (wenn angeschlossen).
- Es riecht verbrannt.

SPEZIFIKATIONEN

| MODELL | | AUXM 018GLEH | AUXM 024GLEH | AUXM 030GLEH | AUXK 018GLEH | AUXK 024GLEH |
|-------------------------------|---------|---|-----------------|-----------------|-----------------|-----------------|
| STROMQUELLE | | 220-240V ~ 50Hz, 230V ~ 60Hz | | | | |
| VERFÜGBARER SPANNUNGSBEREICH | | 198 bis 264 V (50Hz) , 198 bis 253 V (60Hz) | | | | |
| KÜHLKAPAZITÄT | [kW] | 5,6 | 7,1 | 9,0 | 5,6 | 7,1 |
| | [BTU/h] | 19.100 | 24.200 | 30.700 | 19.100 | 24.200 |
| HEIZKAPAZITÄT | [kW] | 6,3 | 8,0 | 10,0 | 6,3 | 8,0 |
| | [BTU/h] | 21.500 | 27.300 | 34.100 | 21.500 | 27.300 |
| LEISTUNGS-AUFNAHME | [W] | 20 | 25 | 49 | 40 | 40 |
| NENNSTROM | [A] | 0,20 | 0,24 | 0,41 | 0,34 | 0,34 |
| SCHALLDRUCKPEGEL | | | | | | |
| HOCH | dB [A] | 33 | 35 | 40 | 38 | 38 |
| MED - HIGH (mittel - hoch) | dB [A] | 32 | 33 | 36 | 37 | 37 |
| MITTEL | dB [A] | 31 | 32 | 34 | 36 | 36 |
| MED - LOW (Mittel-niedrig) | dB [A] | 30 | 31 | 32 | 35 | 35 |
| NIEDRIG | dB [A] | 29 | 30 | 31 | 34 | 34 |
| QUIET (LEISE) | dB [A] | 28 | 28 | 28 | 33 | 33 |
| ABMESSUNG & GEWICHT | | | | | | |
| HÖHE | [mm] | 246 | | 288 | | |
| BREITE | [mm] | 840 | | | | |
| TIEFE | [mm] | 840 | | | | |
| GEWICHT | [kg] | 24 | 24,5 | | 26,5 | |

| MODELL | | AUXK 030GLEH | AUXK 034GLEH | AUXK 036GLEH | AUXK 045GLEH | AUXK 054GLEH |
|-------------------------------|---------|---|-----------------|-----------------|-----------------|-----------------|
| STROMQUELLE | | 220-240V ~ 50Hz, 230V ~ 60Hz | | | | |
| VERFÜGBARER SPANNUNGSBEREICH | | 198 bis 264 V (50Hz) , 198 bis 253 V (60Hz) | | | | |
| KÜHLKAPAZITÄT | [kW] | 9,0 | 10,0 | 11,2 | 12,5 | 14,0 |
| | [BTU/h] | 30.700 | 34.100 | 38.200 | 42.700 | 47.800 |
| HEIZKAPAZITÄT | [kW] | 10,0 | 11,2 | 12,5 | 14,0 | 16,0 |
| | [BTU/h] | 34.100 | 38.200 | 42.700 | 47.800 | 54.600 |
| LEISTUNGS-AUFNAHME | [W] | 47 | 47 | 61 | 89 | 116 |
| NENNSTROM | [A] | 0,38 | 0,38 | 0,47 | 0,67 | 0,86 |
| SCHALLDRUCKPEGEL | | | | | | |
| HOCH | dB [A] | 39 | 39 | 41 | 44 | 47 |
| MED - HIGH (mittel - hoch) | dB [A] | 38 | 38 | 40 | 42 | 45 |
| MITTEL | dB [A] | 37 | 37 | 38 | 40 | 42 |
| MED - LOW (Mittel-niedrig) | dB [A] | 36 | 36 | 37 | 38 | 39 |
| NIEDRIG | dB [A] | 35 | 35 | 35 | 36 | 36 |
| QUIET (LEISE) | dB [A] | 33 | 33 | 33 | 33 | 33 |
| ABMESSUNG & GEWICHT | | | | | | |
| HÖHE | [mm] | 288 | | | | |
| BREITE | [mm] | 840 | | | | |
| TIEFE | [mm] | 840 | | | | |
| GEWICHT | [kg] | 29,5 | | | | |

- Akustische Geräuschinformation:
Der maximale Schalldruckpegel ist geringer als 70 dB (A) für sowohl das Innen- als auch das Außengerät. Gemäß IEC 704-1 und ISO 3744.
- Dieses Produkt enthält fluoridierte Treibhausgase.

FUJITSU GENERAL LIMITED
3-3-17, Suenaga, Takatsu-ku, Kawasaki 213-8502, Japan