

AUXS018GLEH
AUXS024GLEH

OPERATING MANUAL

INDOOR UNIT (3D flow cassette type)

Keep this manual for future reference.

English

BEDIENUNGSANLEITUNG

INNENGERÄT (3D Fluss-Kassettyp)

Bewahren Sie dieses Handbuch für eine spätere Bezugnahme auf.

Deutsch

MODE D'EMPLOI

UNITÉ INTÉRIEURE (Type cassette à flux 3D)

Conservez ce manuel pour toute référence ultérieure.

Français

MANUAL DE FUNCIONAMIENTO

UNIDAD INTERIOR (Tipo casete de flujo 3D)

Conserve este manual para posibles consultas futuras.

Español

MANUALE DI ISTRUZIONI

UNITÀ INTERNA (Tipo a cassetta con flusso 3D)

Conservare questo manuale per consultazione futura.

Italiano

ΕΓΧΕΙΡΙΔΙΟ ΛΕΙΤΟΥΡΓΙΑΣ

ΕΣΩΤΕΡΙΚΗ ΜΟΝΑΔΑ (τύπος κασέτας με ροή 3D)

Διατηρήστε το παρόν εγχειρίδιο για μελλοντική αναφορά.

Ελληνικά

MANUAL DE FUNCIONAMENTO

UNIDADE INTERIOR (tipo de casete de fluxo 3D)

Guarde este manual para consulta futura.

Português

РУКОВОДСТВО ПО ЭКСПЛУАТАЦИИ

ВНУТРЕННИЙ МОДУЛЬ (кассетный тип с 3D потоком)

Сохраните данное руководство для последующего использования.

Русский

KULLANIM KILAVUZU

İÇ ÜNİTE (3D akış kaset tipi)

Bu kılavuzu ileride başvurmak üzere saklayın.

Türkçe

Refer to the rating label with the serial number.

MADE IN P.R.C.



[Original instructions]

FUJITSU GENERAL LIMITED

PART No. 9383490019

MANUALE DI ISTRUZIONI

PARTE N. 9383490019



Unità interna del sistema VRF (Tipo a cassetta con flusso 3D)

INDICE

PRECAUZIONI DI SICUREZZA.....	1
NOME DEI COMPONENTI	1
FUNZIONE MANUAL AUTO (MANUALE AUTOMATICO)	2
FLUSSO D'ARIA COMFORT	2
DIREZIONE DEL FLUSSO D'ARIA	2
CONSIGLI PER IL FUNZIONAMENTO	3
PULIZIA E MANUTENZIONE	4
RISOLUZIONE DEI PROBLEMI.....	5
SPECIFICHE	6

PRECAUZIONI DI SICUREZZA

- Prima di usare l'apparecchio, leggere attentamente le presenti "PRECAUZIONI" ed operare nel modo corretto.
- Le istruzioni contenute nella presente sezione si riferiscono alla sicurezza; garantire condizioni operative sicure.
- "AVVERTENZA" e "ATTENZIONE" hanno il seguente significato all'interno delle presenti istruzioni:

 AVVERTENZA	Questo simbolo indica procedure la cui esecuzione errata può provocare ferite gravi o mortali all'utente.
 ATTENZIONE	Questo simbolo indica procedure che, se eseguite in modo non corretto, possono provocare lesioni fisiche all'utente o danni alle cose.

PRECAUZIONI PER L'USO

AVVERTENZA

- Non continuare a esporsi per lungo tempo al flusso diretto del condizionatore d'aria.
- Non inserire dita né oggetti nella bocca di uscita o nella griglia di aspirazione.
- Salvo in caso di EMERGENZA, non spegnere mai l'interruttore principale o secondario delle unità interne durante il funzionamento. Provoca malfunzionamento del compressore e perdite d'acqua. In primo luogo, arrestare l'unità interna azionando l'unità di controllo, il convertitore o un dispositivo di input esterno, quindi spegnere l'interruttore. Assicurarsi di effettuare le operazioni tramite unità di controllo, convertitore o dispositivo di input esterno.
- Se il cavo di alimentazione dell'apparecchio è danneggiato, deve essere sostituito da personale tecnico autorizzato. Occorrono infatti attrezzi speciali e un tipo di cavo specifico.
- In caso di fuoriuscite di refrigerante, spegnere eventuali fiamme, aere il locale e contattare il personale tecnico autorizzato.

ATTENZIONE

- Non esporre animali o piante al flusso diretto dell'aria.
- Non rivolgere il flusso d'aria verso caminetti o dispositivi di riscaldamento.
- Non ostruire né coprire le bocche di ingresso e di uscita.
- Non salire né appoggiare oggetti sul condizionatore d'aria.
- Non sistemare vasi di fiori né contenitori dell'acqua sopra i condizionatori d'aria.
- Non agganciare oggetti dall'unità interna.
- Non posizionare altri apparecchi elettronici o mobili, altrimenti l'acqua proveniente dal prodotto potrebbe danneggiarli o causarne il malfunzionamento.
- Spegnere sempre l'interruttore elettrico prima di procedere alla pulizia del condizionatore d'aria o del filtro dell'aria.
- Non versare acqua o solvente di pulizia direttamente sull'unità e non utilizzarli per lavarla.
- Non esporre il condizionatore d'aria all'acqua.
- Non mettere in funzione il condizionatore d'aria con le mani bagnate.
- Controllare le condizioni del supporto di installazione per escludere la presenza di danneggiamenti.
- Mettere in funzione solo con i filtri dell'aria installati.
- Non bere l'acqua scaricata dal condizionatore d'aria.

- Non esercitare una forte pressione sulle alette del radiatore.
- Non utilizzare gas infiammabili nelle vicinanze del condizionatore d'aria.
- Non toccare le tubazioni durante il funzionamento dell'apparecchio.
- Assicurarsi che le apparecchiature elettroniche siano ad almeno 1 m di distanza dalle unità interne ed esterne.
- Questo apparecchio non è destinato a essere utilizzato da persone (bambini inclusi) con ridotte capacità fisiche, sensoriali o mentali, o con esperienza e conoscenze insufficienti, se non dietro sorveglianza e istruzioni sull'uso dell'apparecchio da parte di un soggetto responsabile della loro incolumità. Prendere i provvedimenti necessari affinché i bambini non giochino con l'apparecchio.
- Se l'unità non viene utilizzata per più di un mese, attivare il funzionamento in modalità ventilazione prima di azionare il funzionamento normale in modo da asciugare i componenti interni.

Nota:

Potrebbero essere necessari alcuni minuti per l'attivazione della modalità operativa nel sistema di recupero del calore. Non si tratta quindi di malfunzionamento.

PRECAUZIONI PER L'INSTALLAZIONE

ATTENZIONE

- Non cercare di installare il condizionatore d'aria da soli.
- Questa unità non include componenti riparabili dall'utente. Per le riparazioni, rivolgersi sempre a personale tecnico autorizzato.
- In caso di spostamento, rivolgersi a personale tecnico autorizzato per la disconnessione e l'installazione dell'unità.
- È necessario eseguire la messa a terra dell'unità.
- Verificare che il lavoro di drenaggio venga eseguito correttamente.
- Evitare di installare il condizionatore d'aria accanto a caminetti o altri dispositivi di riscaldamento.
- Durante l'installazione dell'unità interna ed esterna, adottare tutte le misure necessarie per evitare l'accesso da parte di bambini.

NOME DEI COMPONENTI

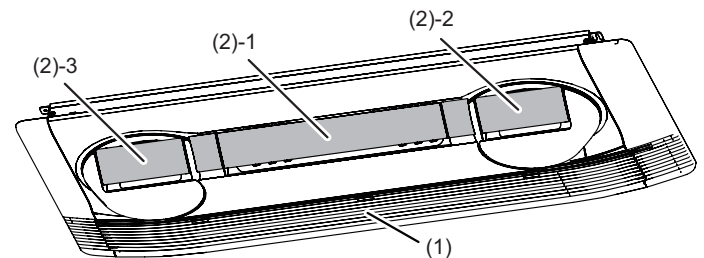

- (1) Filtro dell'aria (nella di griglia di aspirazione dell'aria)
- (2) Alette direzionali del flusso d'aria
Il nome delle bocche di uscita (in "Impostazione Tenuta Orizzontale Individuale" con il telecomando a filo). Fare riferimento a "DIREZIONE DEL FLUSSO D'ARIA".
(2)-1: Uscita 1 (Ventilatore centrale)
(2)-2: Uscita 2 (Ventilatore laterale)
(2)-3: Uscita 3 (Ventilatore laterale)
- (3) Ricevitore IR (opzionale)

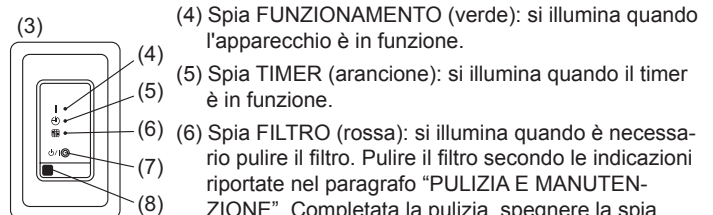

- (4) Spia **FUNZIONAMENTO** (verde): si illumina quando l'apparecchio è in funzione.
- (5) Spia **TIMER** (arancione): si illumina quando il timer è in funzione.
- (6) Spia **FILTRO** (rossa): si illumina quando è necessario pulire il filtro. Pulire il filtro secondo le indicazioni riportate nel paragrafo "PULIZIA E MANUTENZIONE". Completata la pulizia, spegnere la spia azionando la funzione Ripr. segnale filtro sul telecomando.
- (7) Tasto **Manual auto** (Manuale automatico): Si utilizza per azionare l'apparecchio quando il telecomando non è disponibile.
- (8) Ricevitore di segnale del telecomando: È il punto in cui vengono ricevuti i segnali dal telecomando.

Telecomando (opzionale)

Tipi di telecomando:

- Telecomando senza fili
- Telecomando a filo
- Telecomando semplice

Per il metodo di funzionamento, fare riferimento al manuale di istruzioni di ciascun dispositivo.

FUNZIONE MANUAL AUTO (MANUALE AUTOMATICO)

Utilizzare la funzione MANUAL AUTO (MANUALE AUTOMATICO) nel caso in cui il telecomando senza fili andasse perso o fosse comunque non disponibile.

*Solo se il ricevitore IR è installato.

⚠ ATTENZIONE

Non premere il tasto MANUAL AUTO (MANUALE AUTOMATICO) con le mani bagnate o con oggetti appuntiti onde evitare scosse elettriche o malfunzionamento.

Avvio funzionamento

Premere il tasto MANUAL AUTO (MANUALE AUTOMATICO) sul Ricevitore IR.

È possibile impostare il funzionamento nelle modalità seguenti.

Modalità operativa	AUTO: Se non è possibile selezionare la modalità Auto, l'apparecchio funzionerà nella stessa modalità dell'altra unità interna nel medesimo sistema. (Se l'altra unità interna nello stesso sistema non funziona, il condizionatore d'aria opererà in modalità raffreddamento).
Velocità ventilatore	AUTO
Impostazione temperatura	23 °C

Arresto funzionamento

Premere il tasto MANUAL AUTO (MANUALE AUTOMATICO) sul Ricevitore IR.

FLUSSO D'ARIA COMFORT

La direzione del flusso d'aria (verticale/orizzontale) è impostata per fornire condizionamento dell'aria in tutta la stanza.



Si consiglia di utilizzare questa impostazione.

Durante l'impostazione flusso d'aria Comfort, la direzione del flusso d'aria è fissa e non può essere impostata manualmente.

Per utilizzare questa impostazione è necessario l'apposito telecomando a filo. Per informazioni dettagliate, rivolgersi al personale tecnico autorizzato.

Per la procedura di impostazione, consultare il manuale di istruzioni del telecomando.

DIREZIONE DEL FLUSSO D'ARIA

È possibile controllare con il telecomando la direzione del flusso d'aria verticale e orizzontale.

Direzione del flusso d'aria orizzontale

È possibile controllare con il telecomando la direzione del flusso d'aria orizzontale.

(1)

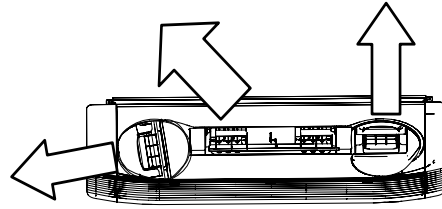

(2)

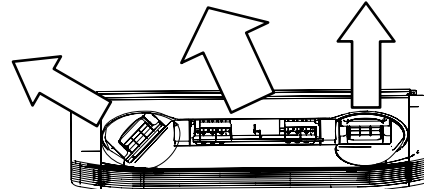

(3)

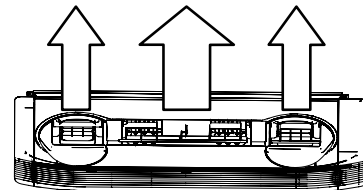

(4)

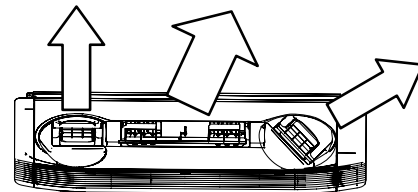

(5)

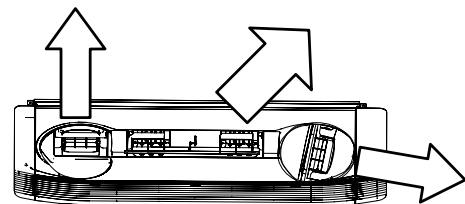

Tenuta HT Individuale

È possibile impostare singolarmente la direzione di ciascun flusso d'aria utilizzando il telecomando.

Per utilizzare questa impostazione è necessario l'apposito telecomando a filo. Per informazioni dettagliate, rivolgersi al personale tecnico autorizzato.

Per la procedura di impostazione, consultare il manuale di istruzioni del telecomando.

Direzione verticale del flusso d'aria

È possibile controllare con il telecomando la direzione del flusso d'aria verticale.

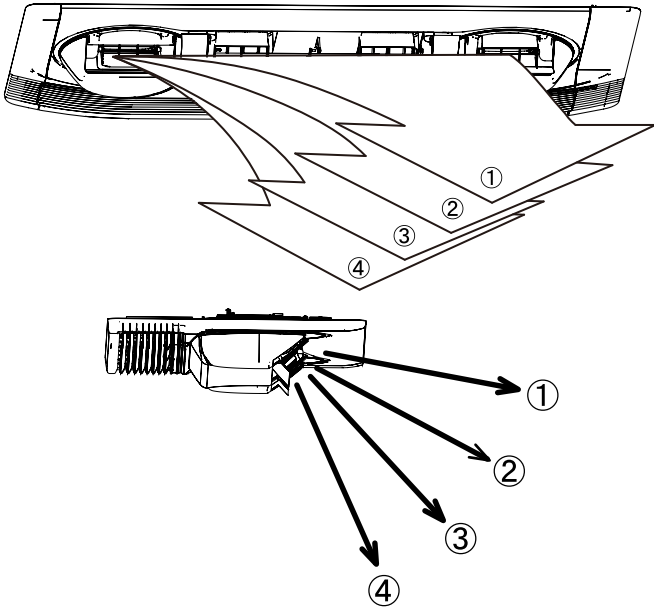

Oscillazione

È possibile impostare la direzione del flusso d'aria verticale a oscillazione.

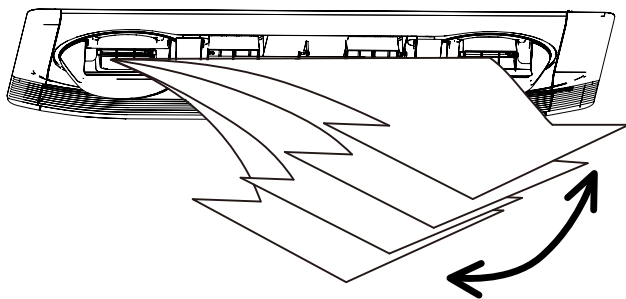

CONSIGLI PER IL FUNZIONAMENTO

Funzionamento e prestazioni

Informazioni sullo stato di priorità e sullo standby

- È possibile collegare molteplici unità interne nello stesso sistema. A seconda del sistema, la scelta delle modalità operative è limitata.

Stato priorità di raffreddamento:

Se le altre unità interne dello stesso sistema operano in modalità raffreddamento o deumidificazione, non è possibile selezionare contemporaneamente la modalità riscaldamento.

Stato priorità di riscaldamento:

Se le altre unità interne dello stesso sistema operano in modalità riscaldamento, non è possibile selezionare contemporaneamente la modalità raffreddamento o deumidificazione.

Stato standby:

Lo stato standby si attiva quando 2 o più unità interne si avviano contemporaneamente in modalità diverse. Tutte le unità interne, fatta eccezione per quelle in modalità di priorità, rimarranno in standby finché non cambierà la modalità di priorità (il funzionamento sarà attivato appena verrà modificata la priorità).

In seguito alla modifica della modalità di priorità, la spia FUNZIONAMENTO (verde) si illumina e la spia TIMER (arancione) lampeggia (Se il Ricevitore IR è installato).

Raffreddamento dell'ambiente

- Quando la temperatura esterna scende, i ventilatori dell'unità situata all'esterno possono passare a Velocità bassa, oppure uno dei ventilatori può arrestarsi a intermittenza.

Prestazioni di riscaldamento

- La modalità riscaldamento funziona sulla base del principio della pompa di calore, assorbendo il calore dall'aria esterna e trasferendolo all'interno. Di conseguenza, le prestazioni operative risultano ridotte quando la temperatura dell'aria esterna scende. Se il calore prodotto è considerato insufficiente, si consiglia di utilizzare questo condizionatore d'aria in combinazione con altri tipi di apparecchi di riscaldamento.
- La modalità di riscaldamento riscalda gli ambienti facendo circolare l'aria al loro interno; per questo motivo potrebbero essere necessari alcuni minuti per riscaldare l'ambiente dopo l'avvio del condizionatore.

Sbrinamento automatico controllato da Microcomputer

- Quando si utilizza la modalità Riscaldamento in presenza di bassa temperatura esterna ed elevato tasso di umidità, è possibile che si formi del ghiaccio sull'unità esterna, con conseguente riduzione delle prestazioni. Per evitare questo problema, questa unità è provvista di una funzione di sbrinamento automatico controllato da Microcomputer. Se si forma del ghiaccio, il condizionatore d'aria si arresta temporaneamente e il circuito di sbrinamento entra in funzione per un breve lasso di tempo (da 4 a 15 minuti circa). Durante la funzione di Sbrinamento Automatico, la spia FUNZIONAMENTO (verde) lampeggia (Se il Ricevitore IR è installato).

Funzione di recupero dell'olio

- Periodicamente, viene effettuato il recupero dell'olio per lubrificare nuovamente il compressore dell'unità esterna. Durante la funzione di recupero dell'olio, la spia FUNZIONAMENTO (verde) lampeggia per circa 10 minuti (Se il Ricevitore IR è installato).

Intervallo di temperatura e di umidità

- La temperatura e il tasso di umidità necessari per il corretto funzionamento di questo prodotto sono indicati nella tabella seguente.

	Modalità Raffreddamento/ Deumidificazione	Modalità Riscaldamento
Temperatura esterna	Fare riferimento alle specifiche delle unità esterne.	
Temperatura interna	Compresa tra 18 e 32 °C DB	Compresa tra 10 e 30 °C DB
Umidità interna	Indicativamente 80% o inferiore	

- Se il condizionatore d'aria è in funzione a temperature superiori rispetto a quelle indicate, potrebbe azionarsi il circuito di protezione integrato per impedire danni al circuito interno. Inoltre, durante le modalità Raffreddamento e Deumidificazione, se l'unità viene utilizzata a temperature inferiori rispetto a quelle indicate, lo scambiatore di calore potrebbe congelarsi causando perdite d'acqua e altri danni.
- Se l'unità viene utilizzata per lunghi periodi in condizioni di elevata umidità, potrebbe formarsi della condensa sulla superficie dell'unità interna con conseguente gocciolamento sul pavimento o sugli oggetti situati sotto l'unità stessa.
- Non utilizzare questa unità per scopi diversi da Raffreddamento, Riscaldamento, Deumidificazione e circolazione dell'aria negli ambienti delle normali abitazioni.

PULIZIA E MANUTENZIONE

ATTENZIONE

- Prima di procedere alla pulizia dell'unità, arrestarla e scollegare il cavo di alimentazione.
- Non effettuare le operazioni di pulizia appoggiandosi a un supporto instabile.
- Quando si rimuovono o si sostituiscono i filtri dell'aria, fare attenzione a non toccare lo scambiatore di calore, perché potrebbe provocare danni fisici.
- Verificare che la griglia di aspirazione sia installata saldamente.
- Non pulire da soli l'interno dell'unità. Per la pulizia della parte interna, consultare sempre il personale tecnico autorizzato.
- Per la pulizia del corpo dell'unità, non utilizzare acqua a temperature superiori a 40 °C, detersivi abrasivi o agenti volatili come benzene o diluenti.
- Non rimuovere alcuna parte dell'unità tranne il filtro.
- Se la polvere si accumula sul Filtro dell'aria, il flusso d'aria risulterà ridotto, l'efficienza di funzionamento diminuirà e aumenterà il rumore.
- Durante i periodi di utilizzo regolare, i filtri dell'aria devono essere puliti ogni 2 mesi.

Pulizia del Filtro dell'aria

Quando viene visualizzato l'indicatore filtro sul ricevitore IR o sul telecomando a filo, rimuovere e pulire il filtro.

* Lo schema mostra l'immagine posteriore osservata diagonalmente dal basso.

1. Rimuovere i tre ganci per rilasciare e sospendere la griglia di aspirazione.

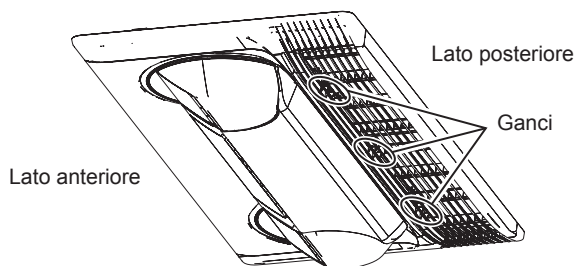

Allentare le viti e rimuovere i due cavi sospesi.

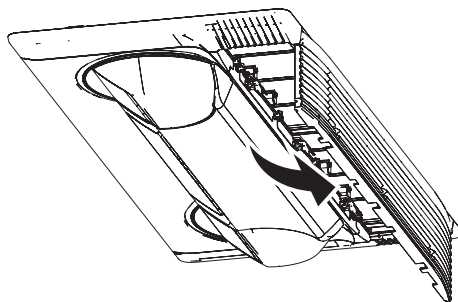
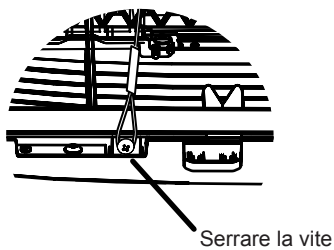

2. Afferrare la maniglia per sollevare il filtro dell'aria.

* Lo schema mostra la griglia di aspirazione rimossa per fini esplicativi.

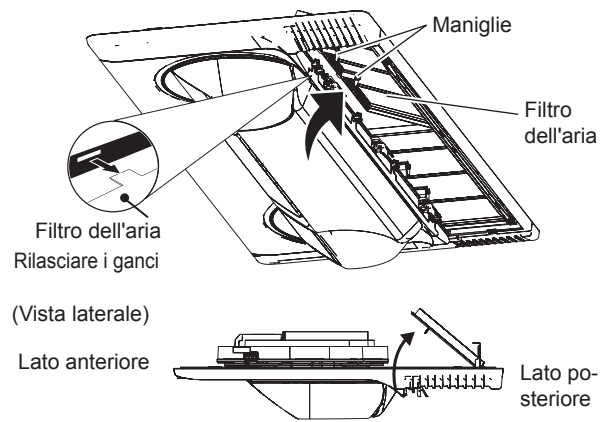

3. Rimuovere i tre ganci.

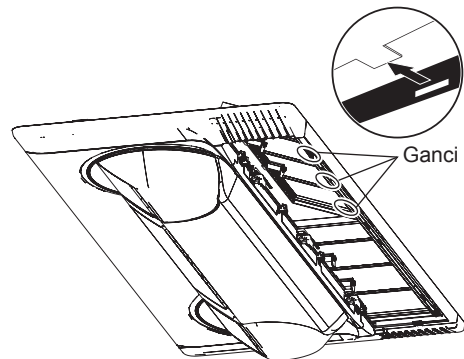

4. Tirare il filtro dell'aria verso il basso per rimuoverlo. Rimuovere allo stesso modo l'altro filtro dell'aria.

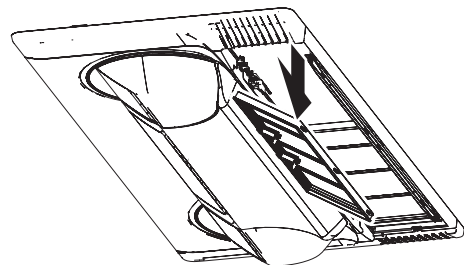

5. Pulire il filtro dell'aria.

Rimuovere la polvere dai filtri dell'aria con un aspiratore o lavandoli. Una volta lavati, farli asciugare completamente in un'area protetta dalla luce del sole.

- La polvere può essere rimossa dal filtro dell'aria con un aspirapolvere o lavando il filtro con un detersivo delicato sciolto in acqua tiepida. Se il filtro viene lavato, farlo asciugare bene in un luogo riparato prima di reinstallarlo.
- Se la polvere si accumula sul filtro dell'aria, il flusso d'aria risulterà ridotto, l'efficienza di funzionamento diminuirà e aumenterà il rumore.

6. Fissare i due filtri dell'aria.

In primo luogo, afferrare le due maniglie del filtro dell'aria per sollevarlo dall'alloggiamento interno.

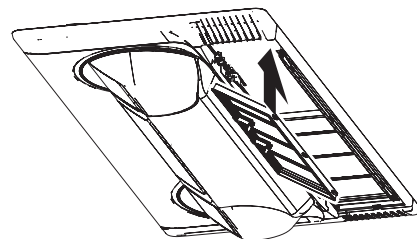

7. Inserire i tre ganci.

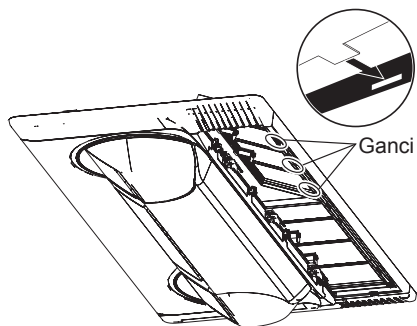

8. Abbassare la maniglia e posizionare i ganci.

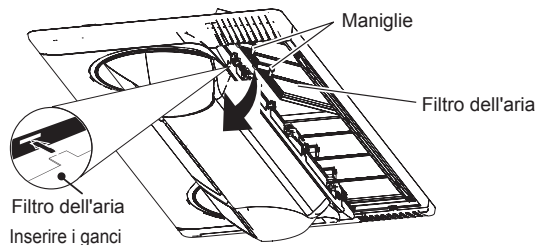

9. Fissare i due cavi sospesi.

Serrare le viti e fissare i cavi sospesi.

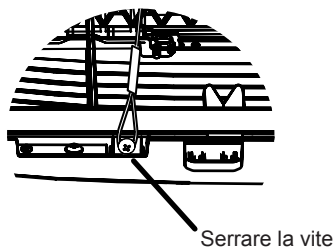

10. Sollevare la griglia di aspirazione e inserire i tre ganci.

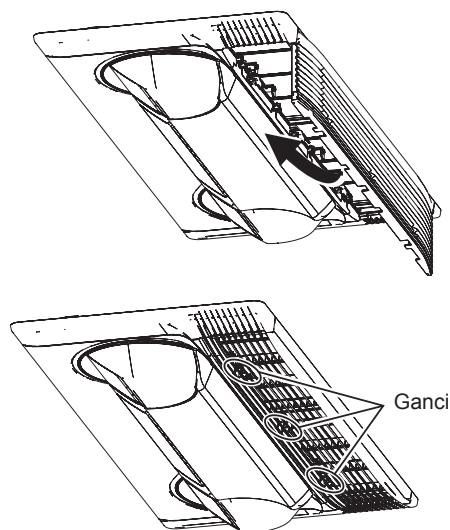

- Dopo aver attivato l'alimentazione, premere il tasto filtro sul telecomando per spegnere l'indicatore filtro. (Per informazioni dettagliate consultare il manuale di istruzioni fornito insieme al telecomando).

Pulizia del corpo

Lavare il corpo con acqua calda, quindi asciugarlo con un panno morbido e pulito.

Inutilizzo per un periodo prolungato

Lasciare l'interruttore acceso per almeno 12 ore prima di azionare l'apparecchio per un nuovo utilizzo.

RISOLUZIONE DEI PROBLEMI

Le seguenti condizioni non sono attribuibili a guasti o a malfunzionamento.

Non si avvia immediatamente:

- Se l'unità si arresta e poi si riavvia immediatamente, il compressore non funzionerà per circa 3 minuti per evitare di danneggiare i fusibili.
- Ogniqualvolta l'interruttore viene spento e riacceso, il circuito di protezione si attiva per circa 3 minuti, impedendo il funzionamento dell'unità in questo periodo di tempo.

Il flusso d'aria è debole o si arresta:

- Quando si avvia la funzione di Riscaldamento, il ventilatore dell'unità interna potrebbe arrestarsi temporaneamente per consentire ai componenti interni di riscaldarsi.
- Durante la funzione di Riscaldamento, se la temperatura ambiente aumenta oltre quella impostata sul termostato, l'unità esterna e il ventilatore dell'unità interna si arresteranno. Se si desidera riscaldare ulteriormente l'ambiente, impostare il termostato su una temperatura più alta.
- Durante la funzione di recupero dell'olio, il flusso d'aria potrebbe arrestarsi per circa 10 minuti. (Vedere pagina 3)
- Durante il riscaldamento l'apparecchio si arresta temporaneamente (per un periodo variabile da 4 a 15 minuti) quando viene attivata la modalità di Sbrinamento automatico. (Vedere pagina 3)
- Il ventilatore potrebbe operare a bassa velocità durante la funzione di deumidificazione o quando l'unità sta monitorando la temperatura dell'ambiente.
- Nel monitoraggio della funzione AUTO, il ventilatore funziona a bassa velocità.

Spie lampeggianti (Se il Ricevitore IR è installato):

- La spia FUNZIONAMENTO (verde) lampeggia:
È in corso l'operazione di recupero dell'olio. (Vedere pagina 3)
- La spia FUNZIONAMENTO (verde) lampeggia:
È in corso lo sbrinamento automatico. (Vedere pagina 3)
- La spia FUNZIONAMENTO (verde) e la spia TIMER (arancione) lampeggiano in modo alternato:
Sono state ripristinate le funzionalità dopo un'interruzione di corrente.
- La spia FUNZIONAMENTO (verde) e la spia TIMER (arancione) lampeggiano contemporaneamente:
L'apparecchio funziona in modalità operativa prova. Chiedere informazioni al gestore poiché potrebbero essere in corso operazioni di manutenzione.
- La spia FUNZIONAMENTO (verde) si illumina e la spia TIMER (arancione) lampeggia:
L'apparecchio è in standby. (Vedere pagina 3)

È rumoroso:

- Nei seguenti casi si avverte rumore d'acqua che scorre dall'unità interna e il rumore di funzionamento è più forte. È il rumore prodotto dal flusso del refrigerante.
Quando si avvia il funzionamento
Quando termina l'operazione di recupero dell'olio
Quando termina lo sbrinamento automatico
- Durante il funzionamento, è possibile avvertire un leggero cigolio. È provocato da una leggera espansione e contrazione del pannello dovuta alle variazioni di temperatura.
- Durante la funzione di Riscaldamento, potrebbe avvertirsi di tanto in tanto uno sfrigolio. Questo suono è prodotto dalla funzione Sbrinamento Automatico. (Vedere pagina 3)

Emette odori:

- L'unità interna potrebbe emettere degli odori. Sono il prodotto degli odori dell'ambiente (mobili, tabacco, ecc.) penetrati nel condizionatore d'aria.

Fuoriesce una sorta di nebbiolina dall'unità interna:

- Durante la funzione di Raffreddamento, è possibile che l'unità interna emetta una leggera nebbiolina. È la conseguenza dell'improvviso Raffreddamento dell'aria dell'ambiente prodotto dall'aria emessa dal condizionatore, con conseguente formazione di condensa e vapore.

Fuoriesce del vapore dall'unità interna:

- Durante la funzione di Riscaldamento, il ventilatore dell'unità esterna potrebbe arrestarsi e potrebbe essere visibile del vapore in uscita dall'unità. Ciò è dovuto alla funzione di Sbrinamento Automatico. (Vedere pagina 3)

Fuoriuscita di acqua dall'unità esterna:

- Durante la funzione di Riscaldamento, dall'unità esterna potrebbe fuoriuscire dell'acqua dovuta alla funzione di Sbrinamento Automatico.

Le seguenti condizioni potrebbero non essere attribuibili a guasti. Eseguire un ulteriore controllo.

Non funziona affatto:

- Si è verificata un'interruzione di corrente?
- È bruciato un fusibile o è scattato il sistema salvavita?
- L'interruttore principale di alimentazione è posizionato su OFF?
- Si sta cercando di effettuare un'operazione diversa da quella dello stato di priorità? (Vedere pagina 3)
- È in standby? (Vedere pagina 3)

Non è possibile modificare la modalità di funzionamento:

- Si sta cercando di passare a un'operazione diversa da quella delle condizioni di priorità? (Vedere pagina 3)

Insoddisfacenti prestazioni di raffreddamento (o riscaldamento):

- La temperatura ambiente (termostato) è stata impostata correttamente?
- Il filtro dell'aria è sporco? (Vedere pagina 4)
- La bocca d'ingresso o di uscita del condizionatore d'aria sono bloccate?
- C'è una finestra o una porta aperta?
- Durante il Raffreddamento, entra la luce del sole da una finestra? (Chiudere le tende).
- Durante il Raffreddamento, nel locale sono presenti apparecchi di riscaldamento o computer, oppure vi sono troppe persone?
- La velocità del ventilatore è impostata su "bassa"?

La temperatura non scende in maniera appropriata:

- Impostare una temperatura inferiore rispetto a quella dell'ambiente e utilizzarla. A seconda delle condizioni dell'ambiente la temperatura potrebbe non scendere. (ad es. in presenza di un alto tasso di umidità o quando la temperatura ambiente è elevata). (Vedere pagina 3)

Nei seguenti casi interrompere immediatamente il funzionamento e contattare il personale tecnico autorizzato.

- Non è possibile risolvere il problema pur avendo consultato la sezione "Risoluzione dei problemi".
- La spia FILTRO (rossa) lampeggia molto velocemente (Se il Ricevitore IR è installato).
- Sul telecomando a filo o sul telecomando semplice è visualizzato Er (se collegato).
- Si avverte odore di bruciato.

SPECIFICHE

MODELLO	AUXS018GLEH	AUXS024GLEH	
ALIMENTAZIONE	220-240V ~ 50Hz, 230V ~ 60Hz		
TENSIONE DISPONIBILE	Da 198 a 264 V (50Hz) , da 198 a 253 V (60Hz)		
CAPACITÀ DI RAFFREDDAMENTO	[kW]	5,6	7,1
	[Btu/h]	19.100	24.200
CAPACITÀ DI RISCALDAMENTO	[kW]	6,3	8,0
	[Btu/h]	21.500	27.300
CONSUMO	[W]	20	30
CORRENTE	[A]	0,22	0,31
LIVELLO DI PRESSIONE SONORA			
ALTA	dB [A]	38	43
MEDIA - ALTA	dB [A]	36	42
MED	dB [A]	35	41
MEDIA - BASSA	dB [A]	35	40
BASSA	dB [A]	33	38
SILENZIOSA	dB [A]	29	29
DIMENSIONI E PESO			
ALTEZZA	[mm]	200	
LARGHEZZA	[mm]	1.240	
PROFONDITÀ	[mm]	500	
PESO	[kg]	25	

- Informazioni sul rumore acustico:
Il livello massimo di pressione sonora è inferiore a 70 dB (A) sia per l'unità interna che per quella esterna. In base a IEC 704-1 e ISO 3744.
- Questo prodotto contiene gas serra fluorurati.

FUJITSU GENERAL LIMITED
3-3-17, Suenaga, Takatsu-ku, Kawasaki 213-8502, Japan