

MANUALE OPERATIVO

TELECOMANDO CENTRALE

CONSERVARE IL PRESENTE MANUALE PER RIFERIMENTO FUTURO

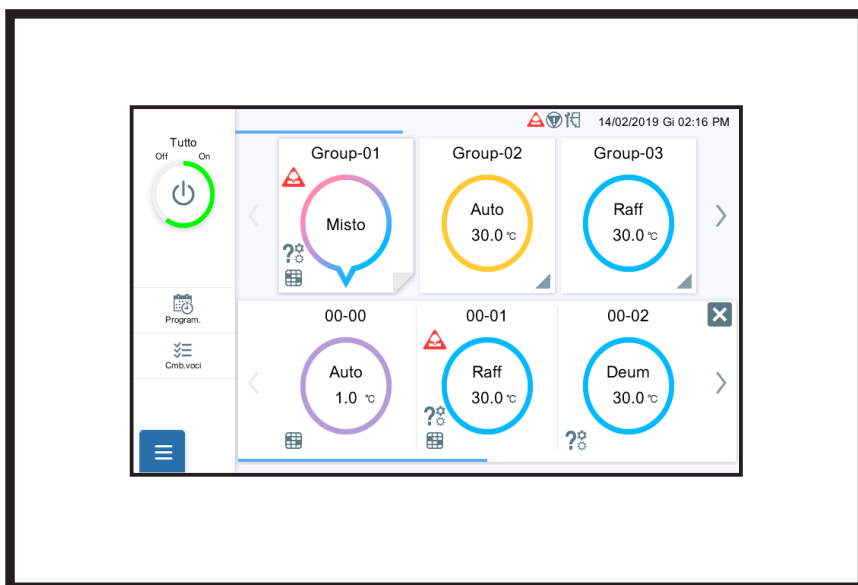

UTY-DCGYZ1
UTY-DCGGZ1

Contenuto

1. INTRODUZIONE

1-1. Precauzioni di sicurezza 4

1-2. Descrizione generale del sistema .. 5

1-2-1. Funzioni del sistema 5

1-2-2. Impostazione gruppo e indirizzo telecomando..... 6

1-3. Configurazione del sistema 7

1-4. Uso generico 8

1-4-1. Nome di parte..... 8

1-4-2. Specifiche generali delle schermate 9

1-5. Impostazione iniziale..... 12

2. CONTROLLO

2-1. Schermata monitoraggio 13

2-1-1. Impostazione di voci di cambiamento 16

2-2. Impostazione funzionamento 16

2-2-1. Impostazione batch 16

2-2-2. Impostazione individuale..... 17

2-3. Impostazione del programma..... 19

2-3-1. Impostazione dettagli programma..... 20

2-3-2. Impostazione dettagli timer 21

2-3-3. Giorno Off batch..... 24

3. IMPOSTAZIONE

3-1. Impostazione di Gruppo..... 26

3-1-1. Impostazione di Gruppo 26

3-2. Preferenze 27

3-2-1. Impostazione della retroilluminazione 27

3-2-2. Calibrazione del pannello..... 27

3-2-3. Impostazione del suono 28

3-2-4. Impostazione della data 28

3-2-5. Settaggio password..... 30

3-3. Manutenz 31

3-3-1. StorErrori..... 31

3-3-2. Visual valori sensor 31

3-3-3. Informazioni..... 32

3-4. Impostazione dell'installatore 33

3-4-1. Impostazione della lingua..... 33

3-4-2. Impostazione dell'indirizzo controllore centrale 33

3-4-3. Registrazione dell'unità interna 34

3-4-4. Impostazione dell'unità di temperature 36

3-4-5. Impostazione remota..... 36

3-4-6. Impostazione di ingresso esterno 37

3-4-7. Impostazione di posta 38

3-4-8. Impostazione del timer 39

3-4-9. Inizializzazione 40

4. FUNZIONAMENTO TELECOMANDO

4-1. Impostazione del funzionamento remoto..... 42

4-2. Monitor..... 42

4-2-1. Schermata monitoraggio 42

4-2-2. Funzionamento 43

4-3. Cambio di password..... 43

4-4. Ordine di visualizzazione dell'unità 43

4-5. Impostazione delle preferenze 44

5. RISOLUZIONE DEI PROBLEMI

5-1. Errore 45

5-2. Arresto di emergenza 46

5-2-1. Quando viene ricevuto un segnale dall'ingresso esterno 46

5-2-2. Quando viene ricevuto un segnale dal sistema VRF 46

5-3. Codici di errore 46

6. SPECIFICHE

Licenza

- Per il display dello schermo, questo prodotto utilizza un carattere Bitmap realizzato e sviluppato da Ricoh Company, Ltd.
- Cypherbridge_Systems_SLA_Copyright

Copyright (C) 2009-2018 Cypherbridge Systems, LLC.

Tutti i diritti riservati.

www.cypherbridge.com

Parti di questo documento possono essere basate su contributi di terzi.

Cypherbridge Systems LLC si riserva i diritti d'autore per questo documento i cui termini di licenza sono definiti in un Contratto di licenza del software (SLA) separato. La redistribuzione di uno o di tutti questi documenti, in formato sorgente o binario, è vietata a meno che non venga espressamente autorizzata da Cypherbridge Systems, LLC in base alla licenza del software (SLA), che regola i termini e le condizioni per l'uso.

IL PRESENTE SOFTWARE VIENE FORNITO DAI TITOLARI DEL COPYRIGHT E DAI COLLABORATORI "COSÌ COM'È" E QUALSIASI GARANZIA, ESPRESSA O IMPLICITA, COMPRESE, SENZA LIMITAZIONE, LE GARANZIE IMPLICITE DI COMMERCIALIZZABILITÀ E IDONEITÀ A UNO SCOPO SPECIFICO SONO ESCLUSE. IN NESSUN CASO I TITOLARI DEL COPYRIGHT O I COLLABORATORI SARANNO RESPONSABILI PER QUALSIASI TIPO DI DANNO, DIRETTO, INDIRETTO, INCIDENTALE, SPECIALE, ESEMPLARE O CONSEGUENZIALE (COMPRESI, SENZA LIMITAZIONE, REPERIMENTO DI BENI O SERVIZI SOSTITUTIVI; PERDITA DI USO, DATI O PROFITTI; O INTERRUZIONE DI ATTIVITÀ) COMUNQUE CAUSATO E IN BASE A QUALUNQUE TITOLO DI RESPONSABILITÀ, CHE SI TRATTI DI CONTRATTO, RESPONSABILITÀ OGGETTIVA O TORTO (COMPRESA LA NEGLIGENZA O IN ALTRO MODO) DERIVANTI IN QUALSIASI MODO DALL'USO DI QUESTO SOFTWARE, ANCHE SE AVVERTITI DELLA POSSIBILITÀ DI TALE DANNO.

Parti basate su XySSL Copyright (C) 2006-2008 Christophe Devine

Copyright (C) 2009 Paul Bakker <polarssl_maintainer@polarssl.org> Tutti i diritti riservati.

La redistribuzione e l'uso nei formati sorgente e binario, con o senza modifiche, sono consentiti purché siano soddisfatte le seguenti condizioni:

Le redistribuzioni del codice sorgente devono contenere gli avvisi sul copyright riportati sopra, questo elenco di condizioni e la seguente limitazione di responsabilità.

Le redistribuzioni in formato binario devono riprodurre gli avvisi di copyright riportati sopra, questo elenco di condizioni e la seguente limitazione di responsabilità nella documentazione e/o in altri materiali forniti con la distribuzione.

Né i nomi di PolarSSL o XySSL né i nomi dei collaboratori possono essere utilizzati per avallare o promuovere prodotti derivati da questo software senza previa e specifica autorizzazione scritta.

Parti basate su MBEDTLS

Copyright (C) 2006-2015, ARM Limited, Tutti i diritti riservati

SPDX-License-Identifier: Apache-2.0

Distribuito su una BASE "COSÌ COM'È", SENZA GARANZIE O CONDIZIONI DI QUALSIASI TIPO, esplicite o implicite. È possibile ottenere una copia della licenza Apache all'indirizzo <http://www.apache.org/licenses/LICENSE-2.0>

1. INTRODUZIONE

1-1. Precauzioni di sicurezza

- Le "Precauzioni di sicurezza" indicate nel manuale contengono informazioni importanti relative alla sicurezza dell'utente. Assicurarsi di osservarle.
- Per i dettagli sui metodi operativi, fare riferimento al manuale.
- Richiedere all'utente di tenere il manuale a portata di mano per utilizzi futuri, quali lo spostamento o la riparazione dell'unità.

 AVVERTIMENTO	Questo segnale indica i metodi che se male eseguiti, potrebbero causare la morte o provocare serie ferite all'utente.
<ul style="list-style-type: none">• In caso di funzionamento incorretto (odore di bruciatura, ecc.), arrestare immediatamente il funzionamento dell'attrezzatura, spegnere l'interruttore elettrico e consultare il personale di servizio autorizzato.	
<ul style="list-style-type: none">• Nel caso in cui un qualsiasi cavo fosse danneggiato, non provvedete voi stessi alla riparazione né ad eventuali modifiche. Contattare un centro assistenza autorizzato. Un lavoro mal eseguito potrebbe causare una scarica elettrica o un incendio.	
<ul style="list-style-type: none">• Si raccomanda di consultare un tecnico del servizio assistenza autorizzato anche per la rimozione e per l'installazione di questa attrezzatura in altro luogo.	
<ul style="list-style-type: none">• Per lo smaltimento, consultare un rappresentante di assistenza autorizzato.	
<ul style="list-style-type: none">• Quando il prodotto viene smaltito, seguire le normative nazionali, opportunamente elaborate.	
<ul style="list-style-type: none">• Non toccare l'attrezzatura con le mani bagnate. Si può causare una scarica elettrica.	
<ul style="list-style-type: none">• Qualora dei bambini si avvicinassero a questa attrezzatura, adottare delle misure preventive affinché essi non possano toccarla.	
<ul style="list-style-type: none">• Non provvedete voi stessi alla riparazione né ad eventuali modifiche dell'attrezzatura. Si potrebbe verificare un incidente o un problema di funzionamento dell'attrezzatura.	
<ul style="list-style-type: none">• Non utilizzate gas infiammabile, ecc. vicino a questa attrezzatura. Si potrebbe sprigionare del gas e causare un incendio.	

 ATTENZIONE	Questo segnale significa che i metodi di utilizzo male applicati, potrebbero provocare ferite all'utente o danni alla proprietà.
<ul style="list-style-type: none">• Non mettere dei recipienti che contengono un liquido su questa unità. Agire in tal modo causerà un riscaldamento dell'attrezzatura, un incendio od una scarica elettrica.	
<ul style="list-style-type: none">• Non esporre questa unità direttamente all'acqua. Si può causare un problema, una scarica elettrica o il riscaldamento dell'attrezzatura.	
<ul style="list-style-type: none">• Eliminare con cura i materiali d'imballaggio. Strappare e buttare via i sacchetti di plastica in modo che i bambini non possano giocarci. C'è rischio di soffocamento.	
<ul style="list-style-type: none">• Non installate dispositivi elettrici ad una distanza inferiore ad 1 metro dall'attrezzatura. Ne risulterebbe un cattivo funzionamento con relativi problemi.	
<ul style="list-style-type: none">• Non avvicinate l'attrezzatura a del fuoco né installare dispositivi di riscaldamento nelle sue vicinanze, si potrebbero verificare dei problemi.	
<ul style="list-style-type: none">• Non toccare gli interruttori con degli oggetti taglienti. Si può causare una ferita, un problema od una scarica elettrica dell'attrezzatura.	
<ul style="list-style-type: none">• Questo dispositivo non è indicato per l'utilizzo da parte di persone (inclusi i bambini), con ridotte capacità fisiche, sensoriali o mentali, o mancanza di esperienza e conoscenza, a meno che non vengano controllate o istruite all'uso del dispositivo, da una persona responsabile per la loro sicurezza. I bambini devono essere controllati in modo che non vengano a contatto con il dispositivo.	

1-2. Descrizione generale del sistema

1-2-1. Funzioni del sistema

- Questo telecomando centrale è un dispositivo di gestione per eseguire il controllo centralizzato di un sistema VRF2. Questo telecomando centrale può controllare 100 unità interne e 100 unità esterne. (d'ora in poi denominato "questo telecomando")
- Questo telecomando può monitorare i condizionatori d'aria (unità interne e unità esterne) acquisendo il valore dei loro sensori.
- Il segnale di funzionamento batch/arresto batch o il segnale di arresto di emergenza possono essere immessi tramite ingresso esterno. Oppure il segnale di stato funzionamento/arresto o il segnale di stato anomalo/normale possono essere emessi tramite uscita esterna.
- Questo telecomando può essere controllato in remoto utilizzando un tablet, ecc. dal collegamento remoto di LAN cablata.

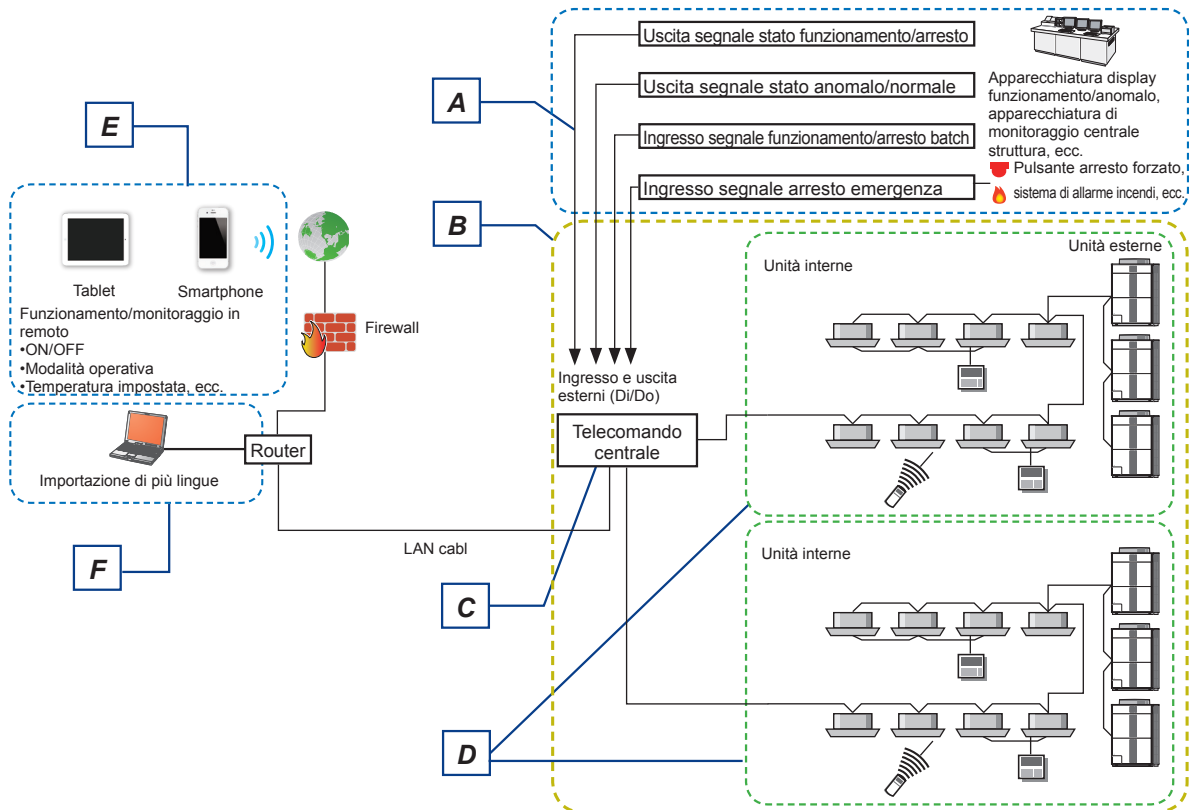

	Nome	Descrizione
A	Ingresso e uscita esterni ad apparecchiatura di uso generale	L'ingresso esterno da apparecchiatura di uso generale a sistema VRF (funzionamento/arresto batch, arresto di emergenza) è abilitato. Oppure l'uscita esterna da sistema VRF ad apparecchiatura di uso generale (segnale funzionamento/arresto, segnale anomalo/normale) è anch'essa abilitata.
B	Sistema VRF	Rappresenta l'insieme delle unità interne, dell'unità esterna come quelle dell'attrezzatura di controllo corrispondente (telecomando centrale, telecomandi standard) che sono collegati con lo stesso cavo di trasmissione.
C	Telecomando centrale:	Il telecomando centrale è un telecomando che permette un controllo centralizzato delle unità interne multiple. Un telecomando centrale può controllare l'operazione delle unità interne e dei temporizzatori in tre unità: Tutti (All), Gruppo (Group) ed Individuale (Individual). D'altra parte, un telecomando centrale può controllare fino a 100 unità interne e 16 gruppi.
D	Sistema refrigerante	È un sistema che si compone di unità interne, di un'unità esterna oltre a quelle dell'attrezzatura di controllo corrispondenti. Tutte le unità e l'attrezzatura sono collegate ai condotti con lo stesso refrigerante.
E	Funzionamento telecomando	Questo telecomando può essere controllato in remoto utilizzando un tablet, ecc. dal collegamento remoto di LAN cablata. Per i dettagli, fare riferimento al Cap. 4.
F	Importazione lingua	<ul style="list-style-type: none"> • Lingue standard installate (12 lingue): inglese, spagnolo, tedesco, francese, italiano, russo, portoghese, turco, polacco, greco, olandese e cinese semplificato • Lingua personalizzata (una lingua): una lingua diversa da quelle elencate sopra può essere importata da remoto. Per l'aggiunta di una lingua personalizzata, contattare il servizio di assistenza.

1-2-2. Impostazione gruppo e indirizzo telecomando

L'impostazione indirizzo di questo telecomando è necessaria per assegnare i condizionatori d'aria al gruppo telecomando. L'indirizzo è impostato automaticamente o manualmente per ciascun sistema refrigerante.

	Nome	Descrizione
G	Indirizzo sistema refrigerante (0-99):	Rappresenta l'identificazione (ID) attribuita separatamente ad ogni sistema refrigerante ed è utilizzata per il controllo.
H	Indirizzo unità interna (00-63):	Rappresenta l'identificazione (ID) attribuita separatamente ad ogni unità interna ed è utilizzata per il controllo.
J	Indirizzo telecomando (0-15):	Questo è il gruppo di unità interne che sono state collegate con un cavo di telecomando oppure la singola unità interna.
K	Indirizzo R.C.G.:	L'indirizzo gruppo telecomando (R.C.G.) è composto dall'indirizzo del sistema refrigerante e dall'indirizzo dell'unità interna con indirizzo telecomando "0". (d'ora in poi il gruppo telecomando viene chiamato "R.C.G.")

Esempio) Indirizzo sistema refrigerante =00

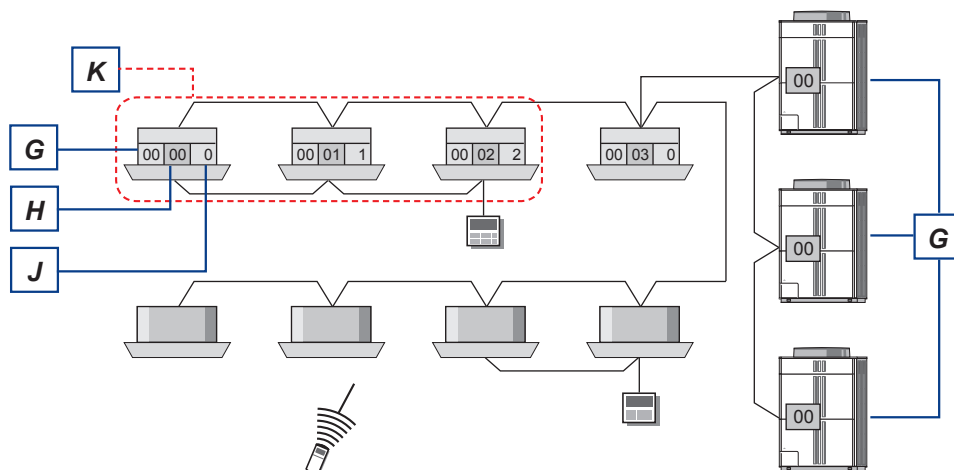

Indirizzo sistema refrigerante =01

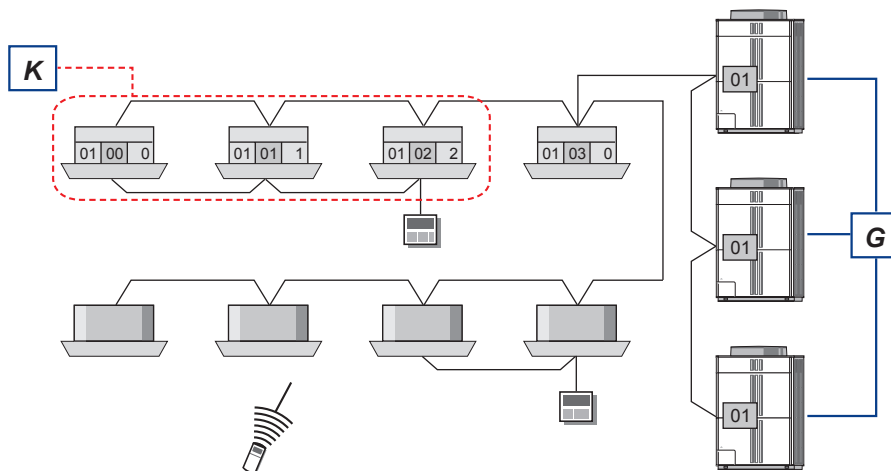

1-3. Configurazione del sistema

Schermata monitoraggio

Lo stato operativo del condizionatore d'aria può essere monitorato, impostato e controllato.



Sistema operativo

→ **Fare riferimento al Cap. 2.**

Impostazione batch

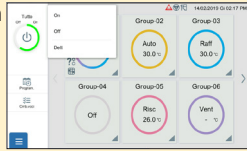

Impostazione individuale

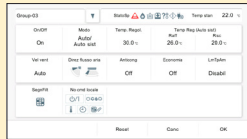

Impostazione del programma

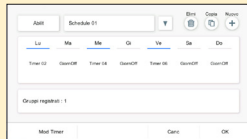

Sistema di impostazione principale

→ **Fare riferimento al Cap. 3.**

Schermata selezione menu



(1) Impostazione gruppo

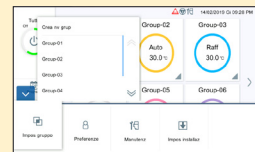

(2) Preferenze



(3) Manutenzione



(4) Impostazione installatore



1-4. Uso generico

Le schermate di questo telecomando sono tutte display del pannello a sfioramento. Toccare lo schermo per selezionare la funzione.

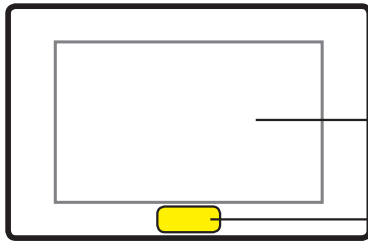

LCD
(Quando viene toccato, il display LCD si illumina.
→ **Fare riferimento a 3-2-1.**)

LED
(Il LED si illumina in verde quando
l'alimentazione è accesa.)

■ Funzioni di ingresso schermata

- Dalla schermata principale, è possibile accedere alla schermata di impostazione desiderata con una semplice operazione.
- Quando si imposta sul display pop-up piccolo in questo telecomando, è possibile impostare mentre si controllano le informazioni della schermata posta dietro il pop-up.

1-4-1. Nome di parte

■ Schermata principale

Menu a sinistra
(visualizzato sempre) Pulsante gruppo o R.C.G.

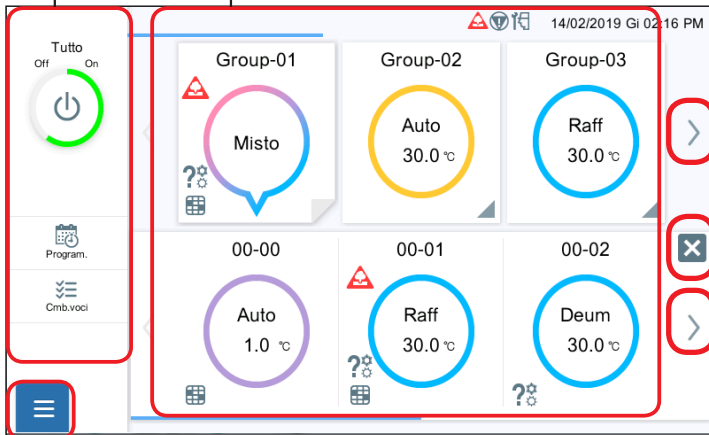

Pulsante di scorrimento gruppo

Pulsante annullamento espansione gruppo

Pulsante di scorrimento R.C.G.

Pulsante menu

■ Altra schermata di esempio

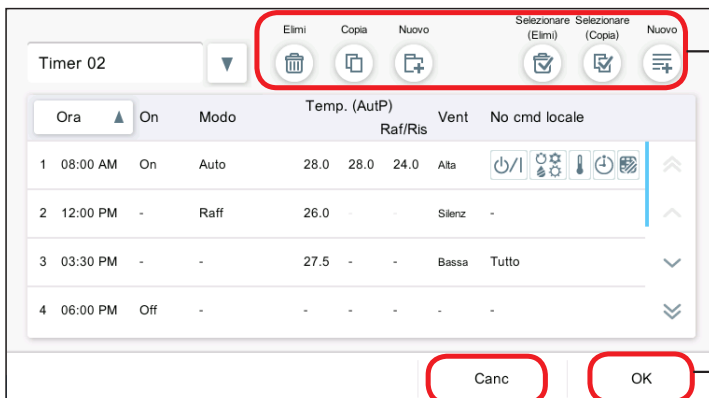

Icona

Pulsante

1-4-2. Specifiche generali delle schermate







■ Pulsante

Le funzioni, per esempio [OK] e [Canc] sono dotate di pulsanti.

[OK]	Continua il processo appropriato.
[Canc]	Annulla il processo e chiude la schermata attuale.
[Reset]	Riporta la voce modificata al valore iniziale.
[Chiudi]	Chiude la schermata attuale.
[Fine]	Termina il processo e chiude il pop-up.

■ Icona

Le funzioni, per esempio [Elimi] e [Copia] sono dotate di icone.

Icona	Descrizione
	Elimina l'impostazione attualmente visualizzata.\
	Copia l'impostazione attualmente visualizzata.
	Aggiunge il nuovo timer. Tuttavia, quando il numero di impostazioni raggiunge il limite superiore, questo pulsante viene disabilitato.
	Elimina la riga selezionata.
	Copia la riga selezionata.
	Aggiunge la nuova riga. Tuttavia, quando il numero di impostazioni raggiunge il limite superiore, questo pulsante viene disabilitato.

■ Schermata pop-up

- ① Quando la funzione pop-up è visualizzata, solo la funzione pop-up che appare alla fine può essere utilizzata, mentre altre funzioni disposte nella schermata non possono essere utilizzate.
- ② Quando i pulsanti non sono visualizzati sulla schermata pop-up
Quando viene azionata un'altra schermata o trascorrono 20 secondi dopo la visualizzazione, il display pop-up si chiude. Tuttavia, i seguenti casi sono esclusi.
 - Il menu impostazioni (modalità apertura) non viene chiuso, neanche quando sono azionate altre schermate. Il menu si chiude quando sono trascorsi 20 minuti.
 - Il menu sinistro della schermata di monitoraggio non viene chiuso, neanche quando vengono azionate altre schermate o trascorrono 20 minuti.
 - Il pop-up con una condizione di rilascio display continua a essere visualizzato fino a quando la condizione non è soddisfatta. (Per esempio, il display pop-up che avvisa che il sistema VRF è in uno stato speciale non viene chiuso finché lo stato speciale non viene rilasciato.)

(Schermata di esempio)

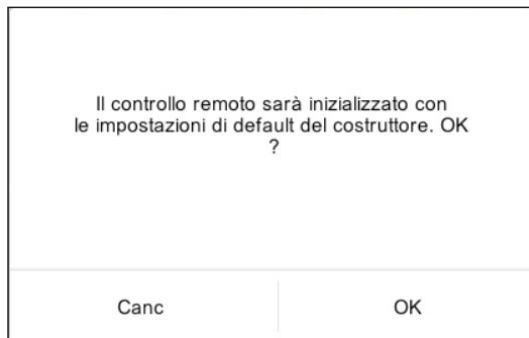

■ Pulsante menu

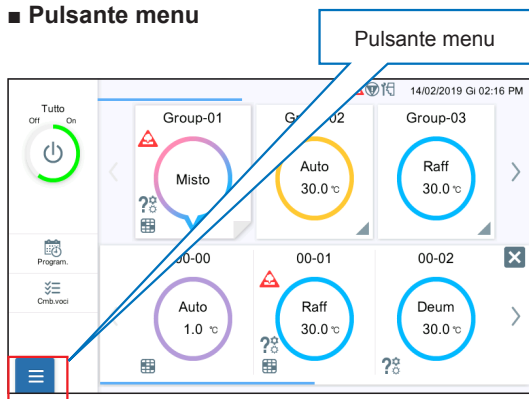

Modalità di chiusura

Quando si tocca il pulsante menu, viene visualizzata la schermata del menu.

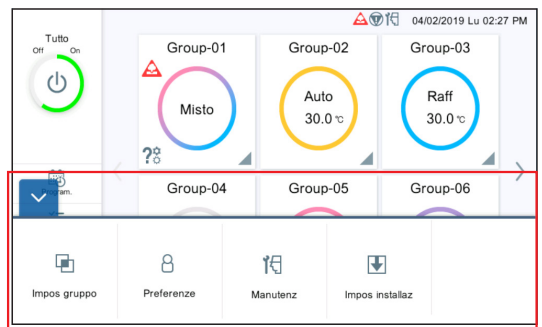

Modalità di apertura

La schermata menu viene visualizzata e il menu impostazioni può essere selezionato. Quando si tocca nuovamente, il menu ritorna alla modalità di chiusura.

■ Immissione tramite tastiera

Immettere i caratteri alfanumerici o i caratteri russi. (La tastiera viene utilizzata per l'impostazione LAN o per l'impostazione dell'indirizzo di posta.)

(Esempio di tastiera)

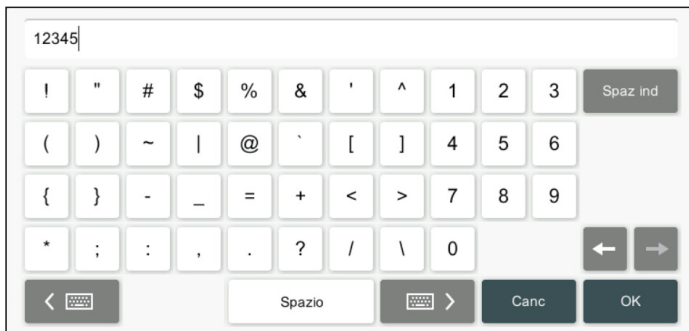
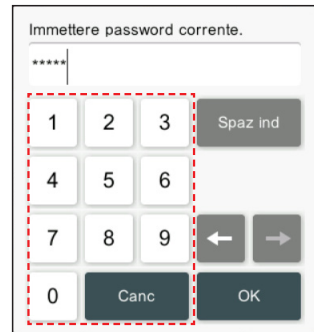

■ Spiegazione della schermata

Le voci nell'immagine della schermata sono numerate e sono spiegate nella seguente tabella.

* Per i pulsanti generali, come [OK], [Canc], ecc., le spiegazioni sono omesse nella tabella.

Impostazione gruppo (esempio)

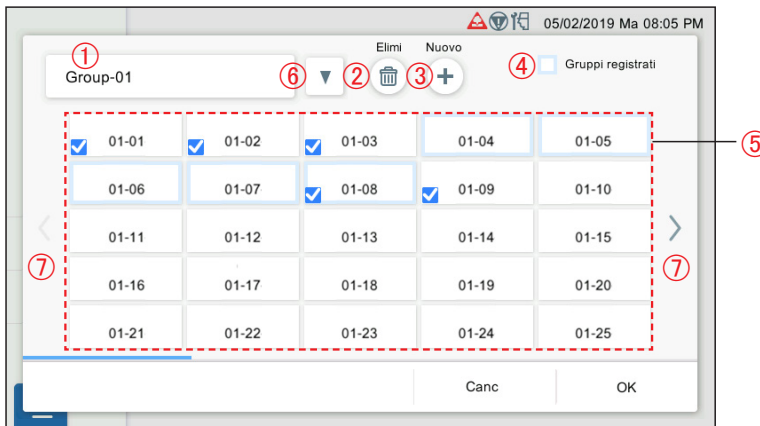

No.	Voce	Descrizione
①	Nome gruppo	Registra il nome gruppo. (max. 13 caratteri) Possono essere registrati fino a 50 gruppi.
②	Icona [Elimi]	Elimina il gruppo. Quando non c'è alcun gruppo dopo l'eliminazione, viene visualizzato "Non c'è un gruppo da visualizzare."
③	Icona [Nuovo]	Aggiunge il gruppo. Quando il numero di gruppi registrati raggiunge 50, questo pulsante viene disabilitato.
④	Gruppi registrati	Indica che R.C.G. è già selezionato da altri gruppi.
⑤	Elenco R.C.G.	Quando è selezionato, la casella di controllo è selezionata. Fino a 100 R.C.G. possono essere registrati per un singolo gruppo.
⑥	Pulsante commutazione gruppo	Commuta il gruppo visualizzato.
⑦	Pulsanti di scorrimento R.C.G.	I pulsanti di scorrimento destro e sinistro sono visualizzati quando gli R.C.G. sono più di 25.

1-5. Impostazione iniziale

Dopo aver completato il lavoro d'installazione del telecomando centrale, eseguire l'impostazione iniziale mediante la seguente procedura prima di iniziare a utilizzare il sistema.

**Accendere l'alimentazione
(interruttore acceso)**



Avvio impostazione iniziale

Solo quando l'alimentazione viene accesa per la prima ora o immediatamente dopo aver impostato l'inizializzazione, la seguente procedura guidata viene visualizzata in formato procedura guidata. Eseguire le impostazioni.

- (1) Impostazione della lingua → Fare riferimento a 3-4-1(4).
- (2) Calibrazione del pannello → Fare riferimento a 3-2-2(4).
- (3) Impostazione dell'indirizzo controllore centrale → Fare riferimento a 3-4-2(4).
- (4) Registrazione dell'unità interna → Registrazione → Fare riferimento a 3-4-3-3.
- (5) Impostazione della data → Fare riferimento a 3-2-4-1, 3-2-4-2.

* La ricerca automatica di tutte le unità collegate al primo avvio viene eseguita e viene creato un gruppo.

La schermata di monitoraggio viene visualizzata. Eseguire le impostazioni come necessario. → Fare riferimento al Cap. 3.

Fine impostazione iniziale



**Avvio funzionamento
(Fare riferimento al Cap. 2.)**

Il condizionamento aria si avvia sulla schermata di monitoraggio.

2. CONTROLLO

2-1. Schermata monitoraggio

Per il gruppo registrato, lo stato di funzionamento può essere controllato o impostato in uno dei display di 6 gruppi o 12 gruppi. L'esempio sotto è la schermata del display di 6 gruppi.



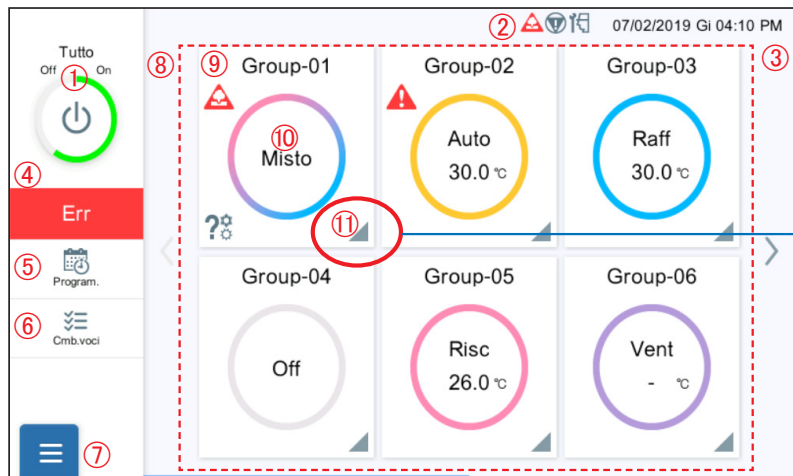





- I gruppi registrati in impostazione gruppi vengono visualizzati sulla schermata di monitoraggio. → **Fare riferimento a 3-3-1.**
- La voce del display può essere impostata sulla schermata di monitoraggio. → **Fare riferimento a 2-1-1.**



- Quando il simbolo del triangolo sull'angolo inferiore destro viene toccato, gli R.C.G. appartenenti al gruppo vengono visualizzati.
- Quando gli R.C.G. sono espansi, l'angolo inferiore destro del quadrato sembra essere ripiegato.















Gli R.C.G. sono espansi nella linea tratteggiata.
(Gli R.C.G. appartenenti al gruppo toccato vengono visualizzati.)

No.	Voce	Descrizione								
①	Tutti R.C.G. On/Off	Quando l'impostazione password è valida, immettere la password dopo aver selezionato il processo nelle opzioni seguenti. "Tutto ON": imposta su attivato tutti gli R.C.G. registrati in questo telecomando collettivamente. Il funzionamento di tutti gli R.C.G. viene portato su On o Off collettivamente. → Fare riferimento a 2-1-1. "Det": imposta i contenuti di funzionamento in dettaglio. → Fare riferimento a 2-2-2. Icona On/Off: indica tramite colori il rapporto di stato di funzionamento On per il numero di R.C.G. registrati. Verde: stato funzionamento On, Grigio: stato funzionamento Off								
②	Display stato speciale	L'icona viene visualizzata solo quando anche una sola unità interna o unità esterna registrata si trova nel seguente stato speciale. <table border="1" data-bbox="552 450 1219 633"> <thead> <tr> <th>Icona</th> <th>Stato</th> </tr> </thead> <tbody> <tr> <td></td> <td>Perdita refrigerante</td> </tr> <tr> <td></td> <td>Arresto emerg</td> </tr> <tr> <td></td> <td>Modalità manutenzione/priorità bus</td> </tr> </tbody> </table>	Icona	Stato		Perdita refrigerante		Arresto emerg		Modalità manutenzione/priorità bus
Icona	Stato									
	Perdita refrigerante									
	Arresto emerg									
	Modalità manutenzione/priorità bus									
③	Data	Visualizza la data e l'ora.								
④	Display errore	Quando anche una sola unità è anomala nelle unità interne o esterne registrate, l'icona [Err] viene visualizzata. Visualizza le informazioni di errore come segue: <ul style="list-style-type: none"> • "Cod.errore": visualizza il codice errore. • "Indir.": visualizza l'indirizzo dell'unità in cui si verifica un errore. • "Nome mod": visualizza il nome modello dell'unità in cui si verifica un errore. • Nome mod: visualizza quanto segue: Unità esterna: unità esterna Unità interna: nome gruppo o nome R.C.G. Questo telecomando: controller centrale 								
⑤	Icona [Program.]	Visualizza la schermata di impostazione programma di funzionamento. → Fare riferimento a 2-3.								
⑥	Icona [Cmb.voci]	Imposta i contenuti da visualizzare sullo schermo. → Fare riferimento a 2-1-1.								
⑦	Pulsante menu	Visualizza la schermata menu impostazioni toccando questo pulsante che è sempre visualizzato. → Fare riferimento al Cap. 3.								
⑧	Display gruppi	Visualizza i gruppi che erano già stati impostati. Visualizza lo stato di funzionamento del gruppo. → Fare riferimento a [Tabella 1].								
⑨	Nome gruppo	Visualizzare il nome gruppo.								
⑩	Stato funzionamento gruppo	Imposta il contenuto di funzionamento del gruppo toccato. → Fare riferimento a 2-2-2.								
⑪	Espansione gruppo	Espande R.C.G. registrato nel gruppo toccandolo.								
⑫	Pulsante di scorrimento gruppo	Quando il numero di gruppi registrati supera il limite massimo di visualizzazione, i pulsanti di scorrimento sinistro e destro vengono visualizzati.								
⑬	Display R.C.G.	Visualizza R.C.G. registrato nel gruppo. (Gli R.C.G. registrati sono visualizzati da sinistra a destra e dall'alto in ordine crescente di No. sistema e No. unità.)								
⑭	Nome R.C.G.	Visualizza il nome R.C.G.								
⑮	Stato funzionamento R.C.G.	Visualizza lo stato di funzionamento R.C.G. → Fare riferimento a [Tabella 1]. Imposta il contenuto di funzionamento R.C.G. → Fare riferimento a 2-2-2.								
⑯	Pulsante di scorrimento R.C.G.	Quando il numero di R.C.G. registrati supera il limite massimo di visualizzazione, i pulsanti di scorrimento sinistro e destro vengono visualizzati.								

[Tabella 1] Stato operativo

Le voci impostate sono visualizzate nello stato operativo. → **Fare riferimento a 2-1-1.**

Colore	Icona	Stato operativo
Blu chiaro	 	Le operazioni di gruppi e R.C.G. sono "Raff" o "Deum".
Rosa		Le operazioni di gruppi e R.C.G. sono "Risc".
Viola	  	Il funzionamento di gruppi e R.C.G. sono "Vent", "Auto" o "AutP".
Arcobaleno		La modalità operative dei gruppi sono miste.
Grigio		Le operazioni di tutti i gruppi e R.C.G. sono arrestate.
Giallo		Anche una sola unità di gruppi o R.C.G. è in funzionamento di prova. (visualizzato indipendentemente dalla modalità operativa)
—		Le icone di "No cmd locale", "Limit inf. e limit sup. temp." e "Program." sono visualizzate quando "Stato gestione" è selezionato. → Fare riferimento a 2-1-1.
	 	Quando la temperatura ambiente è al di fuori della gamma del sensore della temperatura ambiente, viene visualizzata l'icona di sopra limite superiore o sotto limite inferiore.
Icona display		<ul style="list-style-type: none"> • Se perdita di refrigerante, errore, modalità disallineamento o segnale filtro si verifica anche in una sola unità, l'icona viene visualizzata. • Se perdita di refrigerante ed errore si verificano nello stesso momento, la perdita di refrigerante viene visualizzata di preferenza.

2-1-1. Impostazione di voci di cambiamento

No.	Voce	Descrizione
①	Display "Stato gestione"	Quando la casella di controllo è selezionata, le icone di "No cmd locale", "Limit inf. e limit sup. temp." e "Program." sono visualizzate sul gruppo. Il display passa automaticamente al display icona normale 12 secondi dopo aver toccato il pulsante di scorrimento, ecc.
②	Selezione "Stato funzionam"	Commuta tra stato attivato e disattivato del display mediante casella di controllo. Fino a 2 voci di "Modo", "Temp stan", "Temp. Regol." possono essere abilitate. Non è possibile disabilitare tutte le voci. Quando una voce tra "Temp stan" o "Temp. Regol." è abilitata o sia "Temp stan" sia "Temp. Regol." sono abilitate, "Temp. unità" può essere abilitata.
③	Dimensioni "Icona gruppo"	Imposta le dimensioni dell'icona gruppo da visualizzare. [Valore iniziale: Auto] "Auto": quando il numero di gruppi registrati è 6 o inferiore, le icone sono grandi. Quando è maggiore o uguale a 7, le icone sono piccole. "Grande": le icone sono grandi. (numero massimo di gruppi nel display: 6) "Piccola": le icone sono piccole. (numero massimo di gruppi nel display: 12)

2-2. Impostazione funzionamento

Eseguire l'impostazione funzionamento per il gruppo o R.C.G. registrato in questo telecomando.

(1) Impostazione batch: esegue la stessa impostazione per tutti gli R.C.G. registrati in questo telecomando.

(2) Impostazione individuale: esegue l'impostazione individuale per il gruppo o R.C.G. toccato.

Quando la password è impostata all'avvio, immettere la password. (**Fare riferimento a 3-2-5.**)

2-2-1. Impostazione batch

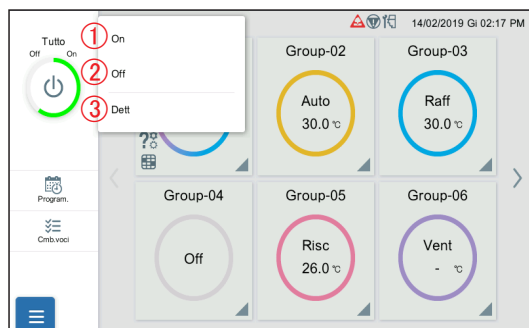

(1) Toccare la voce seguente.

No.	Voce	Descrizione
①	"On"	Imposta tutti gli R.C.G. su ON collettivamente.
②	"Off"	Imposta tutti gli R.C.G. su OFF collettivamente.
③	"Dett"	Imposta i dettagli del funzionamento batch. La schermata è la stessa dell'impostazione individuale. → Fare riferimento a 2-2-2.

2-2-2. Impostazione individuale

No.	Voce	Descrizione																								
①	“Nome gruppo”/“Nome R.C.G.”	Seleziona il “Nome gruppo” da impostare. Per l'impostazione batch, “Tutte unità int” viene visualizzato.																								
②	“StatoSp”	Quando il gruppo o R.C.G. attualmente visualizzato è in uno stato speciale, viene visualizzata l'icona. • Stati visualizzati quando almeno un'unità è in uno stato speciale <table border="1"> <thead> <tr> <th>Icona</th> <th>Stato</th> <th>Icona</th> <th>Stato</th> </tr> </thead> <tbody> <tr> <td></td> <td>Arresto emerg</td> <td></td> <td>Modalità non corrisponde</td> </tr> <tr> <td></td> <td>Modalità manutenzione</td> <td></td> <td>Funzionamento di prova</td> </tr> <tr> <td></td> <td>Perdita refrigerante</td> <td></td> <td>Svuotamento pompa</td> </tr> <tr> <td></td> <td>Err</td> <td></td> <td>Alimentazione ausiliaria</td> </tr> <tr> <td></td> <td>Recupero olio</td> <td>—</td> <td>—</td> </tr> </tbody> </table> • Stato visualizzato quando tutte le unità sono in uno stato speciale Unità gestita (quando tutte le unità interne non sono unità interne principali e l'unità principale è gestita o l'unità esterna è gestita)	Icona	Stato	Icona	Stato		Arresto emerg		Modalità non corrisponde		Modalità manutenzione		Funzionamento di prova		Perdita refrigerante		Svuotamento pompa		Err		Alimentazione ausiliaria		Recupero olio	—	—
Icona	Stato	Icona	Stato																							
	Arresto emerg		Modalità non corrisponde																							
	Modalità manutenzione		Funzionamento di prova																							
	Perdita refrigerante		Svuotamento pompa																							
	Err		Alimentazione ausiliaria																							
	Recupero olio	—	—																							
③	“Temp stan”	Visualizza la temperatura ambiente.																								
④	“On/Off”	Seleziona “On” o “Off” per lo stato di funzionamento.																								
⑤	“Modo”	Seleziona la modalità. (“Auto”, “Raff”, “Deum”, “Vent” e “Risc”. La modalità selezionabile dipende dall'unità interna)																								
⑥	“Temp. Regol.”	Seleziona la “Temp. Regol.” con unità di 0,5 °C (1 °F). (tranne quando “Vent” o “Off” è selezionato)																								
⑦	“Temp Reg (Auto sist)” “Raff”*	Intervallo di impostazione: “Auto” da 18 a 30 °C (da 64 a 88 °F) “Raf/Deum” da 18 a 30 °C (da 64 a 88 °F) “Risc” da 10 a 30 °C (da 44 a 88 °F)																								
⑧	“Temp Reg (Auto sist)” “Risc”*																									
⑨	“Vel vent”	Imposta “Vel vent”. “Auto”, “Alta”, “Md/Al”, “Media”, “Md Bas”, “Bassa”, “Silenz”																								
⑩	“Direz flusso aria”	Imposta “Direz flusso aria”. → Fare riferimento a 2-2-2-1.																								
⑪	“Anticong”	Imposta il funzionamento di “Anticong”. Selezionare “On” o “Off”.																								
⑫	“Economia”	Imposta il funzionamento di “Economia”. Selezionare “On” o “Off”.																								
⑬	“LmTpAm”	Imposta “LmTpAm”. → Fare riferimento a 2-2-2-2.																								
⑭	“SegnFilt”	Ripristina “SegnFilt”. (Il tempo di funzionamento accumulato viene ripristinato.)																								
⑮	“No cmd locale”	Imposta “No cmd locale”. → Fare riferimento a 2-2-2-3.																								
⑯	Pulsante commutazione Gruppo/R.C.G.	Commuta tra il display gruppo e il display R.C.G.																								

* “Temp. Regol.” è visualizzato solo quando una unità con funzione auto personalizzata è registrata.

Nota

Automatica personalizzata:

Impostare la temperatura impostata per il raffreddamento e la temperatura impostata per il riscaldamento separatamente. Durante il funzionamento in modalità Automatica personalizzata, quando la temperatura ambiente supera la temperatura impostata per il raffreddamento, viene eseguita l'operazione di raffreddamento, e quando la temperatura ambiente scende al di sotto della temperatura impostata per il riscaldamento, viene eseguita l'operazione di riscaldamento (può essere usata solo quando è valida l'impostazione dell'unità interna compatibile con questa funzione).

2-2-2-1. Impostazione della direzione verticale e orizzontale del flusso d'aria

Impostare la direzione verticale e orizzontale del flusso d'aria.

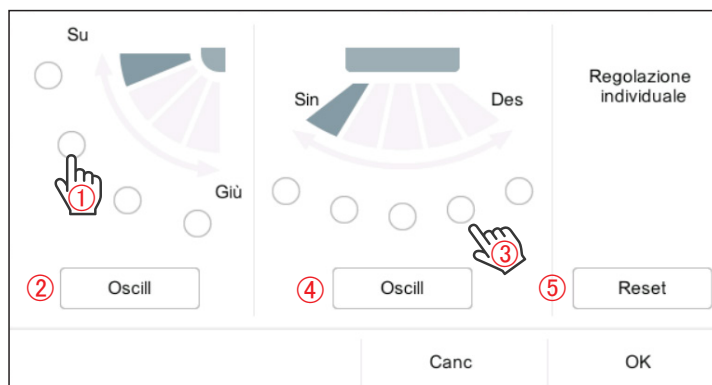

No.	Voce	Descrizione
①	Selezione della direzione del flusso d'aria verticale	Seleziona la direzione del flusso d'aria toccando.
②	Oscillazione della direzione del flusso d'aria verticale	Imposta la direzione verticale del flusso d'aria su [Oscill].
③	Selezione della direzione del flusso d'aria orizzontale	Seleziona la direzione del flusso d'aria toccando.
④	Oscillazione della direzione del flusso d'aria orizzontale	Imposta la direzione del flusso d'aria orizzontale su [Oscill].
⑤	Pulsante [Reset]	Ripristina l'impostazione della direzione del flusso aria individuale.

2-2-2-2. Impostazione limite superiore e inferiore temperatura

Regolare l'impostazione limite superiore e inferiore della temperatura di "Auto", "Raf/Deum" e "Risc".

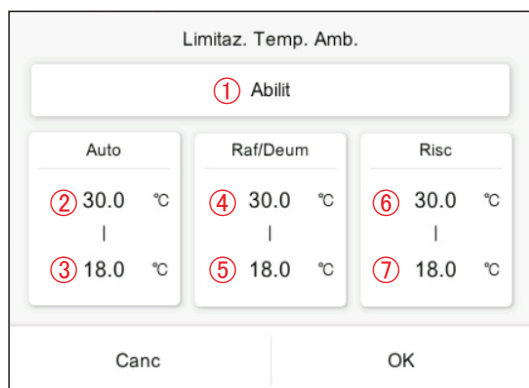

No.	Voce	Descrizione
①	Impostare "Abilit"/"Disabil" della temperatura	Imposta "Abilit" o "Disabil" dell'impostazione del limite superiore e inferiore. Selezionare da "Abilit" o "Disabil".
②	Limite superiore "Auto"	Imposta il limite superiore "Auto" con incrementi di 0,5 °C (1 °F). Intervallo: da 18,0 a 30,0 °C (da 64 a 88 °F)
③	Limite inferiore "Auto"	Imposta il limite inferiore "Auto" con incrementi di 0,5 °C (1 °F). Intervallo: da 18,0 a 30,0 °C (da 64 a 88 °F)
④	Limite superiore "Raf/Deum"	Imposta il limite superiore "Raf/Deum" con incrementi di 0,5 °C (1 °F). Intervallo: da 18,0 a 32,0 °C (da 64 a 91 °F)
⑤	Limite inferiore "Raf/Deum"	Imposta il limite inferiore "Raf/Deum" con incrementi di 0,5 °C (1 °F). Intervallo: da 18,0 a 32,0 °C (da 64 a 91 °F)
⑥	Limite superiore "Risc"	Imposta il limite superiore "Risc" con incrementi di 0,5 °C (1 °F). Intervallo: da 10,0 a 30,0 °C (da 48 a 88 °F)
⑦	Limite inferiore "Risc"	Imposta il limite inferiore "Risc" con incrementi di 0,5 °C (1 °F). Intervallo: da 10,0 a 30,0 °C (da 48 a 88 °F)

2-2-2-3. Impostazione divieto telecomando

Impostare le operazioni vietate del telecomando.

①	Tutto	On/Off	On	Modo	Temp.	Timer	Reset filtr
	<input type="checkbox"/>	<input type="checkbox"/>	<input checked="" type="checkbox"/>	<input checked="" type="checkbox"/>	<input type="checkbox"/>	<input checked="" type="checkbox"/>	<input type="checkbox"/>
Reset		Canc		OK			

No.	Voce	Descrizione
①	Stato selezionato	Commuta tra stato attivato e disattivato selezionando la casella di controllo. (Quando è selezionata, l'impostazione è vietata.) "Tutto", "On/Off", "On", "Modo", "Temp.", "Timer" e "Reset filtr" possono essere impostati sullo stato vietato. Quando "Tutto" è selezionato, le altre caselle di controllo sono disabilite.

2-3. Impostazione del programma

Quando la password è impostata all'avvio, immettere la password. (**Fare riferimento a 3-2-5.**)

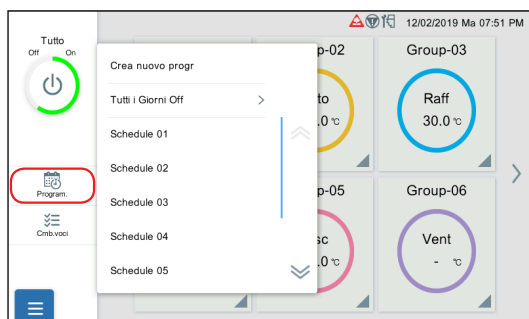

(1) Toccare l'icona [Program.] del menu sinistro sulla schermata di monitoraggio.

(2) Toccare [Crea nuovo progr] o il nome programma. Il pop-up sull'impostazione dettagli programma viene visualizzato.

(Quando il programma non è impostato, [Crea nuovo progr] viene visualizzato. Se il programma è già registrato, viene visualizzato il nome.)

2-3-1. Impostazione dettagli programma

Impostare i dettagli del programma.

No.	Voce	Descrizione
①	Display "Ablit"/"Disabil"	Imposta "Ablit" o "Disabil" per il programma registrato.
②	Nome programma	Registra il nome programma. (max. 13 caratteri) Possono essere registrati fino a 20 programmi. I nomi possono essere inseriti tramite tastiera e possono anche essere selezionati dalla frase a formato fisso. ◆ Candidato immissione: "Pavimento"/"Corridoio"/"Intero"/"Sala"/"Ufficio"/"Sala Conf"/"Sala ricezione"/"Ristorante/Caffetteria"/"Salone"/"Cucina"/"Negozio"/"Magazzino"/"Aula"/"Ricezione"/"Entrata"/"Sala contr"/"Stanz ospiti"/"Sala n°"/"Spogliatoio"/"Imp estate"/"Imp inverno"/"Gior feriale"/"Festivo"
③	Icona [Elimi]	Elimina il programma attualmente visualizzato.
④	Icona [Copia]	Crea di nuovo lo stesso programma dei programmi di impostazione alla fine dei programmi esistenti e visualizza la nuova schermata creata.
⑤	Icona [Nuovo]	Crea il nuovo programma alla fine dei programmi esistenti e visualizza la nuova schermata creata.
⑥	Giorno della settimana	Commuta il timer da impostare per il giorno della settimana. "Crea nuov timer", "GiornOff", "Canc regis" e il timer registrato possono essere selezionati.
⑦	Impostazione Timer	Visualizza il nome del timer impostato. Quando non è impostato, questa colonna rimane vuota. Quando è impostato GiornOff, "GiornOff" è visualizzato.
⑧	Pulsante commutazione programma	Commuta il programma visualizzato.
⑨	Gruppo registrato	Imposta i gruppi da controllare. → Fare riferimento a 2-3-1-1.
⑩	Pulsante [Mod Timer]	Seleziona il nuovo timer e il timer registrato e imposta i dettagli. → Fare riferimento a 2-3-2.

2-3-1-1. Selezione gruppo

Impostare i gruppi da controllare.

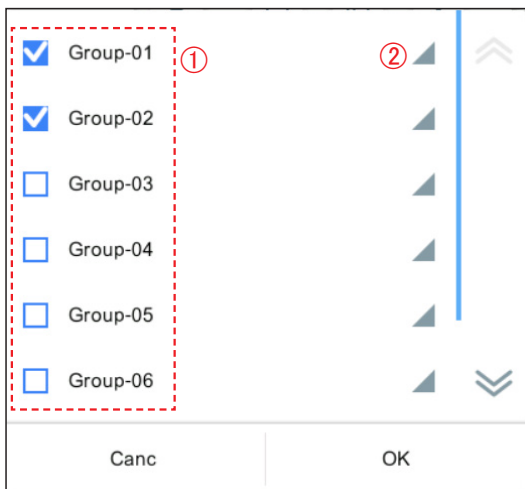

No.	Voce	Descrizione
①	Gruppo	Seleziona i gruppi da registrare. Quando è selezionato, la casella di controllo è selezionata.
②	Pulsante display R.C.G.	Visualizza R.C.G. registrato nel gruppo.

2-3-2. Impostazione dettagli timer

Imposta i dettagli di impostazione timer.

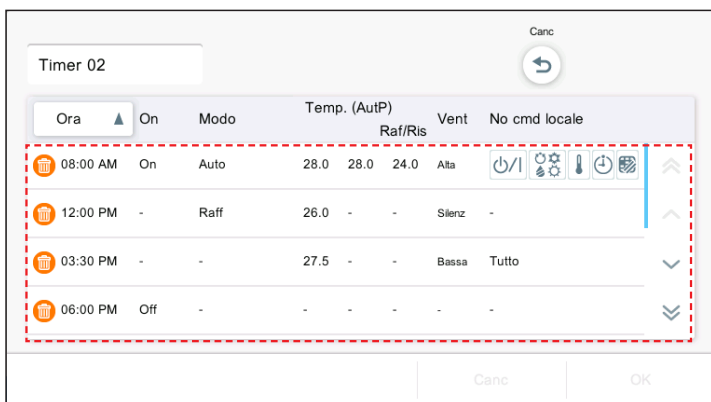

(quando [Selezionare(Elimi)] è selezionato)

(1) Selezionare il timer che si desidera eliminare.

Nota

Quando si tenta di eliminare l'impostazione timer sul programma, viene visualizzato "Questa impostazione timer non può essere eliminata perché è utilizzata anche per l'impostazione programma."



(quando [Selezionare (Copia)] è selezionato)

- (1) Selezionare il timer che si desidera copiare.
Il timer viene aggiunto.

No.	Voce	Descrizione
①	Nome timer	Visualizza il nome timer. I nomi timer sono Timer da 1 a 40. Il più piccolo numero non registrato al momento della nuova creazione viene usato come nome timer.
②	Icona [Elimi]	Elimina il timer attualmente visualizzato.
③	Icona [Copia]	Copia il timer di impostazione, crea il timer al più piccolo numero non registrato da 1 a 40 e si sposta alla nuova schermata creata.
④	Icona [Nuovo]	Crea il nuovo timer al più piccolo numero non registrato da 1 a 40 e si sposta alla nuova schermata creata.
⑤	Icona [Selezionare(Elimi)]	Entra in modalità selezione eliminazione.
⑥	Icona [Selezionare (Copia)]	Entra in modalità selezione copia.
⑦	Icona [Nuovo]	Aggiunge l'elenco alla fine dell'elenco timer. Il numero elenco è il numero più piccolo da 1 a 10 che non è elencato.
⑧	"Ora"	Imposta l'ora del timer. → Fare riferimento a 2-3-2-1.
⑨	"On"/"Off"	Seleziona "On" o "Off". Annulla la modifica selezionando "Reset".
⑩	"Modo"	Seleziona la modalità. ("Auto", "Raff", "Deum", "Vent" e "Risc". La modalità selezionabile dipende dall'unità interna) Elimina la modifica selezionando "Reset".
⑪	"Temp. Regol."	Seleziona la temperatura impostata con incrementi di 0,5 °C (1 °F). Intervallo di impostazione: da 10 a 32 °C (da 44 a 91 °F)
⑫	"AutoPers (Raf)"*	
⑬	"AutoPers (Ris)"*	
⑭	"Vent"	Seleziona la velocità della ventola. "Auto", "Alta", "Md/Al", "Media", "Md Bas", "Bassa", "Silenz"
⑮	"No cmd locale"	Imposta "No cmd locale". → Fare riferimento a 2-2-2-3.
⑯	Pulsante commutazione timer	Commuta il timer visualizzato.
⑰	Pulsante di scorrimento elenco timer (avanzamento pagina)	Visualizza il pulsante di scorrimento per commutare la pagina dell'elenco timer.
⑱	Pulsante di scorrimento elenco timer	Visualizza il pulsante di scorrimento per commutare l'elenco timer di una voce.
⑲	Ora ▲	Cambia l'elenco in ordine di tempo quando si tocca ⑧ "Ora".

* Visualizzato solo quando un'unità con funzione "AutoPers" è registrata.

2-3-2-1. Impostazione ora timer

Impostare l'ora del timer.

① 01 ✓	⇐	② :00 ✓	⇐	③ AM ✓
02		:01		PM
03		:02		
04		:03		
05		:04		
06 ⇓		:05 ⇓		
Canc		OK		

No.	Voce	Descrizione
①	Ora	Seleziona il tempo impostato (ora) del timer. Quando è selezionato, l'ora è selezionata.
②	Minuto	Seleziona il tempo impostato (minuto) del timer. Quando è selezionato, l'ora è selezionata.
③	"AM"/"PM"	Seleziona il tempo impostato ("AM"/"PM") del timer. Quando è selezionato, "AM" o "PM" è selezionato.

2-3-3. Giorno Off batch

Imposta il giorno della settimana selezionato come giorno off collettivamente per tutti i programmi.

Giorno off: disabilita il funzionamento programma del giorno della settimana impostato. Dopo il giorno della settimana impostato (dopo il giorno successivo al giorno della settimana impostato), l'impostazione programma disabilitata del giorno della settimana corrispondente viene ripristinata.

(Esempio) Quando il giorno off è impostato su lunedì

Dopo aver determinato l'impostazione del giorno off, questa è abilitata fino al successivo lunedì. (Il programma di lunedì è disabilitato.) Il martedì, l'impostazione del giorno off di lunedì viene ripristinata. (Il programma disabilitato viene ripristinato e l'impostazione ritorna allo stato originale.)

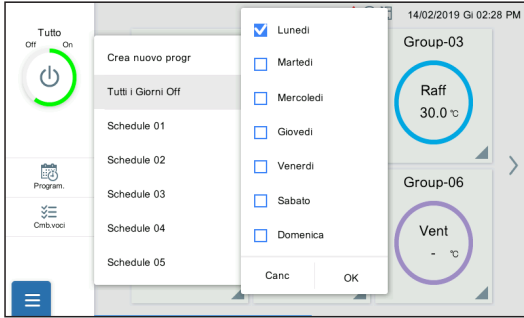

(1) Toccare [Program.].

(2) Toccare [Tutti i Giorni Off].



(3) Impostare la voce e toccare il pulsante [OK].

No.	Voce	Descrizione
①	Giorno della settimana	Seleziona il giorno della settimana da impostare come "GiornOff". Quando è selezionato, la casella di controllo è selezionata.

3. IMPOSTAZIONE

Impostare le impostazioni di base richieste per utilizzare questo telecomando. Toccare il pulsante menu e selezionare il menu che si desidera impostare. Eseguire l'impostazione in base al pop-up.

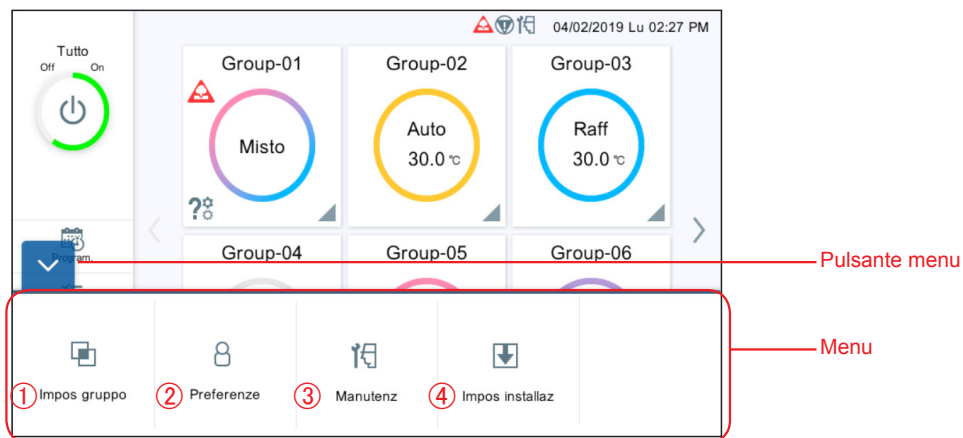

No.	Menu	Seq	Sottomenu	Descrizione	Cap. No.
①	"Impos gruppo"	1	"Crea nv grup"	Imposta il raggruppamento, con il nome gruppo gestito da questo telecomando.	<u>3-1-1</u>
②	"Preferenze"	1	"Imp. retroill"	Imposta la retroilluminazione dello schermo.	<u>3-2-1</u>
		2	"CalibPannello"	Calibra la posizione del pannello a sfioramento.	<u>3-2-2</u>
		3	"Impos suono"	Imposta il suono del segnale acustico.	<u>3-2-3</u>
		4	"Impost. data"	Imposta la data e l'ora.	<u>3-2-4</u>
		5	"Settaggio password"	Imposta le password.	<u>3-2-5</u>
③	"Manutenz"	1	"StorErrori"	Visualizza la cronologia errori.	<u>3-3-1</u>
		2	"Visual valori sensor"	Visualizza i valori del sensore.	<u>3-3-2</u>
		3	"Informazioni"	Visualizza le informazioni sulla versione.	<u>3-3-3</u>
④	"Impos installaz"	1	"Impostazione lingua"	Imposta le lingue.	<u>3-4-1</u>
		2	"Implnd dis ctr cen"	Imposta l'indirizzo del controller centrale.	<u>3-4-2</u>
		3	"Registraz unità inter"	Registra l'unità interna.	<u>3-4-3</u>
		4	"Imp. Temp. Unità"	Imposta l'unità della temperatura.	<u>3-4-4</u>
		5	"Impost remota"	Imposta il funzionamento remoto.	<u>3-4-5</u>
		6	"Impost ingr esterno"	Imposta l'ingresso esterno.	<u>3-4-6</u>
		7	"Impostazione posta"	Esegue l'impostazione posta.	<u>3-4-7</u>
		8	"Impostazione Timer"	Imposta il timer.	<u>3-4-8</u>
		9	"Inizializ"	Esegue l'inizializzazione.	<u>3-4-9</u>

3-1. Impostazione di Gruppo

Quando la password è impostata all'avvio, immettere la password. ([Fare riferimento a 3-2-5.](#))

3-1-1. Impostazione di Gruppo

Eseguire la registrazione gruppo per combinare gli R.C.G. registrati con questo telecomando.

* Un gruppo, che comprende tutte le unità interne (R.C.G.) registrate tramite scansione, viene creato all'impostazione iniziale.

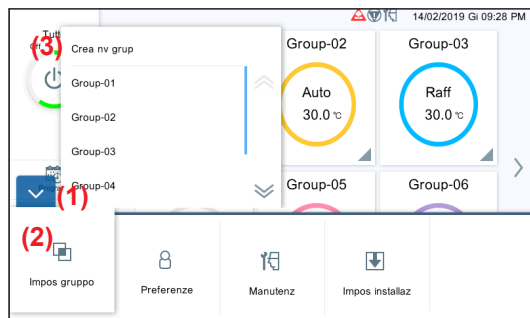

- (1) Toccare il pulsante MENU.
- (2) Toccare [Impos gruppo].
- (3) Toccare [Crea nv grup] o il nome gruppo.

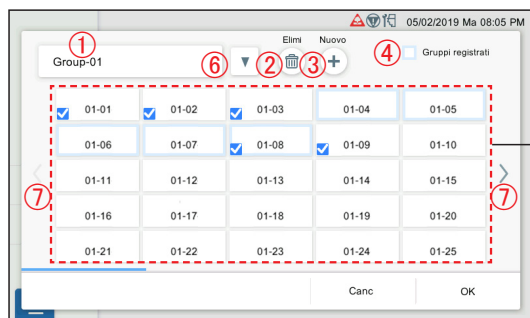

- (4) Registrare il nome gruppo e selezionare gli R.C.G. per ciascun gruppo. (R.C.G. selezionato da altri gruppi può essere selezionato in esubero.)

- (5) Impostare la voce e toccare il pulsante [OK].

No.	Voce	Descrizione
①	Nome gruppo	Registra il nome gruppo. (max. 13 caratteri) Possono essere registrati fino a 50 gruppi. I nomi possono essere inseriti tramite tastiera e possono anche essere selezionati dalla frase a formato fisso.
②	Icona [Elimi]	Elimina il gruppo. Quando non c'è alcun gruppo dopo l'eliminazione, viene visualizzato "Non c'è un gruppo da visualizzare."
③	Icona [Nuovo]	Aggiunge il gruppo. Quando il numero di gruppi registrati raggiunge 50, questo pulsante viene disabilitato.
④	Gruppi registrati	Indica che R.C.G. è già selezionato da altri gruppi.
⑤	Elenco R.C.G.	Quando è selezionato, la casella di controllo è selezionata. Fino a 100 R.C.G. possono essere registrati per un singolo gruppo.
⑥	Pulsante commutazione gruppo	Commuta il gruppo visualizzato.
⑦	Pulsanti di scorrimento R.C.G.	I pulsanti di scorrimento destro e sinistro sono visualizzati quando gli R.C.G. sono più di 25.

3-2. Preferenze

Quando la password è impostata all'avvio, immettere la password. (**Fare riferimento a 3-2-5.**)

3-2-1. Impostazione della retroilluminazione

Disporre la retroilluminazione LCD.

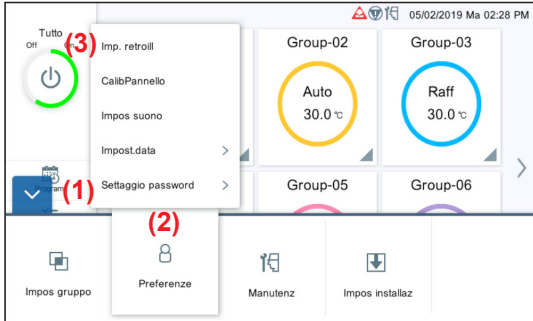

- (1) Toccare il pulsante MENU.
- (2) Toccare [Preferenze].
- (3) Toccare [Imp. retroill].

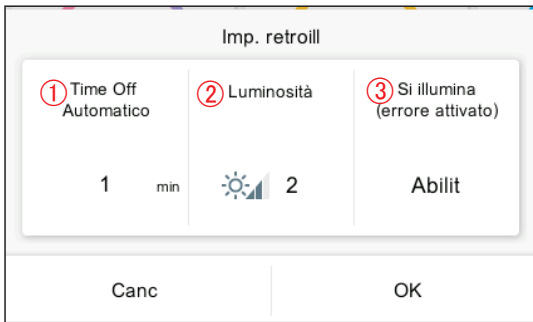

- (4) Impostare la voce e toccare il pulsante [OK].

No.	Voce	Descrizione
①	"Time Off Automatico"	Imposta il tempo di spegnimento automatico. [Da 1 minuto a 30 minuti]
②	"Luminosità"	Imposta la luminosità. Scuro 1↔2↔3 Chiaro
③	"Si illumina (errore attivato)"	Seleziona "Abilit" o "Disabil" dell'impostazione per l'accensione della luce di emergenza. "Abilit"/"Disabil"

3-2-2. Calibrazione del pannello

Calibrare la posizione del pannello LCD.

I pulsanti sul pannello a sfioramento funzionano normalmente grazie alla calibrazione.

Solo la procedura (4) viene visualizzata all'impostazione iniziale.

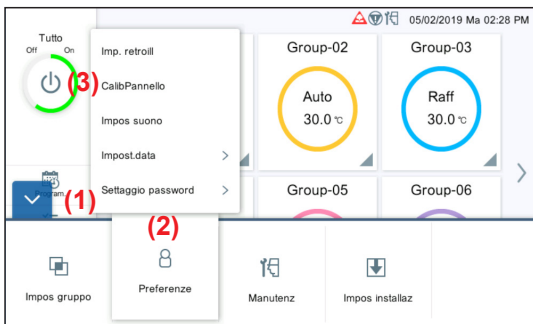

- (1) Toccare il pulsante MENU.
- (2) Toccare [Preferenze].
- (3) Toccare [CalibPannello].

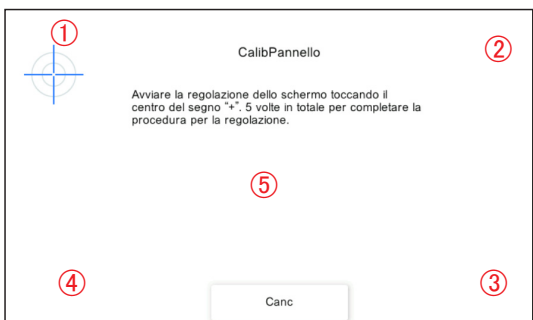

- (4) Toccare il centro dei segni + che appaiono di volta in volta in 5 posizioni (da ① a ⑤).

La schermata di riconferma calibrazione pannello viene visualizzata. Toccare di nuovo le 5 posizioni.

3-2-3. Impostazione del suono

Impostare il suono del segnale acustico.

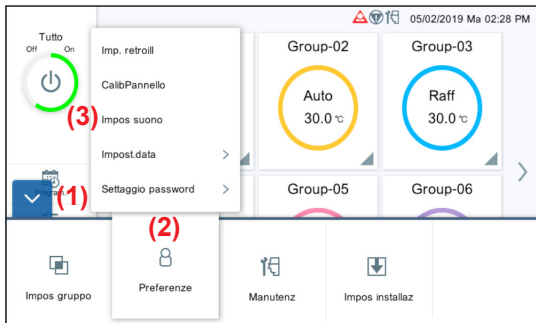

- (1) Toccare il pulsante MENU.
- (2) Toccare [Preferenze].
- (3) Toccare [Impos suono].

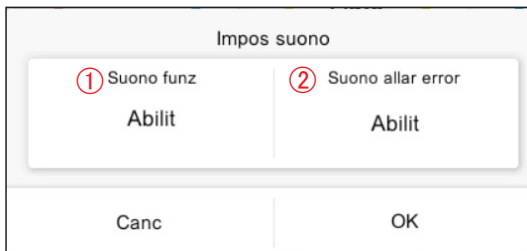

- (4) Impostare la voce e toccare il pulsante [OK].

No.	Voce	Descrizione
①	"Suono funz"	Imposta il suono del segnale acustico emesso durante il funzionamento. "Abilit"/"Disabil"
②	"Suono allar error"	Imposta il suono del segnale acustico emesso in caso di errore. "Abilit"/"Disabil"

3-2-4. Impostazione della data

Eseguire l'impostazione per data e ora.

3-2-4-1 viene visualizzato all'impostazione iniziale.

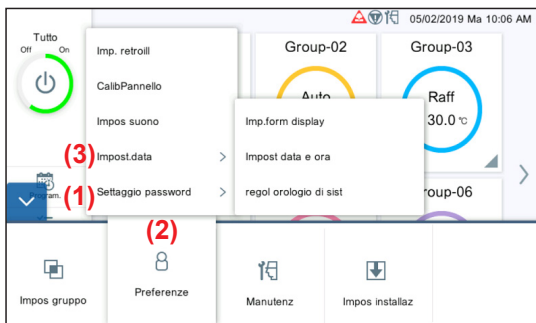

- (1) Toccare il pulsante MENU.
- (2) Toccare [Preferenze].
- (3) Toccare [Impost. data].

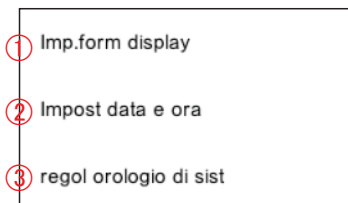

- (4) Selezionare il processo dal sottomenu di seguito.

No.	Voce	Descrizione
①	"Imp. form display"	Imposta il formato di visualizzazione di data e ora. → Fare riferimento a 3-2-4-1.
②	"Impost data e ora"	Imposta la data e l'ora del sistema. → Fare riferimento a 3-2-4-2.
③	"regol orologio di sist"	Esegue la regolazione dell'orologio di sistema. → Fare riferimento a 3-2-4-3.

3-2-4-1. Impostazione del formato di display

Impostare il formato di display di data e ora.

(1) Impostare la voce e toccare il pulsante [OK].

No.	Voce	Descrizione
①	"Form data"	Seleziona tra i seguenti. "Gio/Mes/Ann" "Mes/Gio/Ann" "Ann/Mes/Gio"
②	"Formato ora"	Seleziona tra i seguenti. 12:00 - 11:59 AM/PM 00:00 - 11:59 AM/PM 00:00 - 23:59

3-2-4-2. Impostazione di data e ora

Impostare la data e l'ora del sistema.

(1) Impostare la voce e toccare il pulsante [OK].

No.	Voce	Descrizione
①	"Data"	Imposta la data del sistema. Toccare anno, mese e giorno rispettivamente. (*)
②	"Ora"	Imposta l'ora del sistema. Toccare l'ora e i minuti rispettivamente. (*)
③	"Imp ora estiv"	Quando viene usato il sistema di ora estiva, toccare [Abilit].
④	"Impostazioni orario zone"	Nell'elenco visualizzato, come mostrato nella figura a sinistra, impostare il fuso orario dell'area in cui questo telecomando è installato.

* "Data" e "Ora" sono visualizzati nel formato impostato in **3-2-4-1 Impostazione del formato di display**.

3-2-4-3. Regolazione dell'orologio di Sistema

Eseguire la regolazione dell'orologio di sistema.

(1) Impostare la voce e toccare il pulsante [OK].

No.	Voce	Descrizione
①	"Mast/Slav"	Seleziona dai seguenti 3 tipi. "Master"/"Slave"/"Disabil"
②	"Trasmissione ora corrente"	Trasferisce l'ora corrente.
③	"Program regol orologio"	Seleziona il programma di regolazione orologio da "Giornalmente" o "Settm".
④	Giorno	Seleziona il giorno della settimana quando "Settm" è selezionato. "Do"/"Lu"/"Ma"/"Me"/"Gi"/"Ve"/"Sa"
⑤	Ora	Seleziona l'ora per la regolazione dell'orologio.

3-2-5. Settaggio password

La password può essere impostata all'avvio del programma per mantenere la riservatezza. [Valore iniziale: 0000]

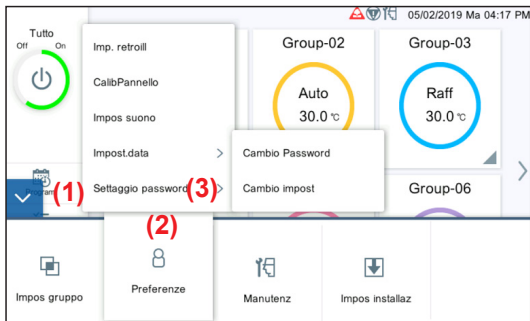

- (1) Toccare il pulsante MENU.
- (2) Toccare [Preferenze].
- (3) Toccare [Settaggio password].

Funzioni target del settaggio password

"Impos gruppo"
"Preferenze"
"Manutenz"
"Impos installaz"
"ImposProgram"
"Impos funz"

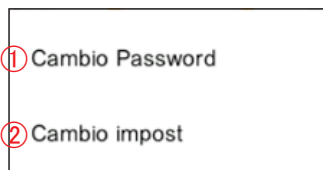

- (4) Selezionare il processo dal sottomenu di seguito.

No.	Voce	Descrizione
①	"Cambio Password"	Cambia la password. [Valore iniziale: 0000] → Fare riferimento a 3-2-5-1.
②	"Cambio impost"	Cambia l'impostazione della password. → Fare riferimento a 3-2-5-2.

3-2-5-1. Cambio Password



- (1) Impostare la voce e toccare il pulsante [OK].

No.	Voce	Descrizione
①	"Cambio Password"	Imposta una password da 4 a 8 cifre quando è impostato. (Immettere la password due volte.)

3-2-5-2. Settaggio password

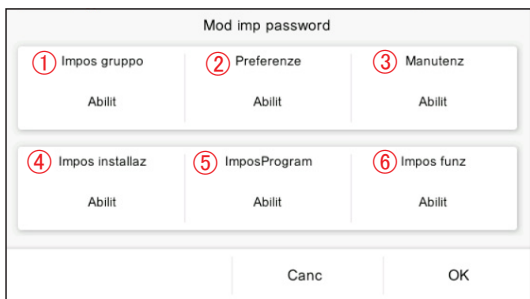

- (1) Impostare la voce e toccare il pulsante [OK].
[Valore iniziale: tutto "Abilit"]

No.	Voce	Descrizione
①	"Impos gruppo"	"Abilit"/"Disabil"
②	"Preferenze"	"Abilit"/"Disabil"
③	"Manutenz"	"Abilit"/"Disabil"
④	"Impos installaz"	"Abilit"/"Disabil"
⑤	"ImposProgram"	"Abilit"/"Disabil"
⑥	"Impos funz"	"Abilit"/"Disabil"

3-3. Manutenz

I menu di manutenzione sono disponibili.

Quando la password è impostata all'avvio, immettere la password. (**Fare riferimento a 3-2-5.**)

3-3-1. StorErrori

La cronologia degli eventi di errore può essere controllata.

[Fino a 200 errori possono essere visualizzati in "StorErrori". Le cronologie di errore che superano 200 vengono eliminate a partire dalla cronologia più vecchia.]

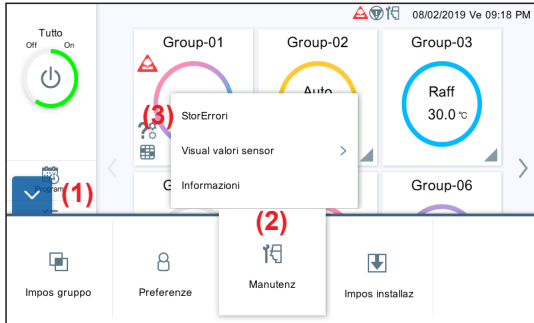

- (1) Toccare il pulsante MENU.
- (2) Toccare [Manutenz].
- (3) Toccare [StorErrori].

No.	Data/Ora	Nome	Indir.	Nome mod	Cod.errore
001	2019/1/22 13:51	00-01	00-01-01	ABHA18LBTH	12.1
002	2019/1/22 13:49	01-01	01-01-02	ABHA18LBTH	32.1
003	2019/1/22 13:45	Unità est	01-00	AJH040LCLAH	92.1
004	2019/1/22 13:40	Disp contr centr	200-03	UTY-DCGYZ1	164
005	2019/1/21 18:00	01-03	01-03-11	ABHA18LBTH	5U.1
006	2019/1/21 17:35	00-02	00-02-03	ABHA18LBTH	5U.1
007	2019/1/21 13:20	00-01	00-01-01	ABHA18LBTH	5U.1
008	2019/1/21 12:00	01-01	01-01-02	ABHA18LBTH	32.1
009	2019/1/20 20:40	00-04	00-04-01	ABHA18LBTH	32.3
010	2019/1/20 17:32	00-01	00-01-03	ABHA18LBTH	12.2

(4) Le cronologie di errore vengono visualizzate.

- ① "No.": visualizzato in ordine decrescente di data e ora in cui si è verificato.
- ② "Data/Ora": data e ora in cui si è verificato l'errore
- ③ "Nome": le unità in cui si verifica un errore (Uno tra "Unità interna" • Nome R.C.G., "Unità esterna" e "Controller centrale")
- ④ "Indir.": l'indirizzo delle unità in cui si verifica un errore
"Unità interna": Sistema refrigerante No. – Unità No.
– Identificazione interna R.C.G. No.
"Unità esterna": Sistema refrigerante No. - Unità No.
"Controller centrale": indirizzo di questo telecomando
- ⑤ "Nome mod": uno tra "Unità interna" (nome R.C.G.), "Unità esterna" e "Controller centrale"
- ⑥ "Cod.errore"
- ⑦ [Cancella tutto]: cancella tutte le cronologie di errore.

3-3-2. Visual valori sensor

Monitorare e visualizzare i valori dei sensori di unità interna e unità esterna.

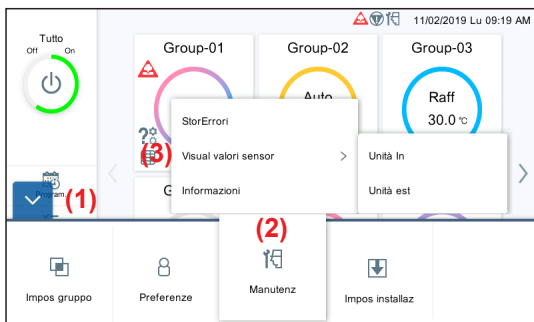

- (1) Toccare il pulsante MENU.
- (2) Toccare [Manutenz].
- (3) Toccare [Visual valori sensor].

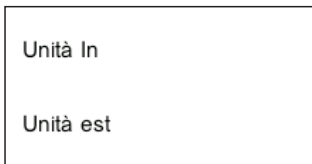

- (4) Selezionare l'unità il cui valore di sensore è selezionato.
 "Unità In"/"Unità est"

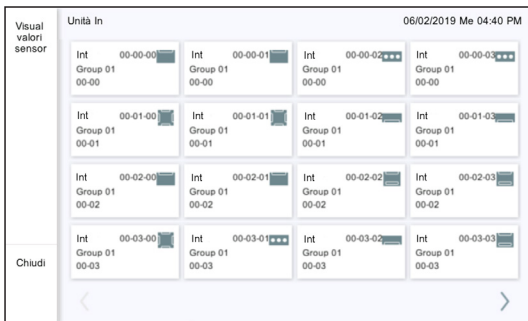

- (5) La schermata dell'unità selezionata viene visualizzata.
 (Toccare il pulsante [Chiudi] per uscire.)

Per "Unità In"

Prima riga: Sistema refrigerante No. – Unità No. – Indirizzo telecomando No.

Seconda riga: nome gruppo

Terza riga: indirizzo R.C.G.

Per "Unità est"

Sistema refrigerante No. – Unità No.

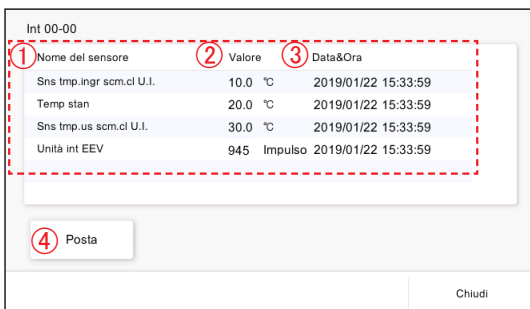

- (6) I valori del sensore dell'unità toccata vengono visualizzati.

① "Nome del sensore"

② "Valore"

③ "Data&Ora"

④ [Posta]: quando si tocca il pulsante [Posta], viene visualizzata la schermata "Invia" e le informazioni sul valore del sensore sono inviate all'indirizzo di posta impostato. → **Fare riferimento a 3-4-7.**

3-3-3. Informazioni

La versione di questo software e l'indirizzo MAC vengono visualizzati.

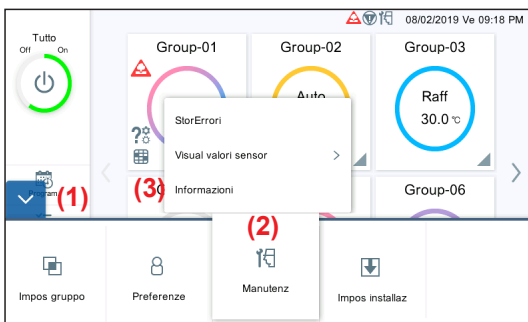

- (1) Toccare il pulsante MENU.

(2) Toccare [Manutenz].

(3) Toccare [Informazioni].



- (4) La versione di questo software e l'indirizzo MAC vengono visualizzati.

3-4. Impostazione dell'installatore

Quando la password è impostata all'avvio, immettere la password. ([Fare riferimento a 3-2-5.](#))

3-4-1. Impostazione della lingua

Selezionare le lingue da utilizzare su questo telecomando.

Solo la procedura (4) viene visualizzata all'impostazione iniziale.

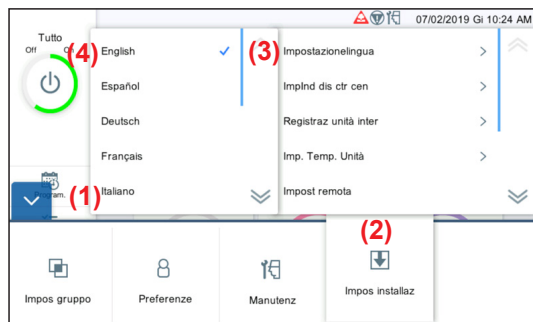

- (1) Toccare il pulsante MENU.
- (2) Toccare [Impos installaz].
- (3) Toccare [Impostazione lingua].
- (4) Toccare la lingua.

Elenco delle lingue
English
Español
Deutsch
Français
Italiano
Русский
Português
Türkçe
Język polski
Ελληνικά
Dutch
中文

3-4-2. Impostazione dell'indirizzo controllore centrale

Impostare l'indirizzo di questo telecomando.

Solo la procedura (4) viene visualizzata all'impostazione iniziale.

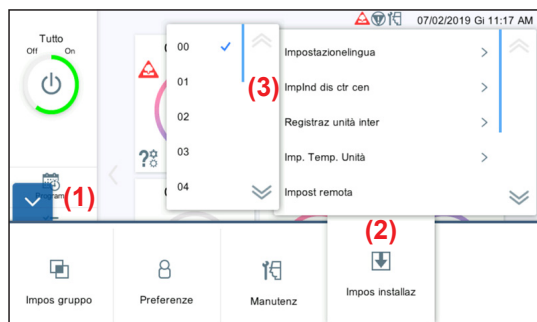

- (1) Toccare il pulsante MENU.
- (2) Toccare [Impos installaz].
- (3) Toccare [ImpInd dis ctr cen].

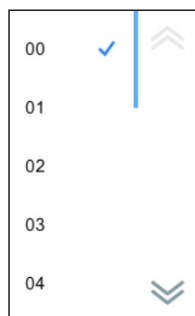

- (4) Toccare l'elenco indirizzi "00" – "15".

Nota

Quando 2 o più controller* sono installati nel sistema, impostare i numeri indirizzo in modo che gli indirizzi (numeri) del controller non siano duplicati.

* Dispositivo di controllo di pannello a contatto, convertitore di rete (telecomando gruppo).

3-4-3. Registrazione dell'unità interna

Registrazione dell'unità interna da controllare da parte di questo telecomando.

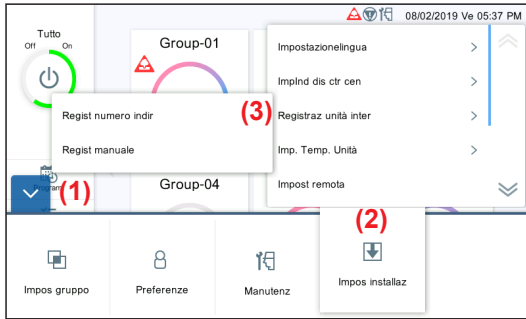

- (1) Toccare il pulsante MENU.
- (2) Toccare [Impos installaz].
- (3) Toccare [Registraz unità inter].

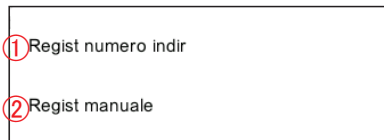

- (4) Selezionare il processo dal sottomenu di seguito.

No.	Voce	Descrizione
①	"Regist numero indir"	Elimina le unità interne attualmente registrate e registra le unità interne in ordine ascendente di indirizzo. → Fare riferimento a 3-4-3-1.
②	"Regist manuale"	Registra le unità interne manualmente senza eliminare le unità interne attualmente registrate. → Fare riferimento a 3-4-3-2.

Nota

Quando "Regist numero indir" viene eseguito, l'impostazione dell'indirizzo registrato sarà eliminata. Nel caso di registrazione manuale, l'indirizzo registrato non viene eliminato.

3-4-3-1. Registrazione del numero di indirizzo

Registrazione delle unità interne nella gamma specificata del sistema refrigerante.

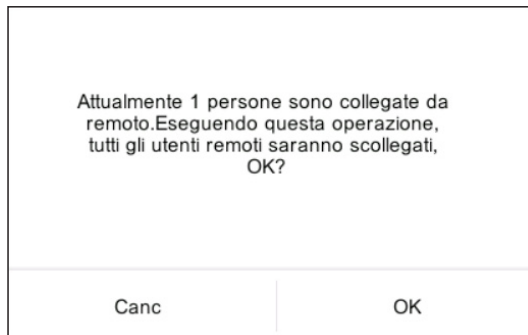
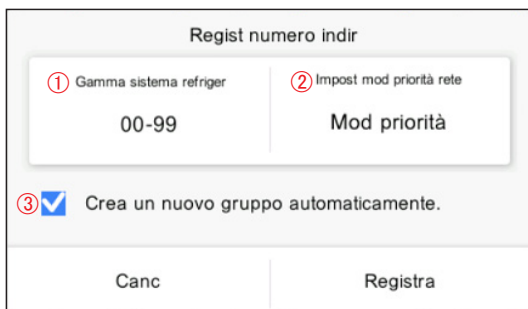

- (1) Impostare la voce e toccare il pulsante [Registra].

No.	Voce	Descrizione
①	"Gamma sistema refriger"	Immette la "Gamma sistema refriger" da registrare per l'unità interna. [Valore iniziale: 00-99]
②	"Impost mod priorità rete"	Seleziona da "Mod priorità" o "Normale". "Mod priorità": esegue la scansione arrestando il sistema.
③	(Casella di controllo) "Crea un nuovo gruppo automaticamente."	<ul style="list-style-type: none"> Quando la casella di controllo è selezionata, il gruppo composto solo dalla nuova unità interna (R.C.G.) viene creato. Quando non è selezionata, l'unità interna appena aggiunta non appartiene al gruppo. Nome gruppo creato: Gruppo **

* Quando alcuni utenti operano in remoto, il messaggio a sinistra viene visualizzato. Quando il pulsante [OK] viene toccato, tutti i collegamenti verranno scollegati da questa operazione.

- (2) Registrare le unità interne. → **Fare riferimento a 3-4-3-3.**

3-4-3-2. Registrazione manuale

Registrare l'unità interna manualmente.

(1) Impostare la voce e toccare il pulsante [Registra].

No.	Voce	Descrizione
①	"Indir. refr"	Immette "Indir. refr" da registrare per l'unità interna. [Valore iniziale: 00]
②	"Indir. unità inter"	Immette "Indir. unità inter" da registrare. [Valore iniziale: 00]
③	(Casella di controllo) "Crea un nuovo gruppo automaticamente."	<ul style="list-style-type: none"> Quando la casella di controllo è selezionata, il gruppo composto solo dalla nuova unità interna (R.C.G.) viene creato. Quando non è selezionata, l'unità interna appena aggiunta non appartiene al gruppo. Nome gruppo creato: Gruppo ** (**: il numero più piccolo non registrato da 1 a 50)

(2) Registrare le unità interne. → **Fare riferimento a 3-4-3-3.**

3-4-3-3. Registrazione

Per la registrazione, sono disponibili la modalità conferma e la modalità elimina.

• Modalità conferma

(1) Quando si tocca R.C.G., gli indirizzi dell'unità interna appartenenti a R.C.G. vengono visualizzati.

• Modalità elimina

(2) Esiste un pulsante [Selezionare(Elimi)] sulla schermata di conferma di registrazione delle unità interne. Quando si tocca il pulsante [Selezionare(Elimi)], appare il pulsante [Elimi] e la schermata passa alla modalità elimina. L'unità interna registrata può essere eliminata selezionando il suo R.C.G. Quando R.C.G. viene toccato, viene selezionata la casella di controllo e quando si tocca il pulsante [Elimi], R.C.G. selezionato può essere eliminato.

Nota

Per la modalità elimina, anche se si tocca il pulsante R.C.G., l'indirizzo unità interna non viene visualizzato.

3-4-4. Impostazione dell'unità di temperature

Impostare l'unità della temperatura utilizzata da questo telecomando.



- (1) Toccare il pulsante MENU.
- (2) Toccare [Impos installaz].
- (3) Toccare [Imp. Temp. Unità].

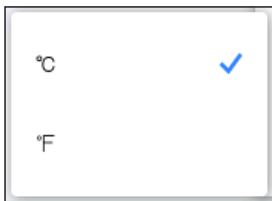

- (4) Toccare l'unità di temperatura, [°C] o [°F].

3-4-5. Impostazione remota

Eseguire l'impostazione di rete per il telecomando.



- (1) Toccare il pulsante MENU.
- (2) Toccare [Impos installaz].
- (3) Toccare [Impost remota].

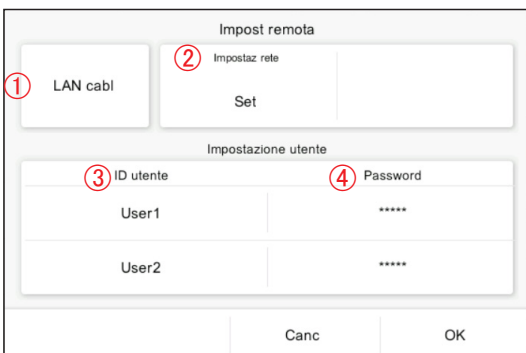

- (4) Impostare la voce e toccare il pulsante [OK].

No.	Voce	Descrizione
①	"LAN cabl"	Seleziona se la connessione LAN è utilizzata o meno. → Fare riferimento a 3-4-5-1.
②	"Impostaz rete"	Imposta la rete quando viene usata la connessione LAN. → Fare riferimento a 3-4-5-2.
③	"ID utente" (*)	Imposta l'ID utente (max. 20 caratteri) per l'accesso remoto quando si usa la connessione LAN.
④	"Password" (*)	Imposta la password utente (max. 20 caratteri) per l'accesso remoto quando si usa la connessione LAN. [Valore iniziale: 0000]

(*) Max. 20 caratteri alfanumerici e simboli

3-4-5-1. Impostazione LAN

Selezionare se la connessione LAN è utilizzata o meno.

(1) Impostare la voce e toccare il pulsante [OK].

No.	Voce	Descrizione
①	Impos LAN	Seleziona tra i seguenti. <ul style="list-style-type: none"> • Quando la connessione LAN non viene usata, selezionare "Disabil". • Quando la connessione LAN viene usata, selezionate "LAN cabl".

3-4-5-2. Impostazione di rete

Quando "LAN cabl" è selezionato nell'impostazione LAN, impostare la rete.

(1) Impostare la voce e toccare il pulsante [OK].

[Valore iniziale: gli indirizzi sono impostati come mostrato nella figura a sinistra.]

No.	Voce	Descrizione
①	"Indir. IP" (*)	Imposta "Indir. IP" del terminale remoto.
②	"Subnt mask" (*)	Imposta "Subnt mask" del terminale remoto.
③	"Gateway pred" (*)	Imposta "Gateway pred" del terminale remoto.
④	"DNS primar" (*)	Immette "DNS primar" (Domain Network Service) del terminale remoto.
⑤	"DNS second" (*)	Immette "DNS second" (Domain Network Service) del terminale remoto.

(*) [***.***.***.***] (Immettere da 0 a 255 in "**").

3-4-6. Impostazione di ingresso esterno

Eseguire l'impostazione dell'ingresso esterno.

(1) Toccare il pulsante MENU.

(2) Toccare [Impost installaz].

(3) Toccare [Impost ingr esterno].

(4) Impostare la voce e toccare il pulsante [OK].

No.	Voce	Descrizione
①	"Operaz"	Seleziona "Operaz" per l'ingresso esterno. "Arresto emerg", "Ttt On/Off", "Non usare"
②	"Metodo inser"	Seleziona "Metodo inser". "Bordo", "Impulso"

3-4-7. Impostazione di posta

Imposta la destinazione dell'indirizzo di posta quando "Notifica errore" o "Notifica tmp stnz" viene inviato.

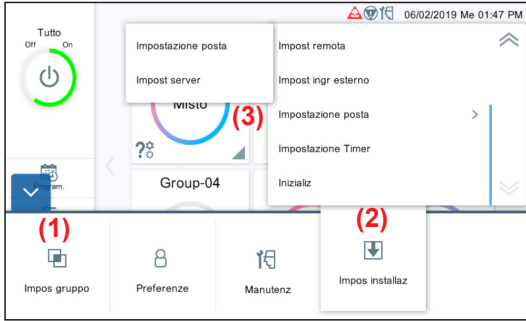

- (1) Toccare il pulsante MENU.
- (2) Toccare [Impost installaz].
- (3) Toccare [Impostazione posta].

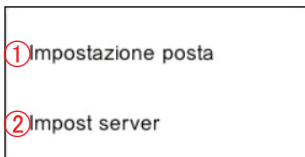

- (4) Selezionare la funzione di impostazione.

No.	Voce	Descrizione
①	"Impostazione posta"	Esegue l'impostazione dell'account di posta, ecc. → Fare riferimento a 3-4-7-1.
②	"Impost server"	Esegue l'impostazione della connessione del server di posta. → Fare riferimento a 3-4-7-2.

* Quando l'impostazione server è stata eseguita, eseguire l'impostazione posta.

3-4-7-1. Impostazione di posta



- (1) Impostare la voce e toccare il pulsante [OK].

No.	Voce	Descrizione
①	"Notifica errore"	Imposta "Abilit" o "Disabil" della notifica via posta quando si verifica un errore.
②	"Indir. E-mail"	Imposta la destinazione dell'indirizzo di posta quando "Notifica errore" o "Notifica tmp stnz" viene inviato.
③	"Prova trasmis"	Esegue "Prova trasmis" per inviare la mail di notifica. Display dei risultati di trasmissione: "Invio mail non riuscito." / "Mail inviata."
④	"Notifica tmp stnz" ("Limit inf.")	Imposta il limite inferiore della temperatura stanza per l'invio di una mail. "Limit inf.": -15,5 °C
⑤	"Notifica tmp stnz" ("Limit sup.")	Imposta il limite superiore della temperatura stanza per l'invio di una mail. "Limit sup.": 63,5 °C

3-4-7-2. Impostazione del server

(1) Impostare la voce e toccare il pulsante [OK].

No.	Voce	Descrizione
①	"Indir. E-mail mitt"	Immette "Indir. E-mail mitt".
②	"Ind. serv Email usc"	Immette "Ind. serv Email usc".
③	"Porta"	Immette "Porta".
④	"Nome utente"	Immette "Nome utente". (max. 50 caratteri)
⑤	"Password"	Immette "Password". (max. 12 caratteri)
⑥	"SSL"	Seleziona "SSL". "Nessuno"/"SMTP su SSL"/"STASTLS"

3-4-8. Impostazione del timer

Impostare il timer che arresta automaticamente il funzionamento per evitare di dimenticarsi di spegnere.

(1) Toccare il pulsante MENU.

(2) Toccare [Impos installaz].

(3) Toccare [Impostazione Timer].

(4) Impostare la voce e toccare il pulsante [OK].

No.	Voce	Descrizione
①	"Auto-timer disat"	Imposta "Abilit" o "Disabil" del timer. Quando "Abilit" è selezionato, da ② a ⑤ sono abilitati.
②	"Ora arrFun"	Imposta "Ora arrFun" in unità di 10 minuti. [30-240 min]
③	"Campo ora"	Seleziona "Campo ora". "Spec. Campo" / "Continuo"
④	"Ora avvio"	Imposta "Ora avvio". Quando "Spec. Campo" è selezionato, questa voce è abilitata.
⑤	"Ora fine"	Imposta "Ora fine". Quando "Spec. Campo" è selezionato, questa voce è abilitata.
⑥	"Gruppi registrati"	Imposta i gruppi da controllare. → Fare riferimento a 2-3-1-1.

(quando "Ora arrFun" è selezionato)

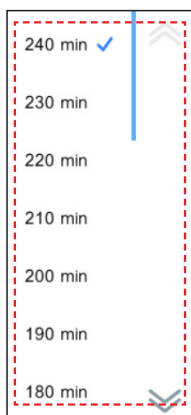

(quando "Ora avvio" e "Ora fine" sono selezionati)

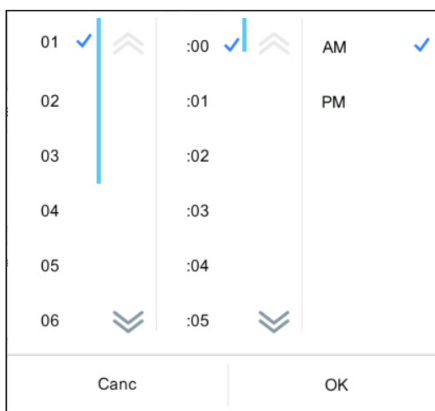

3-4-9. Inizializzazione

Eeguire l'inizializzazione di questo telecomando.

Tutti i contenuti registrati verranno eliminati e riportati all'impostazione predefinita di fabbrica con questa funzione. Utilizzare questa funzione con la massima cautela.



- (1) Toccare il pulsante MENU.
- (2) Toccare [Impos installaz].
- (3) Toccare [Inizializ].



- (4) Quando si inizializza questo telecomando, toccare il pulsante [OK].
Attendere un certo tempo senza spegnere l'alimentazione.
Quando appare la schermata di impostazione iniziale, impostare in base alla procedura guidata. → **Fare riferimento a 1-5.**

4. FUNZIONAMENTO TELECOMANDO

[Condizioni d'uso]

Smartphone o PC tablet	Sistema operativo supportato: <ul style="list-style-type: none">• Sistema operativo Android• iOS	Controllare l'ultima versione supportata del sistema operativo su Google Play o su App Store.
	Versione consigliata del browser	IE: 11 o successiva, Chrome: 63 o successiva, Safari: 11 o successiva

Android e Google Play sono marchi registrati di Google Inc.

App Store è un marchio di servizio di Apple Inc., registrato negli Stati Uniti e in altri Paesi.

iOS è un marchio o un marchio registrato di Cisco negli Stati Uniti e in altri Paesi e viene usato sotto licenza.

Per informazioni su questo telecomando, fare riferimento al seguente sito web.

www.fujitsu-general.com/global/support/

[Precauzioni per l'uso]

- Quando si utilizza questo prodotto, diventa possibile azionare il condizionatore d'aria da posizioni in cui non è possibile vederlo direttamente. Ciò significa che le persone nella stanza potrebbero essere esposte al funzionamento accidentale del condizionatore d'aria. Controllare le condizioni della stanza prima di utilizzare questo prodotto.
- **Assicurarsi di controllare su base regolare che l'alimentazione al condizionatore d'aria sia collegata in modo sicuro e che non si sia accumulata polvere nell'area circostante. Ciò potrebbe causare surriscaldamento o incendi.**
- **Assicurarsi di controllare in anticipo che non vi siano malfunzionamenti del condizionatore d'aria.**
- **Assicurarsi che il flusso d'aria dal condizionatore d'aria non causi effetti negativi.**

Degli oggetti potrebbero cadere, causando lesioni personali, incendi o danni alla proprietà.

- **Se si sa che vi sono persone nelle vicinanze del condizionatore d'aria, informarle in anticipo che si intende azionarlo e arrestarlo da una posizione distante.**

Il funzionamento o l'arresto improvviso del condizionatore d'aria potrebbe sorprendere le persone e farle cadere o inciampare se sono in piedi.

Inoltre, rapidi cambiamenti della temperatura della stanza potrebbero causare il deterioramento delle condizioni fisiche delle persone. Non utilizzare questo prodotto se vi sono persone nella stanza che non sono in grado di controllare autonomamente la temperatura.

(Per esempio, neonati, bambini, persone con disabilità fisiche, anziani o persone malate.)

- **Comprendere appieno le impostazioni riservate del timer e le altre operazioni prima di utilizzare questo prodotto.** Il funzionamento o l'arresto inaspettato del condizionatore d'aria potrebbe causare il deterioramento delle condizioni fisiche delle persone o avere effetti indesiderati su animali o piante.

- **Controllare frequentemente le impostazioni e la situazione operativa del condizionatore d'aria quando si utilizza questo prodotto da una posizione distante.**

I cambiamenti rapidi della temperatura della stanza potrebbero causare il deterioramento delle condizioni fisiche delle persone o avere effetti indesiderati su animali o piante.

4-1. Impostazione del funzionamento remoto

- (1) Avviare un browser e immettere l'indirizzo della pagina web nel campo dell'indirizzo.
(Indirizzo pagina web)
[https:// \[Central Controller IP address\]:\[port\]/index.html](https://[Central Controller IP address]:[port]/index.html)
- (2) Immettere "ID di accesso" e "Password". Selezionare "Lingua" e toccare il pulsante [Accesso].
(Immettere "ID di accesso" e "Password" che sono impostati sulla schermata di impostazione remota.)
- (3) Viene visualizzata la schermata di monitoraggio per il telecomando.

4-2. Monitor

[Schermata tablet]

4-2-1. Schermata monitoraggio

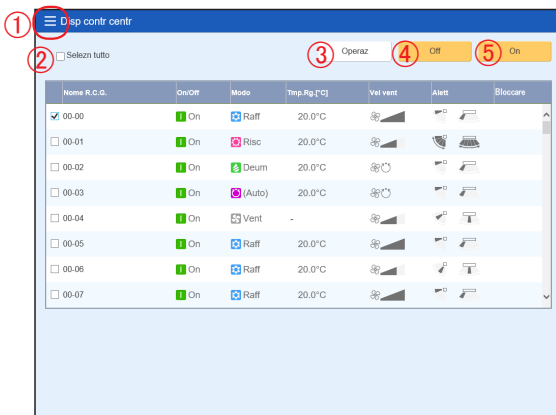

- (1) Selezionare la casella di controllo di R.C.G. da modificare per l'impostazione.

No.	Voce	Descrizione
①	Pulsante menu	Seleziona il processo. • Monitor → Fare riferimento a 4-2. • Cambio Password → Fare riferimento a 4-3. • Ord visual unità → Fare riferimento a 4-4. • Preferenze → Fare riferimento a 4-5.
②	"Selezn tutto"	Seleziona (controlla) tutti gli R.C.G.
③	[Operaz]	Imposta l'operazione. → Fare riferimento a 4-2-2.
④	[Off]	Imposta R.C.G. selezionato su Off.
⑤	[On]	Imposta R.C.G. selezionato su On.

[Schermata smartphone]

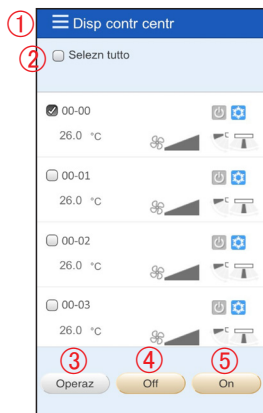

4-2-2. Funzionamento

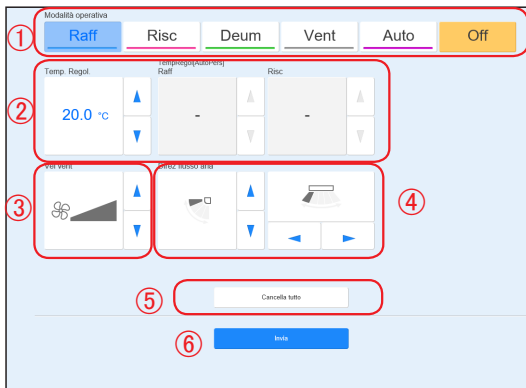

(1) Impostare la voce e toccare il pulsante [Invia].

No.	Voce	Descrizione
①	"Modalità operativa"	Seleziona uno tra "Raff", "Risc", "Deum", "Vent", "Auto" e "Off". (La modalità selezionabile dipende dall'unità interna)
②	"Temp. Regol."	Seleziona la "Temp. Regol." con unità di 0,5 °C (1 °F). (tranne quando "Vent" o "Off" è selezionato)
	* "TempRegol [AutoPers]"	Seleziona la "Temp. Regol." durante il funzionamento "Raff" e la "Temp. Regol." durante il funzionamento "Risc" quando la modalità di funzionamento è "AutP". (L'unità interna applicata e l'unità esterna non applicata non possono essere combinate.)
③	"Vel vent"	Imposta il volume dell'aria.
④	"Direz flusso aria"	Imposta la direzione del flusso d'aria per le direzioni verticale e orizzontale.
⑤	Pulsante [Cancella tutto]	Ripristina la schermata e torna allo stato originale.
⑥	Pulsante [Invia]	Invia il contenuto dell'impostazione al controller centrale.

4-3. Cambio di password

Impostare la password.

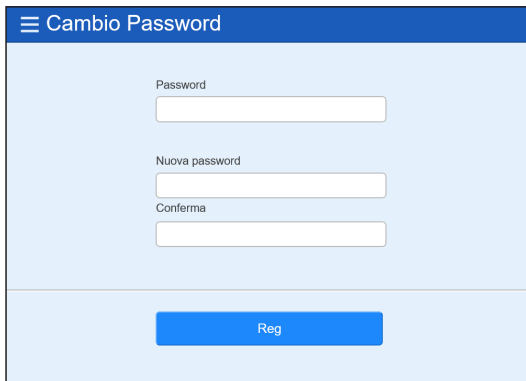

(1) Impostare la password.

Immettere le seguenti voci e toccare il pulsante [Reg].

- ① Password
- ② Nuova password
- ③ Nuova password (Conferma)

4-4. Ordine di visualizzazione dell'unità

Modificare l'ordine di visualizzazione di R.C.G.

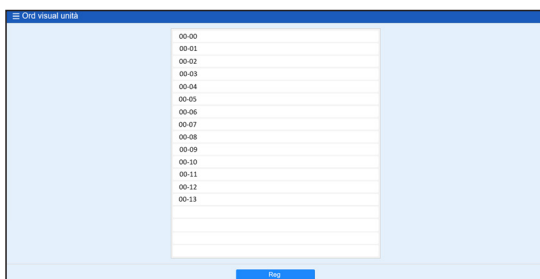

(1) Ordinare le unità e toccare il pulsante [Reg].

4-5. Impostazione delle preferenze

Impostare l'unità di temperatura per questo display di sistema.

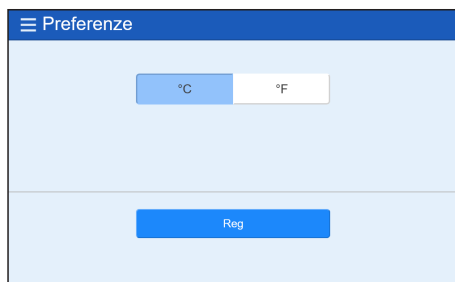

(1) Selezionare [°C] o [°F] come unità di temperatura e toccarlo.

5. RISOLUZIONE DEI PROBLEMI

5-1. Errore

Quando si verifica uno stato speciale nel sistema, per esempio quando si verifica un errore o una perdita di refrigerante in questo telecomando, i contenuti dell'errore vengono visualizzati in primo piano sullo schermo. Allo stesso tempo una mail di contenuti dell'errore viene inviata all'indirizzo registrato di posta per la notifica errore.

■ Errore



Display errore (unità interna)

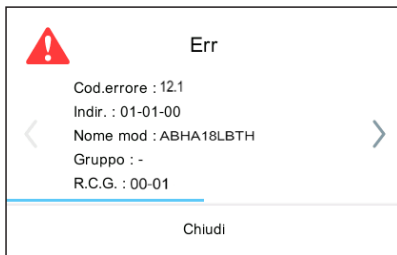

Display errore (unità esterna)

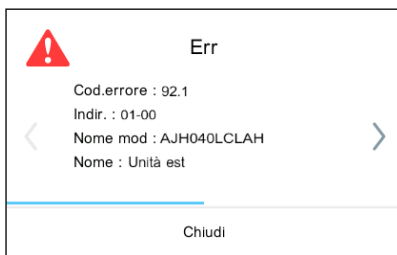

Display errore (controller)

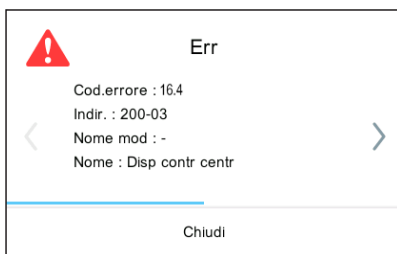

Quando il pulsante [Err] viene toccato, le informazioni di errore (messaggio di errore o perdita di refrigerante) viene visualizzato sullo schermo. Contattare il reparto di assistenza, se necessario.

Le informazioni di errore vengono visualizzate. Confermare la posizione dell'errore. (Per il codice errore che riguarda l'unità interna e l'unità esterna, fare riferimento al manuale di ciascuna unità.)

(Unità interna)

“Cod.errore”
“Indir.”
“Nome mod”
“Gruppo”
“R.C.G.”

(Unità esterna)

“Cod.errore”
“Indir.”
“Nome mod”
“Nome” (Fissato su “Unità est”)

(Controller)

“Cod.errore”
“Indir.”
“Nome mod” (Fissato su “—”)
“Nome” (Fissato su “Disp contr centr”)

■ Perdita refrigerante

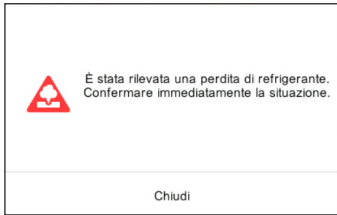

Quando viene rilevata una perdita di refrigerante, il seguente messaggio viene visualizzato in primo piano sullo schermo. Confermare la posizione dell'errore.
“È stata rilevata una perdita di refrigerante. Confermare immediatamente la situazione.”

5-2. Arresto di emergenza

Il pop-up dell'arresto emergenza viene visualizzato in uno dei seguenti casi.

5-2-1. Quando viene ricevuto un segnale dall'ingresso esterno

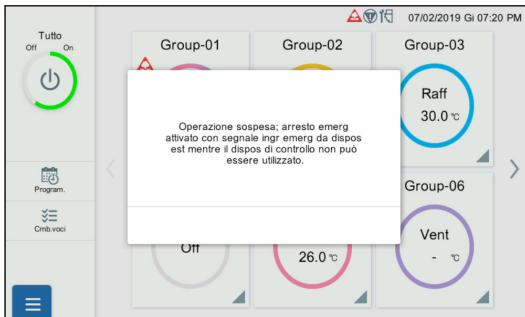

- Quando viene ricevuto un segnale da un ingresso esterno, il seguente messaggio viene visualizzato in primo piano sullo schermo.
“Operazione sospesa; arresto emerg attivato con segnale ingr emerg da dispos est mentre il dispos di controllo non può essere utilizzato.”
- Quando la notifica di rilascio viene ricevuta da un ingresso esterno, rilasciare “Arresto emerg”.

5-2-2. Quando viene ricevuto un segnale dal sistema VRF

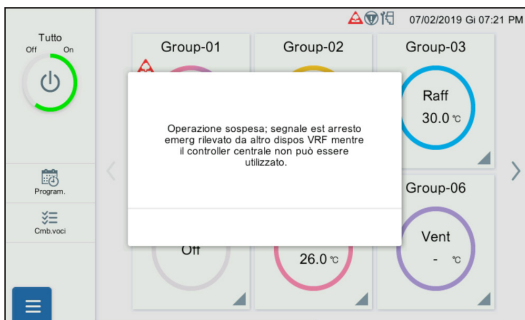

- Quando viene ricevuto un segnale dal sistema VRF, il seguente messaggio viene visualizzato in primo piano sullo schermo.
“Operazione sospesa; segnale est arresto emerg rilevato da altro dispos VRF mentre il controller centrale non può essere utilizzato.”
- Quando la notifica di rilascio viene ricevuta dal sistema VRF, rilasciare “Arresto emerg”.

5-3. Codici di errore

Per i dettagli sugli errori di unità interna o unità esterna quando si controllano i contenuti dell'errore, fare riferimento ai codici di errore in ciascun manuale d'installazione.

Codici di errore	Contenuto
161	Errore connessione PCB di comunicazione
164	Errore di comunicazione della rete dispositivo periferico
C21	Errore PCB di comunicazione

6. SPECIFICHE

Nome modello		UTY-DCGYZ1, UTY-DCGGZ1
Tensione di alimentazione	V	1 ø CA 100 - 240
Frequenza di alimentazione	Hz	50 / 60
Consumo di corrente	W	7
Display		LCD TFT a colori, 7,0 pollici WVGA
Interfaccia esterna		Linea di trasmissione
		Ingresso esterno
		Uscita esterna
		LAN cablata (100BASE-TX)
Intervallo temperatura di utilizzo	°C (°F)	Da 0 a 40 (da 32 a 104)
Intervallo umidità di utilizzo	%	Da 0 a 85 (senza condensa)
Intervallo temperatura di conservazione	°C (°F)	Da -20 a 70 (da -4 a 158)
Intervallo umidità di conservazione	%	Da 0 a 85 (senza condensa)
Dimensioni (A×L×P)	mm (in.)	134,6×216,2×37,9 (5-5/16×8-1/2×1-1/2)
Peso	g (oz.)	800 (28,2)

* Il pannello a cristalli liquidi è fabbricato utilizzando una tecnologia ad alta precisione, ma potrebbe esserci comunque lo 0,01% o meno di pixel mescolati o di pixel illuminati continuamente. Questo non è un guasto.

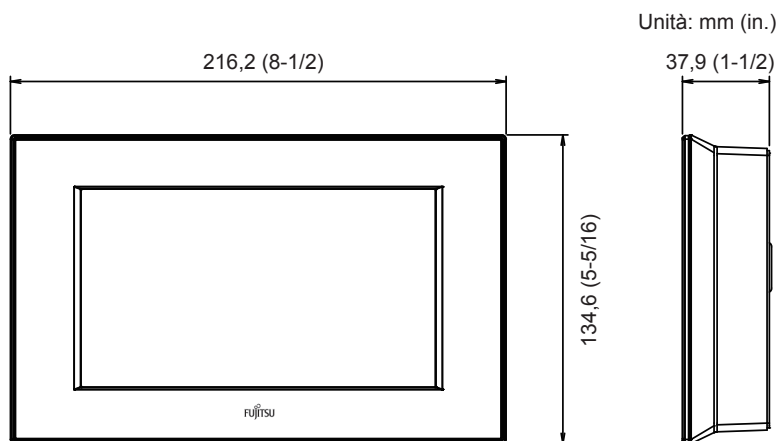

FUJITSU GENERAL LIMITED
3-3-17, Suenaga, Takatsu-ku, Kawasaki 213-8502, Japan