



FORNO ELETTRICO

MANUALE D'USO ED ISTRUZIONI

MODD. EKF 411 UD – EKF 416 UD – EKF 464 UD
EKF 411 AL UD – EKF 416 AL UD – EKF 464 AL UD

rev. 7

TECNOEKA S.r.l.

Via Marco Polo, n.11 - 35010 Borgoricco (Padova) Italy
Tel. +39.049.9300344 – +39.049.5791479 Fax +39.049.5794387
www.tecnoeka.com E-mail: info@tecnoeka.com

X:\Sgq\PRODOTTI\1 - FORNI\FORNO ELETTRICO\LEka\MANUALI D'USO - Forno Elettrico 40 60 90 - LEka\Lingua Italiano\Manuale d'uso EKF 411 UD -EKF 416 UD – EKF 464 UD - EKF 411 AL UD -EKF 416 AL UD – EKF 464 AL UD - IT - rev. 7.doc



TECNOEKA SRL
 VIA MARCO POLO, 11 - 35010 BORGORICCO - PADOVA - ITALY
 TEL. +39 049 5791479 +39 049 9300344 - FAX +39 049 5794387
 E-MAIL: INFO@TECNOEKA.COM - WWW.TECNOEKA.COM - WWW.TECNOEKA.RU
 COD. FISC. - P.IVA 00747580280 - REA N° 133205 - CAP. SOC. EURO 119.000,00 I.V.

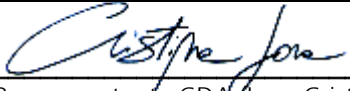

DICHIARAZIONE UE DI CONFORMITA'	
Allegato II A, della Direttiva 2006/42/CE	
Nome produttore	TECNOEKA Srl
Indirizzo del produttore	Via Marco Polo, 11 - 35010 Borgoricco (PD)
Nome del responsabile del fascicolo tecnico	Minotto Lorenzo
Indirizzo del responsabile del fascicolo tecnico	Via Marco Polo, 11 - 35010 Borgoricco (PD)
Tipo di prodotto	Forno elettrico
Scopo del prodotto	Cottura di alimenti
Modello	EKF 411 UD – EKF 416 UD – EKF 464 UD EKF 411 AL UD – EKF 416 AL UD – EKF 464 AL UD
<p>TECNOEKA Srl dichiara che i prodotti sopra indicati, sono conformi a tutte le disposizioni pertinenti le seguenti direttive:</p> <p>Direttiva macchine 2006/42/CE; Direttiva compatibilità elettromagnetica 2014/30/UE</p>	
<p>TECNOEKA Srl dichiara che i prodotti sopra indicati, sono conformi alle seguenti norme armonizzate:</p> <p>EN 60335-1 ; EN 60335-2-42 EN 55014-1 ; EN 61000-3-2 ; EN 61000-3-3 EN 62233</p>	
<p>TECNOEKA Srl dichiara che i prodotti sopra indicati, sono conformi anche alle seguenti direttive:</p> <p>Direttiva sicurezza generale dei prodotti 2001/95/CE; Direttiva di restrizione nell'uso di sostanze pericolose nelle apparecchiature elettriche ed elettroniche 2011/65/UE; Direttiva sui rifiuti di apparecchiature elettriche ed elettroniche 2012/19/UE.</p>	
<p>TECNOEKA Srl dichiara che i prodotti sopra indicati, sono conformi al Regolamento (CE) 1907/2006</p>	
Borgoricco, 31/01/2017.	 Firma Rappresentante CDA (Lora Cristina)

Indice

1. Servizio tecnico

2. Avvertenze generali

3. Caratteristiche tecniche

4. Istruzioni per l'installatore

5. Istruzioni per l'uso (per l'utente)

6. Rischi residui (per l'utente)

7. Uso pannello comandi

8. Cottura al forno

9. Consigli per la cottura

10. Pulizia e manutenzione ordinaria

11. Assistenza tecnica

12. Informazioni agli utenti

13. Schemi elettrici

14. La garanzia

1. Servizio tecnico

Un controllo tecnico una volta o due all'anno contribuisce ad allungare la vita dell'apparecchio e ne garantisce un migliore funzionamento. Assicurarsi che l'assistenza sia effettuata solo ed esclusivamente da personale qualificato. Per eventuali ordini di parti di ricambio o per qualsiasi informazione relativa all'apparecchio citare sempre il numero di matricola ed il modello (dati riportati sulla targhetta "dati tecnici" apposta sul retro del forno).

2. Avvertenze generali

E' molto importante che questo libretto istruzioni sia conservato assieme all'apparecchio per future consultazioni.

Queste avvertenze sono state redatte per la vostra sicurezza e per quella degli altri; Vi preghiamo, quindi, di volerle leggere attentamente prima di installare e di utilizzare l'apparecchio:

- Se al momento della ricezione della merce l'**imballo** non dovesse essere integro o risultasse danneggiato, apporre la seguente dicitura: **"RISERVA DI CONTROLLO MERCI"**, con la specifica del danno e controfirma dell'autista; entro 4 giorni di calendario (non lavorativi) dalla data di consegna effettuare un reclamo scritto al venditore, trascorso i quali non si accettano reclami.
- La temperatura all'interno del magazzino di stoccaggio (o altro ambiente) non deve scendere al di sotto dei -9°C ; diversamente, vengono danneggiati gli organi di controllo della temperatura (termostato di regolazione / termostato di sicurezza) dell'apparecchio. L'inosservanza di questo divieto fa decadere ogni responsabilità da parte della ditta costruttrice l'apparecchio.
- L'apparecchio è destinato all'uso professionale e deve essere utilizzato da personale qualificato e addestrato all'uso.
- Ogni eventuale modifica che si rendesse necessaria all'impianto elettrico per poter installare l'apparecchio dovrà essere eseguita solo da personale competente.
- E' pericoloso modificare o tentare di modificare le caratteristiche di questo apparecchio.
- L'apparecchio non va mai pulito con getti d'acqua diretti, poiché l'eventuale entrata di acqua potrebbe limitarne la sicurezza.
- Prima della manutenzione o della pulizia disinserire l'apparecchio dalla rete elettrica di alimentazione e lasciarlo raffreddare.
- Per i controlli periodici o eventuali riparazioni non tentare di metterci mano. Contattare il Centro di Assistenza più vicino e impiegare solo ricambi originali.
- A porta completamente aperta (apertura a ribalta) non utilizzarne la superficie interna come piano di appoggio, potrebbero danneggiarsi in modo irreparabile le cerniere di sostegno della porta.

N.B.: L'uso improprio o scorretto e l'inosservanza delle norme d'installazione fanno decadere ogni responsabilità da parte della ditta costruttrice. A tale riguardo, devono essere seguite in modo rigoroso le direttive riportate nel paragrafo "POSIZIONAMENTO".

3. Caratteristiche tecniche

Dimensioni apparecchio (mm) LxPxH	790x665x635
Peso apparecchio (kg)	56
Massimo carico per teglia:GN1/1-600x400mm (kg)	4 - 2
Carico totale GN1/1-600x400mm (kg)	16 - 8
Potenza Max. assorbita (kW)	6,4
Resistenza convezione (kW)	3
Tensione alimentazione (V~)	400 2N (50 o 60Hz su richiesta) 230 V (50 o 60Hz su richiesta)
Sezione cavo di alimentazione	5x2,5 mm ² - 3x4 mm ²
Tipologia cavo	H07RN-F
Collegamento cavo elettrico	Tipo Y
Classe	I
Grado protezione involucro	IPX3
Pressione acqua (kPa)	100-200

Il livello di rumore dell'apparecchio in funzione risulta inferiore a 70 dB (A).
La targhetta "dati tecnici" è posizionata sul pannello posteriore dell'apparecchio.

4. Istruzioni per l'installatore

Le istruzioni che seguono sono rivolte all'installatore qualificato affinché compia le operazioni di installazione, regolazione e manutenzione nel modo più corretto e secondo le norme in vigore. Qualsiasi intervento deve essere fatto con l'apparecchio disinserito elettricamente.

Prima di usare l'apparecchio togliere accuratamente la speciale pellicola adesiva che protegge i particolari in acciaio inox evitando di lasciare residui di colla sulle superfici; eventualmente toglierli subito adoperando un solvente appropriato.

Posizionamento - L'apparecchio va posizionato in modo perfettamente orizzontale su di un tavolo o supporto simile, (il tavolo o il supporto devono essere alti almeno 85 cm da sopra il pavimento) ad una distanza non inferiore a 10 cm dalle pareti laterali e posteriore, in modo che intorno ad esso possa circolare liberamente l'aria necessaria alla sua ventilazione naturale. Questa ventilazione avviene attraverso le specifiche aperture presenti sulle pareti metalliche del rivestimento esterno e garantisce la funzionalità e la durata dell'apparecchio. Per questo motivo è severamente vietato ostruire, anche in modo parziale, anche per brevi periodi, tali aperture di aerazione. **L'inosservanza di questo preciso divieto, fa decadere ogni responsabilità da parte della ditta costruttrice l'apparecchio e annulla immediatamente qualsiasi diritto di garanzia sullo stesso**, dato che volontariamente ne è stata compromessa la conformità costruttiva. L'apparecchio inoltre non è adatto all'incasso e al posizionamento in batteria.

Collegamento elettrico - Il collegamento alla rete di alimentazione elettrica deve essere effettuato secondo le normative vigenti. Prima di effettuare l'allacciamento accertarsi che:

- la tensione e la frequenza dell'impianto di alimentazione corrispondano a quanto riportato sulla targhetta "dati tecnici" apposta sull'apparecchio;
- la valvola limitatrice e l'impianto possano supportare il carico dell'apparecchio (vedi targhetta "dati tecnici");
- **l'impianto di alimentazione sia munito di efficace collegamento di messa a terra secondo le norme in vigore;**
- l'interruttore onnipolare usato per l'allacciamento sia facilmente raggiungibile con l'apparecchio installato;
- nel collegamento diretto alla rete, tra l'apparecchio e la rete, sia interposto un interruttore onnipolare di protezione con apertura minima tra i contatti della categoria di sovratensione III (4000V), dimensionato al carico e rispondente alle norme in vigore;

- **il cavo di terra giallo/verde non sia interrotto dall'interruttore;**
- la tensione di alimentazione, quando l'apparecchio è in funzione, non si discosti dal valore della tensione nominale di $\pm 10\%$;
- accertarsi che dopo aver inserito il cavo di alimentazione nella morsettiera, questo non entri in contatto con le parti calde dell'apparecchio.
- **se il cavo di alimentazione è danneggiato, deve essere sostituito dal costruttore o dal suo servizio di assistenza tecnica, o comunque da una persona con qualifica simile, in modo da prevenire ogni rischio.**

Collegamento alla rete idrica - L'apparecchio deve essere alimentato con acqua potabile addolcita, con una durezza compresa tra $0,5^{\circ}\text{F}$ e 5°F (è obbligatorio l'uso di un addolcitore per ridurre il formarsi di calcare all'interno della camera di cottura) ad una pressione compresa tra 100 e 200 kPa (1,0-2,0 bar). Il collegamento alla rete idrica va fatto attraverso l'elettrovalvola filettata 3/4" presente sul retro dell'apparecchio, con l'interposizione di un filtro meccanico e di un rubinetto di intercettazione (prima di collegare il filtro, lasciare defluire una certa quantità di acqua per spurgare la condotta da eventuali scorie).

Scarico acqua - Dal retro dell'apparecchio esce un tubo di scarico (vedi Fig.1) che consente il drenaggio della camera di cottura. A questo tubo va collegata una tubazione con un diametro interno di 30 mm (DN 30) resistente alle temperature del vapore (90°C - 100°C). Per evitare strozzature è consigliabile che la tubazione sia del tipo rigido e che lungo il percorso di scarico non presenti curve "a gomito".

La tubazione inoltre deve mantenere una pendenza costante (min. 5%) per tutta la sua lunghezza (la lunghezza considerata è quella dal tubo di scarico dell'apparecchio al punto di scarico e non deve superare la misura di 2 metri). La tubazione di scarico va convogliata ad uno scarico aperto a pavimento (Fig.2). Inoltre il "salto d'aria" minimo deve essere di 25 mm (distanza tra il tubo di scarico proveniente dall'apparecchio e il bicchiere del tubo di canalizzazione di scarico). In ogni caso, per motivi di conformità alle norme igieniche vigenti, la tubazione collegata al tubo di scarico dell'apparecchio non deve andare a diretto contatto con il punto di scarico. E' consigliabile collegare lo scarico dell'apparecchio alla rete delle acque grigie attraverso un adeguato sifone, così da contenere l'uscita dei vapori dallo scarico.

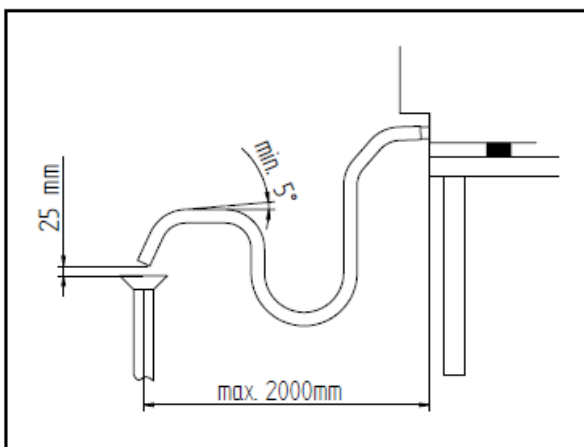

FIG. 1

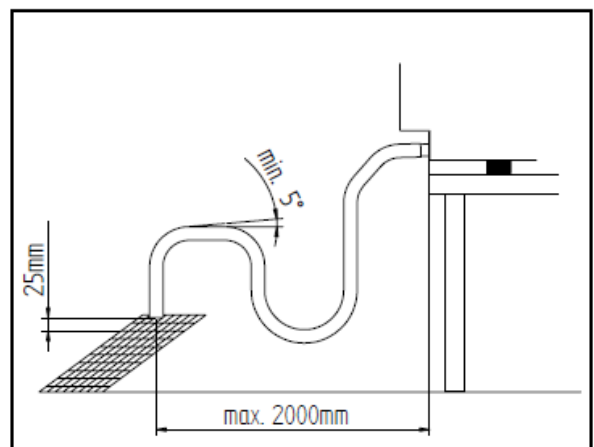
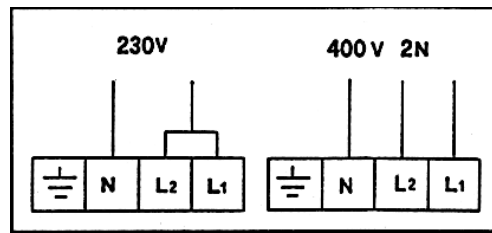

FIG. 2

Allacciamento cavo di alimentazione - Per avere accesso alla morsettiera è sufficiente togliere il pannello posteriore dell'apparecchio. Allentare il pressacavo e farne passare il cavo attraverso. Predisporre i conduttori in modo che il conduttore di terra sia l'ultimo a sfilarsi dal suo morsetto nel caso il cavo entri in trazione anomala. Collegare i conduttori di **fase** sui morsetti contraddistinti con "L1" e "L2", il conduttore di **neutro** sul morsetto contraddistinto con "N" e il conduttore di **terra** sul morsetto contraddistinto con il simbolo \perp secondo lo schema seguente:



(lo stesso schema di allacciamento elettrico è presente in vicinanza della morsettieria di alimentazione). Serrare il pressacavo e rimontare il pannello posteriore dell'apparecchio.

L'apparecchio deve essere collegato ad un **sistema equipotenziale** la cui efficacia deve essere opportunamente verificata secondo la normativa in vigore.

Questo collegamento deve essere effettuato tra apparecchiature diverse tramite l'apposito morsetto che è contrassegnato con il simbolo ∇ . Il conduttore equipotenziale deve avere un sezione minima di $2,5\text{mm}^2$. Il morsetto equipotenziale si trova sul retro dell'apparecchio.

Dispositivo termico di sicurezza - L'apparecchio è dotato di un dispositivo termico di sicurezza a riarmo manuale, per la protezione contro le sovratemperature eccessive e pericolose che potrebbero accidentalmente generarsi al suo interno. Nel caso di intervento, il dispositivo interrompe l'alimentazione elettrica dell'apparecchio e quindi anche il suo funzionamento.

5. Istruzioni per l'uso (per l'utente)

Ad un primo utilizzo del forno, si consiglia di farlo funzionare a vuoto e alla massima temperatura per circa un'ora. In questo modo vengono eliminati eventuali odori sgradevoli dovuti all'isolamento termico e ai residui grassi della lavorazione.

Questo apparecchio dovrà essere destinato solo all'uso per il quale è stato espressamente concepito, e cioè per la cottura al forno di cibi. Ogni altro impiego è da ritenersi improprio.

L'apparecchio può essere utilizzato: per tutte le cotture al forno di dolci, pizze, carni, pesce, verdure, per la gratinatura e per il ricondizionamento di cibi refrigerati e congelati.

Nel disporre il cibo nella camera di cottura, mantenere uno spazio di almeno 40 mm tra una teglia e l'altra per non ostruire in modo eccessivo la circolazione dell'aria.

Non usare teglie con bordi più alti del necessario: i bordi costituiscono delle barriere che impediscono la circolazione dell'aria calda.

Riscaldare il forno prima di ogni cottura per ottenere la massima uniformità.

Evitare di effettuare la salatura dei cibi nella camera di cottura.

6. Rischi residui (per l'utente)

Dopo una cottura aprire la porta con cautela, per evitare la violenta fuoriuscita di calore che potrebbe essere causa di scottature.

Durante il funzionamento del forno prestare attenzione alle zone calde (segnalate sull'apparecchio) delle sue superfici esterne.

Posizionare la macchina su di un banco o supporto simile, ad un'altezza di almeno 85cm dal pavimento.

Il banco da appoggio od il supporto, devono essere in grado di sopportare il peso della macchina e di alloggiarla in modo corretto.

L'apparecchio è dotato di parti elettriche e non va mai lavato con un getto d'acqua o di vapore.

L'apparecchio è collegato elettricamente: prima di eseguirne qualsiasi tipo di pulizia interrompere l'alimentazione elettrica.

Non utilizzare la maniglia della porta per movimentare l'apparecchio (possibile rottura del vetro).

A porta completamente aperta (apertura a ribalta), non utilizzare la sua superficie interna come piano di appoggio per non danneggiare in modo irreparabile le cerniere di sostegno della porta.

7. Uso pannello comandi

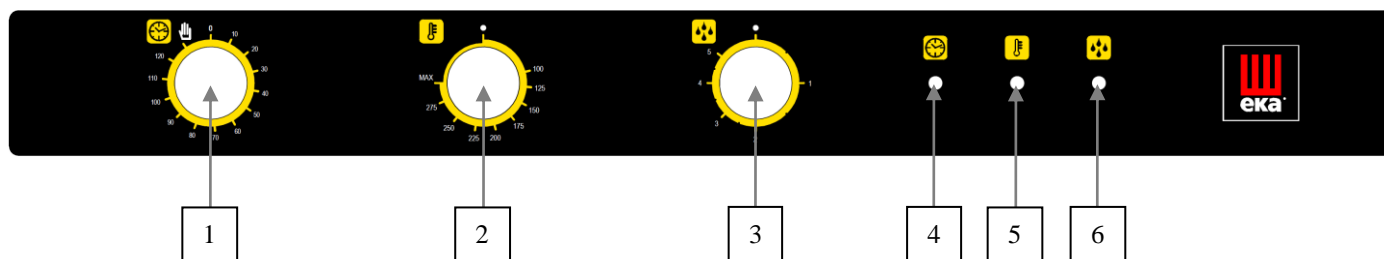

- 1) Manopola programmatore "fine cottura"
- 2) Manopola termostato di regolazione
- 3) Manopola regolatore d'energia (umidificazione)
- 4) Lampada spia programmatore "fine cottura"
- 5) Lampada spia termostato di regolazione
- 6) Lampada spia regolatore d'energia

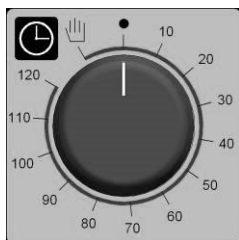

Fig. 3

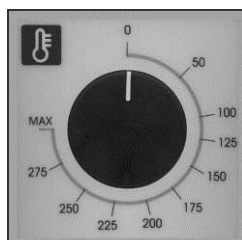

Fig. 4

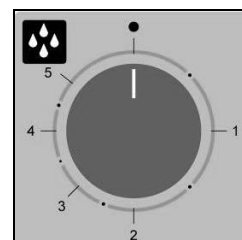

Fig. 5

Programmazione tempo di cottura - La messa in funzione del forno si effettua ruotando la manopola del programmatore (Fig. 3) in corrispondenza del simbolo (funzionamento continuato) o in corrispondenza del tempo scelto per la cottura (fino a 120 minuti); nel secondo caso la fine della cottura viene segnalata dallo spegnimento automatico del forno.

Programmazione temperatura di cottura - Ruotare la manopola del termostato di regolazione (Fig. 4) in corrispondenza della temperatura scelta per la cottura.

Programmazione quantità di vapore - Per generare vapore durante il funzionamento del forno (camera di cottura calda), ruotare la manopola dell'umidificatore automatico (Fig. 5) in corrispondenza del valore desiderato (da 1 a 5). Ruotando la manopola sulla posizione (spento) l'umidificatore smette di funzionare.

Si ricorda

- Ruotando la manopola sulle posizioni da "1" a "4" l'umidificatore funziona generando vapore (immissione acqua nella camera di cottura) ad intervalli di tempo regolati automaticamente e ripetuti in modo ciclico. (A numero maggiore corrisponde un tempo maggiore di funzionamento dell'umidificatore e quindi una produzione di vapore maggiore).
- Ruotando la manopola sulla posizione "5" si disattiva il controllo automatico dell'umidificatore che funziona immettendo in continuazione acqua nella camera di cottura (produzione continua di vapore).
- Prima di mettere in funzione l'umidificatore automatico stabilizzare la temperatura all'interno della camera di cottura su di un valore di almeno 110°C così da ottimizzare la produzione di vapore.

Lampada spia termostato di regolazione - La lampada spia arancione del termostato di regolazione si spegne ogni volta che nella camera di cottura viene raggiunta la temperatura programmata. Si riaccende quando il termostato interviene per ristabilire tale temperatura.

Lampada spia programmatore "fine cottura" - La lampada spia verde del programmatore indica che il forno è in funzione e che è attivo il tempo di cottura.

Lampada spia umidificatore automatico - La lampada spia arancione dell'umidificatore automatico indica che è in funzione l'elettrovalvola dell'acqua e quindi nella camera di cottura si sta producendo vapore.

Luce interna forno - Con il forno in funzione la luce interna rimane sempre accesa.

Per spegnere il forno - Posizionare le manopole del programmatore "fine cottura" e del termostato in posizione di spento. A fine utilizzo, chiudere il rubinetto d'intercettazione dell'acqua a monte dell'apparecchio e disinserire l'alimentazione elettrica.

8. Cottura al forno

Per la cottura, prima d'inserire i cibi preriscaldare il forno alla temperatura desiderata. Quando il forno ha raggiunto la temperatura, introdurre i cibi e controllare il tempo di cottura. Spegner il forno 5 minuti prima del tempo teorico per recuperare il calore immagazzinato.

Cottura a convezione - Mettere in funzione il forno e ruotare la manopola del termostato in corrispondenza della temperatura desiderata.

Cottura a convezione + vapore (calore secco + calore umido) - Mettere in funzione il forno.

Ruotare la manopola del termostato in corrispondenza della temperatura desiderata e la manopola dell'umidificatore automatico in corrispondenza della quantità di vapore scelta.

Scongelamento - Mettere in funzione il forno e ruotare la manopola del termostato in corrispondenza di spento.

9. Consigli per la cottura

Cottura a convezione - Il calore viene trasmesso ai cibi mediante aria preriscaldata, fatta circolare forzatamente nella camera di cottura. Il calore raggiunge uniformemente e in modo rapido ogni parte della camera consentendo la cottura contemporanea dei cibi di natura diversa sistemati su più ripiani (purché la loro temperatura di cottura sia la stessa), senza mescolarne sapori e odori. La cottura a convezione è particolarmente conveniente per scongelare in modo rapido, per sterilizzare le conserve e per essiccare funghi e frutta.

Per la cottura dei dolci - I dolci hanno bisogno di una temperatura elevata (di norma tra i 150 e i 200°C) e richiedono il preriscaldamento del forno (dieci minuti circa). La porta non deve essere aperta prima che siano trascorsi almeno i 3/4 del tempo di cottura. Gli impasti sbattuti devono staccarsi dal cucchiaino con difficoltà perché l'eccessiva fluidità prolungherebbe inutilmente il tempo di cottura.

Per la cottura della carne - La carne da cuocere dovrebbe pesare almeno 1 Kg per evitare che si asciughi troppo. Le carni rosse molto tenere da cuocere al sangue, che devono essere ben cotte all'esterno conservando tutto il loro sugo, richiedono per breve tempo una cottura ad alta temperatura (200-250°C). Gli ingredienti del sugo vanno posti subito nella teglia solo se il tempo di cottura è breve, diversamente vanno aggiunti nell'ultima mezz'ora. Il grado di cottura può essere controllato schiacciando la carne con un cucchiaino: se non cede vuol dire che è cotta al punto giusto. Per il roastbeef ed il filetto, il cui interno deve rimanere di colore rosa, il tempo di cottura dovrà essere molto breve. Le carni possono essere sistemate su un piatto adatto per la cottura al forno oppure direttamente sulla griglia, sotto alla quale andrà inserito un vassoio per raccogliere il sugo. A cottura ultimata è consigliabile attendere almeno 15 minuti prima di tagliare la carne in modo che il sugo non fuoriesca. I piatti prima di essere serviti possono essere tenuti in caldo nel forno alla minima temperatura.

10. Pulizia e manutenzione ordinaria

(AVVERTENZA: Prima di ogni operazione disinserire elettricamente l'apparecchio)

Pulizia generale - La pulizia va effettuata quando il forno è freddo. Lavare le parti smaltate con acqua tiepida e sapone, non usare prodotti abrasivi, pagliette, lane di acciaio o acidi, che potrebbero rovinarle. Per la pulizia dell'acciaio non usare prodotti contenenti cloro (ipoclorito sodico, acido cloridrico, ecc.) anche se diluiti. Usare i prodotti specifici in commercio o un po' di aceto caldo. Risciacquare bene con l'acqua e asciugare con un panno morbido. Pulire la porta del forno in cristallo solo con acqua calda evitando l'uso di panni ruvidi. Non lasciare ristagnare cibi (soprattutto quelli acidi come sale, aceto, limone, ecc.) sulle parti in acciaio INOX poiché potrebbero deteriorarsi. Non lavare l'apparecchio con getti di acqua diretti, poiché l'eventuale entrata di acqua potrebbe limitarne la sicurezza. Non usare sostanze corrosive (per esempio acido muriatico) per pulire il banco d'appoggio del forno.

Pulizia del forno - È buona norma pulire l'interno del forno alla fine di ogni giornata di funzionamento. In questo modo sarà più facile asportare i residui della cottura evitando che brucino al successivo utilizzo del forno. Pulirlo accuratamente con acqua calda e sapone o con gli appositi prodotti in commercio.

Pulizia della porta (MODD. EKF 411 UD – EKF 416 UD – EKF 464 UD)

- Per una più completa pulizia della porta del forno è consigliabile procedere come segue:

- aprire completamente la porta;
- infilare nei fori "A" presenti sulle due cerniere le apposite spine in dotazione (Fig. 6);
- alzare leggermente la porta e sfilarla (Fig. 7);

Rimettere in sede la porta operando inversamente.

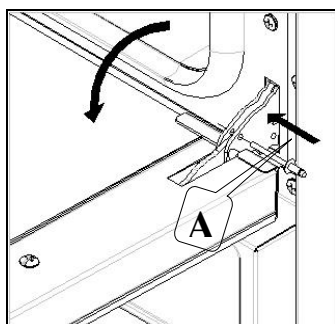

Fig. 6

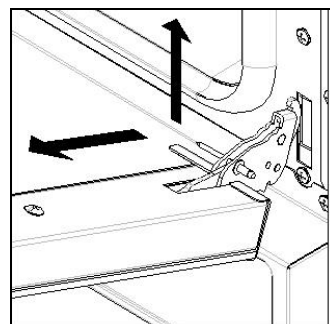

Fig. 7

Sostituzione lampada vano forno - Disinserire elettricamente l'apparecchio; svitare la calotta di protezione in vetro; sfilare la lampada alogena difettosa e inserire quella nuova utilizzando una protezione (es. carta, stoffa) per non toccarla direttamente con le mani.

N.B.: la nuova lampada alogena deve avere le stesse caratteristiche di quella tolta.

Rimontare la calotta in vetro completa di relative guarnizioni e attivare l'erogazione di energia.

11. Assistenza tecnica

Questo apparecchio prima di lasciare la fabbrica è stato messo a punto e collaudato da personale esperto e specializzato in modo da ottenerne i migliori risultati di funzionamento.

Ogni riparazione o messa a punto che si rendesse necessaria deve essere fatta con la massima cura ed attenzione, rispettando le norme di sicurezza nazionali in vigore. Raccomandiamo di rivolgerVi sempre al concessionario che ha effettuato la vendita o al nostro Centro di Assistenza più vicino, specificando il tipo di inconveniente, il modello dell'apparecchio ed il suo numero di matricola (vedi targhetta "dati tecnici" posizionata sul pannello posteriore).

Per necessità di intervento l'utente potrà rivolgersi in Tecnoeka ai numeri riportati in copertina, o consultando il sito www.tecnoeka.com.

12. Informazioni agli utenti

Ai sensi della Direttiva 2012/19/UE il simbolo del cassonetto barrato riportato sull'apparecchiatura indica che il prodotto alla fine della propria vita utile deve essere raccolto separatamente dagli altri rifiuti. L'utente dovrà, pertanto, conferire l'apparecchiatura giunta a fine vita agli idonei centri di raccolta differenziata dei rifiuti elettrici ed elettronici.

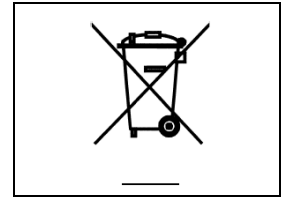

La raccolta differenziata del rifiuto e le successive operazioni di trattamento, recupero e smaltimento, favoriscono la produzione di apparecchiature con materiali riciclati e limitano gli effetti negativi sull'ambiente e sulla salute eventualmente causati da una gestione impropria del rifiuto. Lo smaltimento abusivo del prodotto da parte dell'utente comporta l'applicazione delle sanzioni amministrative di cui all'articolo 50 e seguenti del D.Lgs. n. 22/1997.

13. Schemi elettrici

MODD. EKF 411 UD – EKF 416 UD – EKF 464 UD

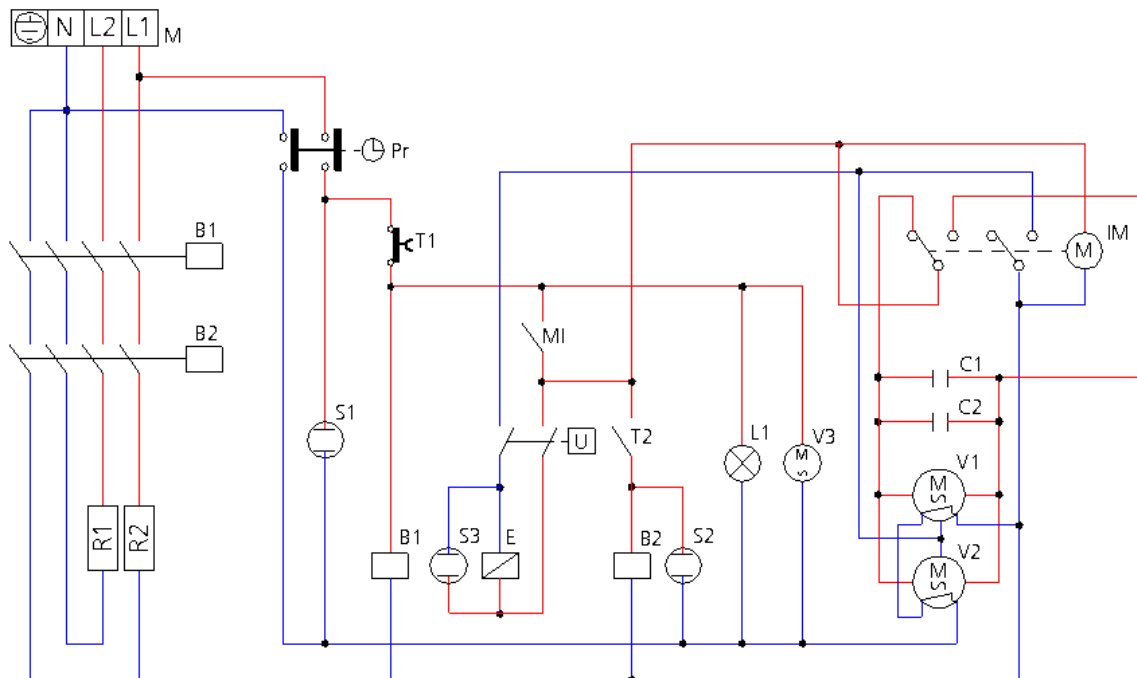

Legenda

M	Morsettiera alimentazione	V1-V2	Motoventilatori radiali
Pr	Programmatore "fine cottura"	V3	Motoventilatore tangenziale
MI	Microinterruttore porta	C1-C2	Condensatori
T1	Termostato di sicurezza	B1-B2	Bobina teleruttore
T2	Termostato forno	E	Elettrovalvola umidificatore
U	Umidificatore automatico	S1	Lampada spia programmatore
IM	Invertitore di marcia	S2	Lampada spia termostato
R1-R2	Resistenze circolare	S3	Lampada spia umidificazione
L1	Lampade illuminazione forno		

MODD. EKF 411 AL UD – EKF 416 AL UD – EKF 464 AL UD

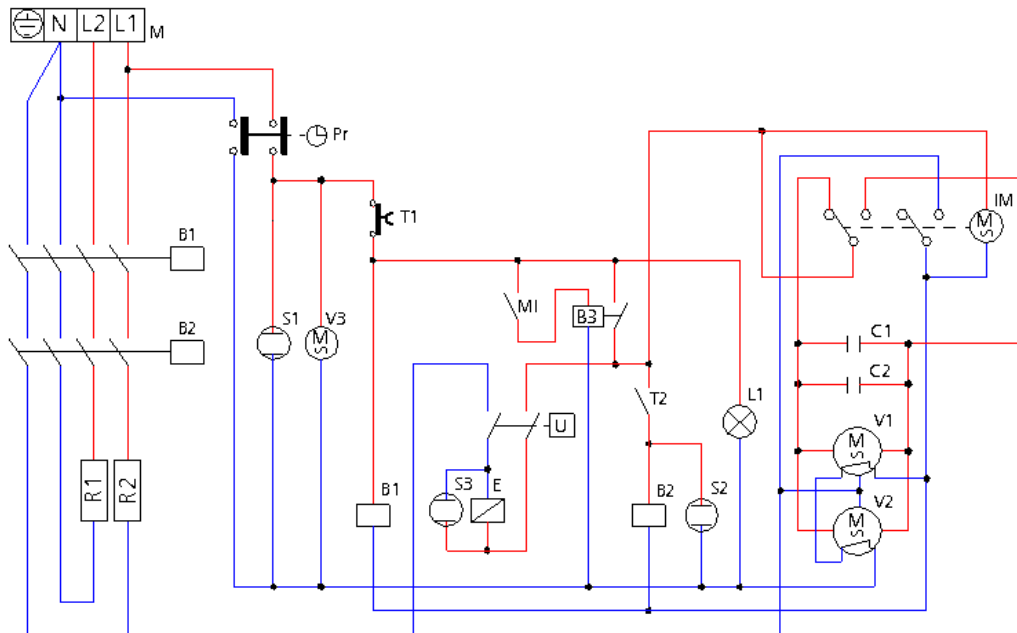

Legenda

M	Morsettiera alimentazione	V1-V2	Motoventilatori radiali
Pr	Programmatore "fine cottura"	V3	Motoventilatore tangenziale
MI	Microinterruttore porta	C1-C2	Condensatori
T1	Termostato di sicurezza	B1-B2	Bobina teleruttore
T2	Termostato forno	B3	Bobina relè
U	Umidificatore automatico	E	Elettrovalvola umidificatore
IM	Invertitore di marcia	S1	Lampada spia programmatore
R1-R2	Resistenze circolare	S2	Lampada spia termostato
L1	Lampade illuminazione forno	S3	Lampada spia umidificazione

14. Garanzia convenzionale

Il prodotto Tecnoeka è concepito esclusivamente per un uso alimentare ed è assistito da garanzia a norma di legge (artt. 1490 e segg. c.c.) per i Clienti Professionali, ovvero i clienti che acquistano dal Distributore con partita IVA. Il prodotto Tecnoeka è professionale ed è certificato secondo le norme CEI EN 60335-1 e può essere venduto solo ad utilizzatori professionali.

Con esclusione di ogni ulteriore garanzia, la Venditrice si impegna a riparare, a proprio insindacabile giudizio, solo quelle parti dei propri prodotti che risultassero viziate da un difetto originario purché, a pena di decadenza, il cliente abbia denunciato il vizio entro 12 mesi dall'acquisto e abbia denunciato il difetto, entro 8 (otto) giorni dalla scoperta, per iscritto allegando copia della fattura, della ricevuta o dello scontrino fiscale comprovante l'acquisto.

Oltre che nel caso in cui il cliente non sia in grado di esibire la fattura, la ricevuta o lo scontrino fiscale comprovante l'acquisto ovvero non siano rispettati i termini sopra evidenziati, la garanzia è espressamente esclusa nei seguenti casi:

- 1) Avarie o rotture di componenti causate dal trasporto.
- 2) Danni derivanti da inadeguatezza degli impianti elettrici, idraulici e di erogazione del gas rispetto a quanto previsto nel manuale di installazione, o da anomalo funzionamento degli stessi.
- 3) Danni derivanti da errata installazione del prodotto, ovvero installazione non conforme a quanto previsto nel manuale di installazione, ed in particolare danni dovuti a insufficienza dei camini e degli scarichi cui il prodotto stesso è collegato.
- 4) Impiego del prodotto per usi diversi rispetto a quelli a cui è destinato, come specificati e risultanti dalla documentazione tecnica rilasciata da Tecnoeka.
- 5) Danni dovuti all'utilizzo del Prodotto non conforme alle istruzioni contenute nel manuale d'uso e manutenzione.
- 6) Manomissione del prodotto.
- 7) Interventi di regolazione, manutenzione e riparazione del prodotto eseguite da personale non qualificato.
- 8) Utilizzo di ricambi non originali o non autorizzati da Tecnoeka.
- 9) Danni o difetti causati da un uso negligente e/o imprudente del prodotto, o in contrasto con le istruzioni prescritte dal manuale d'uso e manutenzione.
- 10) Danni causati da incendi o altri eventi naturali e in ogni caso ogni danno da caso fortuito o dipendente da qualsivoglia causa non dipendente dal produttore.
- 11) Danni ai componenti soggetti a normale usura che necessitano di essere sostituiti periodicamente.

Sono altresì escluse dalla garanzia: le parti verniciate o smaltate, le manopole, le maniglie, le parti in plastica mobili o asportabili, le lampadine, le parti in vetro, le guarnizioni, le parti elettroniche e tutti gli eventuali accessori, le spese di trasporto dalla sede del consumatore, utente finale e/o acquirente alla sede di Tecnoeka srl e viceversa. Sono escluse dalla garanzia anche le spese di rimpiazzo del forno e le spese di installazione relative. Sono esclusi da garanzia i Prodotti acquistati come usati o acquistati da terze parti non collegate o autorizzate da Tecnoeka.

TECNOEKA SRL non è responsabile dei danni, diretti o indiretti, causati da avaria del prodotto o conseguenti alla forzata sospensione d'uso dello stesso.

Le riparazioni in garanzia non danno luogo a prolungamento o rinnovo della stessa.

I componenti sostituiti in garanzia hanno a loro volta una garanzia di 6 mesi dalla data di spedizione, attestata dal documento di trasporto emesso da Tecnoeka.

Nessuno è autorizzato a modificare i termini e le condizioni di garanzia o a rilasciarne altre verbali o scritte.

15. Disponibilita' e fornitura parti di ricambio

Tecnoeka srl mantiene e garantisce la disponibilità delle parti di ricambio per un periodo massimo di 24 mesi dalla data di fattura di vendita del prodotto finito al rivenditore. Dopo tale termine, tale disponibilità non potrà più essere garantita.

16. Legge applicabile e foro competente

I rapporti di fornitura saranno regolati dalla legge italiana, con espressa esclusione delle norme di diritto internazionale privato e della Convenzione di Vienna sulla Vendita Internazionale di Beni Mobili dell'11.4.1980. Per ogni controversia sarà esclusivamente competente il Foro di Padova.

I prodotti presentati nei manuali possono essere soggetti, senza preavviso e senza responsabilità per Tecnoeka Srl, a modifiche tecniche e di design funzionali al miglioramento degli stessi senza pregiudicarne le caratteristiche essenziali di funzionalità e sicurezza. Tecnoeka Srl non risponde a qualsiasi inesattezza, imputabile ad errori di stampa o trascrizione, presenti negli strumenti di presentazione e descrizione tecnica e commerciale dei propri prodotti alla clientela.