

OPERATING MANUAL

OPERATING MANUAL
AIR CONDITIONER (Compact Cassette type)
Before using this product, read these instructions thoroughly
and keep this manual for future reference.

BEDIENUNGSANLEITUNG
KLIMAANLAGE (Typ Kompakt-Kassette)
Bevor Sie dieses Produkt verwenden, lesen Sie diese
Anweisungen sorgfältig durch und bewahren Sie diese
Anleitung für späteres Nachschlagen auf.

MODE D'EMPLOI
CLIMATISEUR (Type cassette compacte)
Avant d'utiliser ce produit, veuillez lire attentivement ces
instructions. Conservez ce manuel pour référence future.

MANUAL DE FUNCIONAMIENTO
ACONDICIONADOR DE AIRE (Tipo caja compacta)
Antes de utilizar el producto, lea estas instrucciones detenida-
mente y conserve este manual para consultarlo en el futuro.

MANUALE DI ISTRUZIONI
CONDIZIONATORE D'ARIA (Tipo a cassetta compatta)
Prima di utilizzare l'apparecchio, leggere attentamente
le presenti istruzioni e conservare il manuale per poterlo
consultare il futuro.

ΕΓΧΕΙΡΙΔΙΟ ΛΕΙΤΟΥΡΓΙΑΣ
ΚΛΙΜΑΤΙΣΤΙΚΟ (Τύπος συμπαγούς κασετας)
Προτού χρησιμοποιήσετε το προϊόν, διαβάστε προσεκτικά τις
παρούσες οδηγίες και φυλάξτε το παρόν εγχειρίδιο, ώστε να
μπορείτε να ανατρέχετε σε αυτό στο μέλλον.

MANUAL DE FUNCIONAMENTO
AR CONDICIONADO (Tipo cassete)
Antes de utilizar este produto, leia atentamente estas instruções
e guarde este manual para referência futura.

РУКОВОДСТВО ПО ЭКСПЛУАТАЦИИ
КОНДИЦИОНЕР ВОЗДУХА (Компактного кассетного типа)
Перед эксплуатацией устройства внимательно
ознакомьтесь с данным руководством и сохраняйте его для
использования в будущем.

KULLANIM KILAVUZU
KLİMA (Kompakt kaset tipi)
Bu ürünü kullanmadan önce verilen talimatları dikkatlice okuyun
ve daha sonra tekrar faydalanmak üzere saklayın.

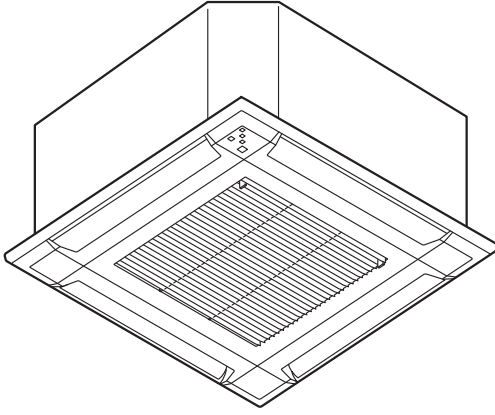

MODEL:

- * Please write down the model name.
- * Bitte schreiben Sie den Modellnamen auf.
- * Veuillez écrire le nom du modèle.
- * Anote el nombre de modelo.
- * Annotare il nome del modello.
- * Καταγράψτε το όνομα μοντέλου.
- * Registe o nome de modelo.
- * Запишите название модели.
- * Lütfen model adını not ediniz.



PART No. 9383813016

English

Deutsch

Français

Español

Italiano

Ελληνικά

Portugués

Русский

Türkçe

Contenido

1. PRECAUCIONES DE SEGURIDAD	1
2. NOMBRE DE LAS PIEZAS	2
3. FUNCIONAMIENTO BÁSICO	3
4. CONFIGURACIÓN DEL FLUJO DE AIRE.....	3
4.1. Ajuste de la velocidad del ventilador	3
4.2. Ajuste de la dirección del flujo de aire	3
5. FUNCIONAMIENTO DEL TEMPORIZADOR	4
5.1. On timer (Temporizador de encendido) u Off timer (Temporizador de apagado).....	4
5.2. Temporizador semanal	4
5.3. Temporizador de programa	4
5.4. Sleep timer (Temporizador de reposo)	4
6. OPERACIONES DE AHORRO DE ENERGÍA.....	4
6.1. Funcionamiento económico	4
6.2. Control del ventilador para ahorrar energía	4
7. OTRAS OPERACIONES.....	5
7.1. Funcionamiento con calefacción a 10 °C	5
8. LIMPIEZA Y MANTENIMIENTO	5
9. INFORMACIÓN GENERAL.....	6
10. PIEZAS OPCIONALES	6
10.1. Mando a distancia	6
10.2. Múltiples mandos a distancia	6
10.3. Control en grupo.....	6
10.4. Acondicionador de aire de tipo múltiple	6
10.5. Acondicionador de aire de múltiple simultáneo	7
11. RESOLUCIÓN DE PROBLEMAS	7

1. PRECAUCIONES DE SEGURIDAD

Para evitar lesiones o daños materiales, lea atentamente esta sección antes de utilizar el producto y tenga en cuenta las siguientes precauciones de seguridad.

El funcionamiento incorrecto debido al incumplimiento de las instrucciones puede provocar daños, la gravedad de los cuales se clasifica como sigue:

ADVERTENCIA

Esta marca advierte sobre el peligro de muerte o lesiones graves.

ATENCIÓN

Esta marca advierte sobre el peligro de lesiones personales o daños materiales.

 Esta señal denota una acción que está PROHIBIDA.

 Esta señal denota una acción que es OBLIGATORIA.

Explicación de los símbolos que figuran en la unidad interior y exterior.

ADVERTENCIA



Este símbolo indica que el producto contiene un refrigerante inflamable. En caso de fuga y exposición del refrigerante a una fuente de ignición externa, existe el riesgo de que se produzca un incendio.

ATENCIÓN

Este símbolo indica que el manual de funcionamiento se debe leer detenidamente.

ATENCIÓN

Este símbolo indica que solo un técnico de mantenimiento debe manejar este equipo con referencia al manual de instalación.

ATENCIÓN

Este símbolo indica que dispone de información, como el manual de funcionamiento o el manual de instalación.

ADVERTENCIA



- El aparato debe instalarse, operarse y almacenarse en una habitación con una superficie de más de X m².

Cantidad de carga de refrigerante M (kg)	Superficie mínima X (m ²)
M ≤ 1,22	-
1,22 < M ≤ 1,23	1,45
1,23 < M ≤ 1,50	2,15
1,50 < M ≤ 1,75	2,92
1,75 < M ≤ 2,0	3,82
2,0 < M ≤ 2,5	5,96
2,5 < M ≤ 3,0	8,59
3,0 < M ≤ 3,5	11,68
3,5 < M ≤ 4,0	15,26

(IEC 60335-2-40)

- Este producto contiene piezas que no pueden ser reparadas por el usuario. Consulte siempre personal de mantenimiento autorizado para la reparación, instalación y reubicación de este producto. Una manipulación o instalación incorrectas provocarán fugas, descargas eléctricas o un incendio.
- En el caso de que se produzca un funcionamiento incorrecto como, por ejemplo, olor a quemado, detenga el funcionamiento del acondicionador de aire de forma inmediata y desconecte la alimentación apagando el disyuntor eléctrico o desconectando el enchufe de alimentación. A continuación, consulte personal de mantenimiento autorizado.
- Tenga cuidado de no dañar el cable de alimentación. Si está dañado, debe ser reemplazado únicamente por el personal de servicio autorizado para evitar un peligro.
- En el caso de que se produzca una fuga de refrigerante, asegúrese de mantenerla alejada del fuego o cualquier inflamable y póngase en contacto con el personal de servicio autorizado.
- En el caso de que se produzca una tormenta o se observen signos de posibles relámpagos, apague el acondicionador de aire desde el mando a distancia y evite tocar el producto o la fuente de alimentación para evitar cualquier peligro eléctrico.
- Este producto debe almacenarse en una habitación sin fuentes de ignición que funcionen continuamente (por ejemplo: llamas abiertas, un aparato de gas en funcionamiento o un calentador eléctrico en funcionamiento).
- Este producto debe almacenarse en una zona bien ventilada.
- Tenga en cuenta que los refrigerantes no deben emitir olores.
- Este producto debe almacenarse para evitar daños mecánicos.
- Es obligatorio desechar el producto debidamente, de conformidad con las normativas nacionales o regionales.

⚠️ ADVERTENCIA

- Durante el transporte o la reubicación de la unidad interior, las tuberías deben cubrirse con el soporte de gancho de pared para su protección. No mueva este producto sujetando los tubos de la unidad interior. (La tensión aplicada a las juntas de la tubería puede causar que el gas inflamable se escape durante el funcionamiento).
- Este producto no está diseñado para ser utilizado por personas (incluyendo niños) con capacidades físicas, sensoriales o mentales mermadas o que no posean experiencia y conocimiento suficientes, salvo que hayan recibido supervisión o instrucciones en relación al uso del mismo, por parte de una persona responsable de su seguridad. Debe supervisarse a los niños para evitar que jueguen con este producto.
- No instale la unidad en un área llena de aceite mineral, como una fábrica o un área que contenga una gran cantidad de aceite o vapor salpicado, como una cocina.
- No inicie o detenga el funcionamiento de este producto conectando o desconectando el disyuntor de circuito.
- No utilice gases inflamables cerca del producto.
- No se exponga al flujo directo del aire de refrigeración durante muchas horas.
- No introduzca los dedos ni inserte objetos en el orificio de salida, en el puerto de salida ni en la rejilla de entrada.
- No haga funcionar el aparato con las manos mojadas.
- No utilice otros medios para acelerar el proceso de descongelación o para limpiar este producto que no sean los recomendados por el fabricante.
- No perforar ni quemar.

⚠️ ATENCIÓN

- Durante el uso, proporcione ventilación de forma ocasional.
- Utilice siempre el producto con los filtros de aire instalados.
- Compruebe que los equipos electrónicos están a una distancia mínima de 1 metro (40 pulg.) de este producto.
- Desconecte el suministro eléctrico cuando no se utiliza el producto durante un largo periodo de tiempo.
- Después de un largo periodo de uso, compruebe la instalación de la unidad interior para evitar que el producto se caiga.
- La dirección del caudal de aire y la temperatura de la sala deben considerarse detenidamente cuando este producto se utilice en un espacio en el que haya bebés, niños, personas mayores y enfermos.
- Mantenga los alrededores de la unidad exterior limpios y ordenados, y no coloque artículos a su alrededor. Cualquier objeto que bloquee o entre por los puertos de salida puede causar un mal funcionamiento del producto.
- No dirija el aire a chimeneas ni a aparatos de calefacción.
- No bloquee ni cubra la rejilla de entrada ni el orificio de salida.
- No ejerza una presión excesiva en las aletas del radiador.
- No se suba en el producto ni coloque objetos encima o colgados del mismo.
- No coloque otros productos eléctricos u objetos domésticos bajo este producto. La condensación que gotea del producto puede mojarlos y provocar daños en la propiedad o un funcionamiento incorrecto.
- No exponga este producto al agua directamente.
- No utilice este producto para conservar comida, plantas, animales, equipos de precisión, obras de arte u otros objetos. Puede ocasionar un deterioro en la calidad de dichos objetos.
- No exponga animales o plantas al flujo directo de aire.
- No beba el agua de drenaje del acondicionador de aire.
- No tire del cable de alimentación.

⚠️ ATENCIÓN

- Para evitar lesiones durante la instalación o el mantenimiento de la unidad, no toque las aletas de aluminio del intercambiador de calor incorporado en este producto.
- No se coloque sobre una escalera inestable cuando haga funcionar o limpie este producto. Podría volcarse y provocar lesiones.

2. NOMBRE DE LAS PIEZAS

El mando a distancia es opcional. Puede seleccionar los siguientes tipos de mando a distancia.

- Mando a distancia inalámbrico
- Mando a distancia con cable
- Control LAN inalámbrico

Para comprobar el modelo de mando a distancia disponible, consulte con un técnico de servicio autorizado.

Para obtener más instrucciones sobre el funcionamiento, consulte el manual de funcionamiento del mando a distancia.

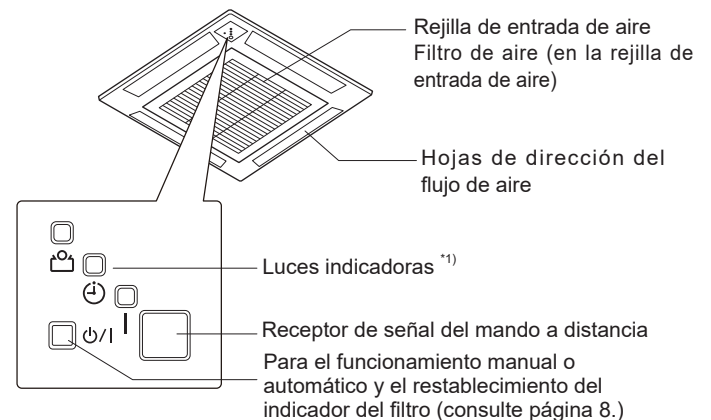

*1) Las luces indicadoras se iluminan en las siguientes condiciones.

	Nombre	Color	Funcionamiento o estado
	Funcionamiento	Verde	Funcionamiento normal
🕒	Temporizador	Naranja	Funcionamiento del temporizador *2)
🏠	Económico	Verde	Funcionamiento económico Funcionamiento con calefacción a 10 °C *2)

*2) La luz se ilumina solo cuando el funcionamiento se ajusta desde el mando a distancia inalámbrico.

3. FUNCIONAMIENTO BÁSICO

NOTAS: Para obtener más instrucciones sobre el funcionamiento, consulte el manual de funcionamiento del mando a distancia.

El modo de funcionamiento y el rango de ajuste de temperatura se muestra en la siguiente tabla.

Modo de funcionamiento	Intervalo de ajuste de temperatura
Auto (automático)	18,0 - 30,0 °C
Refrigeración	18,0 - 30,0 °C
Seco	18,0 - 30,0 °C
Ventilador	No se puede ajustar la temperatura.
Calefacción	16,0 - 30,0 °C

■ Modo Auto (Automático)

El acondicionador de aire selecciona el modo de funcionamiento adecuado (refrigeración o calefacción) de acuerdo con la temperatura de la habitación.

Temperatura de la habitación	Funcionamiento
Superior a la temperatura de ajuste	Refrigeración
Cercano a la temperatura de ajuste	Determinado por la temperatura exterior
Inferior a la temperatura de ajuste	Calefacción

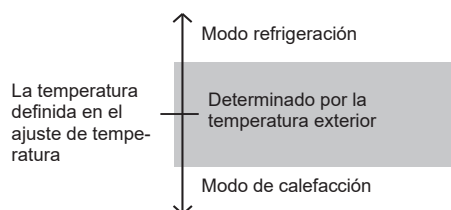

Al seleccionar Auto mode (modo automático) por primera vez, el ventilador funcionará a velocidad muy baja durante unos minutos, mientras la unidad interior determina las condiciones de la habitación y selecciona el modo de funcionamiento adecuado.

Cuando la temperatura de la habitación se aproxime al ajuste de termostato, el acondicionador de aire comenzará a supervisar el funcionamiento.

En el modo de funcionamiento de supervisión, el ventilador funcionará a baja velocidad. Si la temperatura de la habitación cambia posteriormente, el acondicionador de aire seleccionará de nuevo la operación adecuada (calefacción, refrigeración), para ajustar la temperatura al valor establecido en el termostato.

Si el modo seleccionado automáticamente por la unidad no es el deseado, seleccione un modo de funcionamiento (Heating, Cooling, Dry, Fan) (Calefacción, Refrigeración, Seco, Ventilador).

■ Modo refrigeración

Utilícelo para enfriar la habitación.

NOTAS: Ajuste la temperatura más baja que la temperatura actual de la habitación, de lo contrario, solo funcionará el ventilador.

■ Modo Seco

Utilícelo para conseguir un efecto de refrigeración suave a la vez que se deshumidifica la habitación.

NOTAS:

- No se puede calentar la habitación.
- Ajuste la temperatura más baja que la temperatura actual de la habitación, de lo contrario, el funcionamiento no funcionará.
- La unidad funcionará a baja velocidad para ajustar la humedad de la habitación. El ventilador de la unidad interior se puede detener cada cierto tiempo. Además, el ventilador puede funcionar a muy baja velocidad al ajustar la humedad de la habitación.
- La velocidad del ventilador no se puede cambiar manualmente.

■ Modo ventilador

Utilícelo para hacer circular el aire por la habitación.

NOTAS: No se puede ajustar la temperatura.

■ Modo calefacción

Utilícelo para calentar la habitación.

NOTAS:

- Ajuste la temperatura más alta que la temperatura actual de la habitación, de lo contrario, solo funcionará el ventilador.
- En los primeros momentos, el ventilador de la unidad interior gira a una velocidad muy baja durante 3-5 minutos para calentar la unidad interior. A continuación, el ventilador de la unidad interior cambiará a la velocidad seleccionada.
- Cuando la temperatura de la habitación sea muy baja, puede formarse escarcha en la unidad exterior y es posible que el rendimiento disminuya. Para eliminar esta escarcha, la unidad iniciará automáticamente el ciclo de descongelación cada cierto tiempo. Durante la operación de descongelación automática, la operación de calefacción quedará interrumpida.
- Tras iniciarse la operación de calefacción, transcurrirá algún tiempo antes de que la habitación se caliente.

4. CONFIGURACIÓN DEL FLUJO DE AIRE

NOTAS: Para obtener más instrucciones sobre el funcionamiento, consulte el manual de funcionamiento del mando a distancia.

4.1. Ajuste de la velocidad del ventilador

La velocidad del ventilador cambia de la siguiente forma.



Cuando se seleccione AUTO (automático), la velocidad del ventilador se ajustará automáticamente en función del modo de funcionamiento.

Calefacción: El ventilador funcionará a muy baja velocidad cuando la temperatura del aire emitido por la unidad interior sea baja.

Refrigeración: Cuando la temperatura de la habitación se acerca a la temperatura de ajuste, la velocidad del ventilador se reduce.

Ventilador: El ventilador gira a baja velocidad.

El ventilador funcionará con un ajuste muy bajo durante el funcionamiento del monitor y al inicio del modo de calefacción.

Cuando se selecciona Silencio, se iniciará el funcionamiento supersilencioso. El flujo de aire de la unidad interior se reducirá para un funcionamiento más silencioso.

- El funcionamiento supersilencioso no se puede utilizar durante el modo Seco. (Lo mismo ocurre cuando el modo Seco se selecciona durante el funcionamiento en modo Automático).
- Durante el funcionamiento supersilencioso, el rendimiento de calefacción y refrigeración se reducirá en cierta medida. Si la habitación no se calienta/enfría cuando se utiliza el funcionamiento supersilencioso, ajuste la velocidad del ventilador de la unidad interior.

4.2. Ajuste de la dirección del flujo de aire

Se pueden ajustar los siguientes elementos.

- Ajuste de la dirección del flujo de aire vertical
- Ajuste del funcionamiento de vaivén (arriba/abajo)

NOTAS: El funcionamiento de vaivén puede detenerse temporalmente cuando el ventilador de la unidad interior gira a una velocidad muy baja o se está deteniendo.

■ Dirección del flujo de aire vertical

El flujo de aire se dirige a todas las esquinas de la habitación a través del flujo de aire vertical amplio.

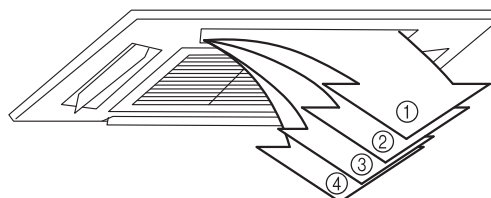

Configuración predeterminada	
Refrigeración, Seco	1
Calefacción	4
Cambiar manualmente	
	1 ⇌ 2 ⇌ 3 ⇌ 4
Funcionamiento de vaivén	
Refrigeración, calefacción, Seco, Ventilador	1 ⇌ 2 ⇌ 3 ⇌ 4

NOTAS:

- No ajuste las rejillas de dirección del flujo de aire con la mano, ya que podría provocar un funcionamiento incorrecto. En este caso, detenga el funcionamiento y reinicie. Las rejillas deberían empezar a moverse correctamente de nuevo.
- Incluso si se establece la dirección del flujo de aire, puede operar en una posición diferente en la siguiente operación.
 - al inicio del funcionamiento de calefacción (posición 1)
 - durante el funcionamiento de descongelación automática
 - al inicio del funcionamiento de modo automático (posición 2 o 4)
- Si en la habitación en la que se regula la dirección del aire y la temperatura hay bebés, niños, gente mayor o enfermos, deberá realizar los ajustes con cautela.

5. FUNCIONAMIENTO DEL TEMPORIZADOR

NOTAS: En la conexión múltiple simultánea, no puede utilizarse esta función mediante el mando a distancia inalámbrico.

5.1. On timer (Temporizador de encendido) u Off timer (Temporizador de apagado)

El temporizador de encendido empieza el funcionamiento en la hora deseada.

El temporizador de apagado empieza el funcionamiento en la hora deseada.

NOTAS: Dependiendo del mando a distancia, esta función puede no estar disponible.

5.2. Temporizador semanal

NOTAS: Esta función solo está disponible a través de un mando a distancia con cable.

El temporizador semanal le permite establecer hasta 4 ajustes diarios por semana en los programas de funcionamiento.

Utilice el ajuste Día apagado para desconectar el funcionamiento programado para un día seleccionado en la semana siguiente. Ya que se pueden establecer todos los días juntos, el temporizador semanal se puede utilizar para repetir la configuración de todos los días.

Intervalo de ajuste de temperatura

Modo Auto,	18–30 °C
Refrigeración o Seco:	* Incluso si configura a 10, 16 o 17 °C, el acondicionador de aire funcionará a 18 °C.
Modo calefacción:	10 o 16–30 °C

- Los modos de operación serán los mismos que el modo en que se detuvo por última vez. Por lo tanto, Refrigeración → Calefacción → Refrigeración → Tipo de calefacción no puede configurarse automáticamente.
- Si se ajustan el temporizador de encendido y el temporizador de apagado a la vez, el temporizador de encendido se activará.
- Si los dos temporizadores de encendido se ajustan a la vez, el acondicionador de aire funcionará en el orden del número de programa.
- No puede el temporizador semanal y los otros temporizadores simultáneamente. Si usa el temporizador de encendido/apagado, el temporizador de programa o el temporizador de reposo mientras el temporizador semanal está activado, el temporizador semanal se desactivará. En este caso, active el temporizador semanal una vez completado el otro temporizador.

5.3. Temporizador de programa

NOTAS: Esta función solo está disponible con un mando a distancia inalámbrico.

El temporizador de programa funciona como un combinado del temporizador de encendido y el temporizador de apagado.

Solo se puede configurar el temporizador de programa con un intervalo de 24 horas.

5.4. Sleep timer (Temporizador de reposo)

NOTAS: Esta función solo está disponible con un mando a distancia inalámbrico.

El temporizador de reposo le permite dormir cómodamente al moderar el funcionamiento del acondicionador de aire gradualmente.

El ajuste de la hora del temporizador de reposo es el siguiente:



Durante el funcionamiento de reposo, la temperatura de ajuste cambia como se muestra en la siguiente figura.

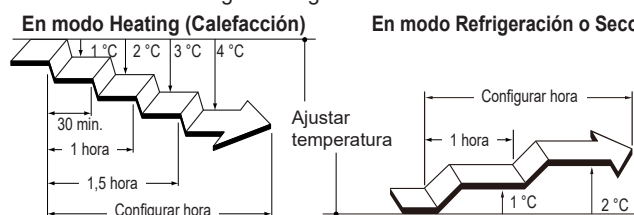

Una vez transcurrida la hora seleccionada, el acondicionador de aire se apaga.

6. OPERACIONES DE AHORRO DE ENERGÍA

6.1. Funcionamiento económico

Ahorra más electricidad que otros modos de funcionamiento, cambiando la temperatura a un ajuste más moderado.

Modo de funcionamiento	Detalles de ajuste
Refrigeración/Seco	La temperatura de la habitación será ligeramente superior a la temperatura establecida.
Calefacción	La temperatura de la habitación será ligeramente inferior a la temperatura establecida.

Durante el funcionamiento económico, se encenderá el indicador [] en la unidad interior.

NOTAS:

- En el modo Refrigeración, Calefacción y Seco, el rendimiento máximo es aproximadamente el 70% del funcionamiento normal del acondicionador de aire. Si la habitación no queda bien refrigerada o calentada durante el funcionamiento en modo económico, seleccione el modo de funcionamiento normal.
- Este modo de funcionamiento no se puede utilizar cuando la temperatura se supervisa en el modo Auto (Automático).
- En caso de que el acondicionador de aire sea de tipo múltiple, el modo de funcionamiento económico solo está disponible para la unidad interior establecida.

6.2. Control del ventilador para ahorrar energía

En la operación de Refrigeración o Seco, cuando la temperatura de la habitación alcanza la temperatura establecida, el ventilador de la unidad interior gira intermitentemente para ahorrar energía.

Esta función está activada en el momento de la compra.

Para desactivar esta función, consulte el manual de funcionamiento del mando a distancia.

Incluso modificando el ajuste, si la velocidad del ventilador se ajusta en "AUTO" (AUTOMÁTICO) en modo Cooling (Refrigeración) o en modo Dry (Seco), esta función se mantendrá para eliminar la difusión de la humedad interior.



7. OTRAS OPERACIONES

7.1. Funcionamiento con calefacción a 10 °C

NOTAS:

- Esta función solo está disponible a través de un mando a distancia inalámbrico.
- En la conexión múltiple simultánea, no puede utilizarse esta función mediante el mando a distancia inalámbrico.

El funcionamiento con calefacción a 10 °C mantiene la temperatura de la habitación a 10 °C con el fin de evitar que la temperatura de la habitación descienda excesivamente.

- Una vez activado, el indicador [] de la unidad interior se encenderá.
- Una vez desactivado, el indicador [] se apagará.

NOTAS:

- Durante el funcionamiento con calefacción a 10 °C, solo es válido el ajuste del flujo de aire vertical.
- Cuando la temperatura de la habitación es suficientemente alta, esta operación no se realizará.
- En el caso de un acondicionador de aire de tipo múltiple, si se utiliza otra unidad interior para la calefacción, aumentará la temperatura de la habitación donde se aplica el funcionamiento con calefacción a 10 °C. Cuando se utiliza el funcionamiento con calefacción a 10 °C, recomendamos que todas las unidades interiores se utilicen con el funcionamiento con calefacción a 10 °C.

8. LIMPIEZA Y MANTENIMIENTO

ATENCIÓN

- Antes de limpiar la unidad interior, asegúrese de apagarlo y desconectar la alimentación.
 - El ventilador funciona a alta velocidad dentro de la unidad y podría provocar lesiones personales.
 - Tenga cuidado de no dejar caer la rejilla de admisión.
 - Si la limpieza del filtro implica un trabajo de alto nivel, consulte al personal de servicio técnico profesional.
-  • No exponga la unidad interior a insecticidas líquidos ni esprays para el pelo.

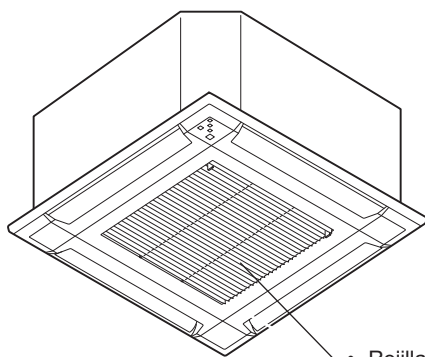

- Rejilla de entrada de aire
- Filtro de aire (en la rejilla de entrada de aire)

La rejilla de entrada de la unidad interior se puede extraer para facilitar su limpieza y mantenimiento.

Al limpiar la carcasa de la unidad, no use agua a temperatura superior a 40°C, limpiadores abrasivos ni agentes volátiles como benceno o disolventes.

Limpieza del filtro de aire

- 1 Empuje los ganchos de la rejilla de entrada hacia el centro de la unidad para abrir la rejilla de entrada.

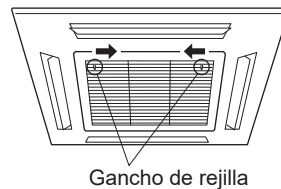

Gancho de rejilla

- 2 Saque el filtro de la rejilla de entrada.

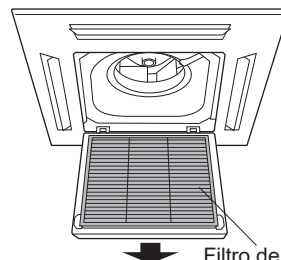

Filtro de aire

- 3 Limpie el filtro de aire.

Retire el polvo de los filtros de aire aspirándolos o lavándolos. Después del lavado, deje que los filtros de aire se sequen completamente en un área protegida de la luz solar.

- El polvo puede eliminarse del filtro de aire con una aspiradora o lavando el filtro en una solución de agua templada y detergente suave. Si lava el filtro, asegúrese de permitir que se seque completamente en un lugar a la sombra, antes de volver a instalarlo.
- Si se acumula suciedad en el filtro de aire, el caudal de aire se reducirá, con lo que la eficiencia de funcionamiento se verá reducida y el ruido incrementará.

- 4 Vuelva a colocar los filtros de aire en la rejilla de entrada.

- (1) Vuelva a colocar el filtro de aire en su soporte.
- (2) Compruebe que el filtro de aire entra en contacto con el tope del filtro cuando al colocarlo en su soporte.

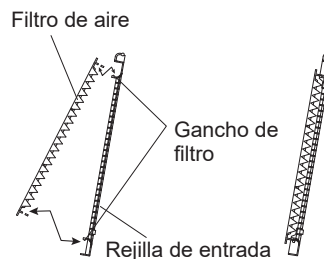

- 5 Cierre la rejilla de entrada y tire de los ganchos de la rejilla de entrada hacia fuera.

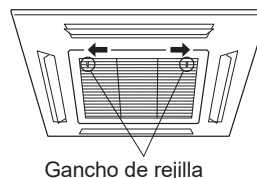

Gancho de rejilla

Tras un período de tiempo prolongado sin usar la unidad

En caso de no utilizar este producto durante más de un mes, utilice el modo de funcionamiento del ventilador durante medio día para secar completamente las piezas internas antes de usar el modo de funcionamiento normal.

Inspección adicional

Después de un largo período de uso, el polvo acumulado dentro de la unidad interior puede reducir el rendimiento del producto aunque haya seguido las instrucciones de mantenimiento o los procedimientos de limpieza diarios que se describen en este manual.

En ese caso, se recomienda la inspección del producto.



Para más información, consulte con el personal de mantenimiento autorizado.

Restablecimiento del Indicador del Filtro (Ajuste Especial)

Esta función se puede utilizar si se configura correctamente durante la instalación. Consulte con el personal de servicio autorizado para utilizar esta función.

 Limpie el filtro de aire cuando la luz indicadora muestre lo siguiente:

Luz indicadora	Patrón de parpadeo
	Parpadea 3 veces a intervalos de 21 segundos

De limpiar, reinicie el indicador de filtro pulsando  /1 en la unidad interior durante 2 segundos o menos.

9. INFORMACIÓN GENERAL

■ Inversor

En la puesta en marcha, el acondicionador de aire funcionará a su máxima capacidad para que la habitación baje rápidamente a la temperatura deseada.

Una vez que la temperatura en la habitación comienza a alcanzar la temperatura establecida, el acondicionador de aire reducirá su capacidad y uso de energía a la capacidad mínima y las clasificaciones de entrada.

■ Rendimiento de la calefacción

Este acondicionador de aire funciona sobre el principio de la bomba de calor, absorbiendo el calor del aire exterior y transfiriendo el calor a la unidad interior. Como resultado, el rendimiento de funcionamiento se verá reducido cuando la temperatura del aire exterior descienda.

Si considera que el rendimiento de la calefacción es insuficiente, le recomendamos que utilice este acondicionador de aire junto a otros tipos de aparatos de calefacción.

Consulte con su técnico de instalación para asegurarse de que la unidad tenga el tamaño correcto para el espacio de la habitación requerido.

Los acondicionadores de aire con bomba de calor calientan la habitación haciendo recircular el aire por toda la habitación, con lo cual es necesario algo de tiempo para que esta se caliente, después de activar el acondicionador de aire.

■ Funcionamiento de descongelación automática

Cuando la temperatura exterior es muy baja y el nivel de humedad muy alto, es posible que se forme escarcha en la unidad exterior durante el funcionamiento de calefacción. Esto podría reducir el rendimiento del funcionamiento del producto.

Para brindar protección contra la escarcha, este acondicionador de aire dispone de una función de descongelación automática controlada mediante un microordenador.

Si se forma escarcha, el acondicionador de aire se detiene temporalmente y se pone en funcionamiento el circuito de descongelación brevemente (Máx. 15 minutos).

Si se forma escarcha en la unidad exterior después del funcionamiento de calefacción, la unidad exterior se detendrá automáticamente tras unos pocos minutos de funcionamiento. A continuación, comenzará el funcionamiento de descongelación automática.

Si configura la operación de calefacción durante la operación de descongelación automática, la operación de descongelación automática continuará. La operación de calefacción comenzará una vez finalizada la descongelación. Como consecuencia de ello, puede pasar cierto tiempo antes de que se emita aire caliente.

■ Función de puesta en marcha automática

En Caso de Corte de Corriente

En caso de que se interrumpa el suministro de energía al acondicionador de aire por una falla de alimentación, el acondicionador de aire se reiniciará automáticamente en el modo seleccionado previamente una vez que se restablezca la alimentación.

■ Fallos de funcionamiento ocasionados por otros dispositivos eléctricos

El empleo de otros dispositivos eléctricos como, por ejemplo, una máquina de afeitar eléctrica, o el uso de un transmisor de radio inalámbrico cerca del acondicionador de aire puede provocar un fallo en el funcionamiento.

Si se produjera un fallo en el funcionamiento, desconecte una vez el suministro eléctrico. Vuelva a conectarlo y reanude el funcionamiento con el mando a distancia.

■ Temperatura de la unidad interior y rango de humedad

Los rangos permisibles de temperatura y humedad son los siguientes:

Temperatura interior	Refrigeración/Seco	[°C]	18 a 32
	Calefacción	[°C]	16 a 30
Humedad interior		[%]	80 o menos *1)

* 1) Si el acondicionador de aire se usa continuamente durante muchas horas, el agua puede condensarse en la superficie y gotear.

- Si la unidad funciona bajo las condiciones excepto el rango de temperatura permitido, el funcionamiento del acondicionador de aire puede detenerse debido a que el circuito de protección automática funciona.
- Dependiendo de las condiciones de operación, el intercambiador de calor puede congelarse, causando fugas de agua u otro mal funcionamiento. (En modo Refrigeración o Seco).

■ Cuando la temperatura interior y exterior es demasiado alta

Cuando las temperaturas interiores y exteriores son altas durante el uso del modo de calefacción, el ventilador de la unidad exterior puede detenerse a veces.

■ Refrigeración de ambiente bajo

Cuando la temperatura exterior desciende, los ventiladores de la unidad exterior pueden cambiar a baja velocidad o uno de los ventiladores puede detenerse de forma intermitente.

■ Otra información

- No use el acondicionador de aire para ningún otro propósito que no sea refrigeración/seco de la habitación, calefacción de la habitación o ventilador.
- Para conocer los rangos permisibles de temperatura y humedad para la unidad exterior, consulte el manual de instalación de la unidad exterior.
- Durante el uso del modo de calefacción, la parte superior de la unidad interior puede calentarse, debido al líquido refrigerante que circula por la unidad interior incluso cuando está detenida; no se trata de un funcionamiento anómalo.

10. PIEZAS OPCIONALES

10.1. Mando a distancia

El mando a distancia es opcional. Puede seleccionar los siguientes tipos de mando a distancia.

- Mando a distancia inalámbrico
- Mando a distancia con cable
- Control LAN inalámbrico

Para comprobar el modelo de mando a distancia disponible, consulte con un técnico de servicio autorizado.

NOTAS: Dependiendo del mando a distancia, algunas funciones pueden no estar disponibles. Consulte el manual de funcionamiento del mando a distancia o del adaptador WLAN para obtener más información.

Puede utilizar tanto el mando a distancia inalámbrico como el mando a distancia con cable de forma simultánea.

Sin embargo, algunas funciones del mando a distancia inalámbrico pueden estar restringidas.

Si ajustó las funciones restringidas, se oír un pitido y parpadeará el indicador [I], [☺] y [🔒] de la unidad interior.

10.2. Múltiples mandos a distancia

Se pueden conectar dos mandos a distancia con cable a un acondicionador de aire.

Cualquiera de los mandos a distancia puede controlar el acondicionador de aire.

Sin embargo, las funciones del temporizador no pueden ser utilizadas por la unidad secundaria.

10.3. Control en grupo

Un mando a distancia con cable puede controlar hasta 16 acondicionadores de aire. Todos los acondicionadores de aire funcionarán con la misma configuración.

No se pueden utilizar el control de grupo y el control LAN inalámbrico juntos.

10.4. Acondicionador de aire de tipo múltiple

Esta unidad interior se puede conectar a una unidad exterior de tipo múltiple. El acondicionador de aire de tipo múltiple permite el funcionamiento de múltiples unidades interiores en múltiples ubicaciones. Las unidades interiores pueden funcionar simultáneamente, según su potencia respectiva.

Uso simultáneo de múltiples unidades

- Cuando se utiliza un acondicionador de aire de tipo múltiple, las múltiples unidades interiores se pueden hacer funcionar simultáneamente, pero cuando 2 o más unidades interiores del mismo grupo funcionen simultáneamente, la eficiencia de la calefacción y la refrigeración será inferior a cuando se utilice una sola unidad interior. De la misma forma, si desea utilizar más de 1 unidad interior al mismo tiempo para refrigerar, el uso debería concentrarse por la noche y en otros momentos en que se requiera una salida inferior. Igualmente, al utilizar simultáneamente múltiples unidades para la calefacción, se recomienda utilizarlas junto con otros calefactores auxiliares, cuando sea necesario.
- Las condiciones de temperatura ambiental y exterior, la estructura de las salas y el número de personas presentes también pueden conllevar diferencias en la eficacia del funcionamiento. Se recomienda probar varios patrones de funcionamiento para poder determinar el nivel de la salida de calefacción y refrigeración que proporcionan las unidades, y utilizarlas de la forma que mejor se adapte al estilo de vida de su familia.

- Si descubre que 1 o más unidades produce un bajo nivel de refrigeración o calefacción durante el funcionamiento simultáneo, le recomendamos que detenga el funcionamiento simultáneo de las unidades múltiples.

- No es posible el funcionamiento en los distintos modos operativos siguientes.

Si la unidad interior recibe instrucciones para entrar en un modo de funcionamiento que no puede ejecutar, el indicador [] de la unidad interior parpadeará (1 segundo encendido y 1 segundo apagado) y la unidad entrará en el modo en espera.

Modo de calefacción y modo de refrigeración (o modo seco)

Modo de calefacción y modo de ventilador

- Es posible el funcionamiento en los distintos modos operativos siguientes.

Modo de refrigeración y modo seco

Modo de refrigeración y modo de ventilador

Modo seco y modo de ventilador

- El modo de funcionamiento [modo de calefacción o modo de refrigeración (seco)] de la unidad exterior está determinado por el modo de funcionamiento de la unidad interior utilizada en primer lugar. Si la unidad interior se inició en el modo de ventilador, el modo de funcionamiento de la unidad exterior no se determinará.

Por ejemplo, si la unidad interior (A) se inició en el modo de ventilador y la unidad interior (B) se hizo funcionar en el modo de calefacción, la unidad interior (A) iniciaría temporalmente el funcionamiento en el modo de ventilador pero cuando la unidad interior (B) empiece a funcionar en el modo de calefacción, el indicador [] de la unidad interior (A) empezaría a parpadear (1 segundo encendido y 1 segundo apagado) y entraría en el modo en espera. La unidad interior (B) continuaría funcionando en el modo de calefacción.

10.5. Acondicionador de aire de múltiple simultáneo

Esta unidad interior también se puede conectar a una conexión múltiple simultánea que permite el funcionamiento simultáneo de múltiples unidades interiores, conectándola a la unidad exterior mediante un tubo de separación.

NOTAS: El número de unidades interiores conectables y el tipo de tubo de separación varían según el modelo.

En la conexión múltiples simultánea, todas las unidades interiores se pueden utilizar simultáneamente desde un mando a distancia conectado a la unidad interior principal.

Para esta característica única de la conexión múltiple simultánea se pueden restringir las funciones de las otras unidades interiores.

11. RESOLUCIÓN DE PROBLEMAS



ADVERTENCIA



En caso de que se produzcan los siguientes eventos, detenga inmediatamente el funcionamiento del acondicionador de aire y desconecte el suministro eléctrico apagando el disyuntor eléctrico o desconectando el enchufe del suministro eléctrico. A continuación, consulte al distribuidor o personal de servicio autorizado.

Mientras la unidad está conectada a la alimentación, no está aislada de la alimentación incluso aunque la unidad esté apagada.

- La unidad huele a quemado o sale humo
- La unidad presenta fugas de agua

No funciona.

- ¿Se ha producido una interrupción del suministro eléctrico? En este caso, la unidad se reinicia automáticamente después de reanudar la alimentación. (Consulte la **página 6**.)
- ¿El disyuntor de circuito está apagado? ⇒ Encienda el disyuntor de circuito.
- ¿Se ha fundido un fusible o se ha disparado el disyuntor de circuito? ⇒ Cambie el fusible o reinicie el disyuntor de circuito.
- ¿Está funcionando el temporizador? ⇒ Para verificar o desactivar la configuración del temporizador, consulte el manual de funcionamiento del mando a distancia.

Rendimiento de refrigeración o calefacción insuficiente.

- ¿Funciona la unidad bajo las condiciones excepto el rango de temperatura permisible? En este caso, el acondicionador de aire puede detenerse debido a que el circuito de protección automática funciona.
- ¿Está sucio el filtro de aire? ⇒ Limpie el filtro de aire. (Consulte la **página 5**.)
- ¿Está bloqueado el puerto de salida o la rejilla de entrada de la unidad interior? ⇒ Retire las obstrucciones.
- ¿Se ha ajustado adecuadamente la temperatura de la habitación? ⇒ Para cambiar la temperatura de ajuste, consulte el manual de funcionamiento del mando a distancia.
- ¿Se ha dejado abierta una ventana o una puerta? ⇒ Cierre la ventana o puerta.
- ¿La velocidad del ventilador está ajustada en QUIET (silencio)? ⇒ Para cambiar la velocidad del ventilador, consulte el manual de funcionamiento del mando a distancia.
- <En el modo refrigeración> ¿La luz directa o fuerte del sol brilla en la habitación? ⇒ Cierre las cortinas.
- <En el modo refrigeración> ¿Hay ordenadores u otros aparatos que generen calor encendidos o demasiadas personas en la habitación en el funcionamiento de refrigeración? ⇒ Apague el aparato de calefacción o las computadoras, o ajuste la temperatura más baja.

El flujo de aire es débil o se detiene.

- ¿La velocidad del ventilador está ajustada en QUIET (silencio)? ⇒ Para cambiar la velocidad del ventilador, consulte el manual de funcionamiento del mando a distancia.
- ¿Se ha configurado el control de ventilador para ahorrar energía? En este caso, el ventilador de la unidad interior puede detenerse temporalmente durante la operación de Refrigeración. ⇒ Para cancelar el Control del ventilador para ahorro de energía, consulte el manual de funcionamiento del mando a distancia. * Esta función no se puede desactivar cuando la velocidad del ventilador está configurada en Auto (Automático).
- <En el modo calefacción> ¿Acaba de comenzar la operación? En este caso, el ventilador gira temporalmente a muy baja velocidad para calentar las partes internas de la unidad.
- <En el modo calefacción> ¿La temperatura ambiente es más alta que la temperatura establecida? En este caso, la unidad exterior se detiene y el ventilador de la unidad interior gira a una velocidad muy baja.
- <En el modo calefacción> ¿Funciona la operación de descongelación automática? En este caso, la unidad interior se detiene durante un máximo de 15 minutos. (Consulte la **página 6**.)
- <En el modo seco, la unidad interior funciona con una velocidad de ventilador baja para ajustar la humedad de la habitación y es posible que se detenga de vez en cuando.
- <En el modo automático> Durante la operación de monitoreo, el ventilador gira a una velocidad muy baja.
- <En la conexión múltiple> ¿Hay múltiples unidades configuradas en modos de funcionamiento diferentes como se muestra a continuación? En este caso, las unidades configuradas posteriormente se detendrán y el indicador [] parpadeará.
 - Modo de calefacción y otro modo

La dirección del flujo de aire no cambia según el ajuste o no cambia en absoluto.

- <En el modo Automático> En el modo Automático, la dirección del flujo de aire se establece automáticamente.
- <En el modo calefacción> ¿Acaba de comenzar la operación? En este caso, la dirección del flujo de aire mantiene la posición predeterminada por un tiempo.
- <En el modo calefacción> Durante la operación de descongelación automática, la dirección del flujo de aire se configura automáticamente.

<p>La humedad no baja.</p> <p><input type="checkbox"/> <En la operación de secado> Si la temperatura de ajuste es alta, la humedad puede no bajar. ⇒ Para bajar la humedad, baje la temperatura de ajuste.</p> <p><input type="checkbox"/> ¿Se oye un leve chirrido durante la operación? Este sonido se debe a una pequeña expansión y contracción del panel frontal a causa de los cambios de temperatura.</p>
<p>Se oyen ruidos.</p> <p><input type="checkbox"/> ¿Está funcionando la unidad, o inmediatamente después de detener la operación? En este caso, se puede escuchar el sonido del flujo de refrigerante. Este ruido se percibe especialmente durante 2 o 3 primeros minutos tras la puesta en funcionamiento.</p> <p><input type="checkbox"/> ¿Se oye un leve chirrido durante la operación? Este sonido se debe a una pequeña expansión y contracción del panel frontal a causa de los cambios de temperatura.</p> <p><input type="checkbox"/> <En el modo calefacción> ¿Oyes un sonido chispeante? Este sonido está producido por la operación de Descongelación Automática. (Consulte la página 6.)</p>
<p>La unidad desprende olor.</p> <p><input type="checkbox"/> El acondicionador de aire puede absorber diversos olores generados por los textiles interiores, muebles o humo de cigarrillos. Estos olores pueden ser emitidos durante la operación.</p>
<p>La unidad emite vaho o vapor.</p> <p><input type="checkbox"/> <En el modo de Refrigeración o Seco> Una condensación formada con un proceso de enfriamiento repentino puede generar neblina.</p> <p><input type="checkbox"/> <En el modo calefacción> ¿Funciona la operación de descongelación automática? En este caso, puede salir vapor desde la unidad exterior. (Consulte página 6.)</p>
<p>La unidad exterior desprende agua.</p> <p><input type="checkbox"/> <En el modo calefacción> es posible que salga agua de la unidad exterior a causa del funcionamiento de descongelación automática. (Consulte la página 6.)</p>
<p>El funcionamiento se retrasa después del reinicio.</p> <p><input type="checkbox"/> ¿Se ha apagado de repente la fuente de alimentación? En este caso, el compresor no funcionará durante unos 3 minutos para evitar que el fusible se rompa.</p> <p><input type="checkbox"/> ¿El disyuntor eléctrico se ha apagado y vuelto a encender? En este caso, el circuito de protección funcionará durante unos 3 minutos.</p>

Detenga la unidad de inmediato y desactive el circuito eléctrico en los casos siguientes. A continuación, consulte con el personal de mantenimiento autorizado.

- El problema persiste después de que haya realizado estas comprobaciones o diagnósticos.
- Aparece una señal de error en la pantalla del mando a distancia con cable o en las luces de indicador de la unidad receptora IR.

NOTAS:

Para solucionar problemas relacionados con el control W-LAN, consulte el manual de configuración para el adaptador W-LAN o la aplicación móvil instalada en su smartphone o tableta PC.

Estado de las luces indicadoras

Patrón de iluminación: ○ Apagado, ● Encendido, ⚡ Parpadeando, — Cualquier estado

Estado	Causas y soluciones	Consulte la página
	Funcionamiento de descongelación automática ⇒ Espere hasta que finalice la descongelación (15 minutos como máximo).	6
 (3 veces)	Indicador del filtro ⇒ Limpie el filtro de aire y restablezca la señal del filtro.	5
 (Rápido)	Visualización de código de error ⇒ Consulte con el personal de servicio autorizado.	-
	Error de ajuste del temporizador debido a reinicio automático ⇒ Restablezca los ajustes del reloj y el temporizador.	-
	Funcionamiento de prueba (solo para personal autorizado) ⇒ Pulse para interrumpir el funcionamiento de prueba.	-
	Función restringida	-
 (Lento)	(En la conexión múltiple) Modo en espera ⇒ Compruebe el modo de funcionamiento establecido de las unidades interiores.	7

Para el funcionamiento manual o automático y el restablecimiento del indicador del filtro

Puede manejar el acondicionador de aire con en la unidad interior.

Estado	Duración de la pulsación	Modo o funcionamiento
En funcionamiento	Más de 3 segundos	Detener
Deteniendo	Menos de 3 segundos	Restablecimiento del indicador del filtro
	Más de 3 segundos y menos de 10 segundos	Automático *1)
	Más de 10 segundos (Solo para mantenimiento.*2)	Refrigeración forzada

*1) En la conexión múltiple, el modo de funcionamiento sigue a las otras unidades interiores.

*2) Para detener la refrigeración forzada, pulse este botón o en el mando a distancia inalámbrico.