

ONESHOW

Stand-alone

Free

Base

ISA S.p.A.

Via Madonna di Campagna 123 - 06083 Bastia Umbra PG - Italy

T. +39 075 801 71 - F. +39 075 800 09 00 - E. customerservice@isaitaly.com

www.isaitaly.com



1.	NOTAS / ADVERTENCIAS	4
2.	FABRICANTE	10
3.	CONDICIONES GENERALES DE GARANTÍA	10
4.	IDENTIFICACIÓN DEL APARATO	10
5.	USO	11
5.1	COMPOSICIÓN	11
6.	SEGURIDAD	12
6.1	DISPOSITIVOS DE SEGURIDAD EXISTENTES	12
6.2	PROTECCIONES FIJAS	12
6.3	SECCIONAMIENTO DE LA ALIMENTACIÓN ELÉCTRICA	12
6.4	RIESGOS RESIDUALES	12
6.5	RIESGOS DE CONTACTO CON PARTES EN TENSIÓN	12
6.6	INCENDIO	12
6.7	ATMÓSFERA EXPLOSIVA	13
6.8	RESBALAMIENTO	13
6.9	TROPIEZOS	13
6.10	AVERÍAS EN LOS CIRCUITOS	13
6.11	PLACAS DE ADVERTENCIA (CUANDO ESTÉN PRESENTES)	13
6.12	CAÍDA DE OBJETOS	13
6.13	FRÍO	13
6.14	SEGURIDAD ALIMENTARIA (PRODUCTOS ENVASADOS)	13
7.	ELIMINACIÓN MATERIALES USADOS	14
8.	INSTALACIÓN	15
8.1	ALMACENAMIENTO y DESEMBALAJE	15
8.2	CONDICIONES AMBIENTALES	15
8.3	INSTALACIÓN DE PARED	15
8.4	EMPLAZAMIENTO / NIVELACIÓN	16
8.5	CONEXIÓN ELÉCTRICA	16
9.	MANTENIMIENTO	17
10.	AVERÍAS - ASISTENCIA TÉCNICA	18
10.1	LISTA DE ALARMAS (CUANDO ESTÉN PRESENTES)	19
11.	DATOS TÉCNICOS	20
11.1	ABERTURA TAPAS COMPARTIMIENTO DE EXPOSICIÓN	23
11.2	ILUMINACIÓN	23
11.3	TAPAS COMPARTIMIENTO DE EXPOSICIÓN	24
12.	PANEL DE CONTROL	25
12.1	INTERFAZ DE USUARIO	26
13.	LIMPIEZA	31
13.1	PARTES INTERIORES	31
13.2	UNIDAD CONDENSADORA	32
13.3	TANQUE AGUA DE DESCONGELACIÓN (CUANDO ESTÉN PRESENTES)	33
13.4	CARAPINA/S DE POLICARBONATO	33
14.	APAGADO PROLONGADO DEL APARATO	33











ADJUNTOS

1

ESQUEMA ELÉCTRICO - 412100804000

34

En el manual se utilizan algunos símbolos para llamar la atención del lector y poner en evidencia algunos aspectos particularmente importantes. La siguiente tabla describe el significado de los distintos símbolos utilizados.

	Lea el manual		Uso de ropa de protección
	PELIGRO Partes eléctricas bajo tensión		Solicitud de mantenimientos u operaciones que deben ser cumplidas por personal calificado o centro de asistencia técnica
	ATENCIÓN / PELIGRO		Información importante
	Información		Operaciones que deben ser realizadas por dos personas
	Observación visual		Notas/Advertencias
	Unidad Condensadora a Bordo		Unidad Condensadora Remota
	PELIGRO Resbalamiento		Eliminación deshechos
	PELIGRO Obstáculos		Materiales reciclables
	Puesta en tierra		

1. NOTAS / ADVERTENCIAS



NOTA

El contenido del presente manual es de naturaleza técnica y es propiedad de **ISA** está prohibido reproducirlo, divulgarlo o modificarlo total o parcialmente su contenido sin autorización escrita. La sociedad propietaria tutela sus derechos según la ley.

El manual y el certificado de conformidad, son una parte integrante del equipo y debe acompañarla siempre a donde vaya o en caso de reventa. Es responsabilidad del usuario mantener tal documentación íntegra, para permitir que sea consultada durante toda la vida del equipo. Conserve cuidadosamente este manual y asegúrese de que esté siempre disponible en las proximidades del equipo. En caso de pérdida o destrucción es posible solicitar una copia a **ISA** especificando exactamente el modelo, número de serie y año de producción. El manual refleja el estado de la técnica en el momento del suministro. La empresa se reserva el derecho de aportar a sus productos todas las modificaciones que considere necesarias sin por ello tener que actualizar los manuales y las instalaciones de los lotes de producción anteriores.

El equipo puede ser utilizado por niños de edad no inferior a 8 años y por personas con capacidades físicas, sensoriales o mentales reducidas, o sin experiencia o sin el conocimiento necesario, solo bajo vigilancia o después que los mismas hayan recibido instrucciones relativas al uso seguro del equipo y a la comprensión de los peligros inherentes a este. Los niños no deben jugar con el equipo. La limpieza y el mantenimiento que debe realizar el usuario no debe ser efectuada por niños sin vigilancia.

Consulte siempre el manual antes de realizar cualquier tipo de operación. Antes de efectuar cualquier tipo de intervención, desconecte el equipo de la alimentación eléctrica. Las intervenciones en partes eléctricas, electrónicas o en componentes del sistema frigorífico, deben ser llevadas a cabo por personal especializado de acuerdo con cuanto establecen las normas vigentes.

La empresa no asume responsabilidad alguna respecto de daños originados a personas o a animales o al producto conservado en caso de:

- Uso inapropiado del equipo o uso por parte del personal no idóneo o autorizado.
- Incumplimiento de las normas vigentes
- Instalación no correcta y/o defectos de alimentación
- Incumplimiento de las instrucciones de este manual
- Incumplimiento del programa de mantenimiento
- Modificaciones no autorizadas
- Instalación en el equipo de piezas de recambio no originales
- Instalación y uso del equipo para fines diferentes de los que han caracterizado el diseño y la venta
- Alteración o daño del cable de alimentación.

1. NOTAS / ADVERTENCIAS

La responsabilidad de la aplicación de los requisitos de seguridad a continuación referidos son a cargo del personal técnico responsable de las actividades previstas en el equipo, el cual debe asegurarse de que el personal autorizado:

- esté calificado para desempeñar la actividad requerida
- conozca y cumpla estrictamente las prescripciones contenidas en este documento
- conozca y aplique las normas de seguridad de carácter general aplicables al equipo.

El comprador debe proveer a instruir al personal usuario sobre los riesgos, sobre los dispositivos de seguridad y sobre las reglas generales respecto a la prevención de accidentes previstas por la legislación del país donde el equipo es instalado. Los usuarios/operadores deben conocer la posición y el funcionamiento de todos los mandos y de las características del equipo.

Además deben leer íntegramente el presente manual. Los trabajos de mantenimiento deben ser realizados por operadores calificados luego de preparar la vitrina adecuadamente.

PELIGRO



La manipulación o sustitución no autorizada de una o varias partes del equipo, la adopción de accesorios que modifican el uso del mismo y el empleo de materiales de recambio diferentes de los aconsejados pueden convertirse en causa de riesgos de accidente.

PELIGRO



Para realizar intervenciones en el aparato, es **obligatorio** desconectar la toma de corriente y, si es necesario desmontar algunas protecciones (rejilla a nivel, cárter), esta operación debe ser realizada por personal no cualificado, que deberá volver a montarlas antes de poner en funcionamiento al aparato.

NOTA



Para no comprometer las funciones y seguridad del equipo, las actividades de instalación y mantenimiento complejas no están documentadas en este manual y serán realizadas por técnicos especializados de esta empresa.

No usar nunca aparatos eléctricos en el interior de este equipo. No utilice dispositivos mecánicos u otros medios para acelerar el proceso de descongelación diferentes de los recomendados por el fabricante. Mantener libre de obstrucciones las aperturas de ventilación del equipo o en la estructura construida. No dañar el circuito refrigerante.

PELIGRO DE EXPLOSIÓN

No conserve en el equipo productos que contengan sustancias gaseosas combustibles y sustancias explosivas.

1. NOTAS / ADVERTENCIAS

FORMACIÓN DE PERSONAL

El comprador debe asegurarse de que el personal encargado del uso del aparato y el técnico de mantenimiento estén adecuadamente instruidos y capacitados. A tal fin, el fabricante está a su disposición para dar consejos, aclaraciones, etc. para que los operadores y los técnicos hagan uso correcto del equipo. Para la seguridad del operador, es necesario mantener constante la eficiencia de los dispositivos del equipo. Para ello, el presente manual ilustra el uso y el mantenimiento del aparato, y el operador tiene la responsabilidad y el deber de respetarlos estrictamente.

El incumplimiento de las normas de seguridad puede causar lesiones al personal y dañar los componentes y la unidad de control del equipo.

En cualquier momento, el usuario puede ponerse en contacto con el vendedor para solicitar información adicional u ofrecer sugerencias de mejora.



Antes de la entrega al cliente es indispensable que el **personal técnico especializado** verifique el correcto funcionamiento del equipo para obtener el máximo rendimiento.

INTRODUCCIÓN

ISA emplea materiales de la mejor calidad; su introducción y almacenaje en la empresa, así como su empleo en la producción, son constantemente controlados para garantizar la ausencia de daños, deterioros y defectos de funcionamiento. Todos los elementos constructivos están diseñados y realizados para garantizar un elevado estándar de seguridad y fiabilidad. Todos los equipos están sometidos a estrictas pruebas antes de la entrega, de todos modos se recuerda que la eficiencia en el tiempo del producto adquirido depende del correcto uso y de un adecuado mantenimiento. En el presente manual se refieren indicaciones necesarias para mantener inalteradas las características estéticas y funcionales del equipo.

El Manual de Uso y Mantenimiento contiene las informaciones necesarias para la comprensión de las modalidades de funcionamiento del equipo y del correcto uso del mismo, en particular: la descripción técnica de los varios grupos funcionales, dotaciones y sistemas de seguridad, funcionamiento, uso de la instrumentación y la interpretación de las eventuales señalizaciones de diagnóstico, principales procedimientos e informaciones relativas a las intervenciones de mantenimiento ordinario. Para un correcto uso del equipo se supone que el entorno de trabajo esté adecuado a las vigentes normativas en materia de seguridad e higiene.

Las prescripciones, indicaciones, normas y notas de seguridad de los distintos capítulos del manual definen una serie de comportamientos y obligaciones a las que hay que atenerse para garantizar la seguridad del personal, de los equipos y del ambiente circundante.

1. NOTAS / ADVERTENCIAS

Las normas de seguridad se dirigen a todo el personal autorizado, instruido y delegado para llevar a cabo actividades de:

- Transporte
- Instalación
- Funcionamiento
- Gestión
- Mantenimiento
- Limpieza
- Puesta fuera de servicio
- Eliminación

ATENCIÓN



Por muy exhaustiva que sea la lectura del presente manual, no puede de ninguna forma sustituir una experiencia adecuada del usuario; simplemente es una herramienta para recordar las características y las principales operaciones que deben realizarse.

ADVERTENCIA



Los instaladores y usuarios deben leer y comprender todas las instrucciones aquí contenidas antes de cualquier operación en el equipo.



1. NOTAS / ADVERTENCIAS

R744 - REFRIGERANTE (DONDE SEA APLICABLE)

R744 El refrigerante **R744** es un gas compatible con el medio ambiente. Preste mucha atención durante el transporte, la instalación del equipo y el desguace para evitar estropear los tubos del circuito refrigerante.

EN CASO DE DAÑOS:

Mantenerse alejado de las fuentes de llama o fuentes de ignición. Ventilar bien el entorno durante algunos minutos. Apagar el equipo, extraer el cable de alimentación. Informar al servicio de asistencia a clientes.



ATENCIÓN

El sistema refrigerante está a **alta presión**.



HIGH PRESSURE

No manipular el sistema, llamar a un técnico especializado y calificado antes del desmontaje.



ATENCIÓN

El mantenimiento debe ser llevado a cabo única y exclusivamente por personal calificado.

R290 - REFRIGERANTE (DONDE SEA APLICABLE)



El refrigerante **R290** es un gas compatible con el medio ambiente, pero **altamente inflamable**. Preste mucha atención durante el transporte, la instalación del equipo y el desguace para evitar estropear los tubos del circuito refrigerante.

EN CASO DE DAÑOS:

Mantenerse alejado de las fuentes de llama o fuentes de ignición. Ventilar bien el entorno durante algunos minutos. Apagar el equipo, extraer el cable de alimentación. Informar al servicio de asistencia a clientes. Cuanto más refrigerante contiene el equipo más grande debe ser el entorno en el cual se encuentra el equipo. En entornos demasiado pequeños, en caso de fuga se puede formar una mezcla inflamable de aire y gas. **El volumen de la habitación donde se encuentra el equipo debe ser de al menos 19 m³ para cada sistema de refrigeración existente.**



ATENCIÓN

El mantenimiento debe ser llevado a cabo por personal técnico entrenado y habilitado para intervenciones en refrigerantes inflamables.

1. NOTAS / ADVERTENCIAS

R600a - REFRIGERANTE (DONDE SEA APLICABLE)



El refrigerante **R600a** es un gas compatible con el medio ambiente, pero **altamente inflamable**. Preste mucha atención durante el transporte, la instalación del equipo y el desguace para evitar estropear los tubos del circuito refrigerante.

EN CASO DE DAÑOS:

Mantenerse alejado de las fuentes de llama o fuentes de ignición. Ventilar bien el entorno durante algunos minutos. Apagar el equipo, extraer el cable de alimentación. Informar al servicio de asistencia a clientes. Cuanto más refrigerante contiene el equipo más grande debe ser el entorno en el cual se encuentra el equipo. En entornos demasiado pequeños, en caso de fuga se puede formar una mezcla inflamable de aire y gas. **El volumen de la habitación donde se encuentra el equipo debe ser de al menos 17 m³ para cada sistema de refrigeración existente.**



ATENCIÓN

El mantenimiento debe ser llevado a cabo por personal técnico entrenado y habilitado para intervenciones en refrigerantes inflamables.

2. FABRICANTE

ISA S.p.A.

Via Madonna di Campagna 123
06083 - Bastia Umbra
Perugia - Italia

Tel. +39 075 80171
Fax +39 075 8000900
E. customerservice@isaitaly.com

www.isaitaly.com

3. CONDICIONES GENERALES DE GARANTÍA

Los equipos están cubiertos por una garantía de **12 (doce) meses a contar desde la entrega.**

La garantía incluye la reparación o la sustitución de las partes defectuosas de fábrica o montaje, previa comunicación escrita del número de serie y de la fecha de instalación del equipo.

La garantía no cubre los defectos imputables a:

- Un uso incorrecto del aparato
- Una conexión incorrecta de la red eléctrica
- Un desgaste normal de los componentes (como, por ejemplo, la rotura de los compresores, de las lámparas de neón/ led, etc.), a no ser que se deba a defectos de fabricación.
- Las llamadas para la instalación, las instrucciones técnicas, las regulaciones, la limpieza del contenedor

El hallazgo por parte de técnicos autorizados por el vendedor de componentes manipulados, de reparación no autorizadas, de uso inapropiado del equipo, producirá la caducidad de la garantía.

Los envíos de componentes bajo garantía se efectuarán exclusivamente contra reembolso de los gastos de envío.

Cualquier daño del equipo advertido en el momento de la entrega imputable al transportable, deberá ser anotado en el resguardo para pedir indemnización al transportista.

El vendedor no responde en ningún caso por daños al producto conservado causados por averías del equipo.

4. IDENTIFICACIÓN DEL APARATO

- Buscar la placa pegada en la máquina para conocer los datos técnicos.
- Comprobar el modelo de la máquina y la fuente de alimentación antes de realizar cualquier operación.
- Si encuentra discrepancias, contacte lo antes posible con el fabricante o la empresa que ha efectuado la entrega.

1		2	
Tip. 3		Mod. 4	
Art. 5			
Data prod. - Prod. Date	Ordine prod. - Prod. Order	Ord. cliente - Cust. Order	Classe Prodotto - Product Class (En23953)
6	7	8	9
Matricola - Serial Number		Matr. di Proprieta - Property Number	
10		11	
12 V~	13 Hz	14 A	15 W
16 W			
Potenza nominale - Rated Power	Potenza in Sbrinam. - Defrosting Power	Psig min	Psig max
17 W	18 W	19	20
		Classe Sicur. - Safety Class (EN 60335-2-89)	
21			
Corrente nominale - Rated Current	Corrente in Sbrinam. - Defrosting Current	Carico rip. - Shelf load	Carico vasca - Tank load
22 A	23 A	24 Kg/m ²	25 Kg/m ²
Tipo Refrigerante Refrigerant Type		Volume Lordo - Gross Volume	
1 .		28 L	
2 . 26		Espandente - Foaming Agent	
3 . 27 Kg		29	
Kg		30	

1	IDENTIFICACIÓN DE LA SOCIEDAD RESPONSABLE DEL PRODUCTO
2	MARCAS DE CONFORMIDAD
3	TIPO
4	DENOMINACIÓN DEL MODELO
5	ARTÍCULO
6	FECHA DE PRODUCCIÓN
7	PEDIDO DE PRODUCCIÓN
8	PEDIDO CLIENTE
9	CLASE DE PRODUCTO
10	NÚMERO DE SERIE
11	MATRÍCULA DE PROPIEDAD
12	TENSIÓN DE ALIMENTACIÓN
13	FRECUENCIA DE ALIMENTACIÓN
14	VALOR DEL FUSIBLE
15	POTENCIA DE LAS BOMBILLAS
16	ABSORCIÓN RESISTENCIAS ELÉCTRICAS
17	POTENCIA NOMINAL EN RÉGIMEN
18	POTENCIA EN DESCONGELACIÓN
19	PRESIÓN MÍNIMA
20	PRESIÓN MÁXIMA
21	CLASE DE SEGURIDAD
22	CORRIENTE NOMINAL
23	CORRIENTE EN DESCONGELACIÓN
24	CARGA ESTANTES
25	CARGA TANQUE
26	TIPO DE REFRIGERANTE
27	PESO DE REFRIGERANTE
28	VOLUMEN BRUTO
29	AGENTE EXPANSOR AISLAMIENTO
30	MARCADO RAEE

5. USO

Este aparato está destinado única y exclusivamente a:

EXPOSICIÓN Y VENTA DE HELADO Y PASTELERÍA

El fabricante no es responsable de daños que afecten a personas, cosas o al propio aparato debidos a la exposición de productos diferentes de los especificados más arriba.



EL APARATO ESTÁ DESTINADO A UN USO PROFESIONAL.

Usos no permitidos

- Conservación de productos.
- Exposición y/o conservación de productos no alimentarios (químicos, farmacéuticos, etc.).



ATENCIÓN

LÍMITES DE CARGA



Es fundamental **no superar los límites de carga indicados** a fin de no alterar la circulación correcta de aire y evitar de esta forma una temperatura del producto más elevada. Los límites indicados se refieren a una carga estática y uniformemente repartida. Por lo tanto están excluidas sobrecargas dinámicas debidas a operaciones de carga violentas, que se deben evitar totalmente por motivos de seguridad.

5.1 COMPOSICIÓN

El equipo está integrado por un único mueble en el que se encuentran ensamblados todos los dispositivos funcionales necesarios para convertirlo en un producto profesional y eficiente en su función.

El equipo está integrado por:

Instalación frigorífica de refrigeración ventilada

Unidad condensadora a bordo

Instalación eléctrica

Cuadro de mandos electrónico

Estructura monolítica aislada de poliuretano ecológico.

Pies niveladores regulables en altura

Iluminación LED

Tapas de cierre compartimiento de exposición de vidrio que se puede abrir manualmente

Ruedas giratorias (4) con el freno de bloqueo (2) OPTIONAL



6. SEGURIDAD

El Equipo dispone de dispositivos de seguridad. El comprador debe instruir al personal sobre los riesgos, los dispositivos de seguridad y las reglas generales de prevención de accidentes establecidas por la legislación del país de instalación del aparato. Los usuarios/operadores deben conocer la posición y el funcionamiento de todos los mandos y las características del aparato. Además deben haber leído completamente el presente manual

6.1 DISPOSITIVOS DE SEGURIDAD PRESENTES

Dispositivos cuyo funcionamiento impide que se verifiquen situaciones de peligro en condiciones de funcionamiento (por ejemplo: fusibles, presostatos, protecciones, magnetotérmicos, etc).

6.2 PROTECCIONES FIJAS

Las protecciones de tipo fijo están constituidas por reparos perimetrales fijos, cuya función es impedir el acceso a partes internas del equipo.



PELIGRO

Está absolutamente prohibido reanudar el aparato tras un mantenimiento sin haber montado de nuevo correctamente los paneles.



OBSERVACIÓN VISIVA

Periódicamente hay que verificar la integridad de los reparos fijos y las fijaciones a la estructura, prestando atención especialmente a los paneles de protección.

6.3 SECCIONAMIENTO DE LA ALIMENTACIÓN ELÉCTRICA

Antes de realizar cualquier tipo de intervención de mantenimiento en el equipo o parte de éste es necesario desconectar la energía que la alimenta.



PELIGRO

En caso de intervenciones de mantenimiento en que el operador no pueda impedir el cierre accidental del circuito por parte de otros trabajadores, desconecte totalmente el aparato de la red eléctrica.

6.4 RIESGOS RESIDUALES

Durante la fase de proyecto se han evaluado todas las zonas o partes con riesgos, y se han adoptado las precauciones necesarias para evitar riesgos para las personas y posibles daños al equipo.



ATENCIÓN

- Verificar periódicamente el funcionamiento de todos los dispositivos de seguridad.
- No desmontar las protecciones fijas.
- No introducir objetos ni herramientas extrañas en el área de funcionamiento y trabajo.

Sin embargo, aunque el aparato dispone de sistemas de seguridad, existen algunos riesgos que no pueden eliminarse, pero sí reducirse si el usuario final aplica acciones correctivas y procedimientos operativos correctos. A continuación se remite un resumen de los riesgos que permanecen en el equipo en las fases de:

- Funcionamiento normal.
- Regulación y puesta a punto.
- Mantenimiento.
- Limpieza.

6.5 RIESGOS DE CONTACTO CON PARTES EN TENSIÓN

Riesgo de rotura o daño, con posible reducción del nivel de seguridad de los componentes eléctricos del equipo después de un cortocircuito.

Antes de conectar la alimentación eléctrica, asegurarse de que no haya trabajos de mantenimiento en curso.



ATENCIÓN

Antes de efectuar la conexión verificar que la corriente de c.c en el punto de instalación no sea superior a la indicada en los interruptores de protección presentes en el cuadro eléctrico, en caso contrario el usuario está obligado a prever los correspondientes dispositivos limitadores. Está terminantemente prohibido efectuar cualquier tipo de modificación eléctrica para no crear peligros adicionales y riesgos no previstos.

6.6 INCENDIO



PELIGRO

En caso de incendio, desconecte inmediatamente el interruptor general de la línea principal de alimentación.

6.7 ATMÓSFERA EXPLOSIVA

El equipo no puede ser colocado en áreas de riesgo de explosión clasificadas de acuerdo a la directiva 1999/92/CE como:

Zona 0

Área en la que está presente de forma continua o durante largos períodos o frecuentemente una atmósfera explosiva que consiste en una mezcla de aire y de sustancias inflamables en forma de gas, vapor o niebla.

Zona 1

Área en la cual la formación de una atmósfera explosiva, consistente en una mezcla de aire y de sustancias inflamables en forma de gas, vapores o niebla es probable que se produzca ocasionalmente durante las actividades normales.

Zona 20

Área en la que está presente de forma continua o durante largos períodos o frecuentemente una atmósfera explosiva en forma de nube de polvo combustible en el aire.

Zona 21

Área en la que la formación de una atmósfera explosiva en forma de nube de polvo combustible en el aire es probable que se produzca ocasionalmente durante la actividad normal.

6.8 RESBALAMIENTO



PELIGRO

Posibles pérdidas de líquido en los alrededores del equipo pueden causar el resbalamiento del personal. Comprobar que no haya fugas y mantener limpios los alrededores.

6.9 TROPIEZO



PELIGRO

La presencia de objetos en desorden puede constituir un peligro de tropiezo y limitación parcial o total de los escapes de emergencia. Garantizar lugares operativos, espacios de tránsito y escapes de emergencia libres de obstáculos y conformes a las normas vigentes.

6.10 AVERÍAS EN LOS CIRCUITOS

En caso de fallo, los circuitos de seguridad podrían perder parte de su eficacia y generar una disminución del grado de seguridad. Efectuar comprobaciones periódicas del estado de funcionamiento de los dispositivos de seguridad existentes.

6.11 PLACAS DE ADVERTENCIA (SI ESTÁN PRESENTES)

El equipo dispone de placas de peligro, advertencia y obligación definidas según la normativa correspondiente a los símbolos gráficos que deben utilizarse en las instalaciones. Las placas están ubicadas en posiciones bien visibles.



ATENCIÓN

Está totalmente prohibido quitar las placas de advertencia existentes en el equipo. El usuario debe sustituir las placas de advertencia que, debido al uso, resulten ilegibles.

6.12 CAÍDA DE OBJETOS

La ubicación de los aparatos expositivos (donde los haya) del equipo (como repisas, barras y ganchos etc) además de la carga de los productos sobre los mismos, pueden ser fuente de peligros potenciales si se realizan de manera incorrecta. Aténgase a las instrucciones de emplazamiento descritas en el presente Manual; antes de cargar los productos, compruebe el enganche correcto de estanterías, ganchos, etc. Respete los límites de carga máxima. Evite colocar sobre repisas inclinadas productos si no están sujetos por los correspondientes seguros.

6.13 FRÍO

Durante las diferentes operaciones a realizar en el equipo, como la limpieza o la carga de producto, es necesario manejar productos y/o particulares del banco a baja temperatura, con el riesgo de sufrir malestar "por frío" para los operadores y/o resbalones accidentales. Aténgase a las recomendaciones de seguridad del lugar; especialmente, utilice siempre EPI (sobre todo guantes).

6.14 SEGURIDAD ALIMENTARIA (PRODUCTOS ENVASADOS)

En la exposición de productos envasados no está previsto el contacto directo entre productos alimentarios y superficies expositivas, sin embargo en caso de rotura accidental del envase de un producto durante un período lo suficientemente prolongado podría producirse una contaminación del mismo producto; en ese caso aténgase escrupulosamente a las indicaciones de uso del equipo (elimine el envase dañado de la exposición y limpie con productos específicos).

7. ELIMINACIÓN MATERIALES USADOS

El equipo, en su funcionamiento normal, no implica contaminación ambiental. Al final de la vida, o bien en caso de que sea necesario ponerlo fuera de servicio definitivamente, se recomienda los siguientes procedimientos:

ELIMINACIÓN (USUARIO)



El símbolo sobre el aparato o sobre el embalaje indica que el aparato no se debe considerar como un desecho doméstico común sino que se debe llevar al punto de recogida correspondiente para el reciclado de aparatos eléctricos y electrónicos. Eliminando correctamente este aparato se contribuye a evitar las consecuencias negativas derivadas de una eliminación inadecuada. Para más información sobre el reciclado del aparato contactar con el ayuntamiento, el servicio local de eliminación de desechos o la tienda donde se ha adquirido el aparato.

PROCEDIMIENTO PARA LA ELIMINACIÓN y RECICLAJE AL FINALIZAR EL CICLO DE VIDA DEL APARATO (ENTES AUTORIZADOS)

- Apagar el equipo y quitar el enchufe de la alimentación.
- Quitar las lámparas (si las tuviera instaladas) y desecharlas en puntos de recogida selectiva.
- Quitar las centralitas y las tarjetas electrónicas y eliminarlas por separado.
- Desmontar todas las partes independientes (rejillas, cárteres, perfiles, etc.) y separarlas por características homogéneas de material; luego será posible acceder a los intercambiadores de calor, a las tuberías, a los cables, etc., con cuidado para no dañar el circuito frigorífico.
- Desmontar todas las partes móviles (puertas, cierres correderos, vidrios, etc.) y dividir los distintos materiales por características homogéneas.
- Compruebe el tipo de refrigerante consultando la placa fijada en el interior del expositor; extraiga el refrigerante y elimínelo poniéndose en contacto con centros autorizados.
- Desconectar el evaporador, el condensador, el compresor, las tuberías y los ventiladores. Como éstos son de cobre, aluminio, acero, plástico, se eliminan por separado.
- Una vez eliminadas todas las cubiertas de protección y los diferentes componentes del cuerpo, proceder a la separación de los diversos materiales que lo componen (plástico, chapa, poliuretano, cobre, etc.) y desecharlos por características homogéneas.



Todos los materiales reciclables y los residuos deben ser tratados y reciclados de modo profesional y conforme a las directivas del país en cuestión. La empresa encargada del reciclaje debe ser registrada y certificada como servicio de eliminación de residuos en base a las especificaciones directivas del país en cuestión



ATENCIÓN

La eliminación ilegal del aparato por parte del poseedor implica la aplicación de las sanciones administrativas previstas por la normativa vigente. Le recordamos que debe respetar las leyes vigentes en materia de eliminación de líquidos refrigerantes y de aceites minerales.



IMPORTANTE

Si en el aparato no aparece el símbolo del contenedor tachado, significa que su eliminación no es responsabilidad del fabricante. En tal caso valen siempre las normas vigentes sobre la eliminación de los desechos. el ayuntamiento, el servicio local de eliminación de desechos o la tienda donde se ha adquirido el producto.



INFORMACIÓN ADICIONAL

Para más información sobre las modalidades de eliminación de líquidos refrigerantes y de aceites u otras sustancias, consulte la ficha de seguridad de dichas sustancias. Para la eliminación de los conjuntos de espuma se recuerda que las espumas poliuretánicas empleadas no contienen CFC, HFC ni HCFC.

8. INSTALACIÓN

El presente manual facilita información para un correcto desembalaje, los procedimientos de colocación y de conexión a la red eléctrica.

8.1 ALMACENAMIENTO y DESEMBALAJE

El aparato, con o sin embalaje, debe guardarse cuidadosamente en un almacén o local protegido de la intemperie, de los fenómenos atmosféricos y de la exposición directa a los rayos solares, a una temperatura entre **0** y **+40 °C**.

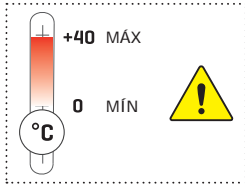

El desplazamiento del aparato debe realizarse única y exclusivamente con una carretilla elevadora de potencia adecuada al peso del mismo y conducida por personal cualificado; durante dicha operación, el aparato debe colocarse en el palé suministrado.

Liberar el equipo del embalaje quitando los tornillos que lo fijan al palé. Todos los materiales del embalaje son reciclables y se deben eliminar según las disposiciones legislativas locales, destruir las bolsas de "plástico" para evitar que constituyan una fuente de peligro (sofocación), para los juegos de los niños.

8.2 CONDICIONES AMBIENTALES

ATENCIÓN



Para la instalación es adecuado un ambiente seco y bien ventilado. Es necesario que el grupo compresor/condensador esté en una condición en la que el intercambio de aire esté libre; las zonas de ventilación no deben estar obstruidas por cajas u otros objetos. Ubicar el equipo lejos de fuentes calor (radiadores estufas de todo tipo, etc.) y lejos de la influencia de continuos movimientos de aire (causados por ejemplo por ventiladores, rejillas del aire acondicionado etc.). Si es inevitable la instalación cerca de una fuente de calor, utilizar un panel aislante adecuado. Evitar asimismo la exposición a los rayos solares directos; todo esto provoca la elevación de la temperatura en el interior del compartimento refrigerado con consecuencias negativas en el funcionamiento y en el consumo energético. El equipo no se puede usar al aire libre y no puede quedar expuesto a la lluvia.

8.3 INSTALACIÓN DE PARED

ATENCIÓN



Es de fundamental importancia respetar las distancias indicadas (mm) para lograr una instalación correcta del aparato.

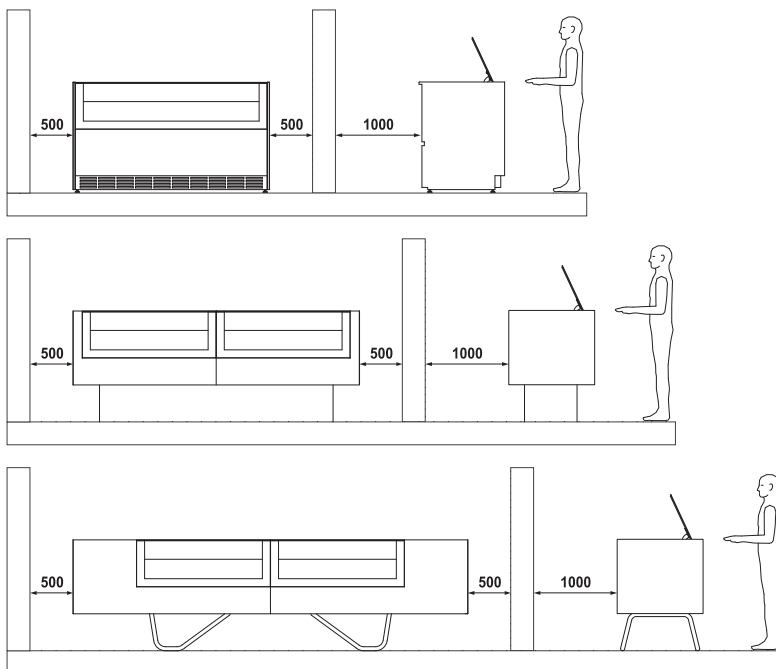

8.4 UBICACIÓN / NIVELACIÓN

ATENCIÓN



PIES DE ALTURA REGULABLES

El aparato dispone de unos pies de nivelación que pueden regularse en altura. Esto es absolutamente necesario al colocar la unidad en la planta baja.



ESTÁNDAR

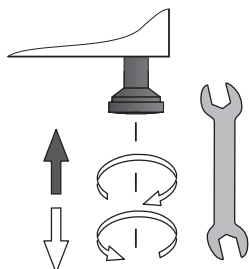

OPTIONAL

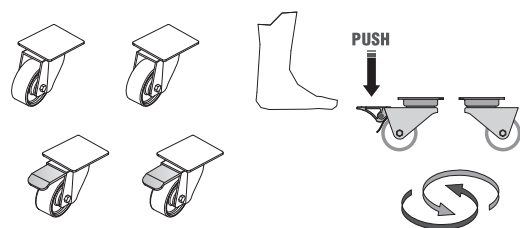

8.5 CONEXIÓN ELÉCTRICA

ATENCIÓN

Controlar que la tensión de red corresponda a la señalada en la placa de identificación del equipo y que la potencia señalada sea adecuada. Comprobar en el punto de toma que la tensión de alimentación sea del valor nominal ($\pm 10\%$) cuando se pone en marcha el compresor. Se requiere la conexión directa del enchufe a la toma de alimentación eléctrica; está prohibida la conexión del enchufe a la toma de alimentación mediante ladrones o adaptadores. La toma de alimentación de la instalación debe estar provista de un dispositivo de desconexión de la red de alimentación (correspondiente a las dimensiones de la carga y conforme a la normativa vigente) que garantice la desconexión completa en las condiciones de la categoría de sobretensiones III (3) y, por tanto, que asegure la protección de los circuitos contra las averías de tierra, las sobrecargas y los cortocircuitos. No ponga el cable de conexión en una zona de paso.



ATENCIÓN



Se recuerda que la conexión a tierra es necesaria y obligatoria por ley.

9. MANTENIMIENTO

El **responsable del equipo** tiene el deber de controlar y respetar las frecuencias del mantenimiento indicadas en la tabla que figura abajo llamando cuando así se establezca el servicio de **Asistencia técnica** autorizada.

OPERACIÓN	FRECUENCIA				ORDINARIA	EXTRAORDINARIA	PERSONAL AUTORIZADO
	En función del uso y de la necesidad	Mensual	Semestral	Anual			
LIMPIEZA DE LAS SUPERFICIES EXTERNAS	X				X		USUARIO
LIMPIEZA DE LAS PARTES INTERNAS ACCESIBLES (sin uso de herramientas)	X				X		
CONTROL DEL CABLE DE ALIMENTACIÓN, ENCHUFES Y/O TOMAS DE CORRIENTE			X		X		
CONTROL DEL ESTADO DE LAS JUNTAS DE ESTANQUIDAD		X			X		
LIMPIEZA DEL FILTRO DE LA UNIDAD CONDENSADORA (si presente)			X		X		
LIMPIEZA DE LA CUBETA DE RECOGIDA DEL AGUA DE LA DESCONGELACIÓN	X				X		ASISTENCIA TÉCNICA 
LIMPIEZA DEL CONDENSADOR	X			X	X		
CONTROL DEL NIVEL DE ACEITE DEL COMPRESOR (si presente)					X		
DESCARGA DEL DRENAJE DEL DEPÓSITO DEL AIRE (si presente)			X		X		
CONTROL DE LAS CONEXIONES NEUMÁTICAS (si presentes)			X		X		
CONTROL DEL ESTADO DE LOS TUBOS DEL SISTEMA REFRIGERANTE			X		X		
INSPECCIÓN DE LOS CABLES Y CONEXIONES INTERNAS DE POTENCIA			X		X		
LIMPIEZA DE LAS ESPONJAS DE SECADO DE LA CONDENSACIÓN (si presentes)			X		X		
SUSTITUCIÓN DE LAS LÁMPARAS/LED (si presentes)						X	
SUSTITUCIÓN DEL PANEL DE CONTROL (centralita electrónica - termostato - etc.)						X	
SUSTITUCIÓN DEL CABLE DE ALIMENTACIÓN, DE LOS ENCHUFES Y/O TOMAS ELÉCTRICAS						X	



ATENCIÓN



Tras cada mantenimiento, deben realizarse **obligatoriamente** las pruebas eléctricas de seguridad de acuerdo con la norma CEI EN 50106.

10. AVERÍAS - ASISTENCIA TÉCNICA



En caso de funcionamiento fallido o dudoso, **antes de solicitar la intervención** del servicio de **Asistencia Técnica** realizar los siguientes controles:

EL APARATO NO FUNCIONA		
CAUSA	SOLUCIÓN	PERSONAL AUTORIZADO
Fusible de protección interrumpido	Encuentre preventivamente la causa de la intervención del interruptor, sólo después volver a introducir el nuevo fusible.	USUARIO
Interruptor general apagado	Cerrar el interruptor general.	
Clavija no activada	Activar la clavija.	
Corte eléctrico	Si el corte dura demasiado tiempo, traslade el contenido de la vitrina a un conservador refrigerado apropiado.	
LA TEMPERATURA INTERNA NO ES SUFICIENTEMENTE BAJA		
CAUSA	SOLUCIÓN	PERSONAL AUTORIZADO
Evaporador(es) completamente obstruido(s) por el hielo	Efectuar una descongelación adicional	USUARIO
Configuración de la temperatura errónea	Formular la temperatura adecuada.	
Equipo sacudido por corrientes de aire o expuesto a insolación directa o refleja	Elimine las corrientes de aire y evite la exposición a los rayos directos o reflejos del sol.	
Caudal insuficiente de aire de refrigeración al condensador	Remover todo aquello que obstaculice la suficiente circulación de aire a través del condensador (hojas de papel, cartones, rejillas con ranuras insuficientes, etc.).	
Ventiladores internos no funcionantes o aspas dañadas		ASISTENCIA TÉCNICA 
Ventilación interna elevada		
Termostato / Centralita electrónica no eficiente	Cambio el termostato / Centralita electrónica. Si la centralita electrónica se usa en equipos con refrigerante R290 se debe sustituir solo con un recambio original suministrado por el fabricante. Sustituya las sondas de temperatura solo después de haber localizado aquella que no funciona.	
Condensador obstruido por el polvo o suciedad en general	Limpiar bien el condensador. El condensador en determinados ambientes de funcionamiento (ej. presencia de polvo, presencia de humedad excesiva, etc.), cuando las prestaciones del aparato de reducen, debe ser limpiado a fondo.	
Carga de refrigerante insuficiente en la instalación frigorífica	Buscar la causa de fuga del refrigerante y eliminarla; reintegrar la carga de refrigerante, luego de vaciar el sistema por completo si es necesario.	
EL COMPRESOR NO SE PONE EN FUNCIONAMIENTO O FUNCIONA DURANTE BREVES PERIODOS		
CAUSA	SOLUCIÓN	PERSONAL AUTORIZADO
Falta de alimentación eléctrica del equipo	Verificar si se ha producido un corte de suministro eléctrico. Encender los interruptores de la línea de alimentación.	USUARIO
Tensión de alimentación demasiado baja	Comprobar que la tensión de red en los terminales del cable de alimentación sea del valor nominal de 220V +/- 10%	
Temperatura programada muy alta	Si la temperatura configurada es superior a la del aire en el compartimento exposición el compresor no funciona. Configure la temperatura más oportuna si la actual no es lo bastante baja.	
Intervención del presostato de máxima presión (donde lo haya)	Verificar la causa de los continuos disparos del presostato de presión máxima, que podría ser: condensador de aire obstruido, ventilador del condensador de aire detenido, temperatura ambiente muy alta, rotura del presostato.	ASISTENCIA TÉCNICA 

10.1 LISTA DE ALARMAS (CUANDO ESTÉN PRESENTES)

ALARMAS			
ALARMA	SIGNIFICADO	SALIDAS	PERSONAL AUTORIZADO
P1 EO	Sonda termostato averiada. Salida del compresor según parámetros "CO _n " y "CO _F ".	<ul style="list-style-type: none"> La alarma se dispara unos segundos después de la avería de la sonda; se restablece automáticamente unos segundos después de que la sonda reanuda el funcionamiento normal. Antes de sustituir la sonda se recomienda verificar las conexiones 	ASISTENCIA TÉCNICA 
P2 E1	Sonda evaporador averiada. Descongelación por tiempo	<ul style="list-style-type: none"> La alarma se dispara unos segundos después de la avería de la sonda; se restablece automáticamente unos segundos después de que la sonda reanuda el funcionamiento normal. Antes de sustituir la sonda se recomienda verificar las conexiones 	
HA HI	Alarma de alta temperatura	<ul style="list-style-type: none"> La alarma termina automáticamente en cuanto la temperatura vuelve a los valores formulados. Verificar la programación. 	
LA LO	Alarma baja temperatura	<ul style="list-style-type: none"> La alarma termina automáticamente en cuanto la temperatura vuelve a los valores formulados. Verificar la programación. 	
EA IA CB	Alarma externa	<ul style="list-style-type: none"> La alarma externa se restablece cuando se desactiva la entrada digital. El restablecimiento es automático. La alarma está vinculada al disparo del presostato y/o a la intervención del térmico compresor cuando lo hay. 	
ETc RTF	Reloj de hora real averiado	<ul style="list-style-type: none"> Volver a ajustar el reloj. Si la alarma continúa, sustituir el instrumento. 	
EE	Error parámetros máquina	<ul style="list-style-type: none"> El instrumento está dañado, sustituirlo. 	
EF	Error parámetros de funcionamiento	<ul style="list-style-type: none"> El instrumento está dañado, sustituirlo. 	

11. DATOS TÉCNICOS

Modelo HELADO Modelo CARAPINAS			Cubetas para Helado		Bandeja monoporciones	Carapinas
						
			5 Lt 360 x 165 x 120h	5 Lt 360 x 250 x 80h	360 x 250 x 80h	3 Lt Diám. 154 x 160h
Built-In	Helado Carapinas	Regular	6	4	4	10
		Grande	9	6	6	16
Free	Helado Carapinas	Regular	6	4	4	10
		Grande	9	6	6	16
Stand-alone	Helado Carapinas	-	6+6	4+4	4+4	10+10
Base	Helado Carapinas	Regular	6+6	4+4	4+4	10+10
		Grande	9+9	6+6	6+6	16+16

11. DATOS TÉCNICOS

Free - Regular / Grande

Helado

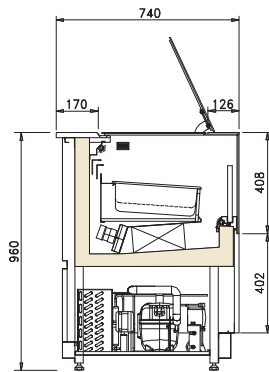

Carapinas

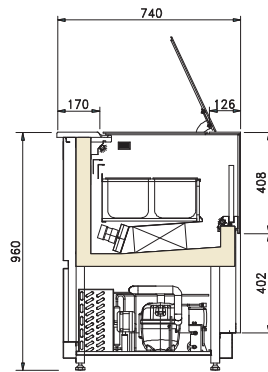

		Regular	Grande
Longitud	mm	1200	1705
Profundidad	mm	740	
Altura	mm	960	
Peso (neto)	Kg	210	280

Base - Regular / Grande

Helado

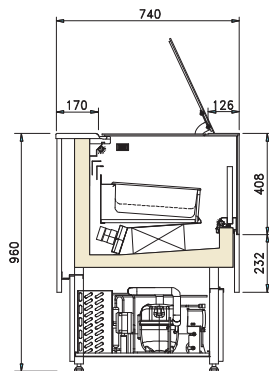

Carapinas

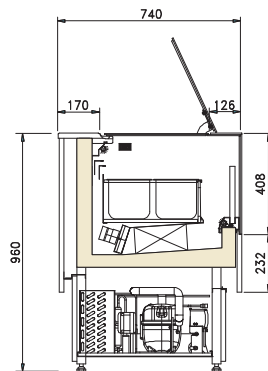

		Regular	Grande
Longitud	mm	2360	3370
Profundidad	mm	740	
Altura	mm	960	
Peso (neto)	Kg	380	510

Stand-alone

Helado

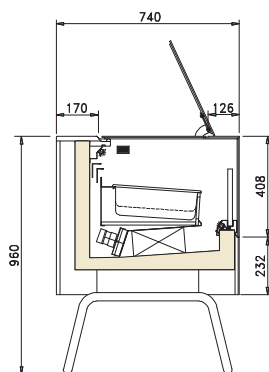

Carapinas

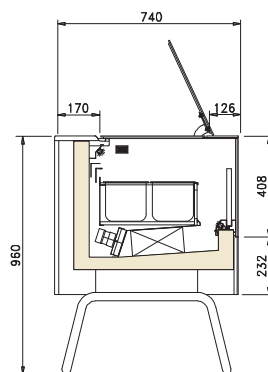

Longitud	mm	3420
Profundidad	mm	740
Altura	mm	960
Peso (neto)	Kg	410

11. DATOS TÉCNICOS

Free - Regular / Grande

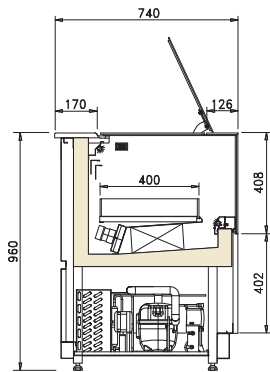

		Regular	Grande
Longitud	mm	1200	1705
Profundidad	mm	740	
Altura	mm	960	
Peso (neto)	Kg	210	280

Base - Regular / Grande

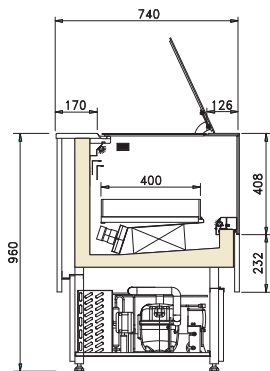

		Regular	Grande
Longitud	mm	2360	3370
Profundidad	mm	740	
Altura	mm	960	
Peso (neto)	Kg	380	510

Stand-alone

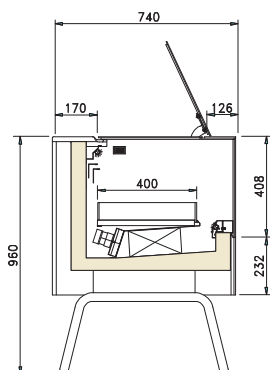

Longitud	mm	3420
Profundidad	mm	740
Altura	mm	960
Peso (neto)	Kg	410

11.1 ABERTURA TAPAS COMPARTIMIENTO DE EXPOSICIÓN

Abra manualmente las tapas de vidrio como se representa en la figura.

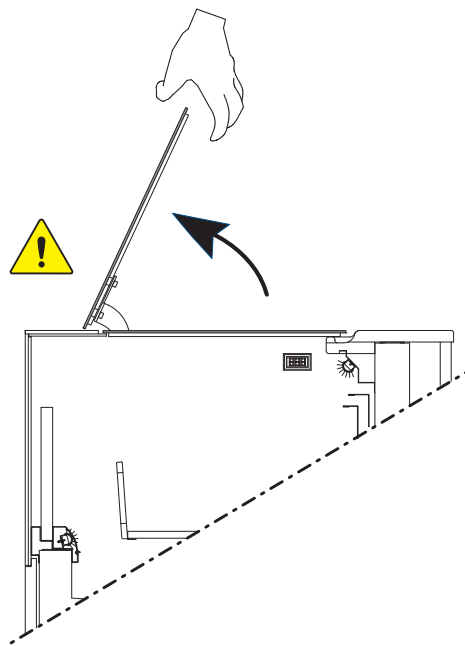

ATENCIÓN

Abrir el vidrio durante la abertura sin forzarla.

No fuerce absolutamente la abertura más allá del límite permitido .

11.2 ILUMINACIÓN

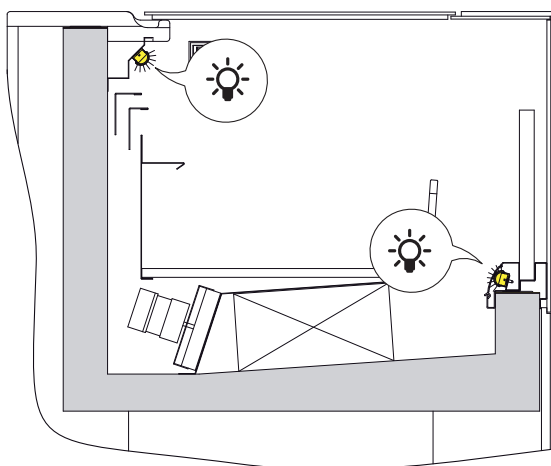

ON/OFF



11.3 TAPAS COMPARTIMIENTO DE EXPOSICIÓN



ATENCIÓN

Está **absolutamente prohibido** colocar pesos en las superficies de vidrio de las tapas.

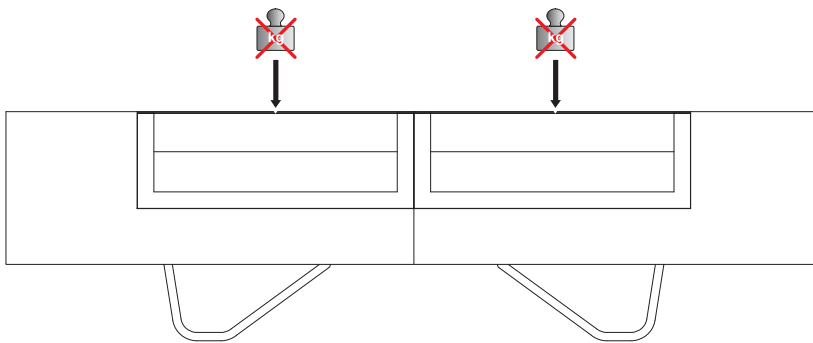
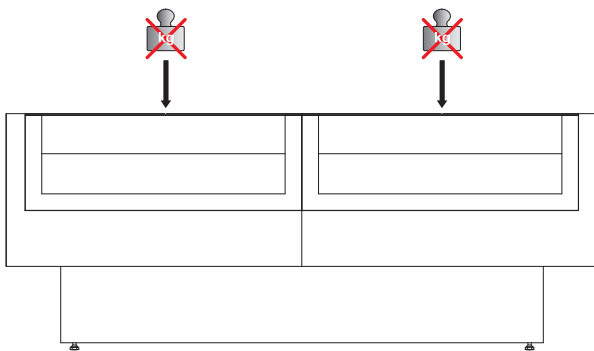
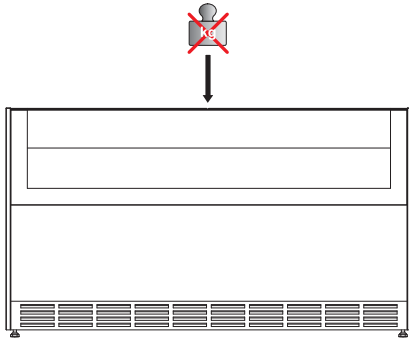

12. PANEL DE CONTROL

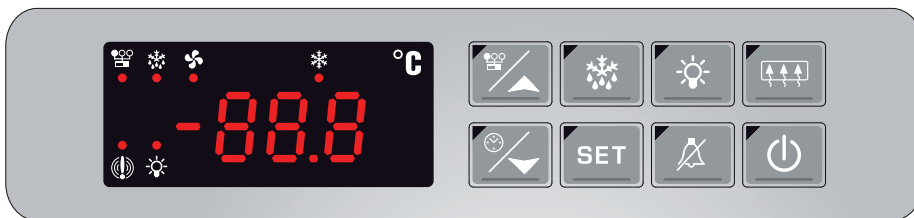
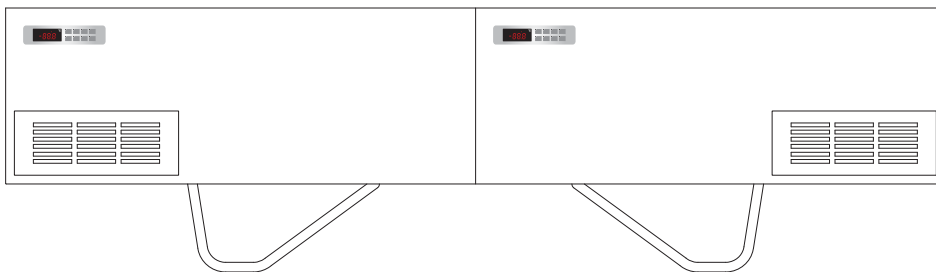
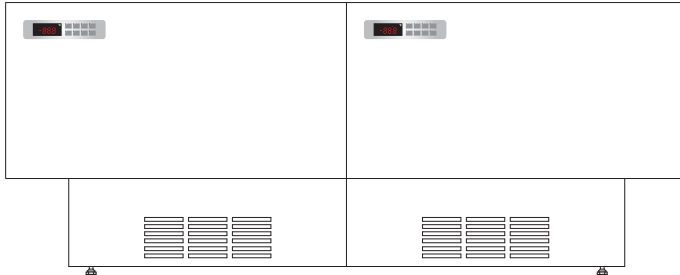
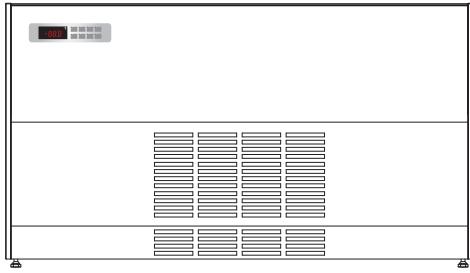

PUESTA EN MARCHA

Encender el interruptor general de la instalación de red. Introducir la clavija de alimentación en la toma suministrada por cliente, asegurándose de que ésta disponga de un contacto a tierra y de que no haya tomas múltiples conectadas.

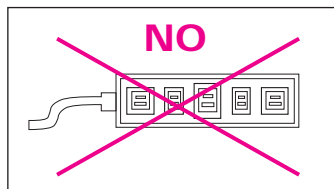
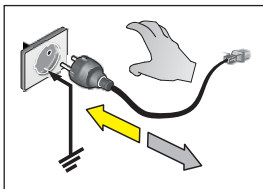

El aparato entra en funcionamiento automáticamente.

de lo contrario, presionar la tecla .

APAGADO

Presionar la tecla  ;
o retirar la clavija de alimentación.

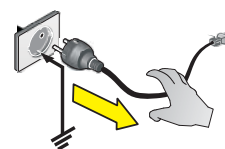







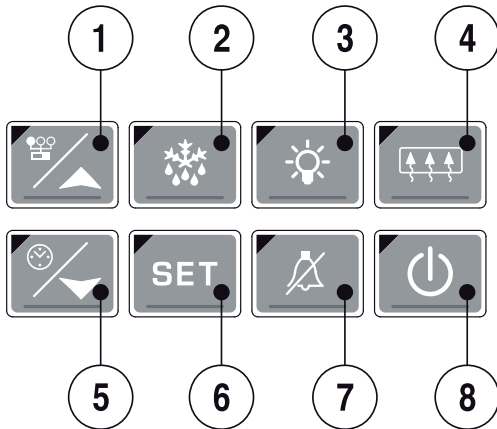



ATENCIÓN

La centralita electrónica se instala ya configurada. Cualquier modificación de la configuración de la centralita deberá ser efectuada por personal técnico cualificado.

12.1 INTERFAZ USUARIO



TECLA	PRESIÓN DE UNA SOLA TECLA
1	 <p>En programación permite ver los códigos de los parámetros o aumentar el valor. Si se pulsa durante 3 segundos permite acceder al menú secciones.</p>
2	 <p>Si se pulsa durante 3 segundos inicia un ciclo de descongelación manual. Si se pulsa visualizar hora permite configurar los horarios de descongelación.</p>
3	 <p>ON / OFF iluminación.</p>
4	 <p>Para activar y desactivar la salida auxiliar.</p>
5	 <p>En programación permite ver los códigos de los parámetros o disminuir su valor. Si se pulsa durante 3 segundos, visualiza la hora y el día actuales y habilita la entrada en programación y franjas horarias.</p>
6	 <p>Para visualizar o modificar el punto de ajuste. En programación selecciona un parámetro o confirma un valor. Si se pulsa en visualización hora permite configurar el horario y los días festivos.</p>
7	 <p>OFF buzzer.</p>
8	 <p>ON / OFF aparato. Presionando la tecla el instrumento muestra "OFF". En esta configuración las cargas y todas las regulaciones están deshabilitadas. Para llevar el instrumento a ON presione de nuevo la tecla. La condición de "OFF" permite excluir el instrumento de la monitorización sin generar ningún tipo de alarma.</p>

TECLA	PRESIÓN COMBINADA
	<p>PARA DESBLOQUEAR EL TECLADO</p> <p>  Mantenga pulsadas las teclas (1) y (5) durante algunos segundos hasta que aparece el mensaje "POF" intermitente.  En ese momento el teclado está bloqueado puede visualizarse solo el set-point, de temperatura máxima y mínima. </p> <p>PARA DESBLOQUEAR EL TECLADO</p> <p>Mantenga pulsadas las teclas (1) e (5) durante algunos segundos hasta que aparece el mensaje "POn" intermitente.</p>

12.1 INTERFAZ USUARIO

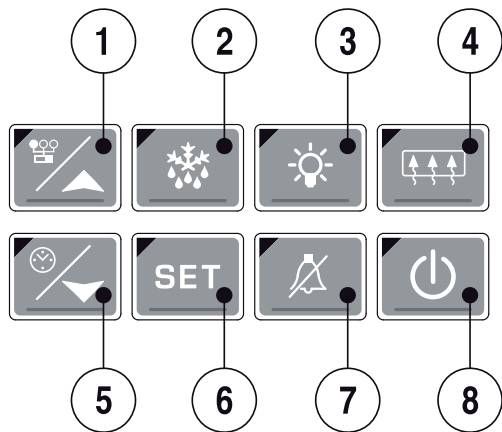

TECLA PRESIÓN DE UNA SOLA TECLA

PARA VER Y MODIFICAR EL PUNTO DE AJUSTE



1. Pulse y suelte la tecla **SET (6)**: el punto de ajuste se visualiza inmediatamente.
2. El led SET parpadea.
3. Para modificar los valores use las teclas **(1)** e **(5)**.
4. Para memorizar el nuevo punto de ajuste pulse la tecla **SET (6)** o espere 15 segundos para salir de la programación.



PARA INICIAR UN CICLO DE DESCONGELACIÓN MANUAL

Pulse la tecla **(2)** durante más de 2 segundos.

ON/OFF

Pulse la tecla **(8)**, el instrumento visualiza "Off" durante 5 segundos y el led ON/OFF se enciende.



En esta configuración las cargas y todas las regulaciones están desactivadas. Para llevar el instrumento a ON presione de nuevo la tecla **(8)**.

La condición de OFF permite excluir el instrumento de la monitorización sin generar ningún tipo de alarma.

N.B.: En OFF la tecla LUCES **(3)** y AUX **(X)** están activas.

PARA VISUALIZAR LA HORA Y EL DÍA CORRIENTES

1. Pulse durante 3 segundos la tecla **(5)**.
2. Se visualizarán los siguientes mensajes:



Hur (hour = hora) y la hora
Min (Minute = minutos) y los minutos
Day (day = día) y el día corriente
Lunes, martes, miércoles, jueves, viernes, sábado y domingo

Pulse la tecla **(5)** o espere 5 segundos para visualizar la temperatura normal.

PARA VISUALIZAR LA HORA Y LOS DÍAS FESTIVOS











1. Pulse durante 3 segundos la tecla **(5)**.
2. Se visualizarán la hora y el día.
3. Pulsando la tecla **SET (6)** es posible configurar la hora, los minutos, el día corriente y los tres días festivos de la semana.
4. Para salir pulse **SET (6) + (5)**, cuando se visualiza un parámetro o espere 15 segundos sin pulsar ninguna tecla.



12.1 INTERFAZ USUARIO



LED	SIGNIFICADO
	ON: Válvula solenoide activa Parpadeante: Fase de programación (intermitente junto al Led )
	ON: Ventilador encendido Parpadeante: Fase de programación (intermitente junto al Led )
	ON: Descongelación activa Parpadeante: Tiempo de goteo en curso
	ON: Teclado en el modo "ALL" Parpadeante: Teclado en el modo RVM (control a distancia)
	ON: Aviso de alarma En programación "Pr2" indica que el parámetro está presente también en "Pr1"
	ON: Luces encendidas

12.1 INTERFAZ USUARIO

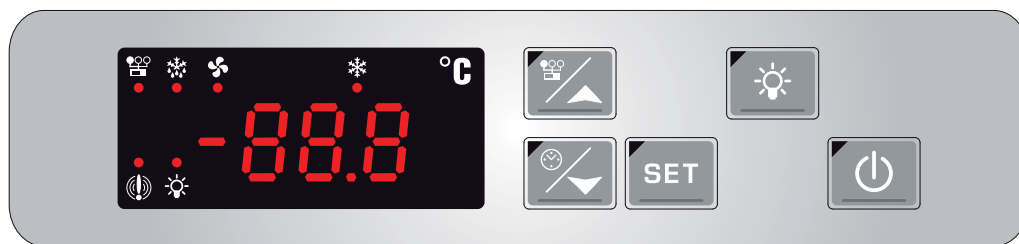

TECLA PRESIÓN DE UNA SOLA TECLA



Para visualizar o modificar el punto de ajuste.
En programación selecciona un parámetro o confirma un valor.
Si se presiona durante 3 segundos durante la visualización de la Máxima o Mínima temperatura las resetea.



Para ver la máxima temperatura alcanzada.
En programación permite ver los códigos de los parámetros o aumentar el valor.



Para ver la mínima temperatura alcanzada.
En programación permite ver los códigos de los parámetros o disminuir su valor.

TECLA PRESIÓN COMBINADA



+



Para entrar en programación.



+



Para salir de la programación.

12.1 INTERFAZ USUARIO

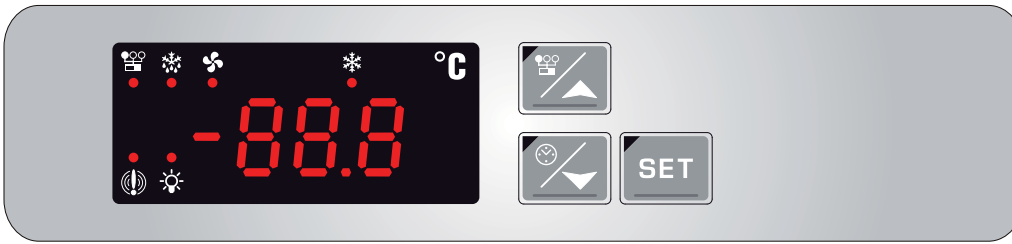

VISUALIZACIÓN TEMPERATURA MÍNIMA



- Presione y suelte la tecla.
- Se mostrará el mensaje "Lo" seguido por la mínima temperatura alcanzada.
- Presione la tecla o espere 5 segundos para ver la temperatura normal.





VISUALIZACIÓN TEMPERATURA MÁXIMA



- Presione y suelte la tecla.
- Se mostrará el mensaje "Hi" seguido por la máxima temperatura alcanzada.
- Presione la tecla o espere 5 segundos para ver la temperatura normal.

VISUALIZACIÓN Y MODIFICACIÓN SET POINT





- Pulse y suelte la tecla SET: el punto de ajuste se visualiza inmediatamente.
- Los ledes  y  empiezan a parpadear.
- Para modificar el valor use los botones  y .
- Para memorizar el nuevo setpoint, pulse el botón SET o espere 15 segundos para salir de la programación.



CANCELACIÓN TEMPERATURAS MEMORIZADAS



- Para borrar las temperaturas memorizadas, visualice la máxima o la mínima temperatura con los botones  y .
- Presione la tecla SET hasta que el mensaje "rST" parpadee 3 veces.

13. LIMPIEZA

Los materiales enumerados a continuación deben limpiarse de la siguiente forma:

ACERO INOXIDABLE	Utilice exclusivamente agua tibia y detergentes no agresivos; después, enjuague y seque con un paño suave.
ACRÍLICO O POLICARBONATO	Emplee exclusivamente agua templada, un paño suave o una gamuza. No emplear paños ni esponjas abrasivas.
CRISTAL	Emplee exclusivamente productos específicos para limpiar el cristal. Se aconseja de no emplear agua de grifo que podría dejar residuos de calcáreo sobre la superficie del cristal .

13.1 INTERNA

ATENCIÓN



No rasque el hielo acumulado en las paredes con herramientas puntiagudas, ya que podrían estropear las superficies. No utilice aparatos a alta presión (ej. generadores de vapor).

1. Retirar el producto que se encuentra en el compartimento refrigerado y colóquelo inmediatamente en un conservador frigorífico adecuado para garantizar su correcta conservación.
2. Apagar los equipos.

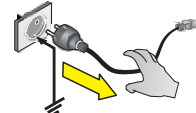

3. Elimine los accesorios manualmente extraíbles (ej. correderas, rejillas, cubetas de helado, etc.).
4. Esperar por lo menos 4 o 6 horas de modo que el eventual hielo presente en el evaporador se descongele completamente, antes de proceder con la limpieza del equipo. Se recomienda a tal propósito, esperar hasta el día siguiente para que la descongelación sea completa. No utilice dispositivos mecánicos u otros medios para acelerar el proceso de descongelación diferentes de los recomendados por el fabricante.
5. Quite el tapón de descarga (si lo hubiera) montado en el fondo de la cubeta para permitir la salida del agua de la descongelación. Se recomienda aplicar en el orificio de descarga un tubo de goma u otro material idóneo de modo de facilitar la salida de los líquidos.
6. Limpie las paredes laterales y el fondo de la cubeta utilizando un detergente no agresivo, agua tibia y un paño o esponja no abrasivos. No utilice herramientas puntiagudas. Enjuague bien y seque con un paño absorbente.
7. Si el equipo tuviera un sistema de racores con desagüe en el suelo, haga correr agua tibia con una solución higienizante adecuada. La cantidad de solución que hay que emplear tendrá que ser de una cantidad que asegure una perfecta remoción de eventuales residuos de productos y una correcta higiene a lo largo de todo el recorrido del drenaje.
8. Si el equipo no es conectada con un desagüe a tierra hay que seguir el procedimiento indicado en el punto precedente. El agua del enjuague se recoge en la bandeja ubicada dentro de la base del equipo. Limpiar e higienizar la bandeja de recogida.
9. Montar de nuevo los accesorios precedentemente desmontados (punto 3).
10. Encienda el aparato y deje enfriar el expositor hasta alcanzar la temperatura deseada antes de introducir de nuevo los alimentos.

13.2 UNIDAD CONDENSADORA

ATENCIÓN



Apague el equipo, espere unas horas hasta que los equipos de la unidad condensadora hayan alcanzado una temperatura cercana a la del ambiente.

Quite la rejilla de protección posterior y quitarla como se ha indicado.

Limpie el condensador utilizando un cepillo adecuado de cerdas suaves; realice la operación prestando atención en no doblar las láminas del mismo condensador.

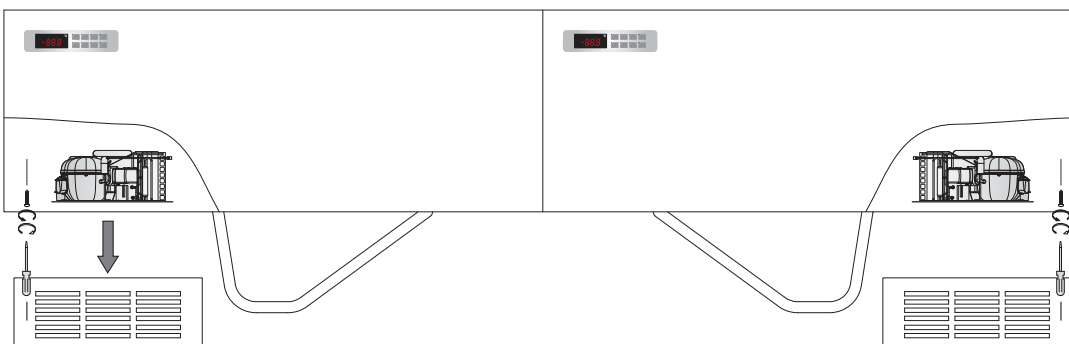
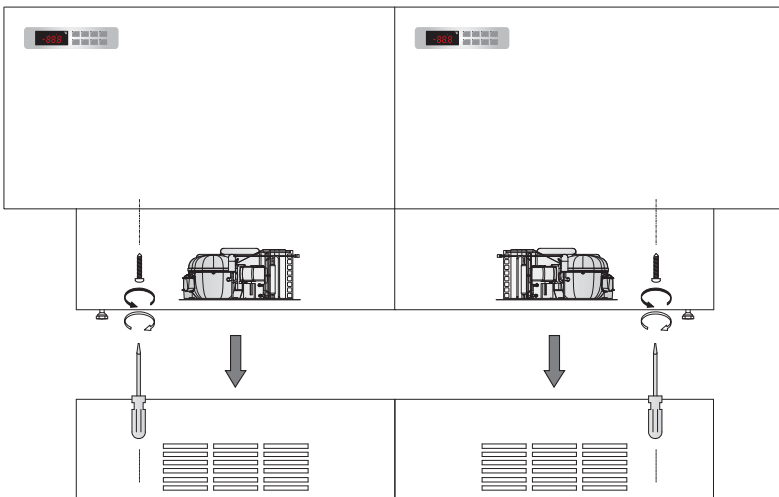
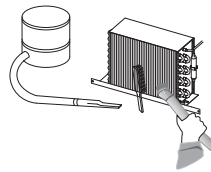
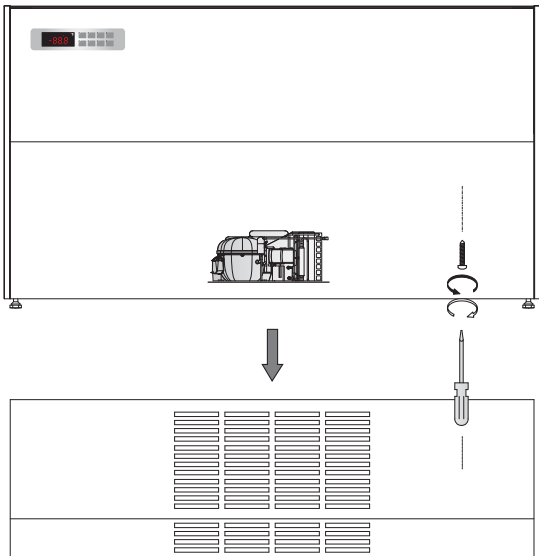

13.3 BANDEJA DE RECOGIDA DEL AGUA DE DESCONGELACIÓN (SI PRESENTE)

ATENCIÓN



Limpiar en función del uso y de la necesidad y, en particulares condiciones ambientales (por ejemplo., alta humedad, ambiente bajo en la temperatura, la presencia de polvo, etc.) con el fin de evitar la evaporación no correcta y completa no de agua y/o la presencia de olores desagradables.

Higienizar el tanque con productos específicos.

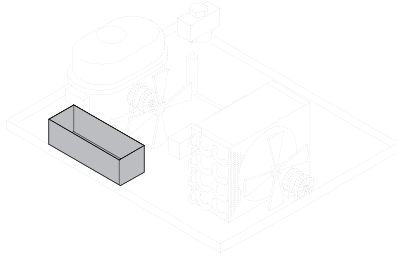

13.4 CARAPINA/S DE POLICARBONATO

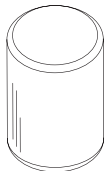

ATENCIÓN

Lavar en agua fría o tibia no superior a **50 °C**.
Está **absolutamente prohibida** la limpieza en lavavajillas.

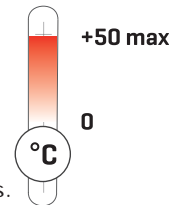

14. APAGADO PROLONGADO DEL APARATO

- Retirar el producto que se encuentra en el compartimento refrigerado y colocarlo inmediatamente en un conservador frigorífico adecuado para garantizar su correcta conservación.
- Abrir el aparato y esperar hasta que alcance la temperatura ambiente y limpiarlo.
- Dejar las puertas/correderas abiertas unos 2-3 cm para garantizar la circulación de aire y evitar la formación de moho y de malos olores en el interior del aparato.
- El equipo con o sin su embalaje debe ser conservado con cuidado en el interior de los almacenes o locales protegidos de intemperie, agentes atmosféricos y de la exposición directa de los rayos del sol a una temperatura comprendida entre **0** e **+40 °C**.

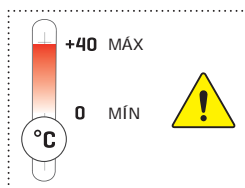

1 ESQUEMA ELÉCTRICO - 412100804000 - 1/2

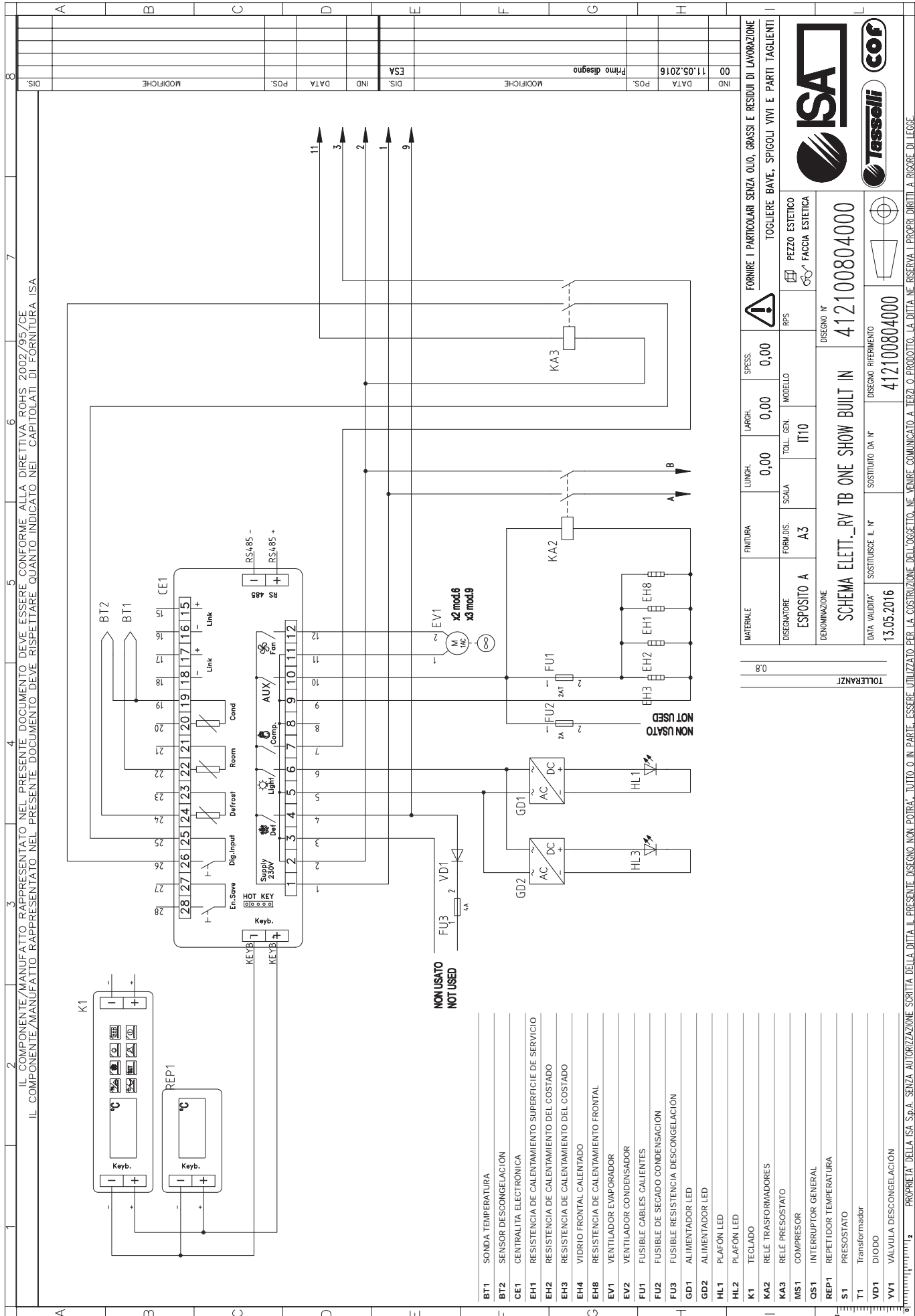

IND	00	DATA	11.05.2016	POS.	Primo disegno	DIS.	ESA	IND		DATA		POS.		MODIFICHE							
<p>IL COMPONENTE/MANUFATTO RAPPRESENTATO NEL PRESENTE DOCUMENTO DEVE ESSERE CONFORME ALLA DIRETTIVA ROHS 2002/95/CE IL COMPONENTE/MANUFATTO RAPPRESENTATO NEL PRESENTE DOCUMENTO DEVE RISPETTARE QUANTO INDICATO NEI CAPITOLATI DI FORNITURA ISA</p>																					
MATERIALE	FINITURA	LUNGH.	0,00	LARGH.	0,00	SPESS.	0,00	<p>! TOGLIERE BAVE, SPIGOLI VIVI E PARTI TAGLIANTI</p>			<p>FORNIRE I PARTICOLARI SENZA OLIO, GRASSI E RESIDUI DI LAVORAZIONE</p>		<p>PEZZO ESTETICO FACCIA ESTETICA</p>								
DISEGNATORE	ESPOSITO A	FORMDIS.	A3	SCALA	IT10	TOLL. GEN.	IT10	MODELLO	RPS				<p>DISEGNO N° 412100804000</p>								
DENOMINAZIONE	<p>SCHEMA ELETT._RV_TB ONE SHOW BUILT IN</p>																				
DATA VALIDITA'	13.05.2016	SOSTITUISCE IL N°		SOSTITUITO DA N°		DISEGNO RIFERIMENTO	412100804000														
<p>TOLLERANZI</p>																					
<p>PROPRIETA' DELLA ISA S.p.A. SENZA AUTORIZZAZIONE SCRITTA DELLA DITTA IL PRESENTE DISEGNO NON POTRA' TUTTO O IN PARTE, ESSERE UTILIZZATO PER LA COSTRUZIONE DELL'OGGETTO, NE' VENIRE COMUNICATO A TERZI O PRODOTTO. LA DITTA NE RISERVA I PROPRI DIRITTI A RIGORE DI LEGGE.</p>																					

