

AIR CONDITIONER FLOOR TYPE

OPERATING MANUAL BEDIENUNGSANLEITUNG MODE D'EMPLOI MANUAL DE FUNCIONAMIENTO MANUALE DI ISTRUZIONI ΕΓΧΕΙΡΙΔΙΟ ΛΕΙΤΟΥΡΓΙΑΣ MANUAL DE INSTRUÇÕES РУКОВОДСТВО ПО ЭКСПЛУАТАЦИИ KULLANIM KİTABI

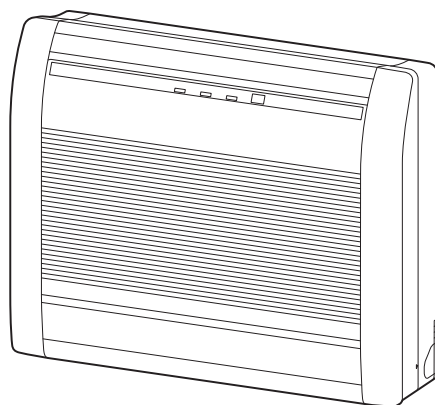

KEEP THIS MANUAL FOR FUTURE REFERENCE
DIESE ANLEITUNG BITTE SORGFÄLTIG AUFBEWAHREN
CONSERVEZ CE MODE D'EMPLOI AFIN DE POUVOIR VOUS Y RÉFÉRER ULTÉRIEUREMENT
GUARDE ESTE MANUAL PARA PODERLO CONSULTAR EN EL FUTURO
CONSERVARE QUESTO MANUALE PER OGNI EVENTUALE FUTURO RIFERIMENTO
ΚΡΑΤΗΣΤΕ ΤΟ ΕΓΧΕΙΡΙΔΙΟ ΓΙΑ ΜΕΛΛΟΝΤΙΚΗ ΑΝΑΦΟΡΑ
GUARDE ESTE MANUAL PARA CONSULTA POSTERIOR
СОХРАНИТЕ НАСТОЯЩЕЕ РУКОВОДСТВО ДЛЯ БУДУЩИХ ССЫЛОК
BU KILAVUZU, DAHA SONRA BAŞVURMAK ÜZERE SAKLAYIN

PART No. 9378532052

English

Deutsch

Français

Español

Italiano

Ελληνικά

Portugués



Русский

Türkçe

PRÉCAUTIONS DE SÉCURITÉ	Fr-1	SÉLECTION DE LA SORTIE D'AIR	Fr-11
CARACTÉRISTIQUES ET FONCTIONS	Fr-2	FONCTIONNEMENT EN MODE	
NOMENCLATURE DES ORGANES	Fr-3	CHAUFFAGE À 10 °C	Fr-12
PRÉPARATIFS	Fr-5	FONCTIONNEMENT EN MODE	
FONCTIONNEMENT	Fr-6	ÉCONOMIQUE	Fr-12
FONCTIONNEMENT PAR MINUTERIE		FONCTIONNEMENT OSCILLANT	Fr-13
DE PROGRAMMATION	Fr-8	FONCTIONNEMENT MANUEL-AUTOMATIQUE ...	Fr-13
FONCTIONNEMENT TEMPORISÉ	Fr-9	NETTOYAGE ET ENTRETIEN	Fr-14
RÉGLAGE DE LA DIRECTION DU		GUIDE DE DÉPANNAGE	Fr-16
FLUX D'AIR	Fr-10	CONSEILS D'UTILISATION	Fr-18

PRÉCAUTIONS DE SÉCURITÉ

- Avant d'utiliser cet appareil, veuillez lire attentivement ces "Précautions" et les respecter correctement.
- Les instructions contenues dans la présente section sont toutes liées à la sécurité car vous devez maintenir des conditions de fonctionnement sûres.
- Les symboles "AVERTISSEMENT" et "ATTENTION" ont le sens suivant dans ce manuel:

 AVERTISSEMENT!	Ce symbole signale une démarche qui, si elle est exécutée de façon incorrecte, peut entraîner une sérieuse blessure, voir la mort de l'utilisateur.
 ATTENTION!	Ce symbole signale une démarche qui, si elle est exécutée de façon incorrecte, peut entraîner un dégât pour l'utilisateur ou ses biens.

AVERTISSEMENT!

- N'essayez pas d'installer vous-même ce climatiseur.
- Cet appareil ne renferme aucune pièce réparable par l'utilisateur. Consultez toujours le personnel de service compétent en cas de réparation.
- En cas de déménagement, consultez un personnel de service compétent pour effectuer le débranchement et l'installation de l'appareil.
- Veillez à ne pas rester trop longtemps dans le passage direct de l'air froid de l'appareil.
- N'obstruez jamais la direction du débit d'air.
- Ne démarrez et n'arrêtez pas le climatiseur en débranchant le cordon d'alimentation.
- Prenez soin de ne pas endommager le cordon d'alimentation électrique.
- En cas de défaillance (odeur de brûlé, etc.), mettez immédiatement l'appareil hors tension, coupez l'alimentation électrique via le disjoncteur et contactez un centre de réparation agréé.
- Si le cordon d'alimentation de cet appareil est endommagé, il devra être remplacé uniquement par un personnel de service agréé, car des outils spéciaux et un cordon adapté sont indispensables.
- En cas de fuite du fluide frigorigène, veillez à le tenir à l'écart de toute source de feu ou de produits inflammables. (consultez un technicien agréé)

ATTENTION!

- Assurez une ventilation régulière pendant le fonctionnement de l'appareil.
- Ne dirigez pas le flux d'air vers un feu ouvert ou un appareil de chauffage.
- Ne montez pas et ne placez pas d'objets sur le climatiseur.
- Ne suspendez pas des objets à l'appareil intérieur.
- Ne posez pas de vases de fleurs ou de récipient contenant de l'eau sur un climatiseur.
- N'exposez pas directement le climatiseur à de l'eau.
- N'utilisez pas le climatiseur avec des mains humides.
- Ne tirez pas sur le cordon d'alimentation.
- Coupez l'alimentation si vous n'utilisez pas le climatiseur pendant longtemps.
- Vérifiez si le support d'installation est en bon état.
- Ne placez pas des animaux ou des plantes directement dans le courant d'air de l'appareil.
- Ne buvez pas l'eau de vidange du climatiseur.
- N'utilisez pas le climatiseur pour l'entreposage d'aliments, de plantes, d'animaux, d'instruments de précision ou d'objets d'art.
- Les raccords de tuyauterie deviennent chauds pendant le chauffage; faites attention.
- N'appliquez aucune forte pression sur les ailettes du radiateur.
- Utilisez l'appareil uniquement quand les filtres à air sont installés.
- N'obstruez pas et ne couvrez pas la grille d'admission et la fente de sortie.
- Vérifiez qu'aucun équipement électronique ne se trouve à moins de 1 m des appareils intérieur ou extérieur.
- Évitez d'installer le climatiseur près d'un feu ouvert ou d'autres équipements de chauffage.
- Lors de l'installation des unités intérieure et extérieure, évitez tout accès par des petits enfants.
- N'utilisez pas de gaz inflammables à près du climatiseur.
- Ne vous asseyez pas sur l'unité et ne posez rien dessus.
- Cet appareil ne doit pas être utilisé par des personnes (y compris les enfants) souffrant de handicaps physiques, sensoriels ou mentaux, ou manquant d'expérience et de savoir-faire, à moins qu'elles ne soient supervisées et assistées dans cette utilisation par une personne responsable de leur sécurité. Une surveillance doit être exercée sur les enfants pour les empêcher de jouer avec l'appareil.

CARACTÉRISTIQUES ET FONCTIONS

INVERSEUR

Lors de la mise en fonctionnement, une grande quantité de courant est nécessaire pour amener rapidement la température de la pièce à la température souhaitée. Pour des raisons de confort et d'économie d'énergie, la consommation de l'appareil diminue ensuite automatiquement.

CHANGEMENT AUTOMATIQUE

Le mode de fonctionnement (Refroidissement, Déshumidification, Chauffage) change automatiquement afin de conserver la température programmée de manière constante.

FONCTIONNEMENT EN MODE CHAUFFAGE À 10 °C

Cette fonction vous permet de maintenir la température de la pièce à 10 °C, de façon à éviter une chute de température trop importante.

FONCTIONNEMENT EN MODE ÉCONOMIQUE

Lorsque le mode d'économie est utilisé, la température ambiante sera légèrement supérieure à la température programmée en mode de refroidissement et inférieure à la température programmée en mode de chauffage. Par conséquent, le mode d'économie permet de réaliser plus d'économies d'énergie que les autres modes normaux.

LA PROGRAMMATION COMBINÉE MARCHE/ARRÊT

La programmation combinée marche/arrêt vous permet de combiner la mise hors service (OFF) et en service (ON). Cette combinaison concerne la transition de OFF à ON ou de ON à OFF pendant une période de 24 heures.

FONCTIONNEMENT TEMPORISÉ

Lorsque la touche de minuterie SLEEP est actionnée en mode Chauffage, la réglage du thermostat du climatiseur est progressivement abaissé; en revanche, en mode Refroidissement, le réglage du thermostat est progressivement élevé. Quand la durée programmée pour le compte à rebours est écoulée, l'appareil se met hors tension automatiquement.

TÉLÉCOMMANDE À INFRAROUGE

La Télécommande sans fil autorise un contrôle facile du fonctionnement du climatiseur.

FONCTIONNEMENT OSCILLANT

Les Volets de direction verticale du flux d'air oscillent automatiquement vers le haut et le bas, de manière à envoyer l'air vers tous les coins de la pièce.

PANNEAU D'ACCÈS AMOVIBLE

La Panneau d'accès de l'unité intérieure peut être retirée pour faciliter le nettoyage et l'entretien.

FONCTIONNEMENT SUPER SILENCIEUX

Quand la touche FAN est utilisée pour sélectionner QUIET (silencieux), l'appareil commence le fonctionnement super silencieux; le flux d'air de l'unité intérieure est réduit pour assurer un fonctionnement plus silencieux.

FILTRE À LA CATÉCHINE DE POMME

Le FILTRE À LA CATÉCHINE DE POMME utilise de l'électricité statique pour épurer l'air des fines particules et de la poussière, comme la fumée de tabac et le pollen des plantes, qui sont trop petites pour être visibles.

FILTRE DE DÉSODORISATION A IONS

Le filtre désodorise en décomposant de manière puissante les odeurs absorbées grâce aux effets d'oxydation et de réduction des ions générés par les particules de céramique ultra fine.

TÉLÉCOMMANDE FILAIRE (EN OPTION)

La télécommande filaire en option peut être utilisée.

Lors de l'utilisation de la télécommande filaire, les fonctions suivantes diffèrent par rapport à l'utilisation d'une télécommande sans fil.

[Fonctions supplémentaires des filaires]

- Minuterie hebdomadaire
- Minuterie de rétablissement de la température

Et vous pouvez utiliser les télécommandes filaires et sans fil simultanément.

(Mais la fonction est limitée)

Lors de l'utilisation des fonctions restreintes sur la télécommande, un bip retentit, et les voyants OPERATION, TIMER, et le 3ème voyant de l'appareil intérieur clignotent.

[Fonctions additionnelles des sans fil]

- FONCTIONNEMENT TEMPORISÉ
- MINUTERIE
- CHAUFFAGE 10 °C

NOMENCLATURE DES ORGANES

Fig. 1

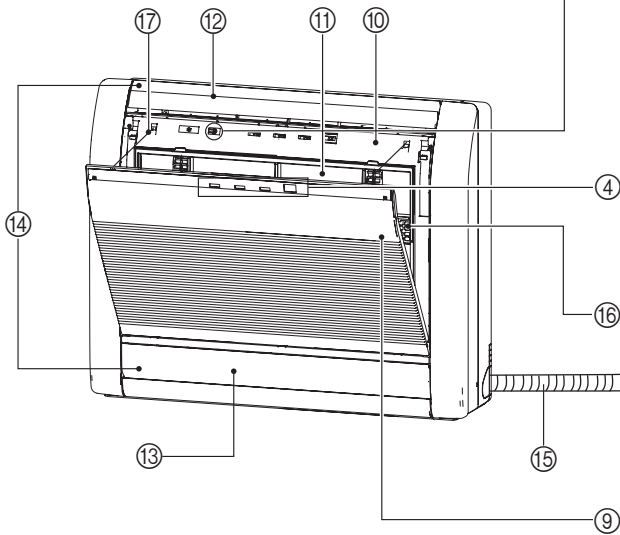

Fig. 2

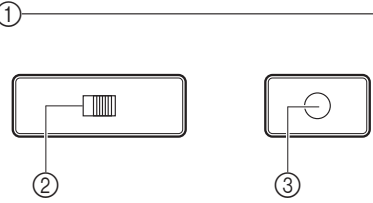

Fig. 3

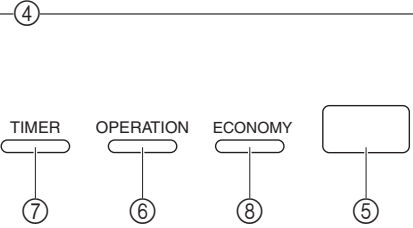

Fig. 4

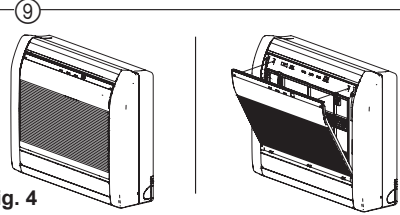

Fig. 5

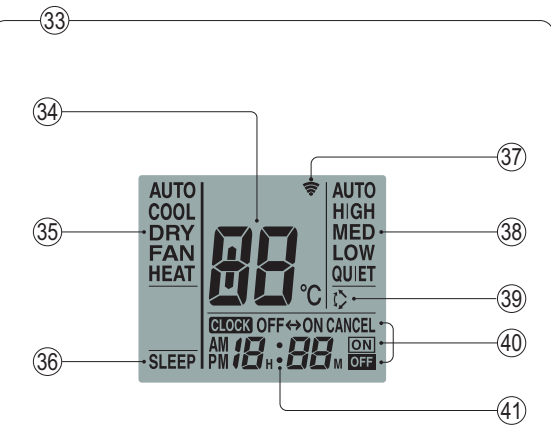
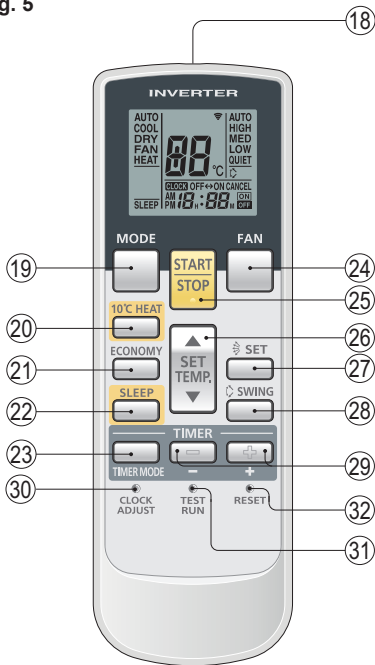

Fig. 6

L'illustration fournie représente tous les témoins possibles afin de simplifier l'explication ; cependant, en fonctionnement réel, l'affichage ne montre ces témoins que selon le fonctionnement en cours.

Fig. 1 Unité intérieur

- ① **Panneau de contrôle de fonctionnement (Fig. 2)**
- ② **Commutateur de sélection de la sortie d'air**
- ③ **Bouton manuel-automatique (MANUAL AUTO)**
 - Si vous maintenez la touche manuel-automatique (MANUAL AUTO) enfoncée pendant plus de 10 secondes, le système de refroidissement forcé se déclenche.
 - Le système de refroidissement forcé est utilisé au moment de l'installation et uniquement par un technicien agréé.
 - Si le système de refroidissement forcé se déclenche par hasard, appuyez sur la touche de marche/arrêt (START/STOP) pour l'arrêter.
- ④ **Voyant (Fig.3)**
- ⑤ **Récepteur du signal de télécommande**
- ⑥ **Voyant rouge de fonctionnement (OPERATION) (vert)**
- ⑦ **Voyant vert de minuterie (TIMER) (orange)**
 - Si le voyant TIMER clignote en mode de fonctionnement de la minuterie, le climatiseur vous indique que la minuterie n'a pas été correctement réglée. (Voir "Remise en marche automatique" à la page 16.)
- ⑧ **Témoin ECONOMY (vert)**
- ⑨ **Grille d'admission (Fig.4)**
- ⑩ **Panneau avant**
- ⑪ **Filtre à air**
- ⑫ **Volet de direction du flux d'air**
- ⑬ **Registre**
- ⑭ **Défecteur droite-gauche (derrière le déflecteur de débit d'air et le registre)**
- ⑮ **Tuyau de vidange**
- ⑯ **Filtre d'épuration d'air**
- ⑰ **Attache**

Fig. 5 Télécommande

- ⑱ **Emetteur du signal**
- ⑲ **Touche MODE**
- ⑳ **Touche 10 °C HEAT (CHAUFFAGE À 10 °C)**
- ㉑ **Touche ECO (ÉCONOMIE)**
- ㉒ **Touche de fonctionnement temporisé (SLEEP)**
- ㉓ **Touche TIMER MODE**
- ㉔ **Touche de contrôle de ventilateur (FAN)**
- ㉕ **Touche de marche/arrêt (START/STOP)**
- ㉖ **Touche SET TEMP (▲ / ▼)**
- ㉗ **Touche SET**
- ㉘ **Touche SWING**
- ㉙ **Touche TIMER SET (⊕ / ⊖)**
- ㉚ **Touche CLOCK ADJUST**
- ㉛ **Touche d'essai de fonctionnement (TEST RUN)**
 - Cette touche s'emploie lors de l'installation du climatiseur et elle ne sera pas utilisée en temps normal car le thermostat du climatiseur pourrait alors fonctionner de façon incorrecte.
 - Si cette touche est actionnée pendant un fonctionnement normal, l'appareil passera au mode d'essai; le voyant de fonctionnement de l'unité intérieure et le voyant de minuterie commenceront alors à clignoter de façon simultanée.
 - Pour arrêter le mode d'essai de fonctionnement, appuyez sur la touche START/STOP pour arrêter le climatiseur.
- ㉜ **Touche RESET**
- ㉝ **Affichage de la télécommande (Fig. 6)**
- ㉞ **Affichage de réglage de température**
- ㉟ **Affichage du mode de fonctionnement**
- ㊱ **Ecran de veille (SLEEP)**
- ㊲ **Voyant de transmission**
- ㊳ **Affichage de vitesse de ventilation**
- ㊴ **Affichage d'oscillation**
- ㊵ **Affichage du mode de minuterie**
- ㊶ **Affichage d'horloge**

PRÉPARATIFS

Mise en place des Piles (R03/LR03 × 2)

1 Appuyez sur le couvercle du logement des Piles à l'arrière et faites le glisser pour l'ouvrir.

Faites glisser dans le sens de la flèche en appuyant sur le repère (▼).

2 Installez les Piles.

Veillez à respecter la polarité (+/−) des piles.

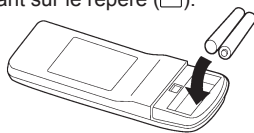

3 Refermez le couvercle du logement des Piles.

⚠ ATTENTION!

- Prenez soin de ne pas laisser des piles à la portée des petits enfants qui pourraient les avaler par accident.
- Si vous prévoyez de ne pas utiliser la télécommande pendant longtemps, retirez-en les piles pour éviter un suintement de leur électrolyte.
- Si de l'électrolyte des piles entre en contact avec la peau, les yeux ou les muqueuses, lavez immédiatement avec beaucoup d'eau fraîche et consultez votre médecin.
- Des piles usagées doivent être retirées rapidement de la télécommande et éliminées correctement soit en les plaçant dans un récipient public adhoc, soit en les rendant à l'autorité compétente.
- N'essayez jamais de recharger des piles.

Mise à l'heure

1 Appuyez sur la touche CLOCK ADJUST (Fig. 5 30).

Appuyez sur le bouton avec la pointe d'une stylo-bille ou d'un autre objet.

2 Utilisez les touches TIMER SET (+ / -) (Fig. 5 29).

Touche + : Pour faire avancer les chiffres.

Touche - : Pour faire reculer les chiffres.

(A chaque poussée sur la touche, la valeur avance/recule par palier d'une minute. Elle changera par palier de 10 minutes si la touche est maintenue enfoncée.)

3 Rappuyez sur la touche CLOCK ADJUST (Fig. 5 30).

Le réglage est ainsi terminé et l'horloge commence à fonctionner.

Ne mélangez jamais de piles neuves et usagées ou des piles de types différents. La durée de vie des piles est d'environ une année pour une utilisation normale. Si la plage de fonctionnement de la télécommande diminue sensiblement, remplacez les piles et appuyez sur la touche RESET à l'aide de la pointe d'un stylo à bille ou d'un autre objet de petite taille.

Utilisation de la Télécommande

- La télécommande doit être dirigée vers le récepteur du signal (Fig. 1 5) du climatiseur pour fonctionner correctement.
- Portée de la télécommande est d'environ 7 mètres.
- Quand un signal est correctement reçu par le climatiseur, un bip se fait entendre.
- Si aucun bip n'est audible, appuyez à nouveau sur la touche souhaitée de la Télécommande.

Support de la Télécommande

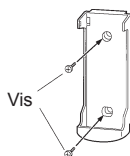

① Fixez le support.

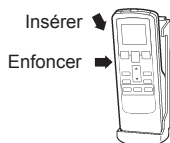

② Installez la Télécommande.



③ Pour retirer la Télécommande (utilisation séparée).

FONCTIONNEMENT

Sélection du mode de Fonctionnement

1 Appuyez sur la touche START/STOP (Fig. 5 23).

Le voyant vert de fonctionnement (OPERATION) de l'appareil intérieur (Fig. 3 6) s'allume.
Le climatiseur se met en marche.

2 Appuyez sur la touche MODE (Fig. 5 19) pour sélectionner le mode désiré.

A chaque pression de la touche, le mode change dans l'ordre suivant:

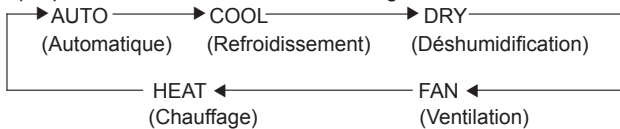

Après trois secondes environ, l'affichage entier réapparaît.

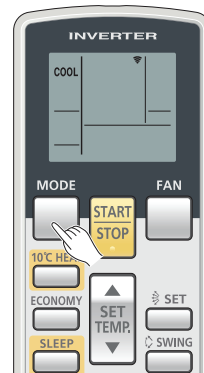

Exemple : réglage sur COOL.

Réglage du thermostat

Appuyez sur la touche SET TEMP. (Fig. 5 26).

Touche ▲ : Appuyez pour élever le réglage du thermostat.

Touche ▼ : Appuyez pour abaisser le réglage du thermostat.

● Plage de réglage du thermostat :

Automatique.....	18-30 °C
Refroidissement/Déshumidification.....	18-30 °C
Chauffage.....	16-30 °C

Le thermostat ne permet pas de régler la température en mode Ventilation (FAN); la température n'apparaît pas sur l'affichage de la télécommande dans ce mode.

Environ 3 secondes plus tard, tout l'affichage réapparaît.

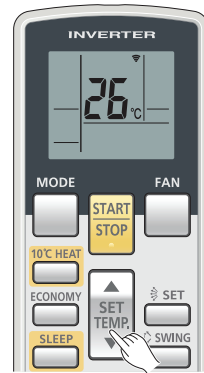

Exemple : réglage sur 26 °C.

Le réglage du thermostat doit être considéré comme une valeur indicative et elle peut être légèrement différente de la température réelle de la pièce en fonction des caractéristiques de cell-ciou de la position de l'appareil.

Réglage de la vitesse du ventilateur

Appuyez sur la touche FAN (Fig. 5 24).

A chaque pression de la touche, la vitesse du ventilateur change dans l'ordre suivant:

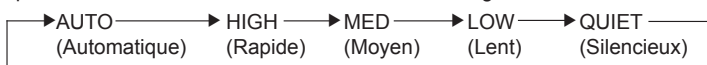

Environ 3 secondes plus tard, tout l'affichage réapparaît.

Lors d'un réglage sur AUTO :

- Chauffage** : Le ventilateur agit afin de faire circuler l'air chauffé de façon optimale. Cependant, le ventilateur fonctionne très lentement quand la température de l'air émis par l'unité intérieure est basse.
- Refroidissement** : À mesure que la température de la pièce approche du réglage de thermostat, la vitesse du ventilateur diminue.
- Ventilation** : Le ventilateur se met alternativement en service et hors service; quand il est en service, il fonctionne à la vitesse LOW (lent).

Le ventilateur fonctionne à très basse vitesse en mode Surveillance au début du mode Chauffage.

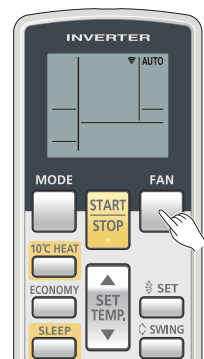

Exemple : réglage sur AUTO.

Fonctionnement SUPER SILENCIEUX

Le fonctionnement SUPER SILENCIEUX commence. Le flux d'air de l'unité intérieure sera réduit pour rendre plus doux le fonctionnement.

- Le fonctionnement SUPER SILENCIEUX n'est pas utilisable en mode Déshumidification. (La même chose est vraie quand le mode Déshumidification est sélectionné pendant le fonctionnement en mode AUTO.)
- Pendant le fonctionnement Super Silencieux, les performances de chauffage et de légèrement réduites. Si la pièce ne se réchauffe pas/ne refroidit pas lors du fonctionnement SUPER SILENCIEUX, réglez la vitesse du ventilateur du climatiseur.

Arrêt du climatiseur

Appuyez sur la touche START/STOP (Fig. 5 ㉔).

Le voyant vert de fonctionnement (OPERATION) (Fig. 3 ㉓) s'éteint.

A propos du mode de fonctionnement AUTO CHANGEOVER (changement automatique)

- AUTO :**
- Lorsque la COMMUTATION AUTOMATIQUE est sélectionnée pour la première fois, le ventilateur fonctionne à très faible vitesse pendant quelques minutes. Pendant ce temps, l'unité intérieure détecte les conditions ambiantes et sélectionne le mode de fonctionnement approprié.

Si la différence entre le réglage du thermostat et la température ambiante réelle est supérieure à +2 °C → Refroidissement ou Déshumidification

Si la différence entre le réglage du thermostat et la température ambiante réelle est de ± 2 °C → En fonction de la température extérieure

Si la différence entre le réglage du thermostat et la température ambiante réelle est supérieure à -2 °C → Chauffage

- Lorsque l'unité intérieure a ajusté la température de la pièce aux environs de la configuration du thermostat, elle passe en fonctionnement de contrôle. En mode de fonctionnement de contrôle, le ventilateur tourne à faible vitesse. Si la température de la pièce change de manière conséquente, l'unité intérieure sélectionne le fonctionnement approprié (Chauffage, Refroidissement) afin d'ajuster la température à la valeur configurée grâce au thermostat.
- Si le mode sélectionné automatiquement par l'unité intérieure ne vous satisfait pas, sélectionnez l'un des modes de fonctionnement (HEAT, COOL, DRY, FAN).

A propos du mode de fonctionnement

Chauffage (HEAT):

- Utilisé pour chauffer la pièce.
- Quand le mode Chauffage est choisi, le climatiseur fait fonctionner son ventilateur à très basse vitesse pendant 3 à 5 minutes, puis il passe au réglage de ventilation sélectionné. Cette durée permet à l'unité intérieure de se préchauffer avant d'entrer pleinement en service.
- Lorsque la température de la pièce est très basse, du givre peut apparaître sur l'appareil extérieur, ce qui peut réduire ses performances. Pour empêcher cette formation de givre, l'appareil enclenche automatiquement un cycle de dégivrage de temps en temps. Pendant le mode de dégivrage automatique, le voyant rouge de fonctionnement (OPERATION) (Fig. 3 ㉓) clignote, et le mode de chauffage est interrompu.

Refroidissement (COOL):

- Utilisé pour rafraîchir la pièce.

Déshumidification (DRY):

- Utilisé pour rafraîchir légèrement la pièce en éliminant l'humidité.
- Il n'est pas possible de chauffer la pièce en mode Déshumidification.
- En mode Déshumidification, l'appareil fonctionne à basse vitesse; pour ajuster l'humidité de la pièce, il arrive que le ventilateur de l'unité intérieure s'arrête de temps à autre. Le ventilateur risque également de fonctionner à très basse vitesse pendant l'ajustement du niveau d'humidité de la pièce.
- La vitesse du ventilateur ne peut pas être changée manuellement quand le mode Déshumidification est sélectionné.

Ventilation (FAN):

- A utiliser pour faire circuler l'air dans toute la pièce.

En mode Chauffage:

Réglez le thermostat à une valeur plus haute que la température actuelle de la pièce. Le mode Chauffage ne fonctionnera pas si le thermostat est réglé plus bas que la température réelle de la pièce.

En mode Refroidissement/Déshumidification:

Réglez le thermostat à une valeur plus basse que la température actuelle de la pièce. Les modes Déshumidification et Refroidissement ne fonctionneront pas si le thermostat est réglé plus haut que la température réelle de la pièce (en mode Refroidissement, seul le ventilateur fonctionnera).

En mode Ventilation:

L'appareil ne permet pas de réchauffer ou rafraîchir la pièce.

FONCTIONNEMENT PAR MINUTERIE DE PROGRAMMATION

Avant d'utiliser la minuterie, vérifiez que la Télécommande est réglée sur l'heure exacte (cf. page 4).

Emploi des fonctions de déclenchement ou d'arrêt différé

1 Appuyez sur la touche START/STOP (marche/arrêt) (Fig. 5 25).

(Si le climatiseur fonctionne déjà, passez à l'étape 2.)

Le voyant vert de fonctionnement (OPERATION) de l'appareil intérieur (Fig. 3 6) s'allume.

2 Appuyez sur la touche TIMER MODE (Fig. 5 23) pour sélectionner la minuterie d'arrêt (OFF) ou de marche (ON).

À chaque poussée sur la touche, la fonction de la minuterie change dans l'ordre suivant:

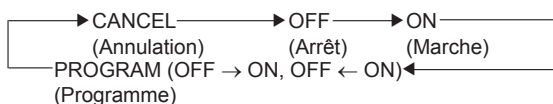

Le voyant orange de minuterie (TIMER) de l'appareil intérieur (Fig. 3 7) s'allume.

3 Utilisez les touches TIMER SET (Fig. 5 29) pour régler l'heure d'arrêt et de mise en marche souhaitées.

Réglez l'heure pendant que l'affichage horaire clignote (le clignotement dure 5 secondes).

Touche : Appuyez pour avancer l'heure.

Touche : Appuyez pour reculer l'heure.

Environ 5 secondes plus tard, tout l'affichage réapparaît.

Utilisation de la programmation combinée Marche/Arrêt

1 Appuyez sur la touche START/STOP (Fig. 5 25) (marche/arrêt). (Si l'appareil est déjà en service, passez à l'étape 2.)

Le voyant vert de fonctionnement (OPERATION) de l'appareil intérieur (Fig. 3 6) s'allume.

2 Programmez les heures souhaitées pour la mise à l'arrêt (OFF) et la mise en marche (ON) par minuterie.

Consultez la section "Emploi de la minuterie de marche (ON) ou d'arrêt (OFF)" pour régler le mode et les heures de fonctionnement souhaités.

Environ 3 secondes plus tard, tout l'affichage réapparaît.

Le voyant orange de minuterie (TIMER) de l'appareil intérieur (Fig. 3 7) s'allume.

3 Appuyez sur la touche TIMER MODE (Fig. 5 23) pour choisir PROGRAM (OFF → ON ou OFF ← ON s'affiche).

L'affichage indique alternativement "OFF" et "ON", puis il change pour indiquer le réglage horaire de l'opération qui se produira la première.

- La programmation se met en service. (Si la mise en service (ON) doit fonctionner d'abord, l'appareil cesse de fonctionner à ce moment.)

Environ 5 secondes plus tard, tout l'affichage réapparaît.

À propos de la programmation combinée Marche/Arrêt

- La programmation combinée marche/arrêt vous permet de combiner la mise hors service (OFF) et en service (ON). Cette combinaison concerne la transition de OFF à ON ou de ON à OFF pendant une période de 24 heures.
- La première fonction à agir est celle qui est la plus proche de l'heure actuelle. L'ordre des opérations est indiqué par la flèche sur l'affichage de la télécommande (OFF → ON ou OFF ← ON).
- Un exemple d'utilisation est de faire s'arrêter (OFF) le climatiseur automatiquement après que vous vous êtes endormi et de l'allumer (ON) automatiquement le matin avant votre réveil.

Annulation de la minuterie

Utilisez la touche TIMER MODE pour sélectionner "CANCEL".

Le climatiseur repasse au fonctionnement normal.

Changement du réglage de la minuterie

Effectuez les étapes 2 et 3.

Arrêt du climatiseur pendant que la minuterie fonctionne

Appuyez sur la touche START/STOP.

Changement des conditions de fonctionnement

Si vous souhaitez changer les conditions de fonctionnement (Mode, Vitesse de ventilation, Réglage du thermostat) après avoir réglé la minuterie, attendez que tout l'affichage réapparaisse, puis appuyez sur les touches appropriées pour changer le fonctionnement.

Annulation de la minuterie

Utilisez la touche TIMER MODE pour sélectionner "CANCEL".

Le climatiseur repasse au mode de fonctionnement normal.

Changement du réglage de la minuterie

1. Effectuez les démarches expliquées à la section "Emploi de la minuterie de marche (ON) ou d'arrêt (OFF)" pour choisir les réglages de minuterie à changer.

2. Appuyez sur la touche TIMER MODE pour sélectionner OFF → ON ou OFF ← ON.

Arrêt du climatiseur pendant que la minuterie fonctionne

Appuyez sur la touche START/STOP.

Changement des conditions de fonctionnement

Si vous souhaitez changer les conditions de fonctionnement (Mode, Vitesse de ventilation, Réglage du thermostat) après avoir réglé la minuterie, attendez que tout l'affichage réapparaisse, puis appuyez sur les touches appropriées pour changer le fonctionnement.

FONCTIONNEMENT TEMPORISÉ

A la différence des autres fonctions de la minuterie, le fonctionnement temporisé permet de programmer une durée pendant laquelle fonctionnera le climatiseur.

Utilisation de la Minuterie de Temporisation

Pendant que le climatiseur fonctionne ou est arrêté, appuyez sur la touche SLEEP. (Fig. 5 ②)

Le voyant OPERATION (vert) de l'appareil intérieur (Fig. 3 ⑥) et le témoin (orange) de la minuterie TIMER (Fig. 3 ⑦) s'allument.

Annulation de la minuterie

Utilisez la touche TIMER MODE pour sélectionner "CANCEL".

Le climatiseur repasse au mode de fonctionnement normal.

Changement des réglages du minuterie

Appuyez une nouvelle fois sur la touche SLEEP (Fig. 5 ②) et réglez l'heure à l'aide des touches TIMER SET (\oplus / \ominus) (Fig. 5 ⑨).

Ajustez l'heure pendant que l'affichage horaire clignote (pendant 5 secondes environ).

Touche \oplus : Pour faire avancer l'heure.

Touche \ominus : Pour faire reculer l'heure.

Arrêt du climatiseur après le déclenchement du temporisateur

Appuyez sur la touche START/STOP.

Environ 5 secondes plus tard, tout l'affichage réapparaît.

À propos de la minuterie à temporisateur

Pour éviter un chauffage ou un refroidissement excessif pendant le sommeil, la minuterie de temporisation modifie automatiquement le réglage du thermostat selon le réglage de la durée. Quand la durée programmée est écoulée, le climatiseur s'arrête complètement.

Pendant le chauffage:

Quand le fonctionnement temporisé est programmé, le réglage du thermostat est automatiquement abaissé de 1 °C toutes les 30 minutes. Quand le thermostat été abaissé de 4 °C en tout, le réglage à ce niveau est maintenu jusqu'à la fin de la durée programmée; quand ce moment est atteint, le climatiseur s'arrête automatiquement.

Pendant le Refroidissement/Déshumidification:

Quand le fonctionnement temporisé est programmé, le réglage du thermostat est automatique élevé de 1 °C toutes les heures. Quand le thermostat été augmenté de 2 °C en tout, le réglage à ce niveau est maintenu jusqu'à la fin de la durée programmée; quand ce moment est atteint, le climatiseur s'arrête automatiquement.

Réglage du temporisateur (SLEEP)

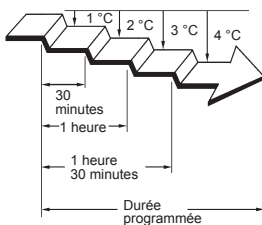

Réglage du temporisateur (SLEEP)

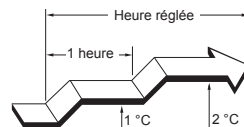

RÉGLAGE DE LA DIRECTION DU FLUX D'AIR

Le sens vertical (haut-bas) du flux d'air se règle en appuyant sur la touche SET de la télécommande. En revanche, le sens horizontal (Gauche-Droite) du flux d'air se règle manuellement en déplaçant les volets de direction du flux d'air. Lorsque vous effectuez des modifications par rapport au sens de la soufflerie horizontale, mettez le climatiseur en marche et assurez-vous que les pales de la soufflerie d'air verticale sont arrêtées.

Réglage de la direction verticale du flux d'air

Appuyez sur la touche SET (Fig. 5 27).

À chaque pression sur la touche, le flux d'air se modifie comme suit:



L'affichage de la télécommande ne change pas.

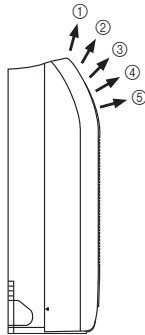

- Servez-vous du réglage de la direction de l'air dans la plage indiquée ci-dessus.
- La direction verticale du flux d'air sera réglée automatiquement comme indiqué, en fonction du type de fonctionnement sélectionné.

En mode Refroidissement/Déshumidification: Flux d'air dirigé vers le haut ①

En mode Ventilation : Flux horizontal ④

- En mode de fonctionnement AUTO, le débit d'air sera dirigé vers le haut ① pendant une minute au démarrage du climatiseur ; vous ne pouvez pas régler la direction du débit d'air pendant cette période.
- En mode de chauffage, le débit d'air sera dirigé vers le haut ① si la température de l'air pulsé par l'unité interne est basse.

Réglage Gauche-Droite

Ajustez les Volets Gauche-Droite.

- Déplacez les Volets Gauche-Droite pour ajuster le flux d'air dans le sens souhaité.

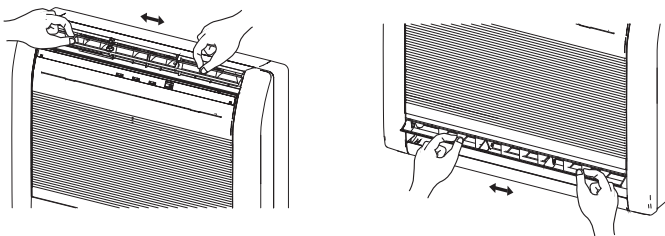

⚠ AVERTISSEMENT!

- N'introduisez jamais les doigts ou des objets étrangers dans les orifices de sortie car le ventilateur interne fonctionne à grande vitesse et il pourrait provoquer des blessures.

- Utilisez toujours la touche SET de la télécommande pour ajuster les volets de flux d'air vertical. Un déplacement manuel de ces volets pourrait entraîner un fonctionnement inadéquat. Dans ce cas, arrêtez l'appareil et remettez-le en marche; les volets devraient à nouveau fonctionner correctement.
- Au moment de régler le climatiseur, vous devez étudier avec précaution la direction du flux d'air et la température de la pièce si une unité doit être installée dans la chambre d'un enfant, d'une personne âgée ou malade.
- Lorsque l'unité intérieure est encastrée dans un mur, le flux d'air est réglé sur la direction horizontale ⑤. Pour en savoir plus sur la configuration requise pour un encastrement au mur, consultez le personnel d'entretien.

⚠ AVERTISSEMENT!

- Procédez toujours au réglage des déflecteurs droite-gauche lorsque le registre est ouvert. Une ouverture manuelle forcée du registre risque de provoquer son dysfonctionnement.

SÉLECTION DE LA SORTIE D'AIR

Grâce à cette fonction, l'air est pulsé simultanément par les sorties d'air supérieure et inférieure de façon à refroidir ou chauffer rapidement la pièce. Vous pouvez régler cette fonction à l'aide du commutateur qui se trouve derrière la grille avant de l'unité interne. (Cette fonction est accessible en mode de refroidissement et de chauffage.)

Comment régler le climatiseur de façon à ce que l'air soit pulsé par les sorties supérieure et inférieure

■ Réglez le commutateur de sélection de la sortie d'air sur

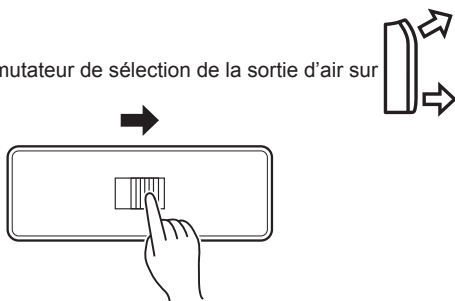





L'air est automatiquement pulsé par les sorties supérieure et inférieure comme indiqué dans le tableau ci-dessous.

REMARQUE :

Placez correctement le commutateur de sélection de la sortie d'air sur la position désirée. Sinon, vous ne pourrez pas régler la sortie d'air de façon précise.

Description du fonctionnement

Fonctionnement	Mode REFROIDISSEMENT		Mode DÉSHUMIDIFICATION	Mode CHAUFFAGE	
Flux d'air	 Flux d'air supérieur et inférieur	 Flux d'air supérieur	 Flux d'air supérieur uniquement	 Flux d'air supérieur et inférieur	 Flux d'air supérieur
Conditions de fonctionnement :	Température de la pièce différente de la température programmée.	Température de la pièce proche de la température programmée, ou climatiseur en marche depuis 1 heure.	—	Température élevée du flux d'air	Température basse du flux d'air. (Pendant l'opération de dégivrage, début de l'opération, etc.)

Comment régler le climatiseur de façon à ce que l'air soit pulsé par la sortie supérieure uniquement

■ Réglez le commutateur de sélection de la sortie d'air sur

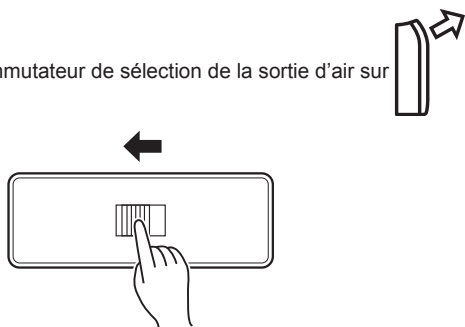

FUNCTIONNEMENT EN MODE CHAUFFAGE À 10 °C

- Vous pouvez maintenir la température de la pièce à 10 °C en appuyant sur la touche 10 °C HEAT (CHAUFFAGE À 10 °C) (Fig. 5 ⑳), de façon à éviter une chute de température trop importante.

Comment lancer la fonction CHAUFFAGE À 10 °C

Appuyez sur la touche 10 °C HEAT (CHAUFFAGE À 10 °C) (Fig.5 ⑳)

Le témoin OPERATION (vert) (Fig.3 ⑥) s'éteint et le témoin ECONOMY (vert) (Fig.3 ⑧) s'allume.

- Le flux d'AIR est réglé sur la direction horizontale.

Comment arrêter la fonction CHAUFFAGE À 10 °C

Appuyez sur la touche START/STOP (MARCHE/ARRÊT) (Fig.5 ㉔)

La fonction s'arrête alors.

En mode Chauffage 10 °C, seul le fonctionnement suivant est possible.

- SET (Réglage)

● Témoin

TIMER OPERATION ECONOMY

○ ○ ●

● : Éclairage ○ : OFF (ÉTEINT)

À propos de la fonction CHAUFFAGE À 10 °C

- Le mode de chauffage ne fonctionnera pas si la température de la pièce est suffisamment élevée.
- Vous pouvez maintenir la température de la pièce à 10 °C en appuyant sur la touche 10 °C HEAT (Chauffage 10 °C) (Fig. 5 ⑳), de façon à éviter une chute de température trop importante.
- En cas d'utilisation de climatiseurs de types différents, si une autre unité intérieure est utilisée pour le chauffage, la température ambiante du local où la fonction "CHAUFFAGE 10 °C" ("10 °C HEAT") est utilisée augmentera. Lorsque la fonction "CHAUFFAGE 10 °C" ("10 °C HEAT") est utilisée, nous recommandons de placer toutes les unités intérieures en mode "CHAUFFAGE 10 °C" ("10 °C HEAT").

FUNCTIONNEMENT EN MODE ÉCONOMIQUE

Mettez le climatiseur en marche avant de procéder aux étapes suivantes.

Comment lancer le fonctionnement en mode ÉCONOMIQUE

Appuyez sur la touche ECONOMY (ÉCONOMIE) (Fig.5 ㉑).

Le témoin OPERATION (vert) (Fig. 3 ⑥) et le témoin ECONOMY (vert) (Fig. 3 ⑧) s'allument.

Le fonctionnement en mode économique commence.

Comment arrêter le fonctionnement en mode ÉCONOMIQUE

Appuyez à nouveau sur la touche ECONOMY (ÉCONOMIE) (Fig.5 ㉑)

Le témoin ECONOMY (vert) (Fig. 3 ⑧) s'éteint.

Le fonctionnement en mode normal commence.

● Témoin

TIMER OPERATION ECONOMY

○ ● ●

● : Éclairage ○ : OFF (ÉTEINT)

À propos du fonctionnement en mode ÉCONOMIQUE

Dans le cas d'un climatiseur de type simple, la consommation maximale en mode ECONOMY (ÉCONOMIE) représente environ 70 % de la consommation en mode normal d'un climatiseur de type chauffage et refroidissement.

- En mode de fonctionnement économique, le réglage du thermostat change automatiquement en fonction de la température pour éviter de refroidir ou de chauffer une pièce de façon excessive et offrir ainsi un fonctionnement économique optimal
- Si la pièce n'est pas refroidie (ou chauffée) correctement en mode de fonctionnement économique, sélectionnez le mode de fonctionnement normal.
- Dans les installations à climatiseurs de types différents, le mode d'économie n'est disponible que pour l'unité intérieure programmée.

FUNCTIONNEMENT OSCILLANT

Mettez le climatiseur en marche avant de procéder aux démarches suivantes.

Sélection du fonctionnement oscillant (SWING)

Appuyez sur la touche SWING (Fig.5 ⑳)

L'affichage d'oscillation (Fig.6 ㉑) s'allumera.

Dans ce mode, les volets de direction verticale du flux d'air oscillent automatiquement pour diriger l'air vers le haut et le bas.

Arrêt du fonctionnement oscillant (SWING)

Appuyez une deuxième fois sur la touche SWING (Fig. 5 ㉒)

L'affichage d'oscillation (Fig.6 ㉑) s'éteint.

La direction du flux d'air est à nouveau celle précédant la sélection du mode oscillant.

À propos du fonctionnement oscillant

Oscille entre ① et ⑤.

- Il se peut que le fonctionnement oscillant s'arrête temporairement quand le ventilateur du climatiseur ne fonctionne pas ou quand il tourne à une vitesse très lente.

FUNCTIONNEMENT MANUEL-AUTOMATIQUE

Sélectionnez le mode de fonctionnement MANUAL AUTO si la télécommande est inutilisable ou si elle n'est pas disponible.

Utilisation des commandes de l'appareil principal

Appuyez sur la touche MANUAL AUTO (Fig. 2 ③) pendant plus de 3 secondes et moins de 10 sur le panneau de commande de l'appareil principal.

Pour arrêter le fonctionnement, appuyez sur le bouton MANUAL AUTO (Fig. 2 ③) pendant 3 secondes.

- Quand le climatiseur est contrôlé par les commandes de l'unité principale, il fonctionne selon le même mode AUTO que celui qui a été sélectionné par la télécommande. (cf. page 6)
- La vitesse de ventilation sélectionnée sera "AUTO" et le réglage du thermostat sera standard.(24 °C)

NETTOYAGE ET ENTRETIEN



ATTENTION!

- Avant de nettoyer le climatiseur, prenez soin de le mettre hors tension.
- Vérifiez que la grille d'admission (Fig. 1 ①) est fermement installée.
- Lors du retrait et du remplacement des filtres d'air, ne touchez pas l'échangeur thermique.

Nettoyage de la grille d'admission

1. Déposez la grille d'admission.

- ① Placez vos doigts sur les deux repères supérieurs du panneau de la grille et tirez-le en tirant vers l'avant ; si le panneau résiste à mi-course, continuez à le tirer vers le haut pour le retirer.
- ② Décrochez les attaches qui retiennent la grille.

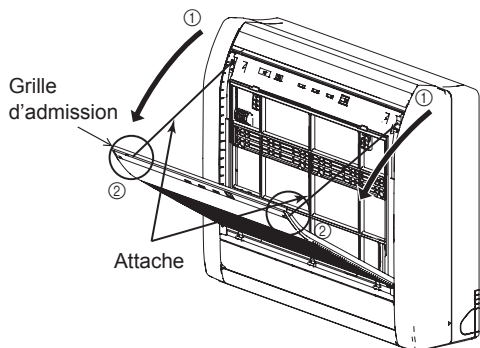

2. Nettoyez à l'eau.

Enlevez poussière avec un aspirateur; frottez l'appareil avec de l'eau chaude, puis séchez avec un linge doux et propre.

3. Remettez la grille d'admission.

- ① Fermez les attaches.
- ② Posez les axes de montage gauche et droit dans les papiers situés en bas du panneau.
- ③ Appuyez à l'emplacement indiqué sur le schéma, puis fermez la grille de prise d'air.

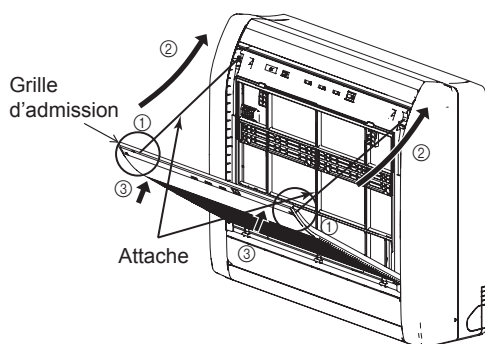

Nettoyage du filtre à air

1. Ouvrez la grille d'admission et déposez le filtre à air.

Appuyez sur la poignée du filtre à air, libérez les deux languettes supérieures, puis tirez.



2. Nettoyez la poussière avec un aspirateur ou en lavant.

Après le lavage, laissez sécher convenablement dans un endroit à l'ombre.

3. Remettez le filtre à air en place et refermez la grille d'admission.

- ① Aligned les côtés du filtre à air avec le panneau et enfoncez à fond en vérifiant que les deux taquets inférieurs sont revenus correctement dans leurs orifices sur le panneau.

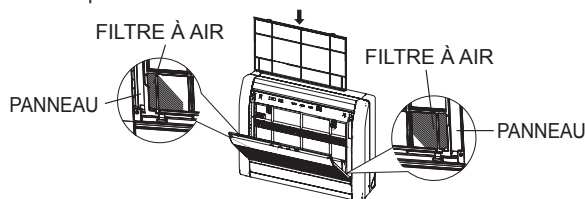

- ② Refermez la grille d'admission.

(Pour la facilité, la grille d'admission n'est pas installée sur cette illustration.)

- La poussière peut être éliminée du filtre à air soit par un aspirateur, soit en le lavant dans une solution de détergent doux et d'eau chaude. Si vous lavez le filtre, veillez à le laisser sécher complètement dans un endroit à l'ombre avant de l'installer à nouveau.
- Si de la poussière s'accumule sur le filtre à air, le flux d'air sera réduit, ce qui abaissera l'efficacité du fonctionnement et augmentera le bruit du climatiseur.
- Pendant une période de fonctionnement normal, le filtre à air doit être nettoyé toutes les deux semaines.

- Quand l'appareil est utilisé pendant longtemps, de la poussière s'accumule à l'intérieur et ceci réduit ses performances. Il est conseillé de le faire inspecter régulièrement en plus de l'entretien que vous faites vous-même. Pour les détails, consultez le personnel de service agréé.
- Pour nettoyer le coffret de l'appareil, n'utilisez pas d'eau plus chaude que 40 °C, de détergents abrasifs ou de produits volatils comme de la benzine ou un diluant.
- Ne soumettez pas le coffret de l'appareil à des insecticides ou des vaporisateurs pour cheveux.
- Avant une inutilisation de plus d'un mois, faites fonctionner pendant une demi-journée par beau temps pour faire sécher complètement ses organes internes.

NETTOYAGE ET ENTRETIEN

Installation du filtre de nettoyage d'air

1. Ouvrez la grille d'admission et retirez le filtre à air.



2. Installez le kit du filtre de nettoyage d'air (2).

Posez le filtre d'épuration d'air dans le panneau.

Fixez-le en cinq endroits.

(Trois points de fixation sur la partie supérieure et deux sur la partie inférieure.)

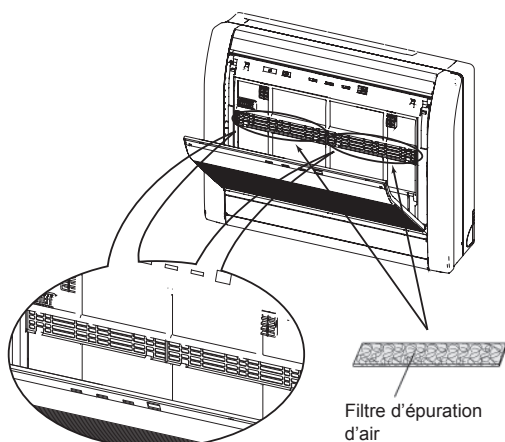

3. Réinstallez les deux filtres à air et refermez la grille d'admission.

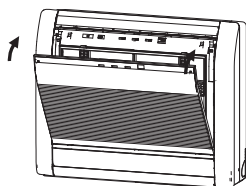

- Lors de l'utilisation des filtres de nettoyage d'air, augmentez leur effet en réglant la vitesse du ventilateur sur "Élevé".

Remplacement de filtres de nettoyage d'air sales

Pour remplacer les filtres, utilisez les composants suivants (achetés séparément).

- FILTRE À LA CATÉCHINE DE POMME : UTR-FC03-2
- FILTRE DE DÉSODORISATION A IONS : UTR-FC03-3

1. Ouvrez la grille d'admission et retirez le filtre à air.



2. Remplacez-les par deux nouveaux filtres de nettoyage d'air.

- ① Déposez les anciens filtres de nettoyage d'air dans l'ordre inverse de leur installation.
- ② L'installation est identique à celle du kit du filtre de nettoyage d'air.

3. Réinstallez les deux filtres à air et refermez la grille d'admission.

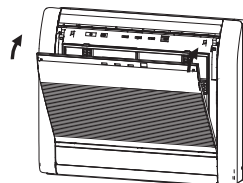

Remarques sur les filtres de nettoyage d'air

FILTRE À LA CATÉCHINE DE POMME (une feuille)

- Les filtres sont des filtres jetables. (ils ne peuvent pas être lavés ni réutilisés).
- En ce qui concerne la conservation des filtres, utilisez-les dès que possible après l'ouverture de l'emballage. (l'effet du nettoyage d'air diminue si les filtres restent dans l'emballage ouvert)
- En général, les filtres doivent être changés environ tous les trois mois.

Veuillez acheter le FILTRE À LA CATÉCHINE DE POMME (UTR-FC03-2) approprié (vendu séparément) pour remplacer les filtres sales usagés.

[FILTRE DE DÉSODORISATION A IONS (une feuille) — bleu clair]

- Les filtres doivent être changés environ tous les trois ans pour conserver l'effet désodorisant.

Veuillez acheter le FILTRE DE DÉSODORISATION A IONS (UTR-FC03-3) approprié (vendu séparément) pour remplacer les filtres.

Entretien du FILTRE DE DÉSODORISATION A IONS

Pour conserver l'effet désodorisant, nettoyez le filtre de la manière suivante une fois tous les trois mois.

- ① Déposez le filtre.
- ② Nettoyez-le à l'eau et séchez-le à l'air.
 - 1) Lavez les filtres à l'eau chaude haute pression jusqu'à ce que leur surface soit recouverte d'eau. Lavez-les avec un détergent neutre soluble. (ne les frottez jamais sous peine d'endommager) l'effet désodorisant.
 - 2) Rincez-les abondamment à l'eau.
 - 3) Séchez-les à l'ombre.
- ③ Réinstallez le filtre.

Réinitialisation du témoin du filtre (réglage spécial)

Peut être utilisé s'il est correctement réglé pendant l'installation. Veuillez consulter un technicien agréé lors de l'utilisation de cette fonction.

- Il s'allume quand il est temps de nettoyer les filtres à air. Nettoyez le filtre en vous reportant à « NETTOYAGE ET ENTRETIEN ». Après le nettoyage, appuyez sur le bouton MANUAL AUTO (Fig.2 ③) de l'appareil intérieur pendant au moins 2 secondes.

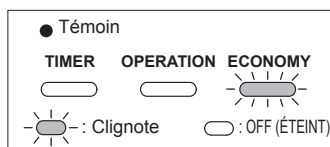

GUIDE DE DÉPANNAGE



AVERTISSEMENT!

En cas de dysfonctionnement (odeur de brûlé, etc.), arrêtez immédiatement le climatiseur, coupez le disjoncteur ou débranchez la prise secteur, et consultez du personnel d'entretien qualifié. Le fait de mettre simplement le climatiseur hors tension à l'aide du bouton marche/arrêt ne permet pas de l'isoler complètement de la source d'alimentation. Veillez à couper le disjoncteur ou à débrancher la prise secteur pour isoler complètement le climatiseur de la source d'alimentation.

Avant de faire appel à un technicien, vérifiez les points suivants:

	Symptôme	Problème	Voyez page
FONCTIONS NORMALES	L'appareil ne fonctionne pas immédiatement:	<ul style="list-style-type: none"> ● Si l'appareil est arrêté, puis immédiatement remis en marche, le compresseur ne fonctionne pas pendant 3 minutes environ, pour éviter que le fusible ne soit grillé. ● Lorsque vous avez coupé puis réenclenché le disjoncteur ou débranché puis rebranché la prise secteur, le circuit de protection se met en marche pendant 3 minutes environ pour neutraliser le fonctionnement du climatiseur pendant cette période. 	—
	Un bruit se fait entendre:	<ul style="list-style-type: none"> ● Pendant le fonctionnement ou sitôt après l'arrêt de l'appareil, on peut entendre le bruit du fluide dans les canalisations climatiseur. Un bruit peut aussi être constaté 2 à 3 minutes après la mise en marche (écoulement du réfrigérant). ● Pendant le fonctionnement, un très léger craquement est parfois audible. Il provient du dilatation ou de la contraction des matériaux par suite du changement de température. 	—
		<ul style="list-style-type: none"> ● En mode Chauffage, un sifflement est parfois audible. Il provient du dégivrage automatique. 	18
	Odeurs:	<ul style="list-style-type: none"> ● Une certaine odeur est émise par l'appareil intérieur. Elle peut provenir des odeurs de la pièce (mobilier, tabac, etc.) qui ont pénétré dans l'appareil. 	—
	Du brouillard ou de la vapeur est émis:	<ul style="list-style-type: none"> ● Pendant le fonctionnement en mode de refroidissement ou de déshumidification, une fine brume peut parfois s'échapper de l'appareil intérieur. Ce phénomène est dû au refroidissement soudain de l'air de la pièce par l'air émis par le climatiseur, produisant de la condensation et de la brume. 	—
		<ul style="list-style-type: none"> ● Pendant le Chauffage, il arrive que le volet de l'appareil s'arrête et que de la vapeur s'en échappe. Ceci provient du dégivrage automatique. 	18
	Le courant d'air est faible ou nul:	<ul style="list-style-type: none"> ● A la mise en marche du Chauffage, la vitesse du ventilateur est d'abord très lente pour permettre un échauffement des organes internes. ● En mode Chauffage, si la température de la pièce dépasse le réglage du thermostat, l'unité extérieure s'arrête et l'unité intérieure fonctionne à très basse vitesse. Pour continuer à chauffer la pièce, réglez le thermostat à une valeur plus haute. 	—
		<ul style="list-style-type: none"> ● En mode de chauffage, l'appareil s'arrête temporairement (entre 7 et 15 minutes) tant que le mode de dégivrage automatique fonctionne. Pendant le mode de dégivrage automatique, le voyant de fonctionnement (OPERATION) clignote. 	18
		<ul style="list-style-type: none"> ● Le ventilateur fonctionne à très basse vitesse en mode Déshumidification ou quand l'appareil vérifie la température de la pièce. 	6 à 7
		<ul style="list-style-type: none"> ● Pendant le fonctionnement super silencieux, le ventilateur agit à vitesse très lente. 	6
		<ul style="list-style-type: none"> ● En mode de surveillance AUTO, le ventilateur fonctionne à très basse vitesse. 	7
		<ul style="list-style-type: none"> ● Dans les installations à unités de types différents, si plusieurs unités sont utilisées dans des modes différents (voir ci-dessous), les unités démarrées les dernières s'arrêteront et le témoin FONCTIONNEMENT (vert) clignotera. Mode de chauffage et de refroidissement (ou mode de déshumidification) Mode de chauffage et mode de ventilation 	19
<ul style="list-style-type: none"> ● En mode Chauffage, il arrive que de l'eau sorte de l'unité extérieure en particulier lors des dégivrages. 		18	

GUIDE DE DÉPANNAGE

	Symptôme	Problème	Voyez page
FONCTIONS NORMALES	Le registre s'ouvre et se ferme automatiquement:	<ul style="list-style-type: none"> ● Le registre est contrôlé automatiquement par un micro-ordinateur en fonction de la température du flux d'air et du temps de fonctionnement du climatiseur. 	—

	Symptôme	Problème	Voyez page
VÉRIFIEZ À NOUVEAU	L'appareil ne fonctionne pas du tout:	<ul style="list-style-type: none"> ● Le disjoncteur a-t-il été coupé? ● Il s'est produit une panne de courant? ● Le fusible a sauté ou le disjoncteur s'est déclenché? 	—
		<ul style="list-style-type: none"> ● La minuterie fonctionne-t-elle? 	8 à 9
	Mauvaises performances de refroidissement ou de chauffage:	<ul style="list-style-type: none"> ● Le filtre à air est-il sale? ● La grille d'admission d'air et/ou la fente de sortie sont-elles obstruées? ● A-t-on correctement ajusté la température de la pièce (sur le thermostat)? ● Y a-t-il une porte ou une fenêtre ouverte? ● En cas de Refroidissement, une fenêtre est-elle exposée en plein soleil? (Fermez les rideaux.) ● En cas de Refroidissement, y a-t-il des appareils de chauffage ou des ordinateurs en service dans la pièce ou trop de monde dans la salle? ● Assurez-vous que la sortie d'air inférieure n'est pas obstruée par des corps étrangers. Le cas échéant, un dysfonctionnement du registre a lieu. 	—
		<ul style="list-style-type: none"> ● L'appareil est-il réglé pour le fonctionnement SUPER SILENCIEUX? 	6
L'appareil n'exécute pas les fonctionnements réglés par la télécommande:	<ul style="list-style-type: none"> ● Les piles de la télécommande sont-elles épuisées? ● Les piles de la télécommande sont-elles bien installées. 	5	

Si le problème persiste après ces vérifications, ou si vous remarquez des odeurs de combustion, ou si le témoin de fonctionnement (Fig. 3 ⑥) et le témoin de minuterie (Fig. 3 ⑦) clignotent et si le témoin d'économie (Fig. 3 ⑧) clignote rapidement. Mettez immédiatement l'appareil hors tension, coupez l'alimentation via le disjoncteur et contactez un technicien de service agréé.

CONSEILS D'UTILISATION

Fonctionnement et performance

Performance de chauffage

- Cet appareil utilise pour le chauffage le principe du chauffage thermodynamique pompe à chaleur. Par conséquent, son rendement sera réduit à mesure que la température de l'air extérieur baisse. Si vous trouvez que le chauffage ne suffit pas, utilisez ce climatiseur en le combinant à d'autres appareils de chauffage.
- Les climatiseurs de type réversibles font circuler l'air pour réchauffer toute la pièce. Par conséquent, un certain délai est nécessaire avant d'arriver à une température suffisamment élevée.

Dégivrage automatique contrôlé par microprocesseur

- Quand la température de l'air extérieur est basse et que l'humidité est élevée, l'emploi du mode Chauffage peut provoquer dans l'unité extérieure un givrage qui ferait baisser les performances de chauffage.
Pour éviter cette baisse des performances, l'appareil est muni d'une fonction de dégivrage automatique, contrôlée par micro-processeur. Si du givre se forme, le climatiseur s'arrête temporairement et le circuit de dégivrage agit brièvement (environ 7 à 15 minutes.)
Pendant le mode de dégivrage automatique, le voyant vert de fonctionnement (OPERATION) clignote.
- Après la fin du fonctionnement en mode de chauffage, l'appareil démarre le mode Dégivrage automatique si du givre se forme sur l'appareil extérieur. À ce moment, l'appareil extérieur s'arrêtera automatiquement après quelques minutes de fonctionnement.
(Cependant, certains types de climatiseurs de types différents n'offrent pas cette fonctionnalité.)

Remise en marche automatique

En cas de coupure de courant

- Si l'alimentation a été interrompue par une panne de courant, le climatiseur se remettra automatiquement en marche selon le mode utilisé au moment de la panne quand le courant sera rétabli.
- Si une panne de courant se produit pendant le fonctionnement de la minuterie, celle-ci sera réinitialisée et l'appareil commencera (arrêtera) le fonctionnement au niveau réglage horaire. Si ce genre d'erreur de la minuterie se produit, le voyant TIMER clignote (cf. page 3).
- L'emploi d'autres appareils électriques (rasoir électrique, etc.) ou la présence d'un émetteur radio sans fil peut entraîner un mauvais fonctionnement du climatiseur. Dans ce cas, débranchez temporairement la fiche du cordon d'alimentation, rebranchez-la et servez-vous de la télécommande pour remettre l'appareil en service.

CONSEILS D'UTILISATION

Climatiseur multi-type

Cette unité intérieure peut être raccordée à une unité extérieure multi-type. Le climatiseur multi-type permet l'emploi de plusieurs unités intérieures en plusieurs endroits. Les unités intérieures peuvent fonctionner simultanément, en fonction de leur puissance respective.

Emploi simultané d'unités multiples

- A l'emploi d'un climatiseur multi-type, plusieurs unités intérieures peuvent fonctionner simultanément, mais si deux ou plusieurs unités intérieures du même groupe fonctionnent en même temps, leur efficacité de chauffage et de refroidissement sera inférieure que si une unité intérieure est utilisée seule. Par conséquent, si vous souhaitez utiliser en même temps plusieurs unités intérieures pour le refroidissement, leur emploi devrait être concentré la nuit ou à des moments où une moindre puissance est requise. De même, si plusieurs unités sont employées en même temps pour le chauffage, il est conseillé, selon les besoins, de leur adjoindre d'autres appareils de chauffage.
- Les conditions saisonnières, la température externe, la structure des salles et le nombre de personnes qui s'y trouvent font varier l'efficacité de fonctionnement. Il est donc conseillé d'essayer différents modèles de fonctionnement pour vérifier le niveau de puissance de chauffage et de refroidissement, fourni par les appareils, et de les utiliser de la manière qui convient le mieux à votre mode de vie.
- Si vous constatez d'une ou plusieurs unités fournissent un faible niveau de chauffage ou de refroidissement lors d'un fonctionnement simultané, il est conseillé d'arrêter ce type de fonctionnement des appareils.
- L'appareil ne peut pas fonctionner dans les modes suivants.

Si vous programmez l'appareil intérieur pour fonctionner dans une combinaison de modes qu'il ne peut pas activer, son voyant OPERATION (vert) clignote (1 seconde allumé, 1 seconde éteint) et l'appareil se met en mode de veille.

Mode chauffage et mode refroidissement (ou mode déshumidification)

Mode chauffage ou mode ventilateur

- L'appareil peut fonctionner dans les combinaisons de modes suivantes.

Mode refroidissement et mode déshumidification

Mode refroidissement et mode soufflerie

Mode déshumidification et mode soufflerie

- Le mode de fonctionnement (mode chauffage ou refroidissement (déshumidification)) de l'appareil extérieur est déterminé par le mode de fonctionnement de l'appareil intérieur utilisé en premier. Cependant, si l'appareil intérieur a été démarré en mode soufflerie, le mode de fonctionnement de l'appareil extérieur ne sera pas établi.

Par exemple, si l'appareil intérieur (A) a été démarré en mode soufflerie puis que l'appareil intérieur (B) a été mis en mode chauffage, l'appareil intérieur (A) démarre provisoirement en mode soufflerie mais, lorsque l'appareil intérieur (B) se met à fonctionner en mode chauffage, le voyant OPERATION (vert) de l'appareil intérieur (A) se met à clignoter (1 seconde allumé, 1 seconde éteint) et l'appareil passe au mode veille. L'appareil intérieur (B) continue de fonctionner en mode chauffage.

Notice

- Pendant l'emploi du mode de chauffage, l'unité extérieure commence parfois le dégivrage pendant de courtes périodes. Au cours du dégivrage, si vous réglez à nouveau l'unité intérieure pour le chauffage, le mode de dégivrage se poursuit et le chauffage commencera seulement après le dégivrage; un certain temps est donc requis avant que de l'air chaud ne soit émis.
- Pendant l'emploi en mode chauffage, le dessus de l'unité intérieure peuvent devenir chaud du fait que du liquide de refroidissement circule dans l'appareil même quand il est arrêté, mais il ne s'agit pas d'une défaillance.