



USER'S MANUAL

Local air conditioner

Model: APD-10HK

Thank you for choosing our product.

For proper operation, please read and keep this manual carefully.

If you have lost the Owner's Manual, please contact the local agent or visit sat.eurofredgroup.com.



Appliance filled with flammable gas R32.



Before install and use the appliance, read the owner's manual first.



Before repair the appliance, read the service manual first.

The Refrigerant

- To realize the function of the air conditioner unit, a special refrigerant circulates in the system. The used refrigerant is the fluoride R32, which is specially cleaned. The refrigerant is flammable and inodorous. Furthermore, it can lead to explosion under certain conditions. But the flammability of the refrigerant is very low. It can be ignited only by fire.
- Compared to common refrigerants, R32 is a nonpolluting refrigerant with no harm to the ozonosphere. The influence upon the greenhouse effect is also lower. R32 has got very good thermodynamic features which lead to a really high energy efficiency. The units therefore need a less filling.

WARNING :

Do not use means to accelerate the defrosting process or to clean, other than those recommended by the manufacture. Should repair be necessary, contact your nearest authorized Service Centre. Any repairs carried out by unqualified personnel may be dangerous. The appliance shall be stored in a room without continuously operating ignition sources. (for example: open flames, an operating gas appliance or an operating electric heater.) Do not pierce or burn.

Appliance shall be installed, operated and stored in a room with a floor area larger than 4m².

Appliance filled with flammable gas R32. For repairs, strictly follow manufacturer's instructions only. Be aware that refrigerants not contain odour. Read specialist's manual.

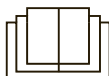

Content

Operation Notices

Operation Environment.....	1
Safety Warning.....	2
Part's Name.....	3

Operation Guide

Operation Introduction for Control Panel	4
Use for air conditioner	6
Using the remote control	7
Buttons on Remote Controller	8
Introduction for Icons on Display Screen	8
Introduction for Buttons on Remote Controller.....	9
Function Introduction for Combination Buttons.....	12
Operation Guide	13
Replacement of Batteries in Remote Controller.....	13

Maintenance

Clean and Maintenance.....	14
----------------------------	----

Malfunction

Malfunction analysis	16
----------------------------	----

Installation Notice

Installation Precaution	19
Preparation before Installation.....	20

Installation

Install Wire Hook	21
Removing Collected Water	22
Installation in a double-hung sash window(Optional).....	25
Installation in a sliding sash window(Optional).....	28
Installation and Disassembly of Heat Discharge Pipe	31

Attached Sheet

Operation Test.....	34
Electric Schematic Diagram.....	35

This appliance is not intended for use by persons (including children) with reduced physical, sensory or mental capabilities, or lack of experience and knowledge, unless they have been given supervision or instruction concerning use of the appliance by a person responsible for their safety.

Children should be supervised to ensure that they do not play with the appliance.



This marking indicates that this product should not be disposed with other household wastes throughout the EU. To prevent possible harm to the environment or human health from uncontrolled waste disposal, recycle it responsibly to promote the sustainable reuse of material resources. To return your used device, please use the return and collection systems or contact the retailer where the product was purchased. They can take this product for environmental safe recycling.

Explanation of Symbols



DANGER

Indicates a hazardous situation that, if not avoided, will result in death or serious injury.



WARNING

Indicates a hazardous situation that, if not avoided, could result in death or serious injury.



CAUTION

Indicates a hazardous situation that, if not avoided, may result in minor or moderate injury.

NOTICE

Indicates important but not hazard-related information, used to indicate risk of property damage.



Indicates a hazard that would be assigned a signal word **WARNING** or **CAUTION**.

Operation Environment

- The air conditioner must be operated within the temperature range: 16°C ~ 35°C.
- The appliance is for indoor use only.
- The appliance must be positioned so that the plug is accessible.
- This air conditioner can only be used for family, not for commercial industry.
- Reserved space around the air conditioner should be 12"(30cm) at least.
- Do not operate the air conditioner at humid environment.
- Please keep air inlet and air outlet clean, no obstacles.
- During operation, close doors and windows to improve cooling effect.
- Please put the air conditioner at smooth and flat ground for operation to avoid noise and vibration.
- This air conditioner is equipped with castors. Castors should slide at smooth and flat ground.
- Prohibit inclining or turning over the air conditioner. If there's abnormality, please disconnect power immediately and contact dealer.
- Avoid direct sunshine.

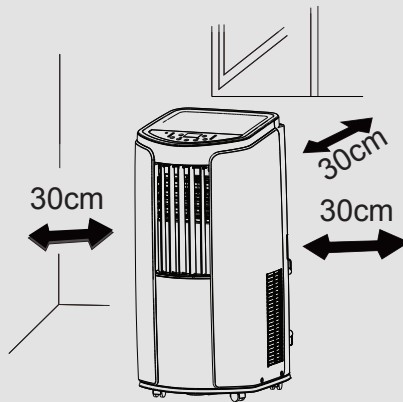

Safety Warning

- This appliance can be used by children aged from 8 years and above and persons with reduced physical, sensory or mental capabilities or lack of experience and knowledge if they have been given supervision or instruction concerning use of the appliance in a safe way and understand the hazards involved.
- Children shall not play with the appliance.
- Cleaning and user maintenance shall not be made by children without supervision.
- Before operation, please confirm whether power specification complies with that on nameplate.
- Before cleaning or maintaining the air conditioner, please turn off air conditioner and pull out the power plug.
- Make sure the power cord hasn't been pressed by hard objects.
- Do not pull or drag the power cord to pull out the power plug or move the air conditioner.
- Do not insert or pull out the power plug with wet hands.
- Please use the grounded power. Make sure the grounding is reliable.
- If the supply cord is damaged, it must be replaced by the manufacturer or its service agent or a similarly qualified person in order to avoid a hazard.
- If the power cord is damaged, it must be replaced by manufacturer or professional person.
- If abnormal condition occurs (e.g. burned smell), please disconnect power at once and then contact local dealer.
- When nobody is taking care of the unit, please turn it off and remove the power plug or disconnect power.
- Do not splash or pour water on air conditioner. Otherwise, it may cause short circuit or damage to air conditioner.
- If drainage hose is used, ambient temperature can't be lower than 0°C. Otherwise, it will cause water leakage to air conditioner.
- Prohibit operating heating equipment around the air conditioner.
- Far away from fire source, inflammable and explosive objects.
- Children and disabled people are not allowed to use the unit without supervision.
- Keep children from playing or climbing on the air conditioner.
- Do not put or hang dripping objects above the air conditioner.
- Do not repair or disassemble the air conditioner by yourself.
- Prohibit inserting any objects into the air conditioner.

Part's Name

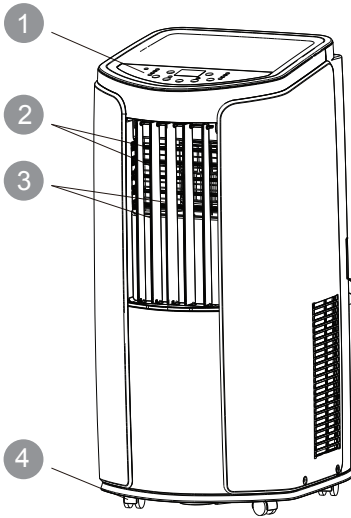

- ① Controller panel
- ② Guide louver
- ③ Swing louver
- ④ Castor
- ⑤ Wire-fixing hook
- ⑥ Plug of power cord
- ⑦ Gastor
- ⑧ Air inlet
- ⑨ Joint A
- ⑩ Heat discharge pipe
- ⑪ Joint B+C
- ⑫ Remote controller hook

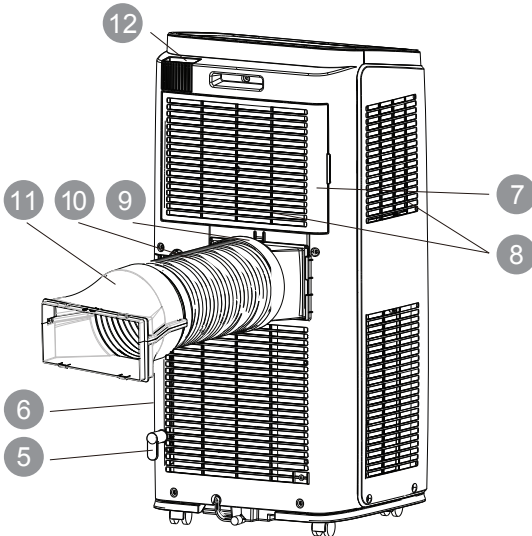

Remote controller

NOTICE:

Installation accessories can't be discarded.

Operation Introduction for Control Panel

Name of control panel

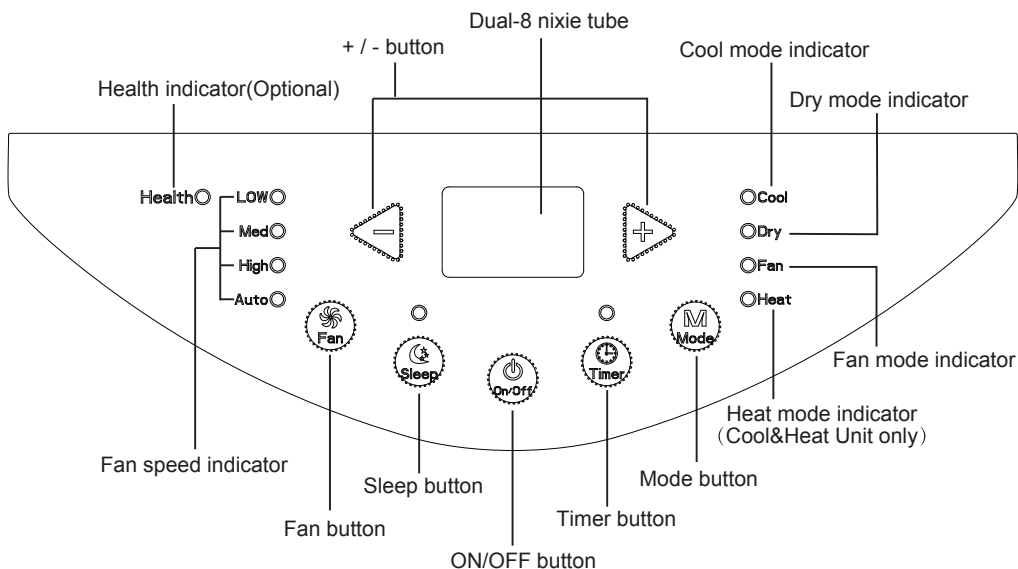

Operation of control panel

NOTICE:

- After putting through the power, the air conditioner will give out a sound. After that, you can operate the air conditioner by the control panel.
- Under ON status, after each pressing of the button on control panel, the air conditioner will give out a sound. Meanwhile, corresponding indicator on control panel will be bright.
- Under OFF status, dual-8 nixie tube on control panel won't display. Under ON status, dual-8 nixie tube on control panel will display set temperature under cooling mode and Heating mode (Cool&Heat Unit only), while it won't display under other modes.

1 ON/OFF button

Pressing this button can turn on or turn off the air conditioner.

2 + / - button

Under cooling mode, press "+" or "-" button to increase or decrease set temperature by 1°C(°F). Set temperature range is 16°C~30°C Under auto, drying or fan mode, this button is invalid.

Operation Introduction for Control Panel

3 Mode button

Press this button and the mode will circulate according to below sequence:
Cool→Dry→Fan→Heat(Cool&Heat Unit only)

Cool: Under this mode, cooling mode indicator is bright. Dual-8 nixie tube displays set temperature. Temperature setting range is 16°C~30°C.

Dry: Under this mode, drying mode indicator is bright. Dual-8 nixie tube won't display.

Fan: Under this mode, the air conditioner only blow fan. Fan indicator is bright. Dual-8 nixie tube won't display.

Heat(Cool&Heat Unit only): Under this mode, heating mode indicator is bright. Dual-8 nixie tube displays set temperature. Temperature setting range is 16°C~30°C.

4 Fan button

Press this button and the fan speed will circulate as "low speed→ medium speed → high speed→ auto fan→ low speed".

5 Timer

Press timer button to enter into timer setting mode. Under this mode, press " + " or " - " button to adjust the timer setting. Timer setting will increase or decrease 0.5 hour by pressing " + " or " - " button within 10 hours, while timer setting will increase or decrease 1 hour by pressing " + " or " - " button beyond 10 hours. After timer setting is finished, the unit will display temperature if there's no operation for 5s. If timer function is started up, the upper indicator will keep the display status. Others, it won't be displayed. Under timer mode, press timer button again to cancel timer mode.

6 Sleep

- Press sleep button to enter into sleep mode. If the controller operates at cooling mode, after sleep mode is started up, preset temperature will increase by 1°C within 1 hour ;preset temperature will increase by 2°C within 2 hours and then the unit will operate at this temperature all the time;
- Press sleep button to enter into sleep mode. If the controller operates at heating mode, after sleep mode is started up, preset temperature will decrease by 1°C within 1 hour ;preset temperature will decrease by 2°C within 2 hours and then the unit will operate at this temperature all the time;
- Sleep function is not available for fan mode, drying mode and auto mode. If sleep function is started up, the upper indicator will keep the display status. Others, it won't be displayed.

Use for air conditioner

To change air flow direction

1. Up/down air flow direction

- Hold the horizontal louvers as shown in the diagram and adjust the air flow direction.
- Do not adjust the horizontal louvers to the lowest or the highest position in the COOL or DRY mode with the fan speed set to Low for an extended period of time, Condensation may form on the louvers.

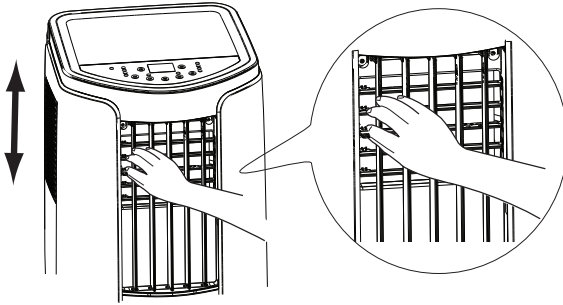

2. Left/right air flow direction Hold the vertical louver as shown in the diagram and adjust the air flow direction.

▲ CAUTION:

- Do not adjust the vertical louvers to the extreme left or right in the COOL or DRY mode with the fan speed set to Low for an extended period of time. Condensation may form on the louvers.

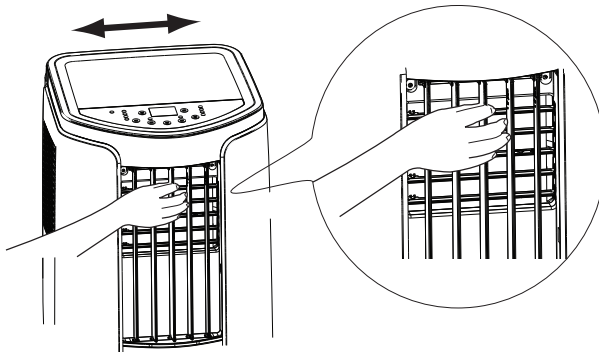

Using the remote control

This is a general use remote controller, it could be used for the air conditioners with multifunction; For some function, which the model doesn't have, if press the corresponding button on the remote controller that the unit will keep the original running status.

How to use the remote control

Point the remote control toward the Signal receiver and press the desired button. The unit generates a beep when it receives the signal.

- Make sure nothing, such as curtains, blocks the signal receiver window.
- The signal effective distance is 8m.

⚠ CAUTION:

- Do not expose the receiver window to direct sunlight. This may adversely affect its operation.
- Use of certain fluorescent lamp in the same room may interfere with transmission of the signal.
- Do not leave the remote control in direct sunlight or near a heater. Protect the remote control from moisture and shock.

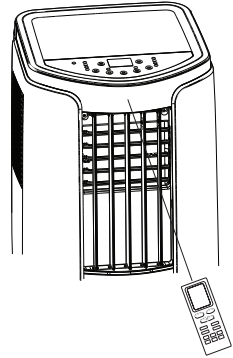

To prevent the remote control from being misplaced, hook it to the unit when not in use.

When attached, to remove the remote control from the unit, lift the remote control up slightly and pull it out.

Remote control hook

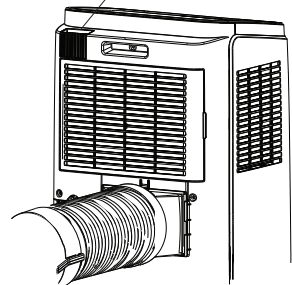

Buttons on remote controller

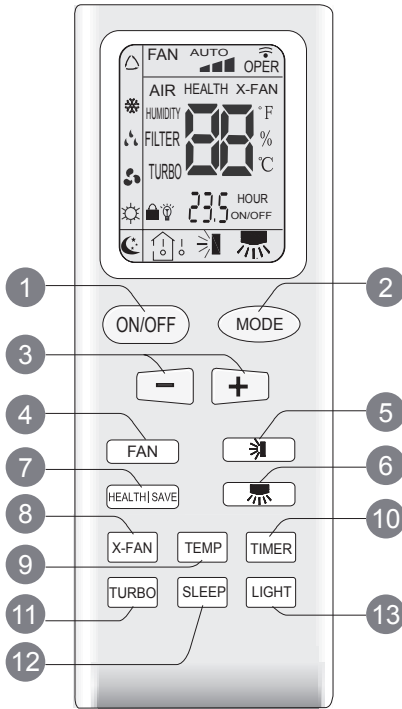

- 1 ON/OFF button
- 2 MODE button
- 3 +/- button
- 4 FAN button
- 5 button(Not applicable for this unit)
- 6 button(Not applicable for this unit)
- 7 HEALTH|SAVE button(Optional)
- 8 X-FAN button
(Note: X-FAN is same with BLOW)
- 9 TEMP button
- 10 TIMER button
- 11 TURBO button
(Not applicable for this unit)
- 12 SLEEP button
- 13 LIGHT button

Introduction for icons on display screen

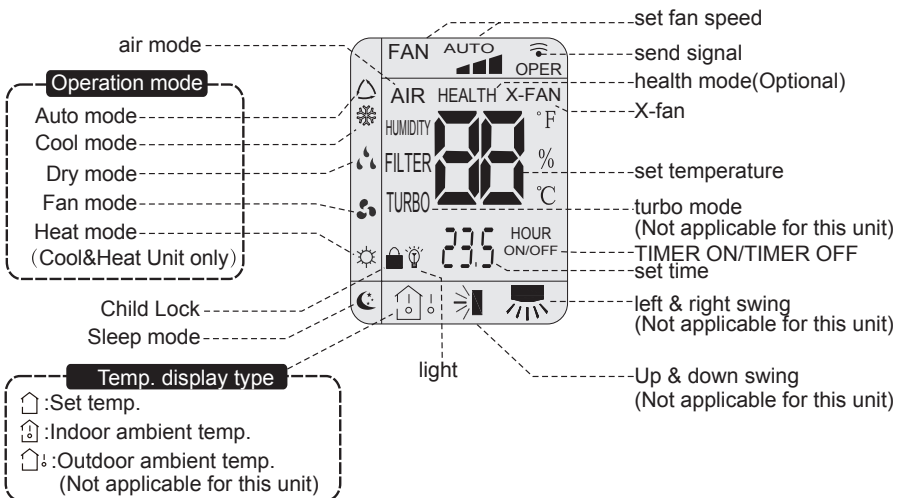

Introduction for buttons on remote controller

Note:

- After putting through power, air conditioner will give out a sound and operation indicator "⏻" is ON (red indicator). You can operate the air conditioner through the remote controller.
- At ON status, after each pressing button on remote controller, the signal icon "📶" on remote controller will flash once. Air conditioner will give out a sound, which indicates the signal has been sent to air conditioner.
- At OFF status, display screen on remote controller displays set temperature. At on status, display screen on remote controller displays the corresponding startup function's icon.

1 ON/OFF button

Press this button can turn on or turn off the air conditioner. After turning on the unit, operation indicator "⏻" on the unit is ON (green indicator. Color may be different for different models) and the unit gives out a sound.

2 MODE button

Press this button can select your required operation mode.



- After selecting auto mode, air conditioner will operate automatically according to ambient temperature. Set temperature can't be adjusted and also can't be displayed. Press "FAN" button can adjust fan speed.
- After selecting cool mode, air conditioner operates under cool mode. Cool indicator "❄️" on the unit is ON. You can press "+" or "-" button to adjust set temperature. Press "FAN" button can adjust fan speed.
- After selecting dry mode, air conditioner operates under dry mode at low speed. Dry indicator "💧" on the unit is ON. Under dry mode, fan speed can't be adjusted.
- After selecting fan mode, air conditioner operates only under fan mode, All mode indicators on the unit is OFF. Operation indicator is ON. Press "FAN" button can adjust fan speed.
- After selecting heat mode, air conditioner operates under heat mode. Heat indicator "☀️" on the unit is ON. You can press "+" or "-" button to adjust set temperature. Press "FAN" button to adjust fan speed.
(Cool&Heat Unit only)

Introduction for buttons on remote controller

Note:

For preventing cold wind, after starting up heating mode, indoor fan will blow fan afterdelaying 1-5min. (Details time is decided by indoor ambient temperature)
Temperature setting range on remote controller: 16°C -30°C . Fan speed setting range: auto, low speed, medium speed and high speed.

3 "+" or "-" button

- After each pressing of "+" or "-" button, it can increase or decrease set temperature 1°C . Hold "+" or "-" button, 2s later, set temperature on remote controller will change quickly. After reaching to your required time, loosen the button. Temperature indicator on the unit will also change accordingly. (Temperature can't be adjusted under auto mode)
- Under TIMER ON, TIMER OFF or Clock setting, you can press "+" or "-" button to adjust time. (Refer to TIMER button for details)

4 FAN button

Pressing this button can set fan speed circularly as: auto (AUTO), low(▲), medium(▲▲), high(▲▲▲).

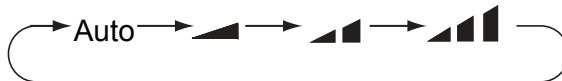

Note:

- Under AUTO Speed, IDU fan motor will adjust the fan speed (high, medium or low speed) according to ambient temperature.
- Fan speed under dry mode is low speed.

5 button (Not applicable for this unit)

6 button (Not applicable for this unit)

7 HEALTH|SAVE button

HEALTH FUNCTION:

After pressing HEALTH button, remote controller will switch circularly as below:
"HEALTH"→"AIR"→"AIR HEALTH"→"no display"

- When selecting "HEALTH" by remote controller, HEALTH function will be started up.
- When selecting "AIR" by remote controller, AIR function will be started up. (Not applicable for this unit)
- When selecting "AIT HEALTH", AIR and HEALTH function will be started up.
- When there's no display on remote controller, AIR and HEALTH function will be turned off.

Introduction for buttons on remote controller

SAVE function:

Under cool mode, press SAVE button and the unit will operate under SAVE mode. Dual-8nixie tube on remote controller displays "SE". Air conditioner will operate at auto speed. Set temperature can't be adjusted. Press SAVE button again to exit SAVE mode. Air conditioner turn back to original set speed and set temperature.

- This function is applicable to partial of models.

8 X-FAN button

After pressing this button under cooling or dry mode, remote controller displays the character of "X-FAN" and X-FAN function is started up. Press this button again to cancel X-FAN function. The character of "X-FAN" will disappear.

Note:

- After starting up X-FAN function, when turning off the unit, indoor fan will continue to operate for a while at low speed to dry the residual water inside the the unit.
- When the unit operates under X-FAN mode, press "X-FAN" button can turn off X-FAN function. Indoor fan stops operation immediately.

9 TEMP button

Press this button can see indoor set temperature, indoor ambient temperature or outdoor ambient temperature on the unit's display. Temperature is set circularly by remote controller as below:

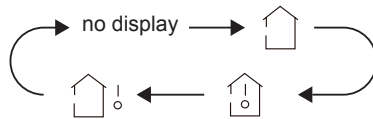

- When selecting "🏠" by remote controller or no display, temperature indicator on the unit displays set temperature.
- When selecting "🏠°" by remote controller, temperature indicator on the unit displays indoor ambient temperature.
- When selecting "🏠°." by remote controller, temperature indicator on the unit displays outdoor ambient temperature.

Note:

- Outdoor ambient temperature display may can't be selected for some models. When the unit receives "🏠°." signal, it displays indoor set temperature.
- Only for the model whose the unit has dual-8 display.

10 TIMER button

- At ON status, press this button once can set TIMER OFF. The character of HOUR and OFF will flash. Press "+" or "-" button within 5s can adjust the time of TIMER ON. After each pressing of "+" or "-" button, time will increase or decrease half an

Introduction for buttons on remote controller

hour. When holding "+" or "-" button, 2s later, the time will change quickly until to reach to your required time. After that, press "TIMER" button to confirm it. The character of HOUR and OFF won't flash again.

Cancel TIMER OFF: Press "TIMER" button again under TIMER OFF status.

- At OFF status, press this button once can set TIMER ON. Please refer to TIMER off for detailed operation.

Cancel TIMER ON: Press "TIMER" button again under TIMER ON status.

Note:

- Time setting range: 0.5-24 hours.
- Time interval between two operations can't exceed 5s. Otherwise, remote controller will exit the setting status automatically.

11 TURBO button (Not applicable for this unit)

When pressing this button under cooling or heating mode, air conditioner will enter into quick cooling or quick heating mode. The character of "TURBO" is displayed on remote controller. Press this button again to exit turbo function and the character of "TURBO" will be disappeared on remote controller.

12 SLEEP button

Press this button under cooling, heating mode can start up sleep function.

"☾" icon will be displayed on remote controller. Press this button again to cancel sleep function. "☾" icon on remote controller will be displayed.

13 LIGHT button

Press this button can turn off the light for the unit's display. "💡" icon on remote controller will disappear. Press this button again to turn on the light for the unit's display. "💡" icon on remote controller will be displayed.

Function introduction for combination buttons



Child lock function

Press "+" and "-" buttons simultaneously can turn on or turn off child lock function. When child lock function is started up, "🔒" icon will be displayed on remote controller. If operate remote controller, "🔒" icon will flash three times, while remote controller won't send signal.

Switchover function for temperature display

After turning off the unit by remote controller, press "-" button and "MODE" button simultaneously to switch between °C and °F .

Operation guide

1. After putting through the power, press "  " button on remote controller to turn on the air conditioner.
2. Press "  " button to select your required mode: AUTO, COOL, DRY, FAN, HEAT.
3. Press "+" or "-" button to set your required temperature. (Temperature can't be adjusted under auto mode).
4. Press "  " button to set your required fan speed: auto, low, medium and high speed.

Replacement of batteries in remote controller

1. Press the back side of remote controller marked with "  ", as shown in the fig, and then push out the cover of battery box along the arrow direction.
2. Replace two 7# (AAA 1.5V) dry batteries, and make sure the position of "+" polar and "-" polar are correct.
3. Reinstall the cover of battery box.

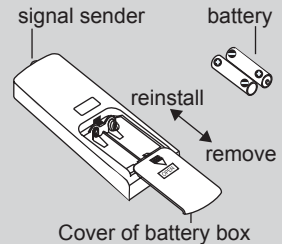

NOTICE

- During operation, point the remote control signal sender at the receiving window on the unit.
- The distance between signal sender and receiving window should be no more than 8m, and there should be no obstacles between them.
- Signal may be interfered easily in the room where there is fluorescent lamp or wireless telephone; remote controller should be close to the unit during operation.
- Replace new batteries of the same model when replacement is required.
- When you don't use remote controller for a long time, please take out the batteries.
- If the display on remote controller is fuzzy or there's no display, please replace batteries.

Clean and Maintenance

! WARNING:

- Before cleaning the air conditioner, please turn off the unit and disconnect power. Otherwise, it may cause electric shock.
- Do not wash air conditioner with water. Otherwise, it may cause electric shock.
- Do not use volatile liquid (such as thinner or gas) to clean the air conditioner. Otherwise, it may damage the appearance of air conditioner.

Clean outer case and grille

Clean outer case:

If there's dust on the surface of outer case, please use soft towel to wipe it. If the outer case is very dirty (such as grease), please use neutral abluent to wipe it.



Clean grille: Use cleaner or soft brush to clean it.

Clean filter

1. Remove the filter
 - a. Press the clasp as shown in the fig, and then remove the filter 1;
 - b. Pull out the filter 2.

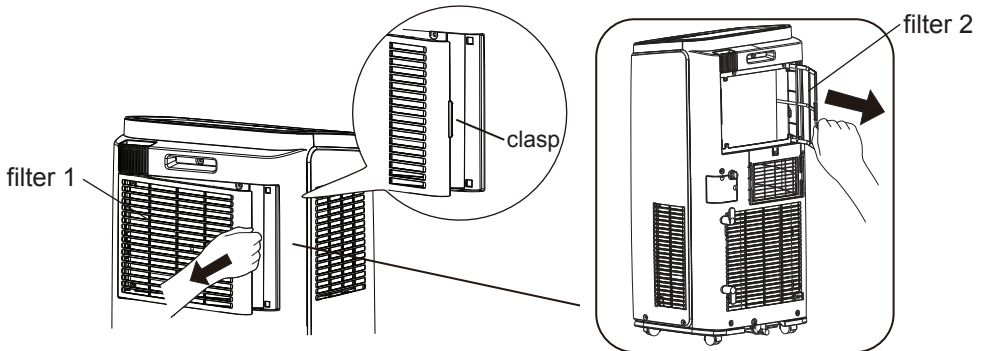

2. Clean filter
Use cleaner or water to clean the filter. If the filter is very dirty (such as grease), use warm water 40 °C melted with neutral abluent to clean it and then put at shady place to dry it.
3. Install filter
After the filter is cleaned and dried, reinstall it well.

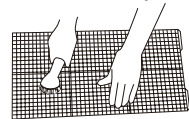

NOTICE:

- The filter should be cleaned about once every three months. If there's much dust in the operation environment, you can increase clean frequency.
- Do not dry the filter with fire or hair drier. Otherwise, it may be deformed or catch fire.

Clean and Maintenance

NOTICE

- The filter should be cleaned about once every three months. If there's much dust in the operation environment, you can increase clean frequency.
- Do not dry the filter with fire or hair drier. Otherwise, it may be deformed or catch fire.

Clean heat discharge pipe

Remove the heat discharge pipe from air conditioner, clean and dry it , and then reinstall it. (For the method of installation and removal , please refer to the instruction for "Installation and disassembly of heat discharge pipe").

Checking before use-season

1. Check whether air inlets and air outlets are blocked.
2. Check whether plug and socket are in good condition.
3. Check whether filter is clean.
4. Check whether batteries are installed in remote controller.
5. Check whether joint, window bracket and heat discharge pipe are installed tightly.
6. Check whether heat discharge pipe is damaged.

Checking after use-season

1. Disconnect power supply.
2. Clean filter and outer case.
3. Remove dust and sundries on the air conditioner.
4. Eliminate accumulated water in chassis (refer to the section of "Drainage way" for details).
5. Check whether window bracket is damaged or not. If yes, please contact dealer.

Long-time storage

If you don't use the air conditioner for a long time, please maintain it by following steps for good performance:

- Make sure there's no accumulated water in chassis and the heat discharge pipe is disassembled.
- Pull out the plug and wrap the power cord.
- Clean the air conditioner and pack it well to prevent dust.

Notice for recovery

- Many packing materials are recyclable materials. Please deal with them through local recycle bin.
- If you want to throw away the air conditioner, please contact local division or consultant service center for the correct disposal method.

Malfunction analysis

Please check below items before asking for maintenance. If the malfunction still can't be eliminated, please contact local dealer or qualified professionals.

Phenomenon	Troubleshooting	Solution
Air conditioner can't operate	● Power failure?	● Wait after power recovery.
	● Is plug loose?	● Reinsert the plug.
	● Whether the air switch is tripped off or fuse is burnt?	● Ask professional person to replace air switch or fuse.
	● Is there's malfunction for the circuit?	● Ask professional person to replace circuit.
	● Whether the unit is restarted up after stopping immediately?	● Wait for 3min, and then turn on the unit again.
Poor cooling (heating)	● Is the power too low?	● Wait after voltage is resumed.
	● Whether the air filter is too dirty?	● Clean the air filter.
	● Whether the set temperature is proper?	● Adjust the temperature.
	● Whether door and window are closed?	● Close door and window.
Air conditioner can't receive signal from remote controller or remote controller is not sensible.	● Whether the unit is interfered seriously (such as static pressure, unstable voltage)?	● Please pull out the plug. Insert the plug after about 3min, and then turn on the unit.
	● Whether remote controller is within the receiving range?	● The receiving range of remote controller is 8m. Do not exceed this range.
	● Whether it's blocked by obstacles?	● Remove the obstacles.
	● Is sensitivity of remote controller low?	● Check the batteries of remote controller. If the power is low, please replace the batteries.
	● Whether there's fluorescence lamp in the room?	● Move the remote controller close to air conditioner. ● Turn off the fluorescence lamp and try it again.

Malfunction analysis

Phenomenon	Troubleshooting	Solution
No fan blowed out from air conditioner	<ul style="list-style-type: none"> • Whether air outlet or air inlet is blocked? 	<ul style="list-style-type: none"> • Eliminate the obstacles.
	<ul style="list-style-type: none"> • Under heating mode, whether indoor temperature ireaches set temperature? 	<ul style="list-style-type: none"> • The unit will stop blowing fan after reaching set temperature.
	<ul style="list-style-type: none"> • Whether heating mode is started up just now? 	<ul style="list-style-type: none"> • In order to prevent cold air, air conditioner will delay for a while to be started up, which is the normal phenomenon.
	<ul style="list-style-type: none"> • Whether evaporator is defrosted? (observe it by pulling out the filter) 	<ul style="list-style-type: none"> • It's the normal phenomenon. Air conditioner is defrosting. After defrosting is finished, it will resume operation.
Set temperature can't be adjusted.	<ul style="list-style-type: none"> • Whether the unit operates under auto mode? 	<ul style="list-style-type: none"> • Temperature can't be adjusted under auto mode.
	<ul style="list-style-type: none"> • Whether the required temperature exceeds the temperature setting range? 	<ul style="list-style-type: none"> • Temperature setting range: 16°C-30°C .
There's off flavour	<ul style="list-style-type: none"> • There's off-flavour source in the room, such as furniture, cigarette etc. 	<ul style="list-style-type: none"> • Eliminate the off-flavour source. • Clean the filter.
There's abnormal sound during operation	<ul style="list-style-type: none"> • Whether the unit is interfered by thunder, radio, etc? 	<ul style="list-style-type: none"> • Disconnect power, put through the power again, and then turn on the unit again.
You can heard water-flowing sound	<ul style="list-style-type: none"> • Whether the unit is turned on or turned off just now? 	<ul style="list-style-type: none"> • There's flowing sound of refrigerant inside the air conditioner, which is the normal phenomenon.
You can heard the sound of "PAPA"	<ul style="list-style-type: none"> • Whether the unit is turned on or turned off just now? 	<ul style="list-style-type: none"> • Heat expansion or shrinkage for the panel due to change of temperature, which cause friction sound.

Malfunction analysis

Malfunction code

E5	Overcurrent protection.	Disconnect power, and then turn on the unit again after 10min. If "E5" still exists, please contact professional person to maintain the unit.
H8	Chassis is full of water.	1. Pour out the water inside chassis. 2. If "H8" still exists, please contact professional person to maintain the unit.
F1	Malfunction of ambient temperature sensor.	Please contact professional person to deal with it.
F2	Malfunction of evaporator temperature sensor.	Please contact professional person to deal with it.
F0	1.Refrigerant is leaking 2.System is blocked	1. Re-energize the unit after turning off and pulling out the plug for 30min; 2. If there's still malfunction, please contact after-sales service.
H3	Overload protection for compressor	1.Check if the unit is under high-temperature and high-humidity environment; if ambient temperature is too high, power off the unit and then energize it for operation after the ambient temperature drops to 35℃ below. 2. Check if the evaporator and condenser are blocked by some objects; if yes, take away the objects, power off the unit and then energize it for operation.
E8	Overload malfunction	3. If the malfunction still occur, please contact our after-sales service center.
F4	Outdoor tube temperature sensor is open/short-circuited.	Please contact after-sale service person to deal with it.



WARNING

- If there're following phenomenon, please turn off the air conditioner and disconnect the power immediately, and then contact dealer immediately.
 - Power cord is overheating or damaged.
 - Abnormal sound during operation.
 - Off-flavor.
 - Water leakage
- Do not repair or refit the air conditioner by yourself.
- If operate the air conditioner under abnormal condition, it may cause malfunction, electric shock or fire hazard.

Installation Precaution



WARNING:

- Observe all governing codes and ordinances.
- Do not use damaged or non-standard power cord.
- Be caution during installation and maintenance. Prohibit incorrect operation to prevent electric shock, casualty and other accidents.

Selection of installation location

Basic requirement

Installing the unit in the following places may cause malfunction. If it is unavoidable, please consult the local dealer:

1. The place with strong heat sources, vapors, flammable or explosive gas, or volatile objects spread in the air.
2. The place with high-frequency devices (such as welding machine, medical equipment).
3. The place near coast area.
4. The place with oil or fumes in the air.
5. The place with sulfureted gas.
6. Other places with special circumstances.

Requirement of air conditioner

1. Air inlet should be far away from obstacles and do not put any objects near air outlet. Otherwise, it will affect the radiation of heat discharge pipe.
2. Select a location where the noise and outflow air emitted by the outdoor unit will not affect neighborhood.
3. Please try your best to keep far away from fluorescent lamp.
4. The appliance shall not be installed in the laundry.

Requirements for electric connection







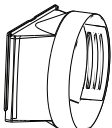
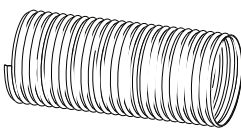
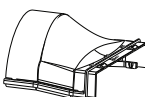
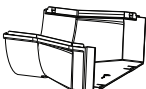
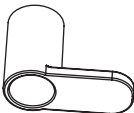

Safety precaution

1. Must follow the electric safety regulations when installing the unit.
2. According to the local safety regulations, use qualified power supply circuit.
3. For appliances with type Y attachment, the instructions shall contain the substance of the following. If the supply cord is damaged, it must be replaced by the manufacturer, its service agent or similarly qualified persons in order to avoid a hazard.
4. Properly connect the live wire, neutral wire and grounding wire of power socket.
5. Be sure to cut off the power supply before proceeding any work related to electricity and safety.
6. Do not put through the power before finishing installation.
7. The air conditioner is first class electric appliance. It must be properly grounding with specialized grounding device by a professional. Please make sure it is always grounded effectively, otherwise it may cause electric shock.
8. The yellow-green wire or green wire in air conditioner is grounding wire, which can't be used for other purposes.
9. The grounding resistance should comply with national electric safety regulations.
10. The appliance shall be installed in accordance with national wiring regulations.



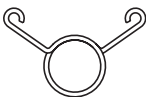
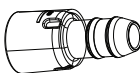



Preparation before Installation

NOTICE: Check if the accessories are available before installation.

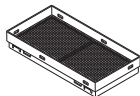

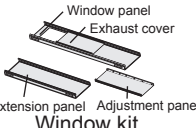

Accessory list

 joint A	 heat discharge pipe	 joint B	 joint C	
 wire hook	 screw	 pipe clip	 rubber plug	 pipe hoop
 Drain connector	 drainage pip	 remote controller	 battery (AAA 1.5V)	 user's manual

Optional

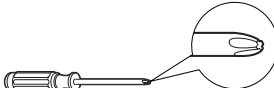
 Insect guard net	 Rain guard	 Window panel Exhaust cover Extension panel Adjustment panel Window kit	 screw	 Bracket	 sponge A	 sponge B
--	---	--	--	--	---	--

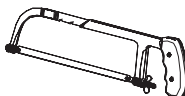
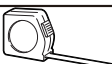
Tools needed for installation

 cross screwdriver	 straight screwdriver	 saw
 gauge	 scissors	 pencil

Install Wire Hook

- Assemble the wire hook at the back of the unit with screws (the direction of wire hook is as shown in following fig).

direction of wire hook is upward

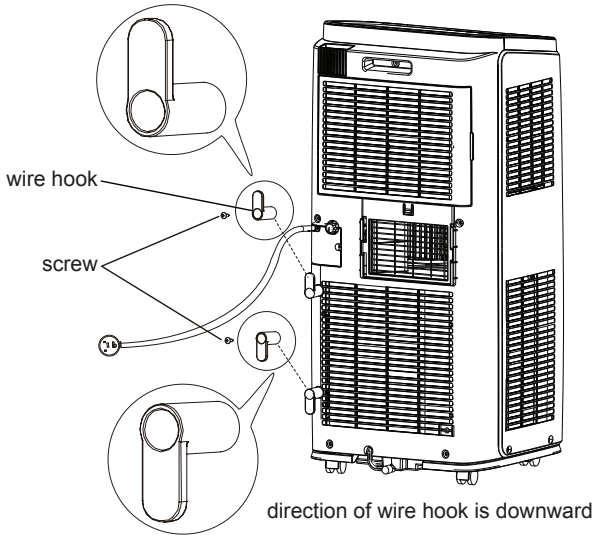

direction of wire hook is downward

- Wind the power cord around the wire hook.

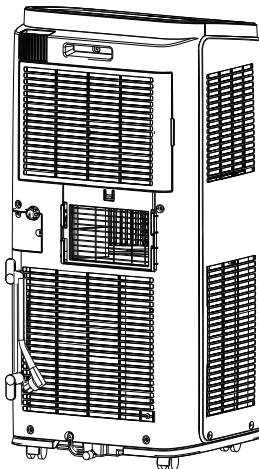

Removing Collected Water

There are 2 ways to remove collected water:

- 1 Use the continuous drainage option from the lower hole.

NOTICE: When using the continuous drainage option from the bottom hole, install drainage pipe as follow before using, otherwise poor drainage will affect normal operation of the unit.

■ Instructions for drainage pipe installation.

1. Fix the drainage pipe clip on the right of rear side plate near drainage port with a screw.

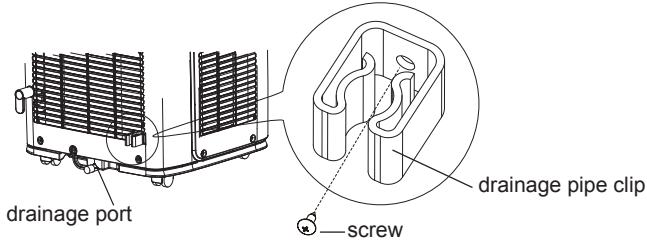

2. Remove the rubber plug at drainage port.

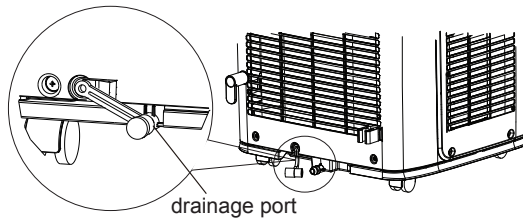

3. Put the drainage pipe into drainage port and screw it up, and then bind it with pipe hoop.

4. Put the rubber plug into the other side of drainage pipe, fix it with pipe hoop and then fix it in the drainage pipe clip.

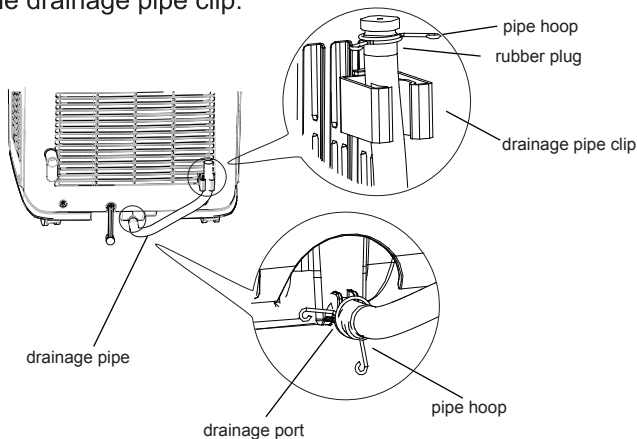

Removing Collected Water

■ Drainage way as follows.

1. In Cool, Dry or Heat mode operating, the condensation water will be drained to the chassis.
2. When the chassis is full with water, the buzzer will give out 8 sounds and "H8" is displayed to remind user to discharge water:
 - Move the unit to a suitable place for discharging water; do not tilt the unit and keep it horizontal during moving;
 - Take the drainage pipe from the clip and pull out the rubber plug on the drainage pipe to discharge water;
 - Put back the rubber plug onto drainage pipe after finishing discharging water and then fix the pipe on the clip;
 - After full water protection is eliminated and the compressor has been stopped for 3 minutes, the unit will resume operation.

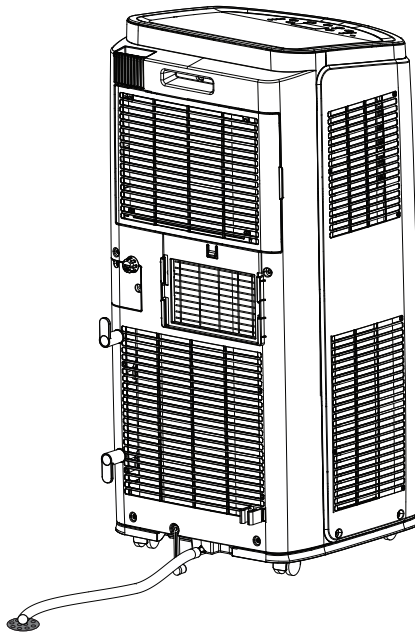

Removing Collected Water

2 Use the continuous drainage option from the middle hole.

NOTICE: Water can be automatically emptied into a floor drain by attaching 14mm inner diameter hose (not included).

1. Remove the continuous drain cap 1 by turning it counter clockwise then remove the rubber stopper 2 from the spout.

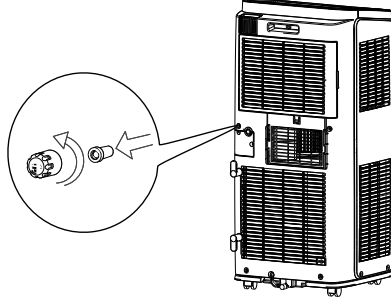

2. Screw the drain connector to (included in the package) the spout by turning clockwise.

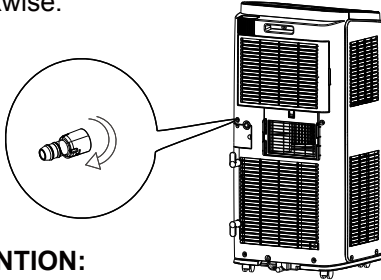

3. Insert the drainage hose into drain connector.

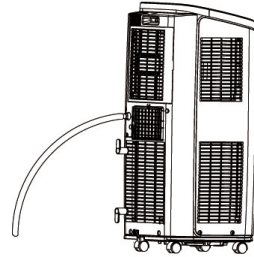

ATTENTION:

When using continuous drainage option from the middle hole, place portable on a level surface and make sure garden hose is clear of any obstructions and is directed downward. Placing portable on an uneven surface or improper hose installation may result in water filling up the chassis and causing the unit to shut off. Empty water in the chassis if shut off occurs, then check portable location and hose for proper setup.

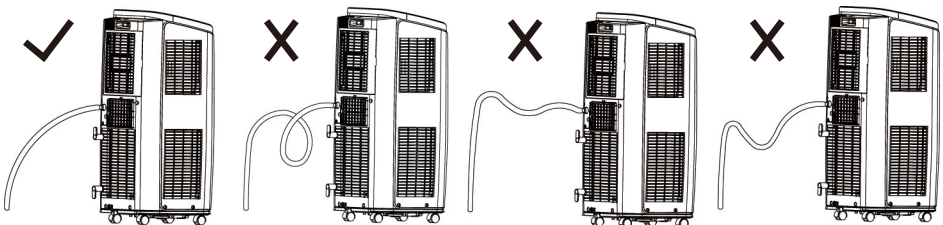

Installation in a double-hung sash window(Optional)

1. Connect the rain guards to the insect guard net.
Insert all three projections on each rain guard into the holes in the insect guard net.
Side "A" will now be at the top, as indicated in the diagram.

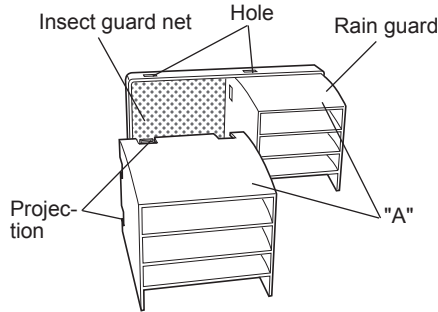

2. Attach the guard combined above to the window panel.
Push the insect guard net firmly to ensure that its four projections fit into the holes in the window panel.
Side "A" will now be at the top, as indicated in the diagram.

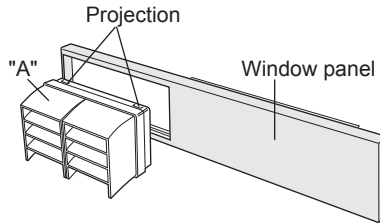

3. Cut the sponge A (adhesive type) to the proper length and attach it to the window stool and to the bottom of sash.

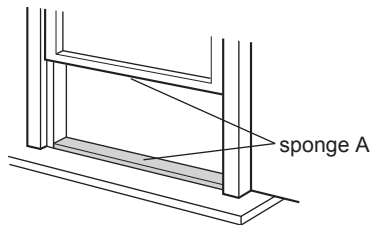

4. Attach the window panel to the window stool.
Make sure that the exhaust cover is attached to the window panel.
Inner width of the window:20.5"(520mm)
Use the window panel.

Installation in a double-hung sash window(Optional)

The window panel cannot be installed in windows less than 20.5" (520mm) wide, as you will be unable to shut the exhaust cover.

- (1) Open the window sash and place the window panel on the window sill.
- (2) Secure the window panel to the window stool with screws.

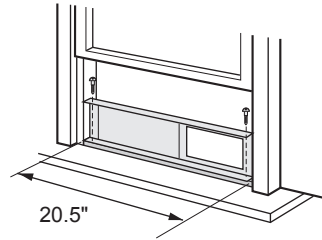
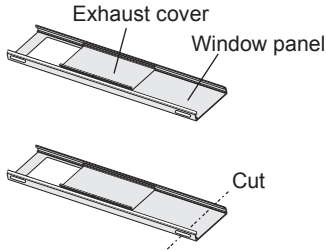

Inner width of the window: 20.5" (520mm) - 38.5" (980mm)

Use the window panel and the adjustment panel.

- (1) Open the window sash and place the window panel on the window sill.
- (2) Slide the adjustment panel to fit the window frame width.
- (3) Secure the window panel to the sill with screws.

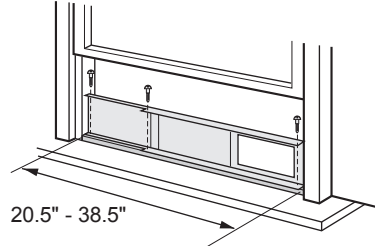
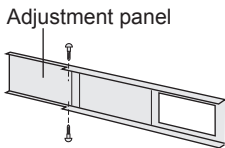

Inner width of the window: 38.5" (980mm) - 59" (1500mm)

Use the window panel, the adjustment panel and the extension panel.

- (1) Open the window sash and place the window panel on the window sill.
- (2) Slide the adjustment and extension panels to fit the window frame width.
- (3) Secure the window panel to the window sill with screws.

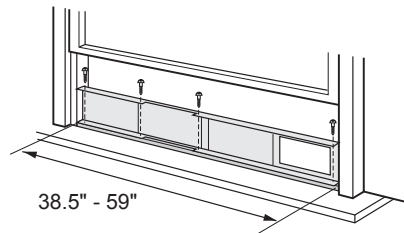
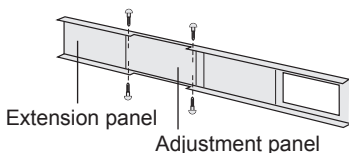

Installation in a double-hung sash window(Optional)

5. Close the window sash securely against the Window panel.

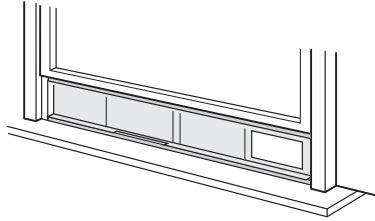

6. Stuff the sponge B between the glass and the window to prevent air and insects from getting into the room.

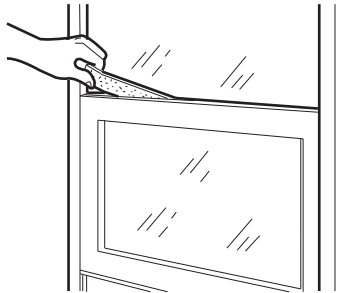

7. Attach the bracket with a screw.(Recommended)

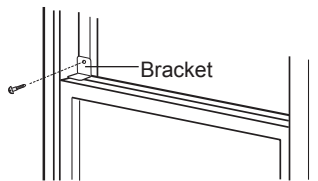

Please lay a tabular material underneath the window panel in case you could not attach the rain guard or the window adapter properly due to the deep window sill.

Installation in a sliding sash window(Optional)

1. Connect the rain guards to the insect guard net.

Insert all three projections on each rain guard into the holes in the insect guard net. Side "A" will now be at the top, as indicated in the diagram.

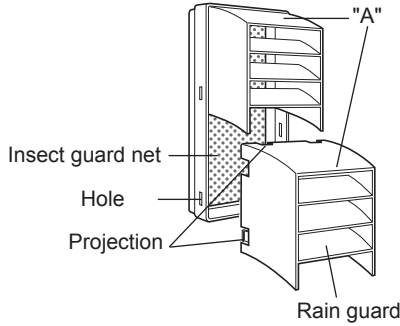

2. Attach the guard combined above to the window panel.

Push the insect guard net firmly to ensure that its four projections fit into the holes in the window panel.

Side "A" will now be at the top, as indicated in the diagram, when it is installed in the window.

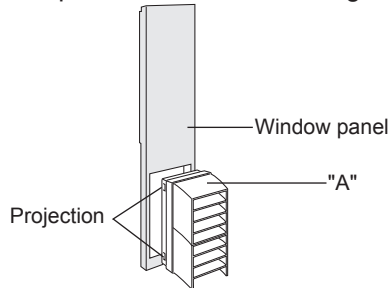

3. Cut the sponge A (adhesive type) to the proper length and attach it to the window frame and to the side of sash.

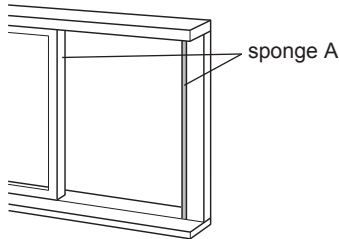

4. Install the window panel into the window frame.

Make sure that the exhaust cover is attached to the window panel.

Inner height of the window:20.5"(520mm)

Use the window panel.

Installation in a sliding sash window(Optional)

The window panel cannot be installed in windows less than 20.5" (520mm) high, as you will be unable to shut the exhaust cover.

- (1) Open the window sash and place the window panel on the window frame.
- (2) Secure the window panel to the window frame with screws.

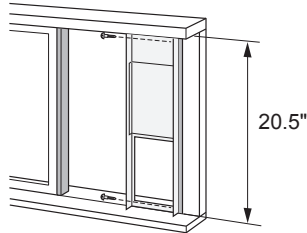
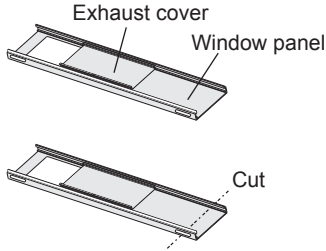

Inner height of the window:20.5" (520mm)- 38.5" (980mm)

Use the window panel and the adjustment panel.

- (1) Open the window sash and place the window panel on the window frame.
- (2) Slide the adjustment panel to fit the window frame height.
- (3) Secure the window panel to the window frame with screws.

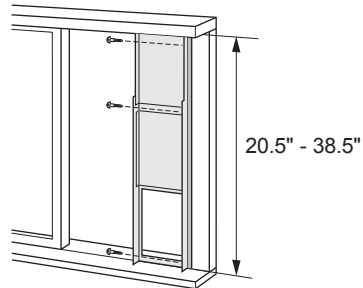
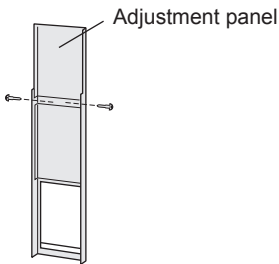

Inner height of the window:38.5" (980mm) - 59" (1500mm)

Use the window panel, the adjustment panel and the extension panel.

- (1) Open the window sash and place the window panel on the window frame.
- (2) Slide the adjustment and extension panels to fit the window frame height.
- (3) Secure the window panel to the window frame with screws.

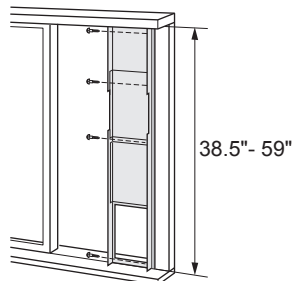
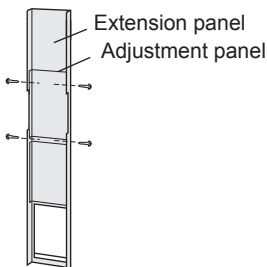

Installation in a sliding sash window(Optional)

5. Close the window sash securely against the Window panel.

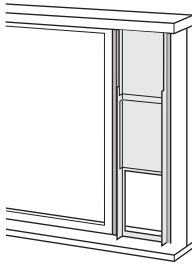

6. Stuff the sponge B between the glass and the window to prevent air and insects from getting into the room.

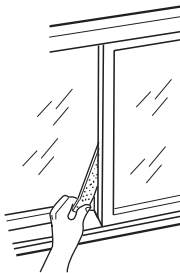

7. Attach the bracket with a screw.(Recommended)

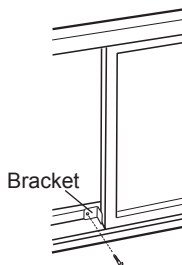

Please lay a tabular material underneath the window panel in case you could not attach the rain guard or the window adapter properly due to the deep window sill.

Installation and Disassembly of Heat Discharge Pipe

Install heat discharge pipe

1. Rotate joint A and joint B clockwise into the two ends of heat discharge pipe.

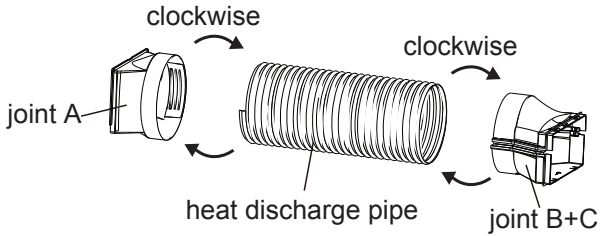

2. Insert joint A of heat discharge pipe (the side with "TOP" is upwards) into the groove until you hear a sound.

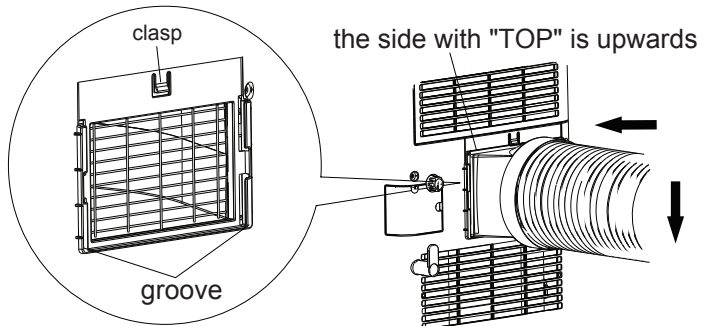

3. Lead the exhaust hose outdoors.

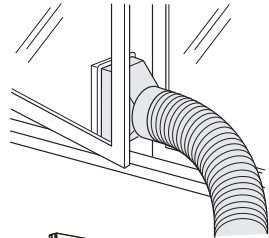

4. Slide and open the exhaust cover on the window panel, and attach the window adapter. (Optional)

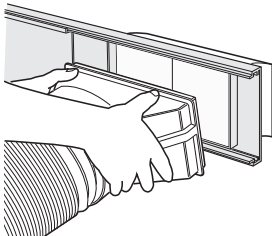

Installation and Disassembly of Heat Discharge Pipe

Note of Installing heat discharge pipe

In order to improve cooling efficiency, the heat discharge pipe should be as short as possible and flat without curve to ensure smooth heat discharge.

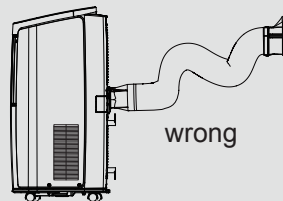
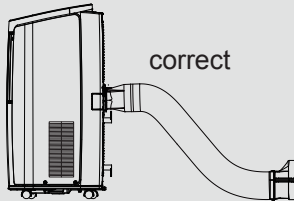
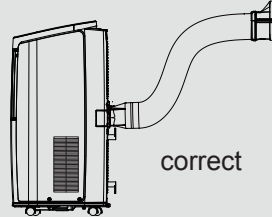
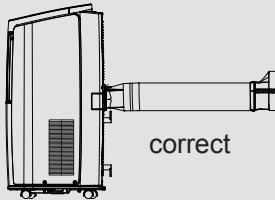

- The length of the heat discharge pipe is less than 1m. It is recommended to use it with shortest length.
- When installing, heat discharge pipe should be as flat as possible. Don't prolong the pipe or connect it with other heat discharge pipe.

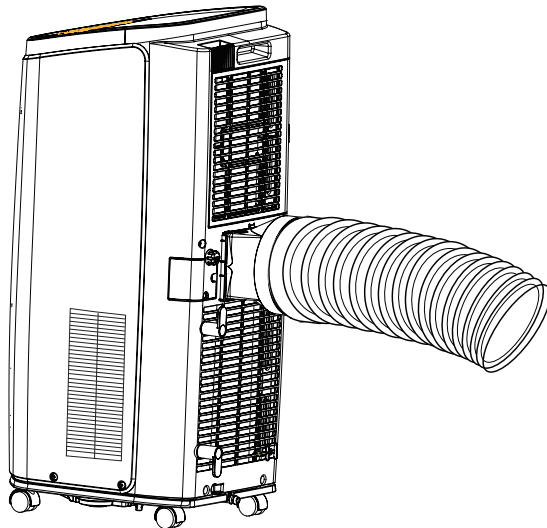

Installation and Disassembly of Heat Discharge Pipe

- Correct installation is as shown in figure (When installing it on wall, height of hall should not be over 130cm from floor.)

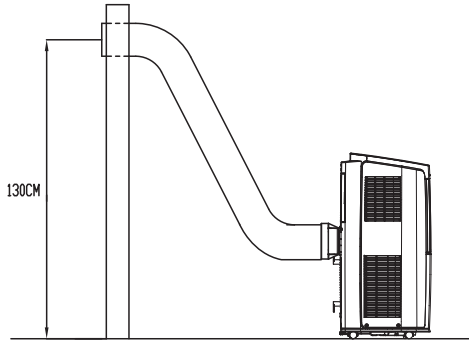

- Wrong installation is shown in following figure (If the pipe is bent too much, it would easily cause malfunction.)

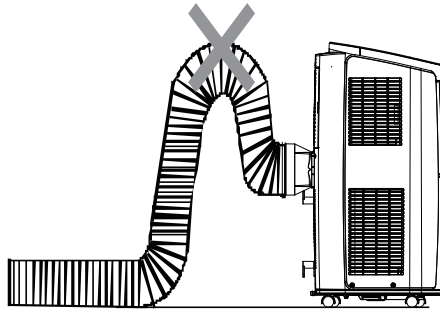

Disassemble heat discharge pipe

1. Remove joint A:

Press the clasp and lift joint A upwards to remove it.

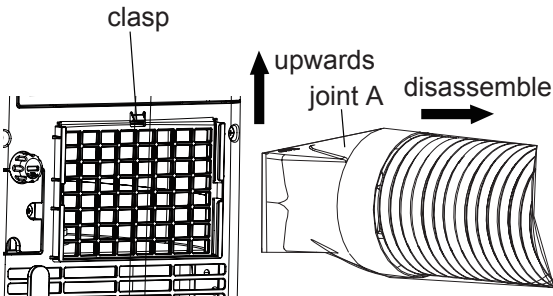

2. Remove joint B+C from outdoors.

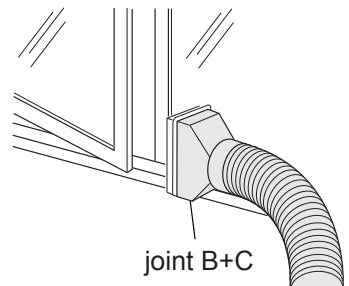

Installation and Disassembly of Heat Discharge Pipe

3. Remove the window adapter.
Pull out and remove the window adapter by pushing down two "PUSH" markings, and slide and close the exhaust cover in the window panel. (Optional)

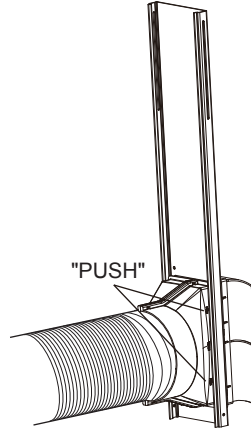
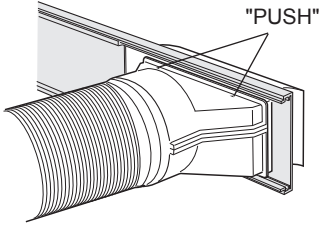

Operation Test

- Put through the power supply and then press ON/OFF button on remote controller to start the unit.
- Press mode button to select auto, cooling, drying, fan or heating function, and then check if the unit operates normally.
- If ambient temperature is below 16°C, the unit can't operate in cooling mode.

Electric Schematic Diagram

The Electric schematic diagram are subject to change without notice. Please refer to which one on the unit.

APD-10HK

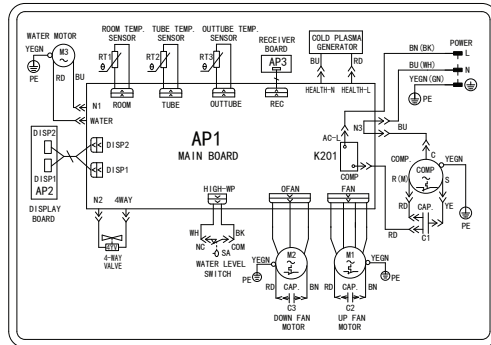



MANUAL DE USUARIO

Aire acondicionado local

Modelo: APD-10HK

Gracias por escoger nuestro producto.

Para un correcto funcionamiento, lea y conserve este manual para su consulta.

Si pierde el manual de usuario, póngase en contacto con el distribuidor, visite sat.eurofredgroup.com.

Contenido

Notas sobre el funcionamiento

Condiciones ambientales de uso	1
Advertencia de seguridad	2
Nombres de las piezas	4

Manual de funcionamiento

Funcionamiento del panel de control	5
Uso para aire acondicionado	8
Uso del mando a distancia	9
Botones del mando a distancia	10
Iconos de la pantalla	10
Introducción a los botones del mando a distancia	11
Funciones de combinaciones de botones	14
Guía de funcionamiento	15
Cambio de pilas del mando a distancia	15

Mantenimiento

Limpieza y mantenimiento	16
--------------------------------	----

Fallos

Análisis de fallos	18
--------------------------	----

Notas de instalación

Precauciones de instalación	21
Preparación de la instalación	22

Instalación

Instalación del gancho para cable	23
Retirada del agua recolectada	24
Instalación en ventana de guillotina doble (opcional)	28
Instalación en ventana de guillotina (opcional)	31
Instalación y desmontaje del tubo de descarga de calor	34

Hoja adjunta

Prueba de funcionamiento	38
Esquema eléctrico	38

Este equipo no está diseñado para su uso sin supervisión por parte de personas (niños incluidos) con discapacidad física, sensorial o intelectual o carentes de la experiencia o conocimientos necesarios, a no ser que hayan sido instruidos sobre su manejo por parte de una persona responsable de su seguridad. Vigile a los niños para evitar que jueguen con el aparato.



Esta marca indica que el producto no debe desecharse junto con los residuos domésticos en el territorio de la UE. Para evitar posibles daños al medio ambiente o a la salud por vertido incontrolado de residuos, recíclalo de modo responsable para promover la reutilización sostenible de sus materias primas. Para devolver su dispositivo usado, haga uso de los sistemas de devolución y recogida o póngase en contacto con el distribuidor al que se lo haya comprado. Éstos se encargarán de reciclar su producto de modo seguro para el medio ambiente.

Explicación de los símbolos



PELIGRO

Indica una situación peligrosa que, de no evitarse, provocará lesiones graves o mortales.



ADVERTENCIA

Indica una situación peligrosa que, de no evitarse, podría provocar lesiones graves o mortales.



PRECAUCIÓN

Indica una situación peligrosa que, de no evitarse, podría provocar lesiones leves o de gravedad media.

NOTA

Indica información importante, pero no relacionada con peligros, acerca de posibles daños materiales.



Indica un peligro al que podría asignársele la palabra de señalización ADVERTENCIA o PRECAUCIÓN.



El aparato contiene gas inflamable R32.



Antes de instalar y usar el aparato, lea el manual de usuario.



Antes de reparar el aparato lea el manual de servicio.

El refrigerante

- Circula un refrigerante especial para el funcionamiento de la unidad de aire acondicionado. El refrigerante utilizado es el fluoruro R32 especialmente depurado. El refrigerante es inflamable e inodoro. Además, puede provocarse una explosión en determinadas condiciones. Sin embargo la inflamabilidad del refrigerante es muy baja. Sólo se inflama bajo la acción de una llama.
- Comparado con otros refrigerantes comunes, el R32 es poco contaminante y no daña la capa de ozono. La influencia en el efecto invernadero es también muy baja. El R32 tiene unas propiedades termodinámicas muy buenas que proporcionan una eficiencia energética realmente alta. Así, las unidades necesitan una menor carga.

AVISO

No utilice medios no recomendados por el fabricante para acelerar el proceso de desescarche o para la limpieza. En caso de que sea necesaria una reparación, contacte con su servicio técnico autorizado más cercano. Cualquier reparación llevada a cabo por personal no cualificado puede ser peligrosa. El aparato debe ser almacenado en una habitación si fuentes de llama que operen continuamente (por ejemplo: llamas abiertas, un aparato a gas o una estufa eléctrica). No la perfore o queme.

El aparato debe instalarse, funcionar y almacenarse en una habitación con una planta superior a los 4m².

Aparato cargado con gas inflamable R32. Para repararlo, siga las únicas y estrictamente las instrucciones del fabricante. Tenga en cuenta que el refrigerante es inodoro. Lea el manual de servicio.

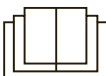

Condiciones ambientales de uso

- El acondicionador deberá emplearse dentro del siguiente rango de temperaturas: 16°C - 35°C.
- El equipo está destinado únicamente a su uso en interiores.
- El equipo deberá posicionarse de tal modo que el enchufe se encuentre accesible.
- Este acondicionadores sólo debe emplearse en el ámbito doméstico, y no comercial o industrial.
- Reserve al menos 12" (30 cm) de espacio libre en torno al acondicionador.
- No emplee el acondicionador en un entorno húmedo.
- Mantenga la entrada y salida del aire limpias y sin obstáculos.
- Durante el funcionamiento, cierre las puertas y ventanas para mejorar el efecto de refrigeración.
- Coloque el acondicionador sobre una base lisa y plana para evitar ruidos y vibraciones.
- Este acondicionador está provisto de ruedas. Las ruedas deberán rodar sobre una base suave y plana.
- Se prohíbe inclinar o volcar el acondicionador. En caso de anomalías, desconecte inmediatamente el suministro eléctrico y póngase en contacto con su distribuidor.
- Proteja su acondicionador frente a la radiación solar directa.

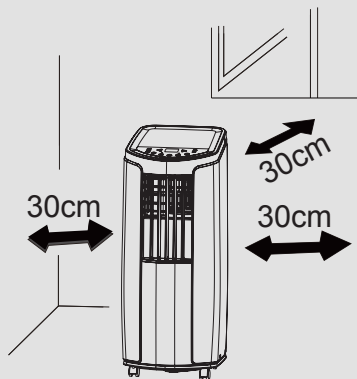

Advertencia de seguridad

- Este producto puede ser empleado por niños mayores de 8 años y por personas con deficiencia motoras, sensoriales o intelectuales, así como carentes de experiencia y conocimientos, siempre que se encuentren bajo la supervisión de otras personas o hayan recibido previamente instrucciones acerca del uso seguro del producto y comprendan los riesgos que éste implica. No deberá permitirse a los niños limpiar ni mantener el dispositivo sin supervisión. No deberá permitirse a los niños jugar con el dispositivo.
- Antes de la puesta en servicio, asegúrese de que las características de su red eléctrica coincidan con la de la placa de especificaciones
- Antes de limpiar o mantener el acondicionador, apáguelo y desenchúfelo.
- Asegúrese de que el cable de alimentación no se encuentre presionado por objetos duros.
- No dé tirones al cable de alimentación ni lo arrastre para desenchufar o mover el acondicionador.
- No enchufe ni desenchufe el cable de alimentación con las manos húmedas.
- Emplee una fuente de alimentación con conexión a tierra. Asegúrese de que la puesta a tierra sea fiable
- Para evitar riesgos, si el cable de alimentación se encuentra dañado, deberá ser reemplazado por el fabricante, su agente de servicio técnico o personas con una cualificación similar.
- Si el cable de alimentación está dañado, deberá ser sustituido por el fabricante o por un especialista.
- En caso de anomalías (p. ej., olor a quemado), desconecte el suministro eléctrico inmediatamente y póngase en contacto con su distribuidor local.
- Si no hay nadie vigilando el equipo, apáguelo y desenchufe el cable de alimentación o desconecte el suministro eléctrico.
- No salpique ni rocíe con agua el acondicionador. De lo contrario, podría sufrir cortocircuitos o daños.

Advertencia de seguridad

- Si emplea una manguera de drenaje, la temperatura ambiente no deberá ser inferior a los 0°C. De lo contrario, se producirán fugas de agua hacia el acondicionador.
- Se prohíbe el uso de equipos de calefacción en las proximidades del acondicionador.
- Manténgase lejos de las llamas, objetos inflamable o explosivos.
- No se permite el uso del equipo sin supervisión a niños o discapacitados.
- Evite que los niños jueguen con el acondicionador o suban al mismo.
- No coloque ni cuelgue objetos que goteen por encima del acondicionador.
- No repare o desmonte el acondicionador.
- Se prohíbe insertar objetos en el acondicionador.

Nombres de las piezas

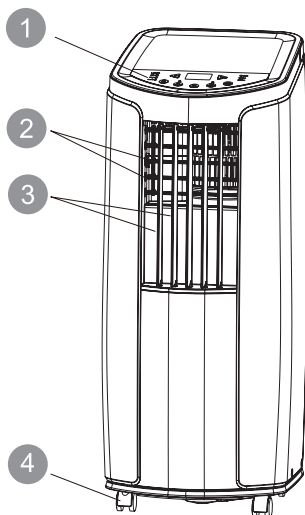

- 1 Panel de control
- 2 Lama de ventilación
- 3 Lama de ventilación oscilante
- 4 Rueda
- 5 Gancho de fijación de cable
- 6 Enchufe del cable de alimentación
- 7 Panel
- 8 Entrada de aire
- 9 Junta A
- 10 Tubo de descarga de calor
- 11 Juntas B+C

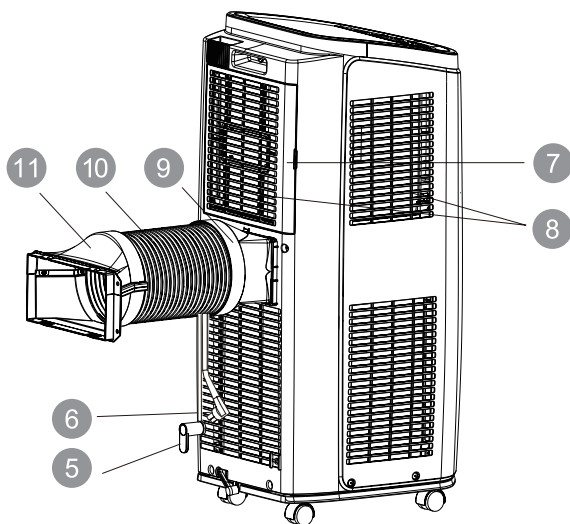

Control remoto

NOTA:

El tubo de descarga de calor y otros accesorios de instalación no pueden tirarse.

Funcionamiento del panel de control

Nombre del panel de control

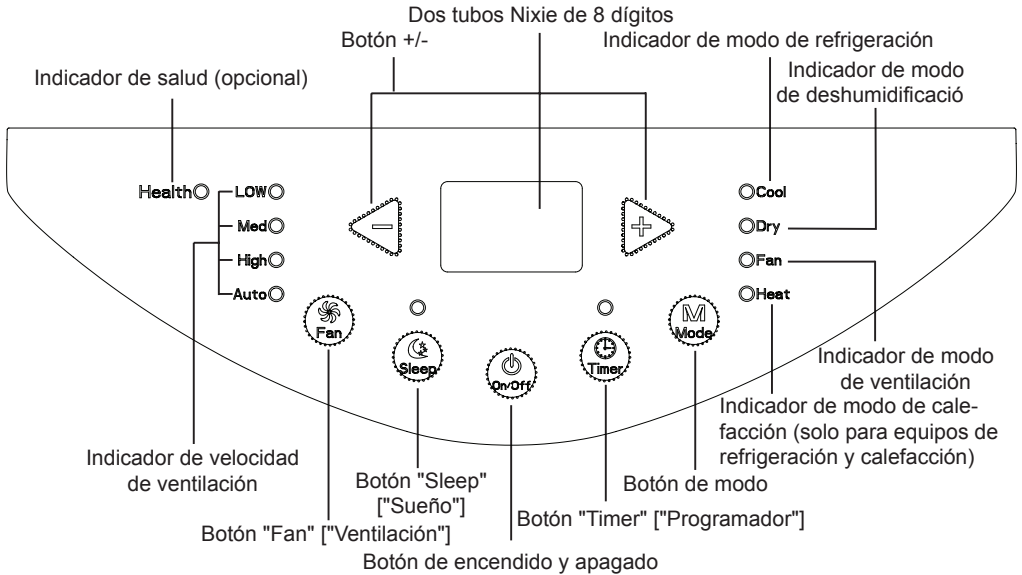

Funcionamiento del panel de control

Nota:

- Al conectar la alimentación, el acondicionador emitirá un sonido. A continuación podrá controlar el acondicionador mediante el panel de control.
- Con el equipo encendido, cada vez que pulse un botón del panel de control, el acondicionador emitirá un sonido. Al mismo tiempo se iluminará el indicador correspondiente en el panel de control.
- Con el equipo apagado, los dos tubos Nixie de 8 dígitos del panel de control estarán apagados.

Con el equipo encendido, los tubos Nixie de 8 dígitos del panel de control indicarán la temperatura de consigna en modo de refrigeración y calefacción (sólo unidades bomba de calor), y no mostrarán nada en el resto de modos.

1 Botón ON/OFF ["Encendido/Apagado"]

Con este botón se enciende y se apaga el acondicionador.

2 Botón +/-

En modo de refrigeración, pulse los botones "+" o "-" para aumentar o reducir la temperatura de consigna en 1°C (°F). El rango de temperatura de consigna es de 16°C (61°F) a 30°C (86°F). En los modos automático, de deshumidificación o ventilación, este botón no tiene ninguna función.

Funcionamiento del panel de control

3 Botón Mode ["Modo"]

Pulse este botón para que el modo circule conforme a la siguiente secuencia:

COOL ["Refrigeración"] → DRY ["Deshumidificación"] FAN ["Ventilación"]

COOL ["Refrigeración"]: Cuando este modo se encuentra activado, el indicador de modo de refrigeración se ilumina. Los tubos Nixie de 8 dígitos muestran la temperatura de consigna. El rango de temperaturas es de 16°C a 30°C.

DRY ["Deshumidificación"] Cuando este modo se encuentra activado, el indicador de modo de deshumidificación se ilumina. Los tubos Nixie de 8 dígitos no indican nada.

FAN ["Ventilación"]: Cuando este modo se encuentra activado, el acondicionador sólo hace funcionar su ventilador. El indicador de ventilación se ilumina. Los tubos Nixie de 8 dígitos no indican nada.

HEAT ["Calefacción"] (Sólo bomba de calor): En este modo, se ilumina el indicador de modo calefacción. En el display aparece la temperatura de setting. El rango de temperatura de setting es de 16°C a 30°C.

4 Botón Fan ["Ventilación"]

Pulse este botón para modificar la velocidad de ventilación conforme al siguiente esquema: "velocidad baja → velocidad media → velocidad alta → velocidad automática → velocidad baja".

5 Timer ["Programador"]

Pulse el botón TIMER ["Programador"] para acceder a los ajustes del programador. Con este modo activado, pulse los botones "+" y "-" para ajustar el programador. El valor ajustado del programador aumentará o disminuirá 0,5 horas cada vez que pulse los botones "+" o "-", dentro de un rango de 10 horas. Más allá de esas 10 horas, los ajustes del programador aumentarán o disminuirán en 1 hora cada vez que pulse dichos botones.

Una vez realizados los ajustes del programador, el equipo indicará la temperatura si no se pulsa nada durante 5 segundos. Si la función de programador está activada, el indicador superior lo indicará. De lo contrario, no lo indicará. Con el modo de programación activado, vuelva a pulsar el botón TIMER ["Programador"] para cancelarlo.

Funcionamiento del panel de control

6

Sleep ["Sueño"]

1. Pulse el botón Sleep ["Sueño"] para iniciar el modo de sueño. Si el controlador se encuentra funcionando en el modo de refrigeración, al iniciar el modo de sueño, la temperatura de consigna aumentará en 1°C al cabo de una hora y en 2°C al cabo de 2, y el equipo funcionará a esta temperatura constantemente.
2. Pulse el botón Sleep ["Sueño"] para iniciar el modo de sueño. Si el controlador se encuentra funcionando en modo calefacción, la temperatura de consigna disminuirá en 1°C al cabo de una hora y en 2°C al cabo de dos. Después el equipo funcionará a esta temperatura constantemente.
3. la función de sueño no está disponible para los modos de ventilación deshumidificación y automático. Si la función de sueño está activada, el indicador superior lo indicará. De lo contrario, no lo indicará.

Uso para aire acondicionado

Cómo cambiar la dirección del caudal de aire

1. Dirección vertical del caudal de aire

- Agarre las lamas horizontales del modo mostrado en el diagrama y ajuste la dirección vertical del caudal de aire.
- No ajuste las lamas horizontales a sus posiciones superior o inferior en los modos de refrigeración y deshumidificación con velocidad de ventilación baja durante periodos prolongados: podría formarse condensación en las lamas.

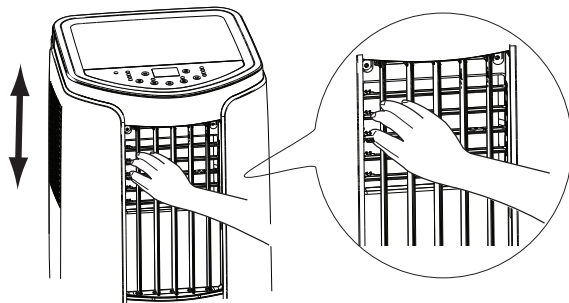

2. Dirección horizontal del caudal de aire

Agarre las lamas verticales del modo mostrado en el diagrama y ajuste la dirección horizontal del caudal de aire.

⚠ ¡PRECAUCIÓN!

- No ajuste las lamas verticales a sus posiciones finales izquierda o derecha en los modos de refrigeración y deshumidificación con velocidad de ventilación baja durante periodos prolongados: podría formarse condensación en las lamas.

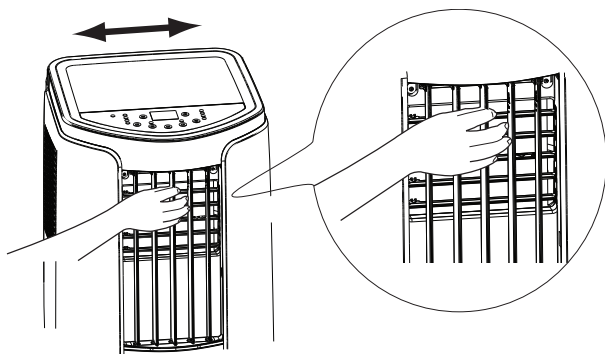

Uso del mando a distancia

Éste es un mando a distancia de uso general que puede emplearse con aires acondicionados multifunción. Si su modelo no dispone de alguna función concreta, al pulsar el botón correspondiente del mando a distancia, la unidad continuará funcionando igual que antes.

Cómo usar el mando a distancia

Apunte con el mando a distancia hacia el receptor de señales y apriete el botón deseado. La unidad emitirá un pitido al recibir la señal.

- Asegúrese de que no haya nada bloqueando la placa del receptor de señales (p. ej., cortinas).
- La señal tiene un alcance de 8 m.

⚠ ¡PRECAUCIÓN!

- No exponga el receptor a la radiación solar directa: su funcionamiento podría verse afectado.
- El uso de determinadas lámparas fluorescentes en la misma habitación puede provocar interferencias durante la transmisión de la señal.
- No exponga el mando a distancia a la radiación solar directa ni lo deje cerca de un calefactor. Proteja el mando a distancia frente a la humedad y los golpes.

Para evitar la pérdida del mando a distancia, engánchelo en el equipo cuando no lo esté usando.

Para desengancharlo del equipo, eleve ligeramente el mando a distancia y extráigalo.

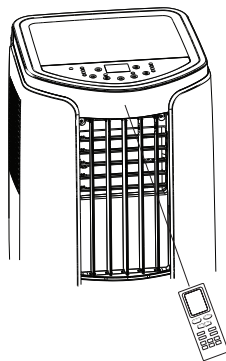

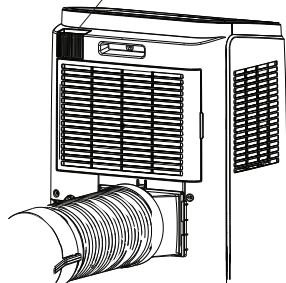

enganche del
mando a distancia

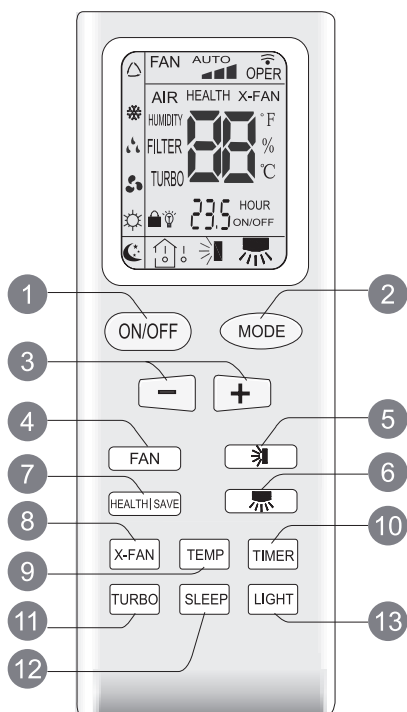

Botones del mando a distancia



- 1 Botón ON/OFF ["Encendido/Apagado"]
- 2 Botón MODE ["Modo"]
- 3 Botones +/-
- 4 Botón FAN ["Ventilación"]
- 5 Botón  (no aplicable a esta unidad)
- 6 Botón  (no aplicable a esta unidad)
- 7 Botón HEALTH | SAVE ["Salud | Ahorro"] (Opcional)
- 8 Botón X-FAN ["Ventilación X"]
(Nota: El botón X-FAN ["Ventilación X"] es también el de BLOW ["Soplado"])
- 9 Botón TEMP
- 10 Botón TIMER ["Programador"]
- 11 Botón TURBO
(No aplicable a esta unidad)
- 12 Botón SLEEP ["Sueño"]
- 13 Botón LIGHT ["Luz"]

Introducción a los iconos de la pantalla

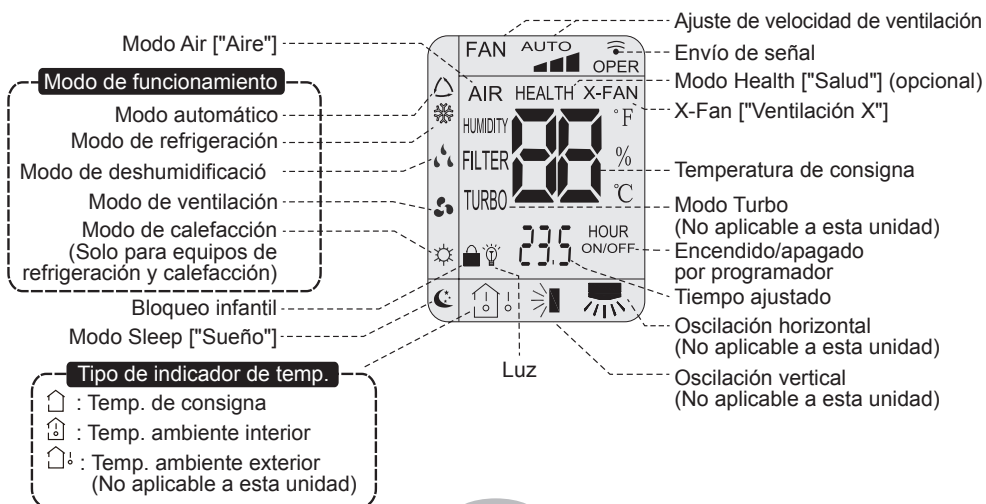

Introducción a los botones del mando a distancia

Nota:

- Tras conectar el suministro eléctrico, el aire acondicionado emitirá un sonido, y el indicador de funcionamiento "⏻" se encenderá (indicador rojo). A continuación podrá controlar el aire acondicionado mediante el mando a distancia.
- Con el aire acondicionado encendido, cada vez que pulse un botón del mando a distancia, el icono de señal "📶" del mando a distancia parpadeará una vez. El aire acondicionado emitirá un sonido para indicar que ha recibido la señal.
- Con el aire acondicionado apagado, la pantalla del mando a distancia mostrará la temperatura de consigna. Con el aire acondicionado encendido, la pantalla del mando a distancia mostrará el icono de la función de arranque correspondiente.

1 Botón de encendido y apagado

Con este botón se enciende y se apaga el aire acondicionado. Tras encender la unidad, el indicador de funcionamiento "⏻" de la unidad se encenderá (indicador verde, aunque puede variar de color dependiendo del modelo concreto) y la unidad emitirá un sonido.

2 Botón MODE ["Modo"]

Pulse este botón para seleccionar el modo de funcionamiento deseado.



- Si selecciona el modo automático, el aire acondicionado funcionará de modo automático en función de la temperatura ambiente. La temperatura de consigna no podrá ajustarse, y tampoco se mostrará. Pulsando el botón "FAN" ["Ventilación"] podrá ajustar la velocidad del ventilador.
- Si selecciona el modo de refrigeración, el aire acondicionado funcionará en modo de refrigeración. El indicador de refrigeración "❄️" de la unidad interior se encenderá. Puede pulsar los botones "+" o "-" para ajustar la temperatura de consigna. Pulsando el botón "FAN" ["Ventilación"] podrá ajustar la velocidad del ventilador.
- Si selecciona el modo de deshumidificación, el aire acondicionado funcionará a baja velocidad. El indicador de deshumidificación "💧" de la unidad interior se encenderá. En el modo de deshumidificación no es posible ajustar la velocidad del ventilador.
- Si selecciona el modo de ventilación, el aire acondicionado funcionará únicamente en modo de ventilación. Todos los indicadores de modo de la unidad estarán apagados. El indicador de funcionamiento estará encendido. Pulsando el botón "FAN" ["Ventilación"] podrá ajustar la velocidad del ventilador.
- Si selecciona el modo de calefacción, el aire acondicionado funcionará en modo de calefacción. El indicador de calefacción "☀️" de la unidad interior se encenderá. Puede pulsar los botones "+" o "-" para ajustar la temperatura de consigna. Pulse el botón "FAN" ["Ventilación"] para ajustar la velocidad del ventilador. (Solo para equipos de refrigeración y calefacción)

Nota:

Para evitar que la unidad emita aire frío en modo de calefacción, al iniciar este modo, el ventilador interior no comenzará a funcionar hasta pasados de 1 a 5 minutos (el tiempo de retardo se decide en función de la temperatura ambiente). Rango de ajuste

Introducción a los botones del mando a distancia

de temperatura en el mando a distancia: 16 °C-30 °C. Rango de ajuste de velocidad de ventilación: automática, baja, media y alta.

3 Botones "+" y "-"

- Cada vez que se pulsaran los botones "+" y "-", la temperatura de consigna aumenta o disminuye en pasos de 1 °C. Si mantiene pulsado el botón "+" o "-" durante 2 segundos, la temperatura de consigna del mando a distancia cambiará rápidamente. Cuando alcance la temperatura deseada, suelte el botón. El indicador de temperatura de la unidad también cambiará en consecuencia. (En modo automático no es posible ajustar la temperatura)
- Para ajustar el tiempo de TIMER ON ["Encendido por programador"], TIMER OFF ["Apagado por programador"] o CLOCK ["Reloj"], pulse "+" o "-". (Para más detalles, véase el apartado del botón TIMER ["Programador"])

4 Botón FAN ["Ventilación"]

Pulsando este botón es posible ajustar la velocidad del ventilador de modo cíclico entre las siguientes opciones: automática (AUTO), baja (▲), media (▲▲), alta (▲▲▲).



Nota:

- A velocidad AUTO, el motor del ventilador de la unidad interior ajusta la velocidad del ventilador (alta, media o baja) en función de la temperatura ambiente.
- En modo de deshumidificación, el ventilador funciona a baja velocidad

5 Botón (No aplicable a esta unidad)

6 Botón (No aplicable a esta unidad)

7 Botón HEALTH ["Salud"] | SAVE ["Ahorro"]

FUNCIÓN HEALTH ["Salud"]:

Tras pulsar el botón HEALTH ["Salud"], el mando a distancia rotará entre las siguientes opciones: "HEALTH" ["Salud"] → "AIR" ["Aire"] → "AIR HEALTH" ["Salud y aire"] → Nada

- Si selecciona "HEALTH" ["Salud"] con el mando a distancia, se iniciará la función "HEALTH" ["Salud"].
- Si selecciona "AIR" ["Aire"] con el mando a distancia, se iniciará la función "AIR" ["Aire"]. (No aplicable a esta unidad)
- Si selecciona "AIR HEALTH" ["Salud y aire"] con el mando a distancia, se iniciará la función "AIR HEALTH" ["Salud y aire"].
- Si no aparece ningún mensaje en el mando a distancia, las funciones "AIR" ["Aire"] y "HEALTH" ["Salud"] estarán desactivadas.

Función SAVE ["Ahorro"]:

En modo de refrigeración, pulse el botón "SAVE" ["Ahorro"] para activar el modo "SAVE" ["Ahorro"]. En los dos tubos Nixie de 8 segmentos del mando a distancia aparecerá el

Introducción a los botones del mando a distancia

mensaje "SE". El aire acondicionado funcionará a velocidad automática. No es posible ajustar la temperatura de consigna. Pulse el botón "SAVE" ["Ahorro"] de nuevo para cancelar este modo. El aire acondicionado volverá a los ajustes anteriores de velocidad y temperatura de consigna.

- Esta función sólo está disponible en algunos modelos.

8 Botón X-FAN ["Ventilación X"]

Tras pulsar este botón en modo de refrigeración o deshumidificación, el mando a distancia mostrará el mensaje "X-FAN" ["Ventilación X"] y activará la función "X-FAN" ["Ventilación X"]. Vuelva a pulsarlo para cancelar la función "X-FAN" ["Ventilación X"]. El mensaje "X-FAN" ["Ventilación X"] desaparecerá de la pantalla.

Nota:

- Con la función "X-FAN" ["Ventilación X"] activada, al apagar la unidad, el ventilador interior continuará funcionando durante un tiempo a velocidad baja para secar el agua que quede en la unidad.
- Cuando la unidad se encuentre en modo "X-FAN" ["Ventilación X"], podrá desactivarlo volviendo a pulsar el botón "X-FAN" ["Ventilación X"]. El ventilador interior dejará de funcionar inmediatamente.

9 Botón TEMP

Pulsando este botón podrá visualizar la temperatura de consigna interior y la temperatura ambiente interior o exterior en la pantalla de la unidad. La visualización de temperatura se ajusta con el mando a distancia del modo cíclico indicado a continuación:

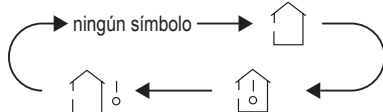

- Si selecciona [Casa] con el mando a distancia, o ningún icono, el indicador de temperatura de la unidad mostrará la temperatura de consigna.
- Si selecciona [Casa!] con el mando a distancia, el indicador de temperatura de la unidad mostrará la temperatura ambiente interior.
- Si selecciona [Casa!°] con el mando a distancia, el indicador de temperatura de la unidad mostrará la temperatura ambiente exterior.

Nota:

- La temperatura ambiente exterior no puede visualizarse en algunos de los modelos. Si la unidad recibe la señal [Casa!°], mostrará la temperatura de consigna interior.
- Sólo para modelos con unidad provista con pantalla de dos dígitos de 8 segmentos.

10 Botón TIMER ["Programador"]

- Con la unidad encendida, puede activar la opción TIMER OFF ["Apagado por programador"] pulsando este botón una vez. Los mensajes "HOUR" ["Hora"] y "OFF" ["Apagado"] parpadearán en la pantalla. Pulsando los botones "+" o "-" durante los siguientes 5 segundos podrá ajustar también el tiempo de apagado por programador. Cada vez que se pulsan los botones "+" y "-", el tiempo aumentará o disminuirá en media hora. Si mantiene el botón "+" o "-" pulsado durante más de 2 segundos, la hora

Introducción a los botones del mando a distancia

cambiará rápidamente hasta alcanzar el valor deseado. Tras el ajuste, pulse el botón "TIMER" ["Programador"] para confirmarlo. Los mensajes "HOUR" ["Hora"] y "OFF" ["Apagado"] dejarán de parpadear.

Cancelación de TIMER OFF ["Apagado por programador"]: Vuelva a pulsar el botón "TIMER" ["Programador"] con la función de apagado por programador activada.

- Con la unidad apagada, puede activar la opción TIMER ON ["Encendido por programador"] pulsando este botón una vez. Véanse los detalles en la sección dedicada al apagado por programador.

Cancelación de TIMER ON ["Encendido por programador"]: Vuelva a pulsar el botón "TIMER" ["Programador"] con la función de encendido por programador activada.

Nota:

- Rango de ajuste de tiempo: 0,5-24 horas.
- El tiempo transcurrido entre las dos operaciones no deberá superar los 5 segundos. De lo contrario, el mando a distancia abandonará automáticamente el estado de ajuste.

11 Botón TURBO (No aplicable a esta unidad)



Si pulsa este botón en los modos de refrigeración o calefacción, el aire acondicionado entrará en modos de refrigeración o calefacción rápida. El mensaje "TURBO" aparecerá en el mando a distancia. Vuelva a pulsar este botón para salir de la función de "TURBO". El mensaje "TURBO" desaparecerá del mando a distancia.

12 Botón SLEEP ["Sueño"]

Pulsando este botón en los modos de refrigeración o calefacción podrá activar la función "Sleep" ["Sueño"].



En el mando a distancia aparecerá el icono . Vuelva a pulsar este botón para cancelar la función "Sleep" ["Sueño"]. El icono  desaparecerá del mando a distancia.

13 Botón LIGHT ["Luz"]

Pulsando este botón podrá apagar la luz de la pantalla de la unidad. El icono  desaparecerá del mando a distancia. Volviendo a pulsar este botón, podrá volver a encender la luz de la pantalla de la unidad. El icono  aparecerá en el mando a distancia.

Introducción a las funciones de botones combinados

Función de bloqueo infantil

Pulsando los botones "+" y "-" a la vez es posible activar o desactivar la función de bloqueo infantil. Al activar la función de bloqueo infantil, en el mando a distancia aparecerá el icono . Si acciona el mando a distancia, el icono  parpadeará tres veces, y el mando a distancia no enviará ninguna señal.

Función de cambio de visualización de temperatura

Tras apagar la unidad con el mando a distancia, pulse los botones "-" y "MODE" ["Modo"] al mismo tiempo para alternar entre °C y °F.

Manual de funcionamiento

1. Tras establecer la alimentación, pulse el botón "ON/OFF" ["Encendido / apagado"] del mando a distancia para encender el acondicionador.
2. Pulse el botón "MODE" ["Modo"] para seleccionar el modo deseado: AUTO, COOL ["Refrigeración"], DRY ["Deshumidificación"], AN ["Ventilación"], HEAT ["Calefacción"].
3. Pulse los botones "+" y "-" para ajustar la temperatura deseada. (La temperatura no puede ajustarse en modo automático).
4. Pulse el botón "FAN" ["Ventilación"] para ajustar la velocidad de ventilador deseada: automática, baja, media o alta.

Cambio de pilas del mando a distancia

1. Oprima la parte trasera del mando a distancia marcada con  del modo que se indica en la imagen y extraiga la cubierta del compartimento de pilas siguiendo el sentido de la flecha.
2. Cambie dos pilas AAA 1.5V y asegúrese de que los polos "+" y "-" se encuentren en la posición correcta.
3. Vuelva a colocar la cubierta del compartimento de pilas.

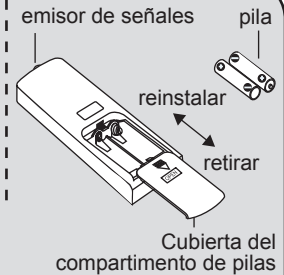

Nota:

- Durante el funcionamiento, apunte con el emisor de señales del mando a distancia a la ventana de recepción de la unidad interior.
- La distancia entre el emisor de señales y la ventana de recepción no deberá superar los 8 m, y no deberá haber obstáculos entre ambos.
- La señal puede sufrir interferencias fácilmente en habitaciones en que haya lámparas fluorescentes o teléfonos inalámbricos; en estos casos, el mando a distancia deberá mantenerse cerca de la unidad interior.
- Introduzca pilas nuevas del mismo modelo cuando sea necesario cambiarlas.
- Si no va a emplear el mando a distancia durante un largo periodo de tiempo, extraiga las pilas.
- Si la pantalla del mando a distancia está borrosa o no muestra nada, cambie las pilas.

⚠ Advertencia:

- Antes de limpiar el acondicionador, apague el equipo y desconecte el suministro eléctrico. De lo contrario, existe riesgo de electrocución.
- No lave el acondicionador con agua. De lo contrario, existe riesgo de electrocución.
- No emplee líquidos volátiles (como disolventes o gasolina) para limpiar el acondicionador. De lo contrario, existe el riesgo de dañar el aspecto del mismo.

Limpieza de la carcasa exterior y de la rejilla

Limpieza de la carcasa exterior:

Si observa polvo sobre la superficie de la carcasa exterior, emplee una bayeta suave para retirarlo. Si la carcasa exterior está muy sucia (por ejemplo, con manchas de grasa), emplee un detergente neutro para limpiarla.

Limpieza de la rejilla: Emplee un limpiador o cepillo suave para limpiarla.



Limpieza del filtro

1 Retire el filtro

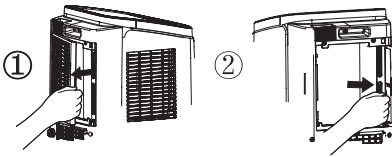

- ### 3 Instale el filtro
- Después de limpiar y secar el filtro, reinstálelo correctamente.

- ### 2 Limpie el filtro
- Emplee agua o un producto de limpieza para limpiar el filtro. Si el filtro está muy sucio (por ejemplo, de grasa), emplee agua caliente a 40°C (104°F) mezclada con un detergente neutro para lavarlo, y póngalo a secar a la sombra.

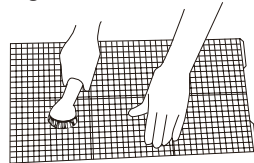

NOTA

- El filtro deberá limpiarse al menos una vez cada tres meses. Si hay mucho polvo en el entorno del acondicionador, puede aumentar la frecuencia de limpieza.
- No seque el filtro con fuego ni secadores de pelo. De lo contrario, podría deformarse o incendiarse.

Limpieza y mantenimiento

¡ATENCIÓN!

- El filtro deberá limpiarse al menos una vez cada tres meses. Si hay mucho polvo en el entorno del acondicionador, puede aumentar la frecuencia de limpieza.
- No seque el filtro con fuego ni secadores de pelo. De lo contrario, podría deformarse o incendiarse.

Limpieza del tubo de descarga de calor

Retire el tubo de descarga de calor del acondicionador, límpielo y séquelo, y después vuelva a instalarlo. (Para saber más sobre el método de instalación y desmontaje, consulte el manual de "Instalación y desmontaje del tubo de descarga de calor").

Comprobación previa a la temporada de uso

1. Compruebe si las entradas y salidas de aire están bloqueadas.
2. Compruebe que el enchufe y la toma de corriente estén en buenas condiciones.
3. Compruebe que el filtro esté limpio.
4. Compruebe que las pilas estén instaladas en el mando a distancia.
5. Compruebe si las juntas, el marco del bastidor y el tubo de descarga de calor están instalados firmemente.
6. Compruebe si el tubo de descarga de calor está dañado.

Comprobación tras la temporada de uso

1. Interrumpa el suministro eléctrico.
2. Limpie el filtro y la carcasa exterior.
3. Retire el polvo y la suciedad del acondicionador.
4. Elimine el agua acumulada en el bastidor (para más información, consulte la sección "Modos de drenaje").
5. Compruebe si el marco del bastidor está dañado. En caso afirmativo póngase en contacto con su distribuidor.

Almacenamiento prolongado

Si no va a emplear su acondicionador durante mucho tiempo, manténgalo para que funcione bien siguiendo estas instrucciones:

- Asegúrese de que no haya agua acumulada en el bastidor y de que el tubo de descarga de calor esté desmontado.
- Extraiga el enchufe y enrolle el cable de alimentación.
- Limpie el acondicionador y empaquételo para evitar el polvo.

Notas de reciclaje

- Muchos de sus materiales son reciclables. Deséchelos en los contenedores de reciclaje correspondientes.
- Si desea desechar su acondicionador, póngase en contacto con el establecimiento o centro de atención al cliente local para que le informen del método correcto de eliminación.

Análisis de fallos

Compruebe los puntos de abajo antes de solicitar mantenimiento. Si el fallo no se corrige, póngase en contacto con su distribuidor local o con profesionales cualificados

Fenómeno	Solución de errores	Solución
El acondicionador no funciona.	• ¿Caída de tensión?	• Espere hasta que vuelva el suministro eléctrico.
	• ¿Está suelto el enchufe?	• Vuelva a enchufarlo.
	• ¿Se ha disparado un interruptor magnetotérmico o se ha quemado un fusible?	• Solicite a un profesional que reemplace el interruptor magnetotérmico o fusible.
	• ¿Hay una avería en el circuito?	• Solicite a un profesional que reemplace el circuito.
	• ¿El equipo se reinicia automáticamente tras detenerse?	• Espere 3 minutos y vuelva a encenderlo.
Mala refrigeración (o calefacción).	• ¿Hay poca tensión en la red?	• Espere hasta que vuelva la tensión.
	• ¿Está demasiado sucio el filtro de aire?	• Limpie el filtro de aire.
	• ¿La temperatura de consigna es la adecuada?	• Ajuste la temperatura.
	• ¿Están cerradas las puertas y las ventanas?	• Cierre puertas y ventanas.
El acondicionador no recibe ninguna señal del mando a distancia, o el mando a distancia no reacciona.	• ¿Está el equipo sometido a grandes interferencias? (Por ejemplo: presión estática, tensión inestable).	• Extraiga el enchufe. Al cabo de 3 minutos, introduzca el enchufe y encienda el equipo.
	• ¿Se encuentra el mando a distancia dentro del rango de recepción?	• El rango de recepción del mando a distancia es de 8 m. No lo opere fuera de él.
	• ¿Existen obstáculos entre el acondicionador y el mando a distancia?	• Retire los obstáculos.
	• ¿Presenta el mando a distancia poca sensibilidad?	• Compruebe las pilas del mando a distancia. Si les queda poca carga, reemplácelas.
	• ¿Hay una lámpara fluorescente en la habitación?	• Aproxime el mando a distancia al aire acondicionado. • Apague la lámpara fluorescente y vuelva a intentarlo.

Análisis de fallos

Fenómeno	Solución de errores	Solución
El ventilador del acondicionador no ventila.	<ul style="list-style-type: none"> • ¿Están bloqueadas la entrada o la salida de aire? 	<ul style="list-style-type: none"> • Elimine los obstáculos.
	<ul style="list-style-type: none"> • En modo de calefacción, ¿la temperatura interior alcanza la temperatura de consigna? 	<ul style="list-style-type: none"> • El equipo deja de ventilar al alcanzarse la temperatura de consigna.
	<ul style="list-style-type: none"> • ¿Acaba de iniciar el modo de calefacción? 	<ul style="list-style-type: none"> • Para evitar ventilar aire frío, el acondicionador se detiene durante unos instantes antes de empezar a funcionar: es algo normal.
	<ul style="list-style-type: none"> • ¿Está descongelado el evaporador? (Obsérvelo sacando el filtro) 	<ul style="list-style-type: none"> • Es un estado normal. El acondicionador está descongelando. Una vez finalizado el proceso de descongelación, continuará su funcionamiento.
No es posible ajustar la temperatura de consigna.	<ul style="list-style-type: none"> • ¿Está el equipo funcionando en modo automático? 	<ul style="list-style-type: none"> • En modo automático no es posible ajustar la temperatura.
	<ul style="list-style-type: none"> • ¿Excede la temperatura requerida el rango de temperaturas de consigna? 	<ul style="list-style-type: none"> • Rango de temperaturas de consigna: 16°C-30°C .
Hay un olor desagradable.	<ul style="list-style-type: none"> • Hay una fuente de olores desagradables en la habitación (determinados muebles, cigarrillos, etc.). 	<ul style="list-style-type: none"> • Elimine la fuente de olores desagradables. • Limpie el filtro
El acondicionador emite ruidos extraños durante su funcionamiento.	<ul style="list-style-type: none"> • ¿Está sufriendo el equipo interferencias por tormentas eléctricas, radio, etc.? 	<ul style="list-style-type: none"> • Desconecte el suministro eléctrico, restablézcalo y vuelva a encender el equipo.
Se oye un ruido de flui de agua.	<ul style="list-style-type: none"> • El equipo, ¿está recién encendido o apagado? 	<ul style="list-style-type: none"> • Al flui por el interior del acondicionador, el refrigerante hace ruido: es algo normal.
Se oyen crujidos.	<ul style="list-style-type: none"> • El equipo, ¿está recién encendido o apagado? 	<ul style="list-style-type: none"> • La dilatación o contracción del panel debido a cambios de temperatura causa ruidos de fricción.

Código de fallo

E5	Protección de sobrecorriente.	Desconecte la corriente y vuelva a encender el equipo al cabo de 10 minutos. Si el mensaje "E5" persiste, póngase en contacto con un profesional para mantener el equipo.
H8	El bastidor está lleno de agua.	1. Descargue el agua del interior del bastidor. 2. Si el mensaje "H8" persiste, póngase en contacto con un profesional para mantener el equipo.
F1	Fallo del sensor de temperatura ambiente.	Póngase en contacto con un profesional para que éste se haga cargo.
F2	Fallo del sensor de temperatura del evaporador.	Póngase en contacto con un profesional para que éste se haga cargo.
F0	1. Hay una fuga de refrigerant 2. El sistema está bloquead	1. Restablezca el suministro eléctrico del equipo tras apagarlo y desenchar el cable de alimentación durante 30 minutos. 2. Si el fallo persiste, póngase en contacto con el servicio de posventa.
H3	Protección de sobrecarga para el compresor.	1. Compruebe si el equipo se encuentra en un ambiente húmedo y caluroso; si la temperatura ambiente es excesiva, apague el equipo y restablezca el suministro eléctrico cuando la temperatura ambiente haya descendido por debajo de los 35 °C. 2. Compruebe si el evaporador y el condensador están bloqueados por algún objeto; en caso afirmativo, retire los objetos, apague el equipo , a continuación, restablezca el suministro eléctrico para volver a ponerlo en servicio. 3. Si el fallo persiste, póngase en contacto con nuestro servicio de posventa.
E8	Fallo por sobrecarga.	
F4	El sensor de temperatura del tubo exterior está abierto/cortocircuitado.	Póngase en contacto con un agente de servicio de posventa para solucionarlo.



ADVERTENCIA

- Si se produce alguno de los fenómenos indicados a continuación, apague inmediatamente el acondicionador e interrumpa el suministro eléctrico. A continuación, póngase inmediatamente en contacto con su distribuidor.
 - El cable de alimentación está sobrecalentado o dañado.
 - Ruidos extraños durante el funcionamiento.
 - Olores desagradables
 - Fugas de agua
- No repare o modifique el aire acondicionado por su cuenta.
- Si el aire acondicionado se opera en condiciones anómalas, existe riesgo de averías, electrocución o incendio.

Precauciones de instalación



Advertencia:

- Respete todas las normas legales.
- No emplee un cable de alimentación dañado o no estándar.
- Sea cuidadoso durante la instalación y el mantenimiento. Prohíba un uso incorrecto para evitar electrocuciones y lesiones.

Selección del lugar de instalación

Requisitos básicos

Instalar el equipo en los siguientes lugares puede provocar averías. Si es inevitable hacerlo, consulte a su distribuidor local:

1. Lugares expuestos a intensas fuentes de calor, vapores, gases inflamable o explosivos o materiales volátiles presentes en el aire.
2. Lugares en que haya dispositivos eléctricos de alta frecuencia (como máquinas de soldar o equipamientos médicos).
3. Lugares próximos a la costa.
4. Lugares en que haya aceite o humo en el aire.
5. Lugares con gases sulfurosos.
6. Otros lugares con circunstancias especiales.

Requisitos del acondicionador

1. La entrada de aire deberá encontrarse libre de obstáculos. No coloque obstáculos cerca de la salida de aire. De lo contrario, afectará a la radiación del tubo de descarga de calor.
2. Elija un emplazamiento desde el que el ruido y el aire emitidos por la unidad exterior no vayan a afectar a los vecinos.
3. Haga lo posible por mantenerlo alejado de lámparas fluorescentes
4. El dispositivo no deberá instalarse en una lavandería.

Requisitos de la conexión eléctrica

Advertencias de seguridad

1. Durante la instalación del equipo deberán seguirse las normas de seguridad eléctrica.
2. Emplee un circuito de alimentación adecuado conforme a las normas de seguridad eléctrica locales.
3. Para dispositivos con conexión de tipo Y, las instrucciones pueden contener indicaciones al respecto. Si el cable de alimentación está dañado, deberá ser sustituido por el fabricante, su agente de servicio o una persona con una cualificación similar para evitar riesgos.
4. Conecte adecuadamente la fase, el neutro y la tierra del enchufe.
5. Asegúrese de haber interrumpido la alimentación antes de llevar a cabo cualquier trabajo relacionado con el sistema eléctrico o la seguridad.
6. No reanude el suministro eléctrico antes de finalizar la instalación.
7. El aire acondicionado es un equipo eléctrico de primera clase. Deberá ser conectado a tierra mediante un dispositivo especial de conexión a tierra por parte de un profesional. Asegúrese de que se encuentre siempre correctamente conectado a tierra, pues en caso contrario existe peligro de electrocución.
8. El cable amarillo y verde o el cable verde del aire acondicionado es el cable de tierra, y no puede emplearse para otros fines
9. La resistencia de puesta a tierra deberá cumplir las normas nacionales de seguridad eléctrica.
10. El equipo deberá instalarse en cumplimiento de las normas nacionales de cableado.







Preparación de la instalación

Nota: Compruebe que los accesorios estén disponibles antes de la instalación.

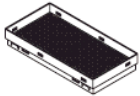

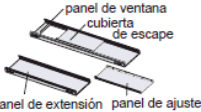

Lista de accesorios

 Junta A	 Junta B	 Junta C	 Tubo de descarga de calor	 Adaptador (1)
 Gancho para cable (2)	 Tornillo (3)	 Clip para tubería	 Tapón de goma	 Abrazadera de tubería (2)
 Tubo de drenaje	 Mando a distancia	 Pila (2) (AAA 1.5V)	 Manual de usuario	

Opcional

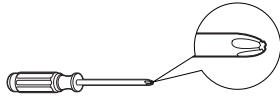
 mosquitera	 protector antilluvia	 panel de ventana cubierta de escape panel de extensión panel de ajuste kit de ventana	 tornillo	 bastidor	 esponja A	 esponja B
---	--	--	--	---	--	--

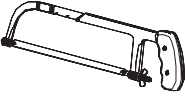
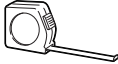
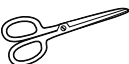
Herramientas necesarias para la instalación

 Destornillador de estrella	 Destornillador plano	 Sierra
 Metro	 Tijeras	 Lápiz

Instalación del gancho para cable

- Monte el gancho para cable en la parte trasera del equipo mediante tornillos (la dirección del gancho para cable se muestra en la siguiente figura)

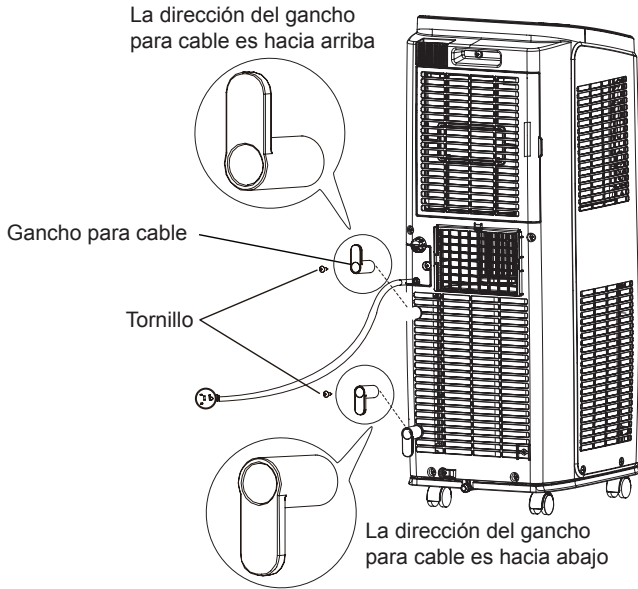

- Enrolle el cable de alimentación en torno al gancho para cable.

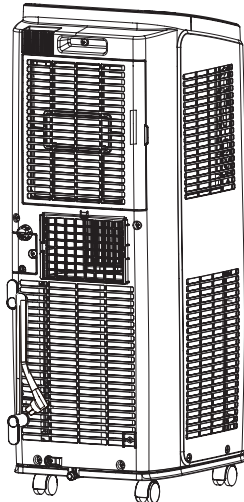

Retirada del agua acumulada

Hay 2 modos de retirar el agua acumulada:

1 Opción de drenaje continuo mediante el orificio inferior.

Nota: Si emplea la opción de drenaje continuo, instale un tubo de drenaje antes de poner en servicio el equipo. De lo contrario, el drenaje será deficiente y afectará al funcionamiento normal del equipo.

■ Siga estas instrucciones para instalar el tubo de drenaje:

1. Retire el tapón de goma de la toma de drenaje.

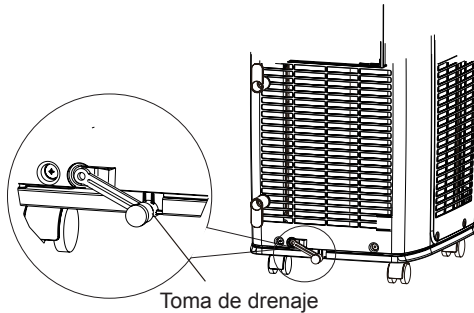

2. Fije el clip del tubo a la derecha de la placa trasera, cerca de la toma de drenaje, mediante un tornillo.

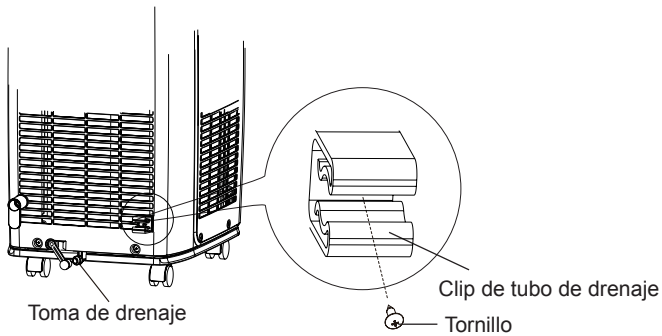

3. Introduzca el tubo de drenaje en la toma de drenaje y enrósquelo.

A continuación, sujételo con la abrazadera.

4. Introduzca el tapón de goma en el extremo opuesto del tubo de drenaje, fíjelo con una abrazadera y, a continuación, fíjelo en el clip del tubo de drenaje.

Retirada del agua acumulada

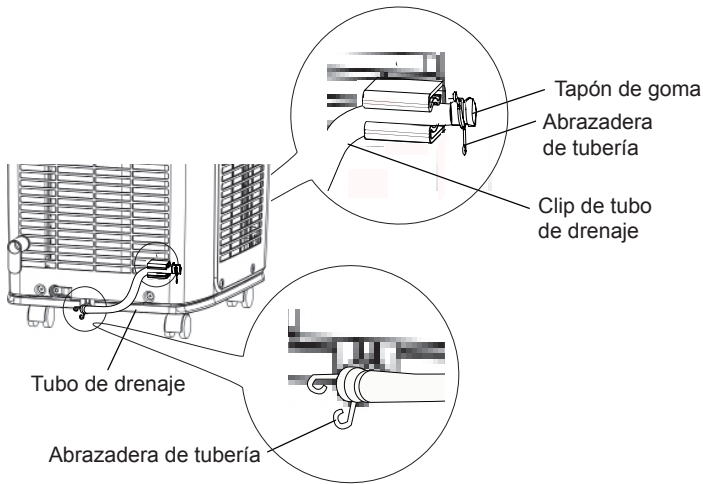

■ El drenaje se efectúa del siguiente modo.

1. En modo de refrigeración o deshumidificación el agua se drena hacia el bastidor, donde un motor se encarga de aspergerla. Como la temperatura del condensador es elevada, la mayor parte del agua condensada se evapora y sale al exterior. Así, normalmente, sólo se acumulará una pequeña cantidad de agua condensada en el interior del bastidor, y usted no tendrá que drenarla frecuentemente.
2. Si el bastidor está lleno de agua, el zumbador emitirá 8 sonidos, y el mensaje "H8" aparecerá para recordar al usuario la necesidad de descargar el agua:
 - Mueva el equipo a un lugar adecuado para descargar el agua; no vuelque el equipo y manténgalo en horizontal durante el desplazamiento.
 - Saque el tubo de drenaje del clip y extraiga el tapón de goma para descargar el agua.
 - Una vez haya terminado de descargar el agua, vuelva a colocar el tapón de goma en el tubo de drenaje y fije el tubo al clip.
 - Una vez eliminada la protección de bastidor lleno de agua, y de que el compresor se haya detenido durante 3 minutos, el equipo reanudará su funcionamiento.

Retirada del agua acumulada

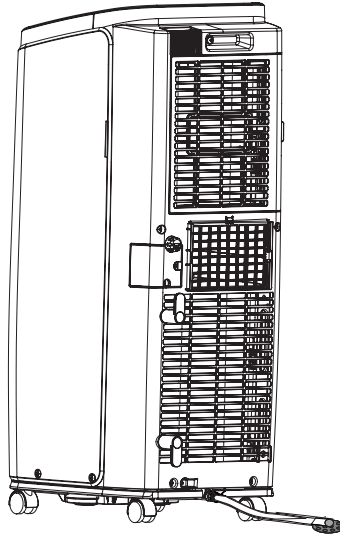

2 Opción de drenaje continuo mediante orificio central.

Nota: El agua puede derivarse automáticamente a un desagüe conectando una manguera de 14 mm de diámetro interior (no incluida).

1. Retire cubierta de drenaje continuo 1 girándola en el sentido de las agujas del reloj, y después retire el bloqueo de goma 2 del orificio de desagüe.

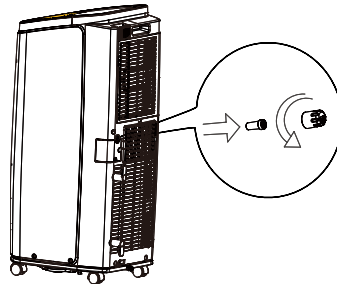

Retirada del agua acumulada

2. Enrosque el conector de drenaje (incluido en el volumen de suministro) al orifici de desagüe girándolo en el sentido de las agujas del reloj.

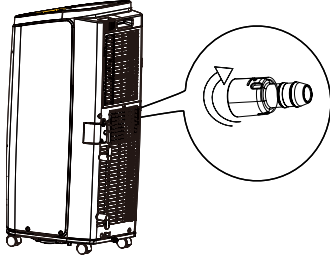

3. Introduzca la manguera de drenaje en el conector de drenaje.

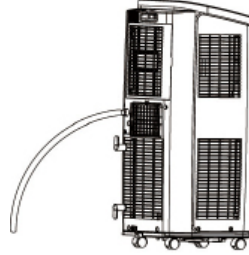

ATENCIÓN:

Si emplea la opción de drenaje continuo desde el orifici central, coloque el equipo en una superfici plana y asegúrese de que la manguera no esté obstruida y apunte hacia abajo. Si coloca el equipo sobre una superfici irregular o instala la manguera de modo incorrecto, el agua podría llenar el bastidor y hacer que el equipo se apagara. Si se apaga el equipo, vacíe el agua del bastidor, y compruebe a continuación el emplazamiento del equipo y la manguera, para ver si está correctamente instalada.

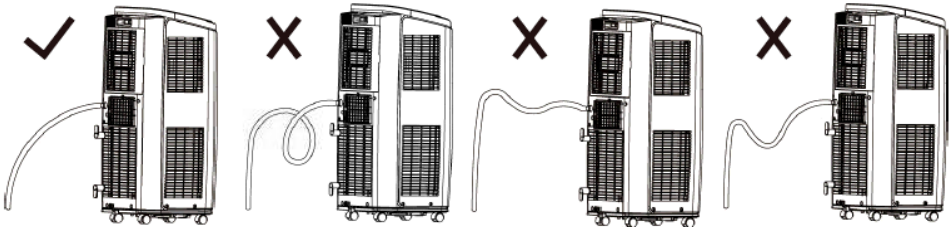

Instalación en ventana de guillotina doble (opcional)

1. Conecte el protector antilluvia a la mosquitera.

Introduzca los tres salientes en cada protector antilluvia en la mosquitera. El lado "A" se encontrará en la parte superior, tal y como se muestra en la figura

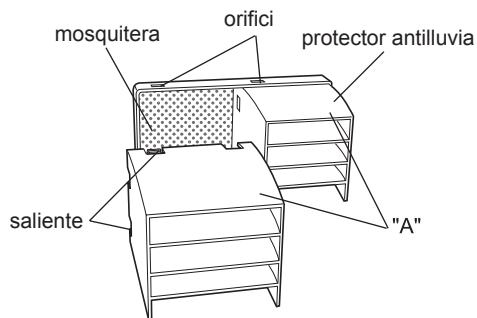

2. Una el protector combinado de arriba al panel de ventana.

Empuje fuertemente la mosquitera para asegurarse de que los cuatro salientes se encajen en los orificios del panel de la ventana

El lado "A" estará ahora en la parte de arriba, tal y como se muestra en la figura

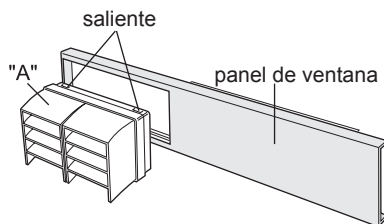

3. Corte la esponja A (cinta adhesiva) a la longitud adecuada y únala al alféizar de la ventana y a la parte inferior de la hoja.

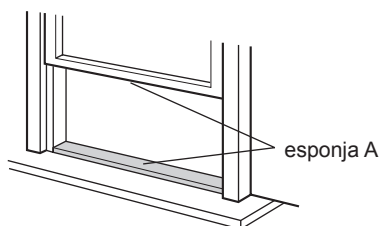

4. Una el panel de ventana al alféizar.

Cerciórese de que la cubierta de escape esté unida al panel de ventana.

Anchura interior de la ventana: 20.5" (520 mm).

Use el panel de ventana.

Instalación en ventana de guillotina doble (opcional)

El panel de ventana no puede instalarse en ventanas de menos de 20,5" (520 mm) de anchura, ya que impediría cerrar la cubierta de escape.

- (1) Abra la hoja de la ventana y coloque el panel de ventana en el alféizar.
- (2) Una el panel de ventana al alféizar con tornillos.

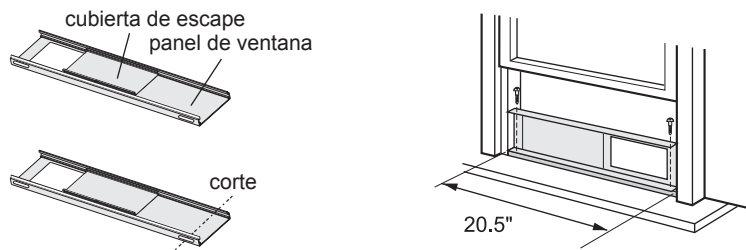

Anchura interior de la ventana: 20,5" (520 mm) - 38,5" (980mm).

Use el panel de ventana y el panel de ajuste.

- (1) Abra la hoja de la ventana y coloque el panel de ventana en el alféizar.
- (2) Deslice el panel de ajuste para ajustar la anchura del marco de la ventana.
- (3) Una el panel de ventana al alféizar con tornillos.

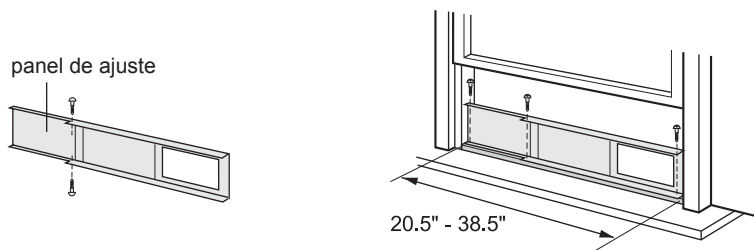

Anchura interior de la ventana: 38,5" (980 mm) - 59" (1500 mm).

Emplee el panel de ventana, el panel de ajuste y el panel de extensión.

- (1) Abra la hoja de la ventana y coloque el panel de ventana en el alféizar.
- (2) Deslice el panel de ajuste y los paneles de extensión para ajustar la anchura del marco de la ventana.
- (3) Fije el panel de ventana al alféizar con tornillos.

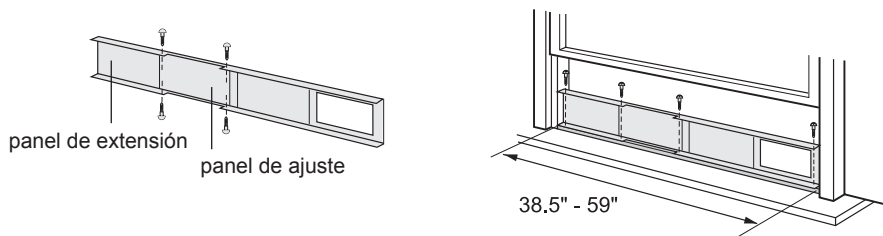

Instalación en ventana de guillotina doble (opcional)

5. Cierre la hoja de la ventana contra el panel de ventana.

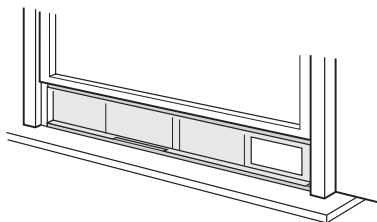

6. Introduzca la esponja B entre el cristal y la ventana para que no entren aire ni insectos en la habitación.

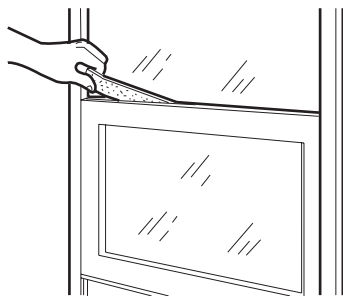

7. Una la escuadra con un tornillo (recomendado).

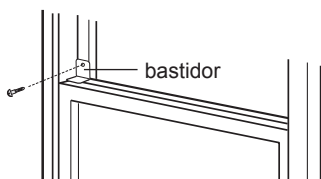

Coloque tablas debajo del panel de ventana si no ha sido capaz de colocar correctamente el protector antilluvia o el adaptador de ventana ser el alféizar demasiado bajo.

Instalación en ventana de guillotina deslizante (opcional)

1. Conecte el protector antilluvia a la mosquitera.

Introduzca los tres salientes de cada protector antilluvia en los orificios de la mosquitera.

El lado "A" estará ahora en la parte de arriba, tal y como se muestra en la figura

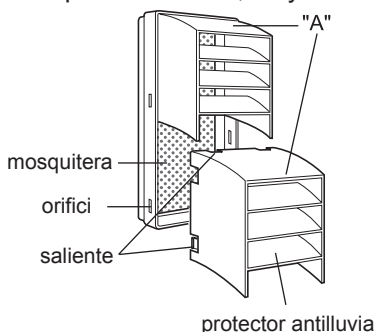

2. Una el protector combinado de arriba al panel de ventana.

Empuje fuertemente la mosquitera para asegurarse de que los cuatro salientes se encajen en los orificios del panel de la ventana

Una vez instalado en la ventana, el lado "A" estará ahora en la parte de arriba, tal y como se muestra en la figura

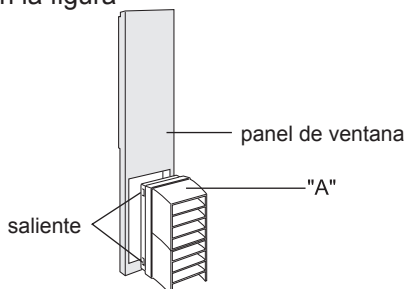

3. Corte la esponja A (cinta adhesiva) a la longitud adecuada y únala al marco de la ventana y el lado de la hoja.

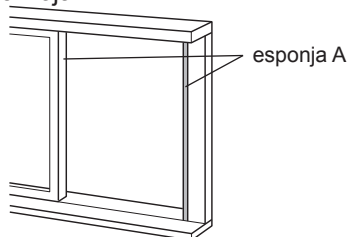

4. Instale el panel de ventana en el marco de la ventana.

Cerciórese de que la cubierta de escape esté unida al panel de ventana.

Altura interior de la ventana: 20,5" (520 mm).

Use el panel de ventana.

Instalación en ventana de guillotina deslizante (opcional)

El panel de ventana no puede instalarse en ventanas de menos de 20,5" (520 mm) de altura, ya que impediría cerrar la cubierta de escape.

- (1) Abra la hoja de la ventana y coloque el panel de ventana en el marco.
- (2) Una el panel de ventana al marco de la ventana con tornillos.

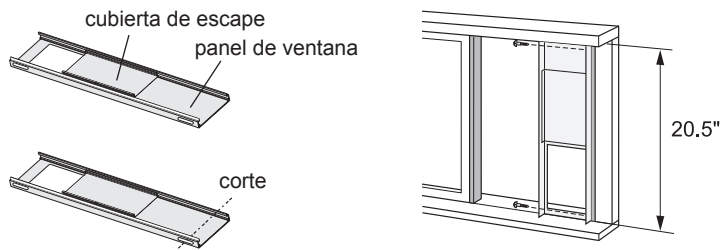

Altura interior de la ventana: 20,5" (520 mm) - 38,5" (980mm).

Use el panel de ventana y el panel de ajuste.

- (1) Abra la hoja de la ventana y coloque el panel de ventana en el marco.
- (2) Deslice el panel de ajuste para ajustar la altura del marco de la ventana.
- (3) Una el panel de ventana al marco de la ventana con tornillos.

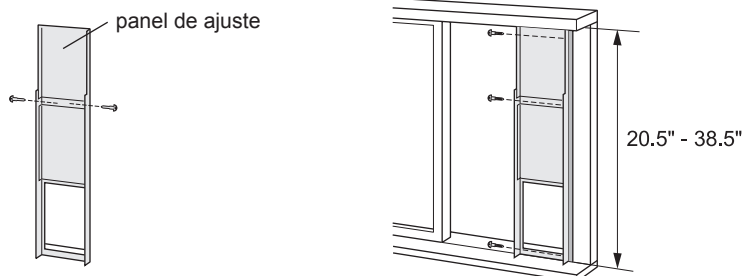

Altura interior de la ventana: 38,5" (980 mm) - 59" (1500 mm).

Emplee el panel de ventana, el panel de ajuste y el panel de extensión.

- (1) Abra la hoja de la ventana y coloque el panel de ventana en el marco.
- (2) Deslice el panel de ajuste y los paneles de extensión para ajustar la altura del marco de la ventana.
- (3) Una el panel de ventana al marco de la ventana con tornillos.

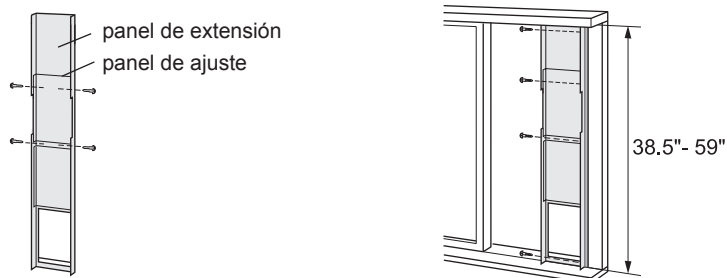

Instalación en ventana de guillotina deslizante (opcional)

5. Cierre la hoja de la ventana contra el panel de ventana.

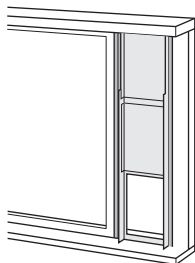

6. Introduzca la esponja B entre el cristal y la ventana para que no entren aire ni insectos en la habitación.

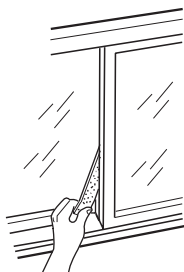

7. Una la escuadra con un tornillo. (Recomendado).

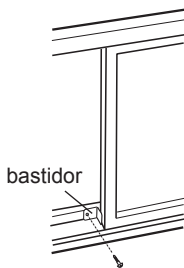

Coloque tablas debajo del panel de ventana si no ha sido capaz de colocar correctamente el protector antilluvia o el adaptador de ventana ser el alféizar demasiado bajo.

Instalación y desmontaje del tubo de descarga de calor

Instalación del tubo de descarga de calor

1. Gire la junta A y la junta B en el sentido de las agujas del reloj a ambos extremos del tubo de descarga de calor.

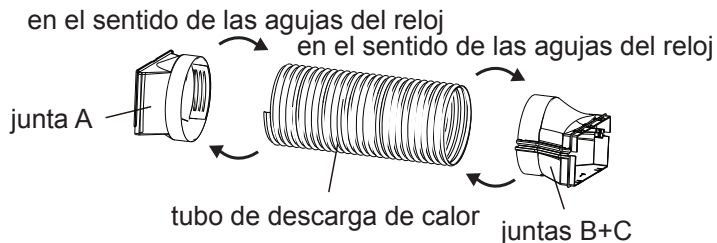

2. Introduzca la junta A del tubo de descarga de calor (el lado con la inscripción "TOP" deberá estar dirigido hacia arriba) en la ranura hasta que oiga un sonido.

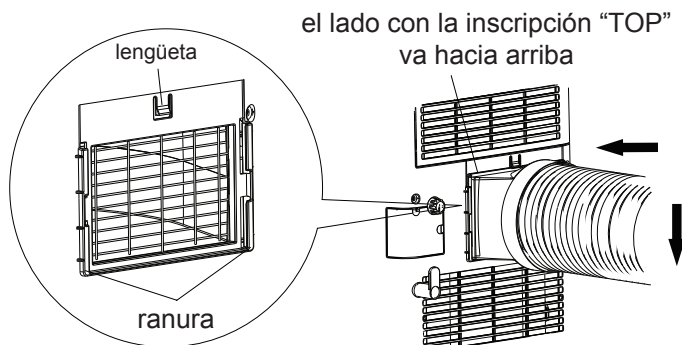

3. Guíe el tubo de escape hacia el exterior.

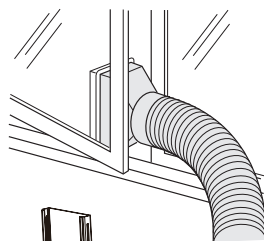

4. Deslice y abra la cubierta de escape del panel de ventana y una el adaptador de ventana. (Opcional)

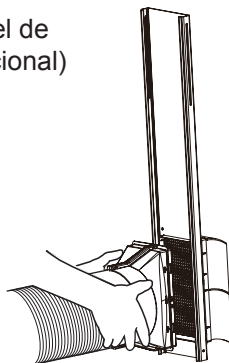
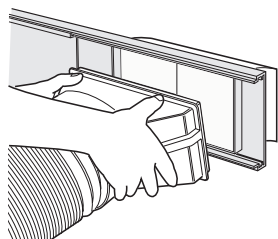

Instalación y desmontaje del tubo de descarga de calor

Indicaciones sobre la instalación del tubo de descarga de calor

Para mejorar la eficiencia de refrigeración, el tubo de descarga de calor deberá ser lo más corto posible y no presentar curvas, para garantizar una descarga suave del calor.

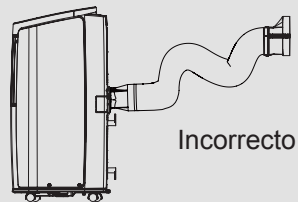
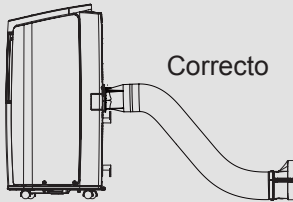
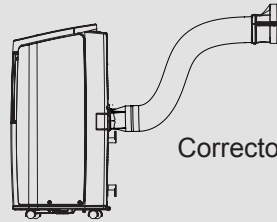
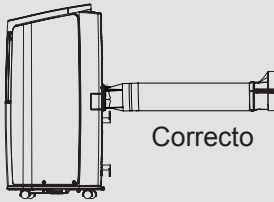

- La longitud del tubo de descarga de calor es inferior a 1 m. Se recomienda emplear la menor longitud posible.
- Al instalarlo, el tubo de descarga deberá estar todo lo nivelado que sea posible. No prolongue el tubo ni lo conecte a otro tubo de descarga de calor.

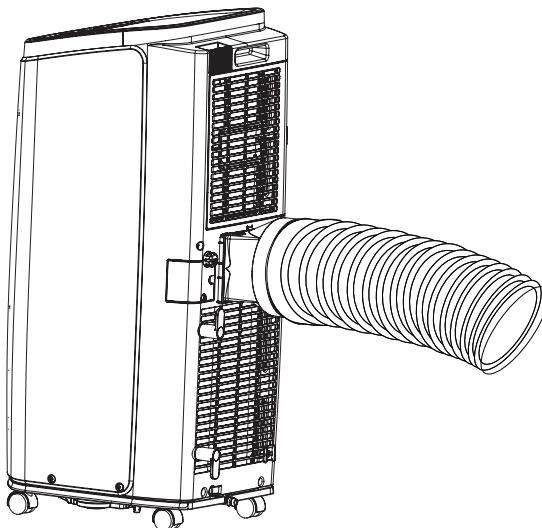

Instalación y desmontaje del tubo de descarga de calor

- La instalación correcta se muestra en la figura (en caso de instalación en una pared, la altura sobre el suelo no deberá superar los 130 cm).

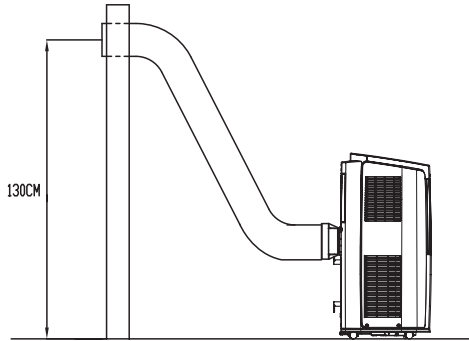

- La instalación incorrecta se muestra en la siguiente figura (si el tubo está demasiado doblado, puede provocar fallos fácilmente).

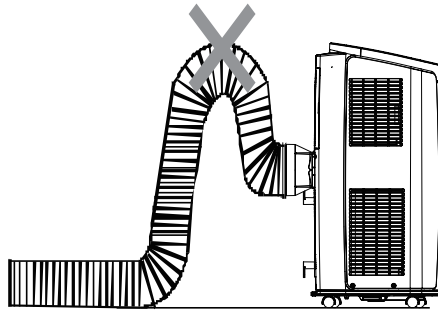

Desmontaje del tubo de descarga de calor

1. Retire la junta B:
retire la junta B de la junta C.
2. Retire la junta A:
Pulse la lengüeta y eleve la junta A para retirarla.

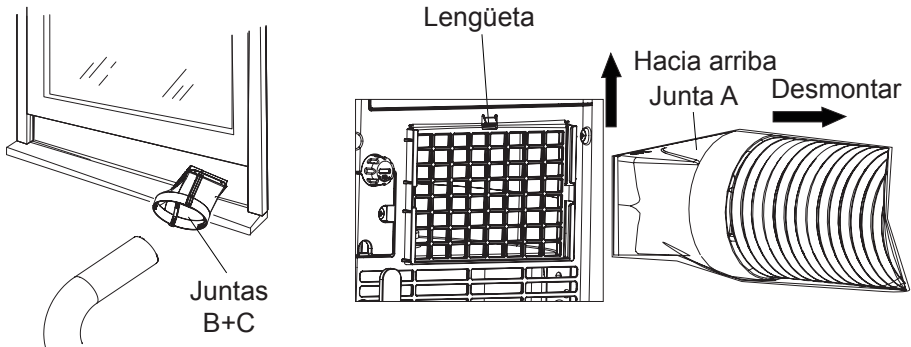

Instalación y desmontaje del tubo de descarga de calor

3. Retire el adaptador de ventana.
Extraiga y retire el adaptador de ventana apretando por las marcas "APRETAR", y deslice y cierre la cubierta de escape del panel de ventana. (Opcional)

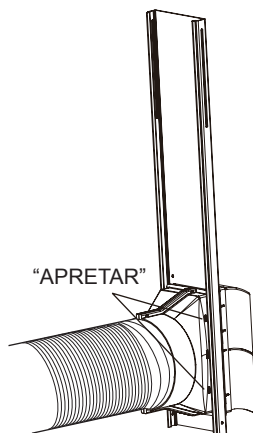
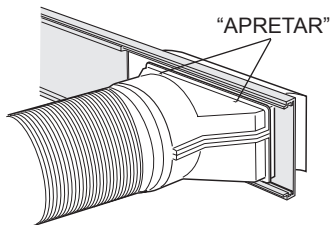

Prueba de funcionamiento

- Establezca el suministro eléctrico y pulse el botón ON/OFF ["Encendido/apagado"] del mando a distancia para iniciar el equipo.
- Pulse el botón "Mode" ["Modo"] para seleccionar las funciones automática, de refrigeración, deshumidificación, ventilación y calefacción, y después compruebe si el equipo funciona correctamente.
- Si la temperatura ambiente es inferior a 16°C, el equipo no podrá funcionar en modo de refrigeración.

Esquema eléctrico

APD-10HK

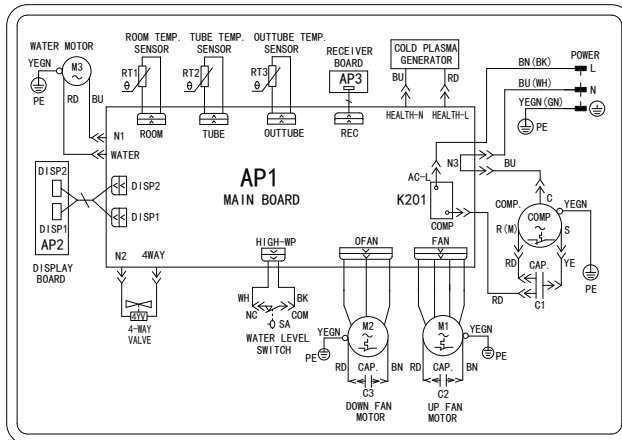



66160000460