

Contenido

| | |
|--|------|
| Precauciones de seguridad..... | Es-1 |
| Información general y funcionamiento de la unidad interior ... | Es-2 |
| Información general y funcionamiento del mando a distancia ... | Es-3 |
| Mantenimiento y limpieza | Es-5 |
| Resolución de problemas..... | Es-6 |

Antes de utilizar el producto, lea estas instrucciones detenidamente y conserve este manual para consultarlo en el futuro.

Precauciones de seguridad

Para evitar lesiones personales o daños en la propiedad, lea detenidamente esta sección antes de utilizar este producto y compruebe haber seguido las precauciones de seguridad.

Un funcionamiento incorrecto ocasionado por no seguir las instrucciones puede provocar lesiones o daños cuya gravedad se clasifica del modo siguiente:



ADVERTENCIA

Esta marca advierte sobre el peligro de muerte o lesiones graves.



Esta marca indica una acción que está PROHIBIDA.



ATENCIÓN

Esta marca advierte sobre el peligro de lesiones personales o daños materiales.



Esta marca indica una acción que es OBLIGATORIA.



ADVERTENCIA

- Este producto no contiene componentes que puedan ser reparados por el usuario. Consulte siempre al personal de mantenimiento autorizado para la reparación, instalación y reubicación de este producto. Una instalación o un manejo inadecuados pueden provocar una fuga, una descarga eléctrica o un incendio.
- Si nota señales de un funcionamiento incorrecto, como un olor a quemado, detenga inmediatamente el funcionamiento del acondicionador de aire y desconecte el circuito eléctrico o el enchufe para interrumpir la alimentación. A continuación, consulte con el personal de mantenimiento autorizado.
- Tenga cuidado de no dañar el cable de alimentación. Si se dañara, únicamente puede reemplazarlo el personal de mantenimiento autorizado.
- En caso de fuga del refrigerante, asegúrese de mantenerlo alejado del fuego o de cualquier sustancia inflamable y consulte al personal de mantenimiento autorizado.
- En caso de tormenta o de señales previas de un posible relámpago, apague el aire acondicionado mediante el mando a distancia y no toque el producto o la fuente de alimentación para evitar descargas eléctricas.
- No deben utilizar este aparato personas (incluidos los niños) con capacidades físicas, sensoriales o mentales reducidas, ni personas que carezcan de experiencia y conocimientos, a menos que lo hagan bajo supervisión o siguiendo las instrucciones relativas al uso del aparato de una persona responsable de su seguridad. Los niños deberán ser vigilados para asegurarse de que no juegan con el equipo.
- No inicie o detenga el funcionamiento de este producto conectando o desconectando el enchufe o el disyuntor de circuito.
- No utilice gases inflamables cerca de este producto.
- No se exponga al flujo directo del aire de refrigeración durante muchas horas.
- No introduzca los dedos ni inserte objetos en el orificio de salida, en el panel abierto ni en la rejilla de entrada.
- No utilice el acondicionador de aire con las manos mojadas.



ATENCIÓN

- Esporádicamente, proporcione ventilación durante su uso.
- Utilice siempre este producto con los filtros de aire instalados.
- Compruebe que el equipo electrónico está a una distancia mínima de 1 m (40 pulg.) de la unidad interior o de la unidad exterior.
- Desconecte el suministro eléctrico cuando no utilice este producto durante largos periodos de tiempo.
- Después de utilizar el periodo durante un largo periodo de tiempo, compruebe la instalación de la unidad interior para evitar que el producto se caiga.
- Cuando en la habitación en la que se utiliza este producto haya bebés, niños, gente mayor o enfermos, deberá ajustar cuidadosamente la dirección del flujo de aire y la temperatura de la habitación.
- No dirija el aire a chimeneas ni a aparatos de calefacción.
- No bloquee ni cubra la rejilla de entrada ni el orificio de salida.
- No ejerza una presión excesiva en las aletas del radiador.
- No se coloque encima de este producto, ni coloque o cuelgue objetos del mismo.
- No coloque otros productos eléctricos ni aparatos domésticos debajo de este producto. La condensación por humedad puede mojar estos productos y causar daños o fallos de funcionamiento en la propiedad.
- Evite que este producto entre en contacto directo con el agua.
- No utilice este producto para conservar comida, plantas, animales, equipos de precisión, trabajos artísticos ni otro tipo de objetos. Podría deteriorar la calidad de dichos elementos.
- No exponga animales o plantas al flujo directo de aire.
- No beba el agua de drenaje del acondicionador de aire.
- No tire del cable de suministro eléctrico.
- No toque las aletas del intercambiador técnico que incorpora este producto para evitar lesiones personales al realizar trabajos de mantenimiento en la unidad.

Información general y funcionamiento de la unidad interior

1 Rejilla de entrada

Antes de poner en marcha la unidad, compruebe que la rejilla de entrada esté completamente cerrada. Si no estuviera completamente cerrada, podría afectar al correcto funcionamiento o al rendimiento del producto.

2 Botón Manual AUTO (Manual AUTOMÁTICO)

Utilice este botón si ha perdido el mando a distancia o si este no funcionara correctamente.

| Estado | Acción | Modo o funcionamiento |
|---------------------|---|--|
| En funcionamiento | Pulse durante más de 3 segundos. | Parada |
| Deteniéndose | Pulse durante más de 3 y menos de 10 segundos. | AUTO (AUTOMÁTICO) |
| | Pulse durante más de 10 segundos. (Solo para tareas de mantenimiento.*) | Forced cooling (Refrigeración forzada) |
| Después de limpieza | Pulse durante menos de 3 segundos. | Filter indicator reset (Restablecimiento del indicador del filtro) |

*: Para detener el enfriamiento forzado, pulse este botón o el botón "START/STOP" (ENCENDER/APAGAR) del mando a distancia.

3 Panel frontal

4 Rejilla de dirección del flujo de aire vertical

Cada vez que se pulsa el botón "SET" (CONFIGURAR) del mando a distancia, el ángulo de la rejilla de dirección del flujo de aire vertical se mueve de la siguiente forma:

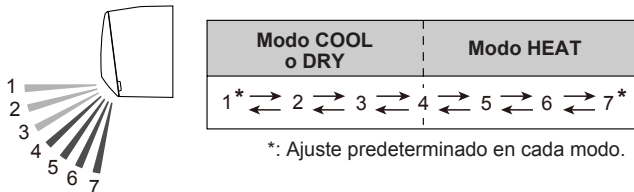

- No lo ajuste manualmente.
- Al comienzo del modo AUTO o HEAT (CALOR), pueden permanecer en la posición 1 durante un tiempo para realizar el ajuste.
- Si ajusta el ángulo en la posición 5-7 durante más de 30 minutos en el modo COOL (FRÍO) o DRY (SECO), volverán automáticamente a la posición 4. En el modo COOL o DRY, si el ángulo se ajusta en la posición 5-7 durante muchas horas, es posible que se forme condensación y las gotas pueden mojar los objetos.

5 Manguera de drenaje

6 Receptor de señal del mando a distancia

⚠ ATENCIÓN

- ! Para que la señal se transmita correctamente entre el mando a distancia y la unidad interior, mantenga el receptor de señal alejado de los siguientes elementos:
 - Luz directa del sol u otra luz intensa
 - Televisión de pantalla plana

Es posible que la señal no se transmita correctamente en habitaciones con luces fluorescentes instantáneas como, por ejemplo, las de tipo inversor. En tal caso, consulte en el establecimiento donde adquirió el producto.

7 Indicador ECONOMY (ECONÓMICO) (verde)

Se ilumina en el funcionamiento ECONÓMICO.

8 Indicador TIMER (TEMPORIZADOR) (naranja)

Se ilumina durante el funcionamiento del TEMPORIZADOR y parpadea lentamente cuando se detecta un error de ajuste del temporizador. Para obtener información sobre el error de ajuste del temporizador, consulte "Función de puesta en marcha automática" en la página 4.

9 Indicador OPERATION (FUNCIONAMIENTO) (verde)

Se ilumina durante el funcionamiento normal y parpadea lentamente durante el funcionamiento de descongelación automática.

10 Rejillas de dirección del flujo de aire horizontal

⚠ ATENCIÓN

- ! Antes de ajustar la dirección de flujo de aire horizontal, asegúrese de que la rejilla de dirección del flujo de aire vertical se ha detenido completamente.

Ajuste dos tiradores manualmente.

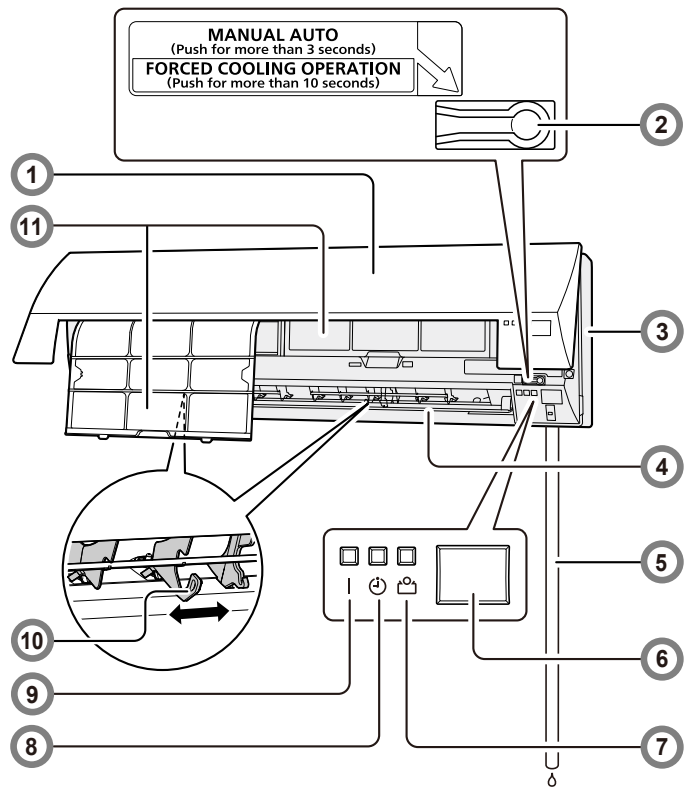

11 Filtro de aire

➔ Consultar página 5

Accesorios de la unidad interior

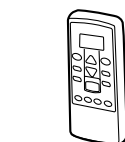

Mando a distancia

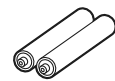

Pilas

⚠ ADVERTENCIA

- ! Tome precauciones para evitar que los niños se traguen las pilas por accidente.

Carga de las pilas (AAA/R03/LR03 × 2)

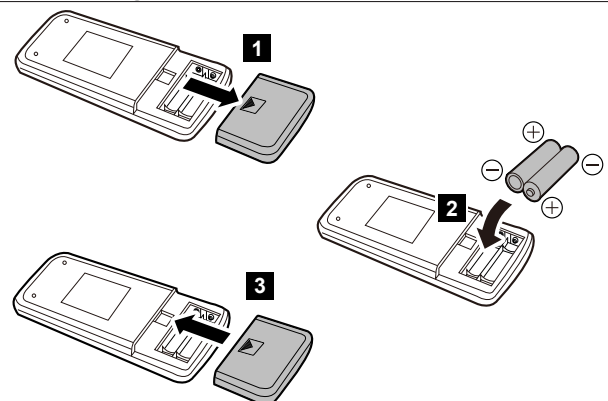

Notas:

- Utilice únicamente el tipo de pilas especificado.
- No mezcle tipos diferentes de pilas ni utilice pilas nuevas y viejas juntas.
- En condiciones de uso normales, las pilas duran aproximadamente 1 año.
- Si la cobertura del mando a distancia se reduce considerablemente, sustituya las pilas y pulse el botón "RESET" (RESETEAR).

Información general y funcionamiento del mando a distancia

⚠️ ATENCIÓN

- ❗ Para evitar un funcionamiento incorrecto o daños en el mando a distancia:
 - No coloque el mando a distancia en un lugar donde quede expuesto a la luz solar directa o a un calor excesivo.
 - Extraiga las pilas si no va a utilizar el producto durante un período de tiempo prolongado.
 - Las pilas agotadas deben extraerse inmediatamente y desecharse conforme a las leyes y normativas locales de la región.
- ❗ Si el líquido de la pila entra en contacto con la piel, los ojos o la boca, enjuáguelos con abundante agua limpia y consulte a un médico.
- Obstáculos como una cortina o una pared entre el mando a distancia y la unidad interior pueden afectar a la correcta transmisión de la señal.
- 🚫 Evite cualquier golpe fuerte en el mando a distancia.
- No derrame agua sobre el mando a distancia.
- No intente recargar las pilas secas.
- No utilice pilas secas y que hayan sido recargadas previamente.

Puede poner en funcionamiento la unidad rápidamente con estos 3 pasos:

1 Botón START/STOP (INICIO/PARADA)

2 Botón MODE (MODO) * |

Cambia el modo de funcionamiento en el orden siguiente:



Notas sobre el modo HEAT:

- Al comienzo del funcionamiento, la unidad interior funciona con una velocidad de ventilador muy baja durante unos 3 a 5 minutos como preparación y, a continuación, cambia a la velocidad de ventilador seleccionada.
- El funcionamiento de descongelación automática anula el funcionamiento de calefacción cuando se requiere.

3 Botones SET TEMP. (AJUSTAR TEMPERATURA) * |

Ajuste la temperatura que desee.

| Intervalo de ajuste de temperatura | |
|------------------------------------|----------|
| AUTO | 18-30 °C |
| COOL/DRY | 18-30 °C |
| HEAT | 16-30 °C |

*: El control de temperatura no está disponible en el modo FAN.

4 Botón FAN (VENTILADOR) * |

Controla la velocidad del ventilador.



- Cuando se selecciona AUTO, la velocidad del ventilador se ajusta automáticamente según el modo de funcionamiento.

5 Botón SET (AJUSTAR) * |

Ajusta la dirección del flujo de aire vertical.

6 Botón SWING (BARRIDO) * |

Inicia o detiene el barrido automático de la rejilla de dirección de flujo de aire vertical.

- Cada vez que pulsa este botón, la rejilla de dirección de flujo de aire vertical oscila del modo siguiente:

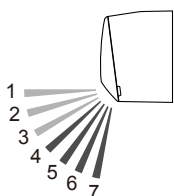

| Modo COOL o DRY | Modo HEAT |
|-----------------|---------------|
| 1 ↔ 2 ↔ 3 ↔ 4 | 4 ↔ 5 ↔ 6 ↔ 7 |

Nota:

El funcionamiento de BARRIDO puede detenerse temporalmente cuando el ventilador de la unidad gira a una velocidad muy baja o se está deteniendo.

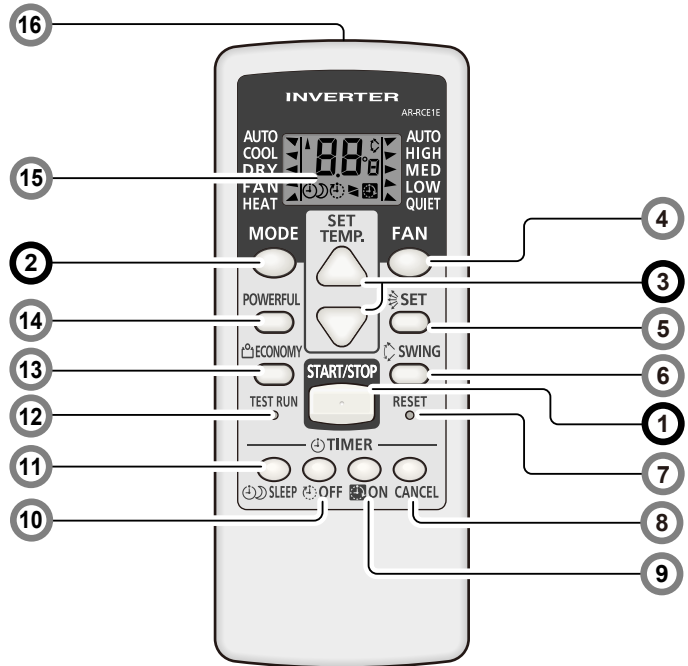

7 Botón RESET (RESTABLECER)

Al pulsar el botón "RESET" (RESETEAR), hágalo suavemente con la punta de un bolígrafo u otro objeto pequeño en la dirección correcta, tal como se indica en esta figura.



8 Botón TIMER CANCEL (CANCELAR TEMPORIZADOR) * |

Cancela el ajuste del temporizador.

9 Botón ON TIMER (TEMPORIZADOR DE ENCENDIDO) * |

Cada vez que pulsa este botón, la hora cambia del modo siguiente:

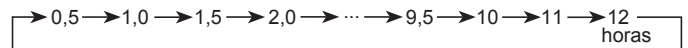

- Ajuste la hora mientras el indicador en la pantalla del mando a distancia está parpadeando.

10 Botón OFF TIMER (TEMPORIZADOR DE APAGADO) * |

Cada vez que pulsa este botón, la hora cambia del modo siguiente:



- Ajuste la hora mientras el indicador en la pantalla del mando a distancia está parpadeando.

*: Este ajuste se debe realizar en el intervalo de aproximadamente 3 segundos cuando el indicador permanece fijo.



|: El botón solo se puede controlar cuando el acondicionador de aire está encendido.

(continuación)

Información general y funcionamiento del mando a distancia

Temporizador de programa (uso combinado del temporizador de ENCENDIDO y el temporizador de APAGADO)

Puede ajustar un temporizador integrado de ON-OFF (ENCENDIDO-APAGADO) o de OFF-ON (APAGADO-ENCENDIDO) de esta forma:

| | |
|---|---|
|  | <p>ON-OFF</p> <p>Ajuste primero el temporizador de ON. A continuación, ajuste el temporizador de OFF para el inicio del funcionamiento del acondicionador de aire controlado con el temporizador de ON que ha ajustado previamente.</p> |
|  | <p>OFF-ON</p> <p>Ajuste primero el temporizador de OFF. A continuación, ajuste el temporizador de ON para la parada del funcionamiento del acondicionador de aire controlado con el temporizador de OFF que ha ajustado anteriormente.</p> |

El temporizador que se ajusta con posterioridad comienza la cuenta atrás una vez que ha finalizado la cuenta atrás del temporizador anterior.

Nota:

Si cambia el valor de ajuste del temporizador una vez que se ha ajustado el temporizador de programa, la cuenta atrás del temporizador se restablecerá en ese momento.

11 Botón SLEEP TIMER (TEMPORIZADOR DE REPOSO) *

Cada vez que pulsa este botón, la hora cambia del modo siguiente:



• Ajuste la hora mientras el indicador  en la pantalla del mando a distancia está parpadeando.

Para repetir el temporizador, pulse el botón cuando no se muestre el indicador.

Para ayudarle a dormir cómodamente y evitar un calentamiento o enfriamiento excesivo durante el reposo, el botón SLEEP TIMER controla automáticamente el ajuste de la temperatura en función del ajuste del tiempo realizado, como se muestra a continuación. El acondicionador de aire se desconecta completamente una vez que haya transcurrido el tiempo ajustado.

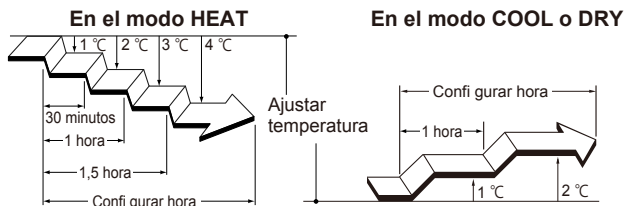

Nota para los ajustes del TEMPORIZADOR:

Cualquier interrupción en el suministro eléctrico como, por ejemplo, un apagón o una desconexión en el disyuntor de circuito, provoca un desajuste en el reloj interno. En tal caso, el indicador TIMER de la unidad interior parpadeará y deberá volver a realizar el ajuste.

12 Botón TEST RUN (FUNCIONAMIENTO DE PRUEBA) *

Se utiliza únicamente para la prueba inicial durante la instalación de la unidad.

No pulse este botón durante el uso normal de la unidad, ya que provocaría un funcionamiento incorrecto.

- Durante el funcionamiento de prueba, los indicadores OPERATION y TIMER parpadearán simultáneamente.
- Para abandonar la prueba de funcionamiento que se haya iniciado de forma accidental, deberá apagar el aire acondicionado pulsando el botón "START/STOP" (ENCENDER/APAGAR).

13 Botón ECONOMY (ECONÓMICO) *

Inicia o detiene el funcionamiento ECONÓMICO, que permite un menor consumo eléctrico que los otros modos de funcionamiento mediante un ajuste de conservación de la temperatura de la habitación.

Al pulsar este botón, se enciende el indicador ECONOMY de la unidad interior.

- En el modo COOL, la temperatura de la habitación se ajusta en unos pocos grados más que la temperatura establecida.
- En el modo HEAT, la temperatura de la habitación se ajusta en unos pocos grados menos que la temperatura establecida.
- Especialmente en el modo COOL, puede mejorar la deshumidificación sin reducir de forma significativa la temperatura de la habitación.

Notas:

- En el modo COOL o HEAT, el rendimiento máximo es aproximadamente el 70% del funcionamiento normal del acondicionador de aire.
- Este modo de funcionamiento no se puede utilizar cuando la temperatura se supervisa en el modo AUTO.

14 Botón POWERFUL (ALTA POTENCIA) * |

Inicia el funcionamiento de POWERFUL, que permite enfriar o calentar rápidamente la habitación. Al pulsar este botón para iniciar el funcionamiento de POWERFUL, la unidad interior emite 3 cortos pitidos.

El funcionamiento de POWERFUL se apaga automáticamente en las situaciones siguientes:

- Cuando la temperatura ajustada para la habitación alcanza la temperatura establecida en los modos COOL, DRY o HEAT.
- Cuando han transcurrido 20 minutos tras finalizar el ajuste del modo de funcionamiento de POWERFUL.

No se apaga automáticamente durante el ajuste del modo de funcionamiento de POWERFUL.

Notas:

- La dirección del flujo de aire y la velocidad del ventilador se controlan automáticamente.
- Este funcionamiento no se puede utilizar al mismo tiempo que el funcionamiento ECONOMY.

Para volver al funcionamiento normal, pulse otra vez el botón. La unidad interior emitirá 2 cortos pitidos.

15 Pantalla del mando a distancia

En esta sección se muestran todos los posibles indicadores para facilitar su descripción. En el funcionamiento real, la pantalla está vinculada al funcionamiento de los botones y solo muestra los indicadores necesarios para cada ajuste.

16 Transmisor de señal

Apunte correctamente al receptor de señal de la unidad interior.

- El indicador de transmisor de señal  en la pantalla del mando a distancia indica que se está transmitiendo señal desde el mando a distancia.
- El alcance es de aproximadamente 7 m.
- Si se ha enviado correctamente la señal transmitida, escuchará un pitido. Si no se escucha ningún pitido, vuelva a pulsar el botón del mando a distancia.

Funcionamiento de descongelación automática

Cuando la temperatura exterior es muy baja y el nivel de humedad muy alto, es posible que se forme escarcha en la unidad exterior durante el funcionamiento de calefacción. Esto podría reducir el rendimiento del funcionamiento del producto. Para brindar protección contra la escarcha, este acondicionador de aire dispone de una función de descongelación automática controlada mediante un microordenador.

Si se forma escarcha, el acondicionador de aire se detendrá temporalmente y se pondrá en funcionamiento el circuito de descongelación brevemente (15 minutos como máximo). El indicador OPERATION de la unidad interior parpadea en este modo de funcionamiento.

Si se forma escarcha en la unidad exterior después del funcionamiento de calefacción, la unidad exterior se detendrá automáticamente tras unos pocos minutos de funcionamiento. A continuación, comenzará el funcionamiento de descongelación automática.

Función de puesta en marcha automática

En caso de interrupción en el suministro eléctrico, como un apagón, el acondicionador de aire se detiene. Pero se pone en marcha automáticamente y continúa en el funcionamiento anterior cuando se reanuda el suministro eléctrico.

Si se produce una interrupción del suministro eléctrico después de que se haya ajustado el temporizador, se restablecerá la cuenta atrás del temporizador.

Una vez que se reanuda el suministro eléctrico, el indicador TIMER de la unidad interior parpadea para notificar que se ha producido un fallo en el temporizador. En ese caso, restablezca el temporizador en la hora apropiada.

Fallos de funcionamiento ocasionados por otros dispositivos eléctricos:

El empleo de otros dispositivos eléctricos como, por ejemplo, una máquina de afeitar eléctrica, o el uso de un transmisor de radio inalámbrico cerca del acondicionador de aire puede provocar un fallo en el funcionamiento.

Si se produjera un fallo en el funcionamiento, desconecte una vez el disyuntor de circuito. Vuelva a conectarlo y reanude el funcionamiento con el mando a distancia.

Mantenimiento y limpieza

⚠ ATENCIÓN

- ❗ Antes de limpiar este producto, compruebe haber apagado y desconectado el suministro eléctrico.
- Antes de poner en marcha la unidad, compruebe que la rejilla de entrada esté completamente cerrada. Si no estuviera completamente cerrada, podría afectar al correcto funcionamiento o al rendimiento del acondicionador de aire.
- ⊘ No toque las aletas de aluminio del intercambiador de calor incorporado en la unidad interior; de lo contrario, podría sufrir heridas durante la instalación de la unidad.
- No exponga la unidad interior a insecticidas líquidos ni esprays para el pelo.
- No se coloque encima de superficies resbaladizas, inestables o desniveladas al realizar trabajos de mantenimiento en la unidad.

Mantenimiento diario

Cuando limpie la carcasa de la unidad interior, tenga en cuenta lo siguiente:

- No utilice agua a una temperatura superior a 40 °C.
- No utilice un limpiador abrasivo, solventes volátiles como el benceno o disolventes.
- Limpie la unidad con cuidado con un paño suave.

Limpieza de la rejilla de entrada

- 1 Abra la rejilla de entrada en la dirección de la flecha **a**. Mientras presiona los ejes de montaje izquierdo y derecho de la rejilla de entrada hacia fuera **b**, retire la rejilla de entrada en la dirección de la flecha **c**.

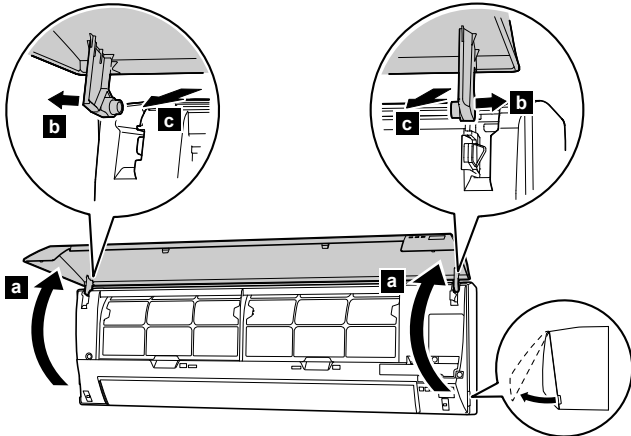

- 2 Lave la rejilla de entrada cuidadosamente con agua o frótlela con un paño suave humedecido con agua tibia. A continuación, séquela con un paño suave.

- 3 Mientras sujeta la rejilla en posición horizontal, ajuste los ejes de montaje izquierdo y derecho en los cojinetes de la parte superior del panel **a**. Para que los ejes queden correctamente encajados, insértelos hasta que hagan clic. A continuación, cierre la rejilla de entrada **b**.

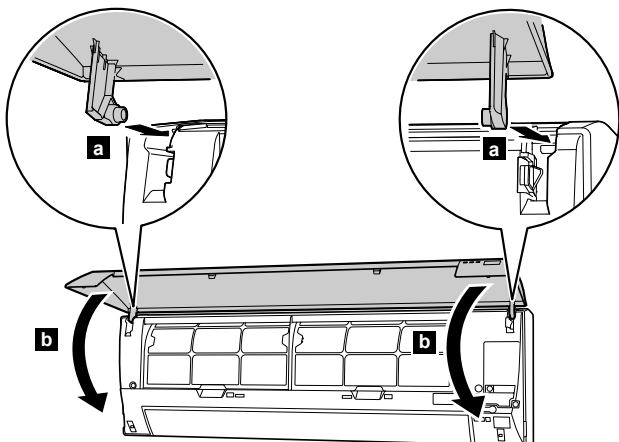

- 4 Presione en los 4 puntos de la rejilla de entrada para cerrarla completamente.

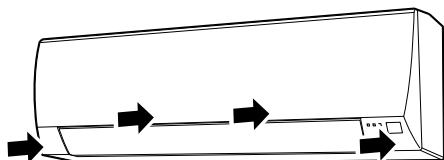

Limpieza de los filtros de aire

No olvide limpiar periódicamente los filtros de aire para evitar que se reduzca la eficacia del funcionamiento del producto.

El uso de un filtro de aire obstruido por el polvo afectará al rendimiento del producto y puede provocar una reducción del flujo de aire o un aumento del ruido de funcionamiento.

En los períodos de uso normal, limpie los filtros de aire cada dos semanas.

- 1 Tire hacia arriba del asa **a** del filtro en la dirección de la flecha y libere los 2 enganches **b**. A continuación, extraiga el filtro deslizando con cuidado hacia abajo **c**.

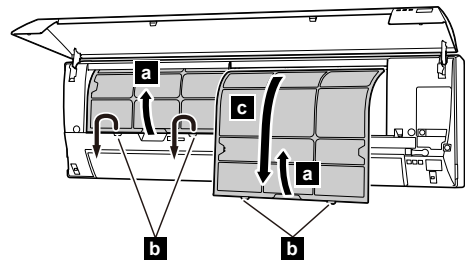

- 2 Elimine el polvo con un aspirador o lavando el filtro con agua. Cuando lave el filtro, utilice detergente doméstico neutro y agua tibia. Después de enjuagar detenidamente el filtro, séquelo con cuidado en un lugar sombreado antes de volver a instalarlo.
- 3 Coloque el filtro de aire alineando ambos lados del filtro con el panel e insértelo por completo.

Nota:

Asegúrese de que los 2 enganches quedan firmemente encajados en los orificios de guía del panel.

Tras un período de tiempo prolongado sin usar la unidad

Si la unidad interior ha estado apagada durante más de un mes, ponga en marcha el VENTILADOR durante 1 mes para secar los componentes internos antes de realizar el funcionamiento normal.

Inspección adicional

Después de un largo período de uso, el polvo acumulado dentro de la unidad interior puede reducir el rendimiento del producto aunque haya seguido las instrucciones de mantenimiento o los procedimientos de limpieza diarios que se describen en este manual.

En ese caso, se recomienda la inspección del producto.

Para más información, consulte con el personal de mantenimiento autorizado.

Resolución de problemas

⚠ ADVERTENCIA

 Detenga inmediatamente el funcionamiento del acondicionador de aire y desconecte el circuito eléctrico mediante el disyuntor eléctrico o retire el enchufe para interrumpir la alimentación en las situaciones que figuran a continuación: A continuación, consulte con el distribuidor o el personal de servicio autorizado.

 Mientras la unidad está conectada a la alimentación, no está aislada de la alimentación incluso aunque la unidad esté apagada.

- La unidad huele a quemado o sale humo
- La unidad presenta fugas de agua

Los síntomas siguientes no indican un incorrecto funcionamiento del producto sino que son funciones o características normales de este producto.

| Síntoma | Causa | Consultar página |
|--|--|------------------|
| El funcionamiento se retrasa después del reinicio. | Para evitar que se fundan los fusibles, el compresor no funcionará mientras esté funcionando el circuito de protección durante aproximadamente 3 minutos tras una repentina desconexión y conexión del suministro eléctrico. | - |
| Se oyen ruidos. | <ul style="list-style-type: none"> • Durante el funcionamiento o inmediatamente después de detener el acondicionador de aire, es posible que se oiga ruido de la circulación del refrigerante. Este ruido se percibe especialmente durante los 2 o 3 primeros minutos tras poner en funcionamiento la unidad. • Durante el funcionamiento, es posible escuchar un leve chirrido producido por la ligera expansión y contracción del panel frontal a causa del cambio de temperatura. | - |
| | Durante el funcionamiento de calefacción, es posible que se oiga un chisporroteo producido por el funcionamiento de descongelación automática. | 4 |
| La unidad desprende olor. | Es posible que se emita el olor de los tejidos, los muebles o el humo de tabaco de la habitación, que es absorbido por el acondicionador de aire. | - |
| La unidad emite vaho o vapor. | En el modo COOL o DRY, es posible que se emita un ligero vaho producido por la condensación que se forma por el enfriamiento repentino. | - |
| | En el funcionamiento de calefacción, es posible que el ventilador incorporado en la unidad exterior se detenga y pueda observarse algo de vapor generado por el funcionamiento de descongelación automática. | 4 |
| El flujo de aire es débil o se detiene. | <ul style="list-style-type: none"> • Inmediatamente después de que se inicie el funcionamiento de calefacción, la velocidad del ventilador se mantiene temporalmente muy lenta para calentar las piezas interiores de la unidad. • En el modo HEAT, si la temperatura de la habitación supera el ajuste de la temperatura, la unidad exterior se detiene y la unidad interior funciona con una velocidad del ventilador muy lenta. | - |
| | En el modo HEAT, la unidad interior se detiene temporalmente durante un máximo de 15 minutos para activar el funcionamiento de descongelación automática, mientras el indicador OPERATION parpadea. | 4 |
| | En el modo DRY, la unidad interior funciona con una velocidad de ventilador baja para ajustar la humedad de la habitación y es posible que se detenga de vez en cuando. | - |
| | Cuando la velocidad del ventilador se ajusta en QUIET (SILENCIO), el ventilador gira a una velocidad muy lenta y el flujo de aire se reduce. | - |
| | Cuando el funcionamiento de supervisión se lleva a cabo en el modo AUTO, el ventilador gira a una velocidad muy baja. | - |
| La unidad exterior desprende agua. | Durante el funcionamiento de calefacción, es posible que salga agua de la unidad exterior a causa del funcionamiento de descongelación automática. | - |

Antes de llamar por teléfono o solicitar mantenimiento, realice las siguientes comprobaciones para tratar de solucionar el problema:

| Síntoma | Diagnóstico | Consultar página |
|--|--|------------------|
| No funciona. | <input type="checkbox"/> ¿Se ha desactivado el disyuntor de circuito? <input type="checkbox"/> ¿Se ha producido una interrupción del suministro eléctrico? <input type="checkbox"/> ¿Se ha fundido un fusible o se ha disparado el disyuntor de circuito? | - |
| | <input type="checkbox"/> ¿La rejilla de entrada está completamente cerrada? | 5 |
| | <input type="checkbox"/> ¿Está funcionando el temporizador? | 3, 4 |
| | <input type="checkbox"/> ¿Está sucio el filtro de aire? | 5 |
| Rendimiento de refrigeración o calefacción insuficiente. | <input type="checkbox"/> ¿Está bloqueado el orificio de salida o la rejilla de entrada de la unidad interior? | - |
| | <input type="checkbox"/> ¿Se ha ajustado adecuadamente la temperatura de la habitación? | 3 |
| | <input type="checkbox"/> ¿Se ha dejado abierta una ventana o una puerta? <input type="checkbox"/> ¿Entra luz directa o intensa del sol en la habitación en el modo de refrigeración? <input type="checkbox"/> ¿Hay ordenadores u otros aparatos que generen calor encendidos o demasiadas personas en la habitación en el funcionamiento de refrigeración? | - |
| | <input type="checkbox"/> ¿La velocidad del ventilador está ajustada en QUIET? | 3 |
| | <input type="checkbox"/> ¿Están agotadas las pilas del mando a distancia? <input type="checkbox"/> ¿Se han cargado correctamente las pilas del mando a distancia? | 2 |

Detenga la unidad de inmediato y desactive el circuito eléctrico en los casos siguientes. A continuación, consulte con el personal de mantenimiento autorizado.

- El problema persiste después de que haya realizado estas comprobaciones o diagnósticos.
- Los indicadores OPERATION y TIMER parpadean mientras el indicador ECONOMY parpadea rápidamente.