



Wired Controller XK57

Owner's Manual

- Thank you for choosing Air Conditioners, please read this owner's manual carefully before operation and retain it for future reference.

User Notice

- ◆ The power supply for all water tanks or hot water generators must be unified.
- ◆ Prohibit installing the wired controller at wet or sunshine places.
- ◆ Do not knock, throw or frequently disassemble the wired controller.
- ◆ Do not operate the wired controller with wet hands.
- ◆ When two wired controllers control one (or more) water tank or hot water generator(s), the address of wired controller should be different.

Contents

1 DISPLAY	1
1.1 LCD of Wired Controller	1
1.2 LCD Display Instruction	2
2 BUTTONS.....	4
2.1 Button Graphics	4
2.2 Function Instruction of Buttons	4
3 Installation and Commissioning	5
3.1 Installation of Wired Controller	7
3.2 Commissioning.....	14
4 Operation Instructions.....	22
4.1 Switch between Water Heating & Floor Heating Interfaces	22
4.2 Water Heating ON/OFF	23
4.3 Water Heating Mode Setting	24
4.4 Water Heating Temperature Setting.....	25
4.5 Function Switchover of Water Heating.....	26
4.6 Sun-flower Setting.....	27
4.7 Water Temperature Auto Setting Function of Water Heating	28
4.8 High-temp Sterilization Setting	28
4.9 Setting of Rapid Water Heating	34
4.10 Timer Setting of Water Heating	34
4.11 Preset water heating setting.....	40
4.12 Floor Heating ON/OFF	44
4.13 Water Temperature Setting of Floor Heating	44
4.14 Function Switchover of Floor Heating	45

4.15 Water Temperature Auto Setting Function of Floor Heating	46
4.16 Setting of Rapid Floor Heating	46
4.17 Absence Setting of Floor Heating	47
4.18 Timer Setting of Floor Heating	47
4.19 Clock Setting	52
4.20 Clean Setting.....	54
4.21 Remote Shield Function.....	54
4.22 Child Lock Function	55
5. ERROR DISPLAY	56
5.1 Table of Error Codes for Outdoor Unit	57
5.2 Table of Error Codes for Water Tank or Hot Water Generator	60
5.3 Table of Debugging Codes.....	61
5.4 Table of Status Codes	62

1 DISPLAY



Fig 1.1 Appearance of the Wired Controller

1.1 LCD of Wired Controller

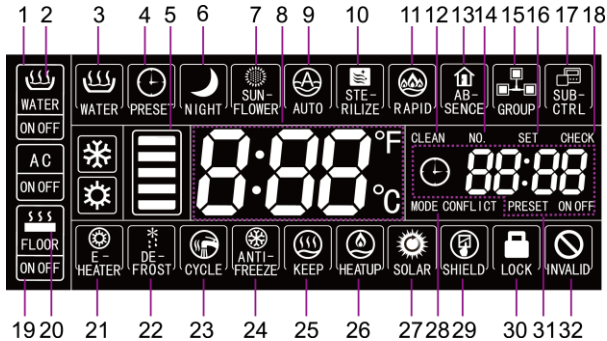

Fig1.2 LCD graphics of wired controller

1.2 LCD Display Instruction

Table 1.1 LCD display instruction

No.	Displaying name	Instructions
1	WATER interface arrow	The icon will light up when the current wired controller is at the interface of hot water function.
2	WATER ON/OFF	Overview of the hot water function: the WATER icon keeps on; the ON/OFF icon is displayed according to the on or off status of hot water function.
3	Standard hot water	Standard hot water mode
4	Preset	Preset hot water mode;
5	Available hot water	The proportion of available hot water for the current user is displayed according to the state in the frame for available hot water; it is displayed only at the interface for hot water;
6	Night	Night hot water mode;
7	Sun-flower	It is displayed when the SUN-FLOWER function is valid;
8	Temperature Zone	Set water temperature/actual water temperature is displayed.
9	Auto	It's displayed when the function of water temperature auto setting is valid. This function can be set separately under water heating or floor heating and the icon is displayed according to whether the function under the respective interface is valid or not.
10	Sterilize	The icon will light up when the STERILIZE function is valid and will be blinking under sterilization.
11	Rapid	It's displayed when the RAPID function is valid. This function can be set separately under water heating or floor heating and the icon is displayed according to whether the function under the respective interface is valid or not.
12	Clean	The icon will light up when the CLEAN function is valid and will be blinking under cleaning status.
13	Absence	It's displayed when the ABSENCE function is valid.

No.	Displaying name	Instructions
14	No.	When inquiring or setting project number of water tank or hot water generator, icon "NO." is displayed;
15	Group	It is displayed when one wired controller controls multiple water tanks or hot water generators simultaneously;
16	Set	Display icon "SET" under parameter setting interface
17	Sub-controller	It indicates that the current wired controller is a slave wired controller (address of wired controller is 02);
18	Check	Display icon "CHECK" under parameter view interface
19	FLOOR interface arrow	The icon will light up when the current wired controller is at the interface of floor heating function.
20	FLOOR ON/OFF	The icon for floor heating keeps on; the ON/OFF icon is displayed according to the on or off status of floor heating.
21	E-heater	The icon indicates whether the auxiliary electrical heating is on.
22	Defrost	Outdoor unit defrosting status;
23	Cycle	Running status of the back water pump.
24	Anti-freeze	Anti-freezing status.
25	keep	Running status of the water tank/hot water generator.
26	Heat up	Running status of the water tank/hot water generator.
27	solar	It is displayed when the hot water generator is connected to solar energy;Flicker when solar power is on work.
28	MODE CONFLICT	When unit is in cool/dry mode, floor heat is not allowed to turn on. Mode Conflict will be flickering.
29	Shield	Shielding status.
30	Child lock	Child lock status.
31	Timer zone	Display the system clock and timer status.
32	Invalid operation	Display invalid operation.
<p>Note:</p> <p>When wired controller is connected with different water tanks or hot water generators, some functions will be different.</p>		

2 BUTTONS

2.1 Button Graphics

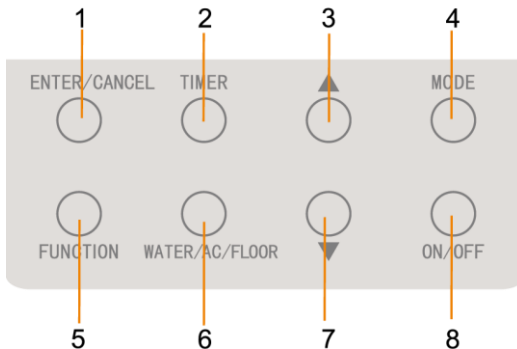

Fig. 2.1 Button graphics

2.2 Function Instruction of Buttons

Table 2.1 Function instruction of buttons

No.	Buttons	Instructions
1	Enter/ Cancel	Select and cancel function
3	Decrease	(1)Set water temperature for water heating, floor heating and high temperature sterilization;
7	Increase	(2) Set timer (water/floor heating), preset water heating time and sterilization time; (3) Set and inquire parameter
4	Mode	Under the interface of water heating, 3 modes can be switched: standard

		water heating, preset water heating and night water heating. (Note: modes cannot be switched under the interface of floor heating)
5	Function	WATER interface: sun-flower function, water temperature auto function of water heating, sterilize function, rapid water heating function; FLOOR interface: water-temperature auto function of floor heating, absence function, rapid floor heating function
2	Timer	Timer setting
8	ON/OFF	water/floor heating ON/OFF
6	WATER/AC/FLOOR OR	Switchover between water heating and floor heating interfaces (only when water heating and flooring heating functions are both valid).
7 and 3	Child lock	Activate or cancel the child lock by long-pressing the “increase” and “decrease” buttons for 5 seconds

3 Installation and Commissioning

There're two kinds of installation plate. As for the installation plate for different editions of wired controller, the first of installation plate style is selected for example.

The first style:

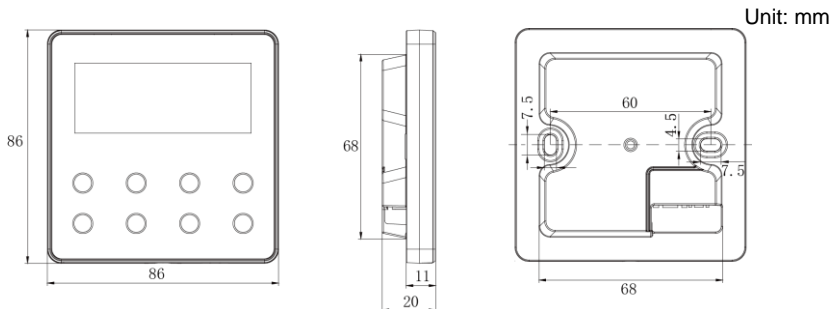

The second style:

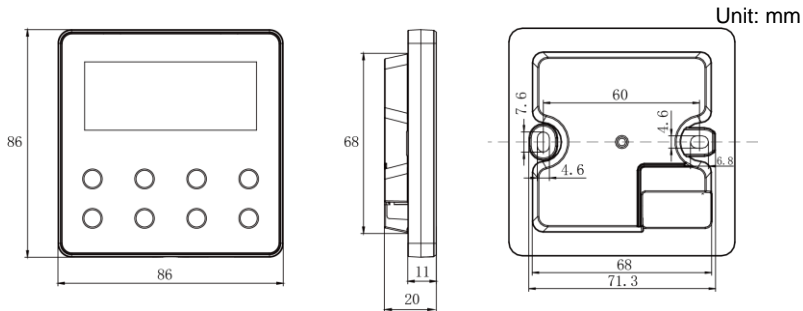

Fig. 3.1 Dimension of wired controller

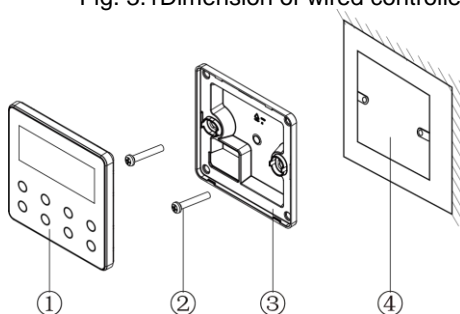

Fig. 3.2 Parts of wired controller

No.	1	2	3	4
Name	Panel of wired controller	Screw M4×25	Soleplate of wired controller	Junction box mounted in the wall space
Qty	1	2	1	Parts supplied by users

3.1 Installation of Wired Controller

3.1.1 Communication Line Selection

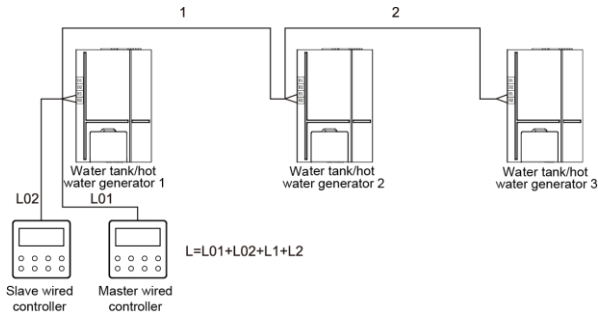

Fig. 3.3 Length of communication line

Wire material type	Total length of communication line between water tank or hot water generator and wired controller L(m)	Wire size (mm ²)	Material standard	Remarks
Light/Ordinary polyvinyl chloride sheathed cord. (60227 IEC 52 /60227 IEC 53)	L≤250	2×0.75~ 2×1.25	IEC 60227-5:2 007	1.Total length of communication line can't exceed 250m. 2.The cord shall be Circular cord (the cores shall be twisted together). 3. If unit is installed in places with intense magnetic field or strong interference, it is necessary to use shielded wire.

Note:

- ① If the air conditioner is installed at the strong electromagnetic interference place, communication line of the wired controller must use shielding twisted pair.
- ② Materials of communication line for wired controller must be selected according to this ins-truction manual strictly.

3.1.2 Installation requirements

- (1)Prohibit installing the wired controller at wet places.
- (2)Prohibit installing the wired controller at direct sunshine places.
- (3)Prohibit installing the wired controller at the place near high temperature objects or water-splashing places.

3.1.3 Wiring Requirements

There are four network wiring methods between the wired controller and the water tank/hot water generator:

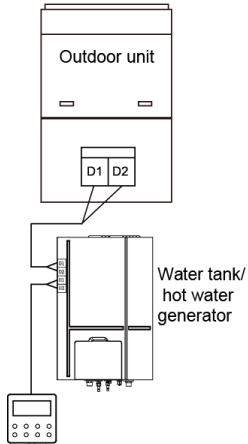

Fig.3.4

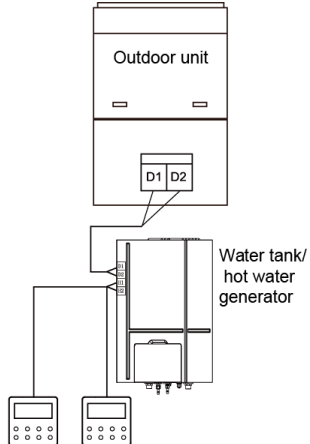

Fig.3.5

Fig.3.4 One wired controller controls one water tank or hot water generator.

Fig.3.5 Two wired controllers control one water tank or hot water generator.

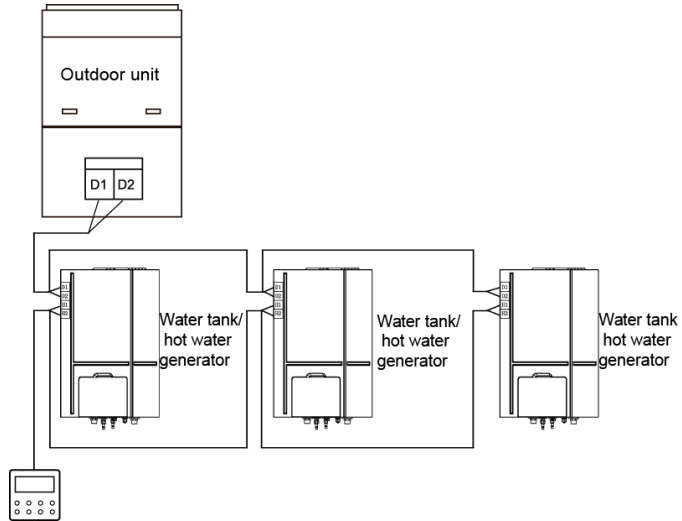

Fig. 3.6 One wired controller controls multiple water tanks or hot water generators simultaneously.

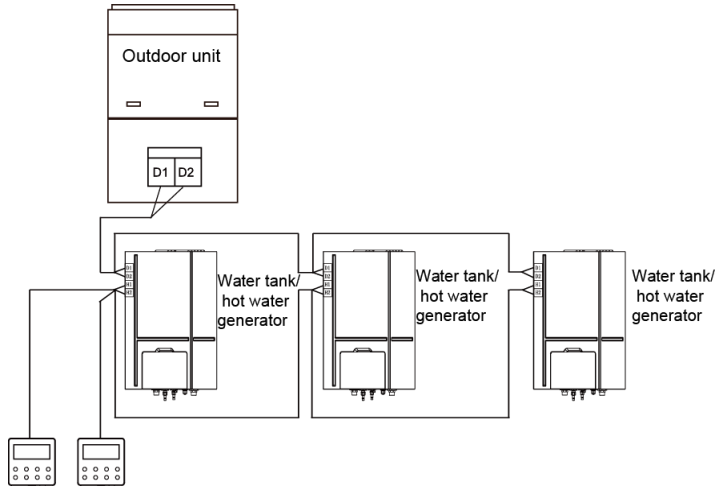

Fig. 3.7 Two wired controllers control multiple water tanks or hot water generators simultaneously.



Wiring instructions:

- ① When one wired controller controls multiple water tanks or hot water generators simultaneously, the wired controller can connect to any one water tank or hot water generator, but the connected ones must be either water tanks or hot water generators. The total quantity of water tank or hot water generator controlled by wired controller can't exceed 3 sets, and the connected water tank or hot water generator must be within the same network.

- ② When two wired controllers control one water tank or hot water generator, the addresses of those two wired controllers should be different. Please refer to 3.2.2 Parameter Setting.
- ③ When two wired controllers control multiple water tanks or hot water generators simultaneously, they can connect to any one water tank or hot water generator, but the connected ones must be either water tanks or hot water generators. The addresses of those two wired controllers should be different. Please refer to 3.2.2 Parameter Setting. The total quantity of water tank or hot water generator controlled by wired controller can't exceed 3 sets, and the connected water tank or hot water generator must be within the same network.
- ④ When one (or two) wired controller(s) control (s) multiple water tanks or hot water generators at the same time, the controlled water tanks or hot water generators should have the same setting.
- ⑤ Network connection of wired controller and water tank or hot water generator must be according to one of the four wiring methods as shown in fig 3.4-3.7. As for the connection method shown in fig 3.5 and 3.7, there should be only one master wired controller (address is 01) and one slave wired controller (address 02). The quantity of wired controller can't exceed two.

3.1.4 Installation

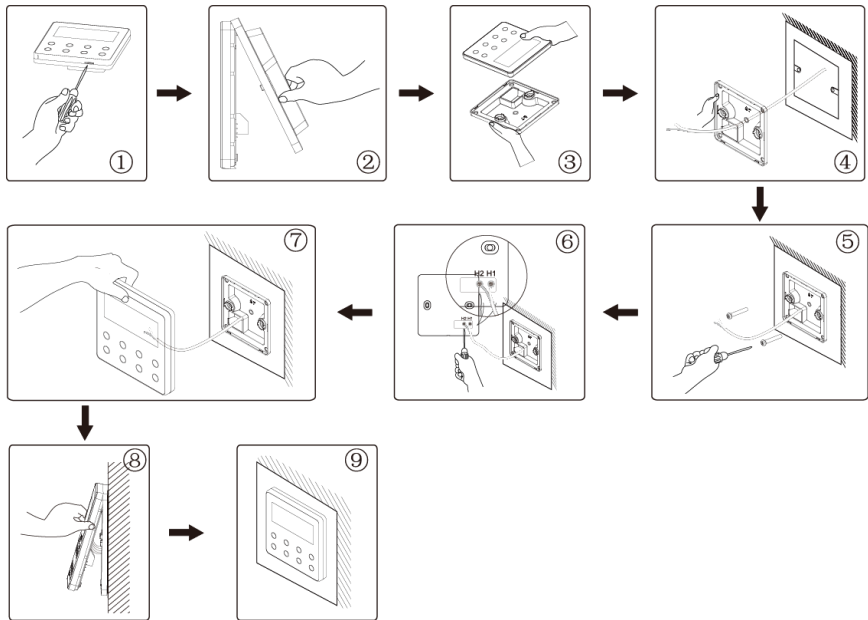

Fig. 3.8 Installation diagram for wired controller

Fig. 3.8 is the simple installation process of wired controller; please pay attention to the following items:

- (1) Before installation, please cut off the power for water tank or hot water generator.

- (2) Pull out the two-core twisted pair from the installation hole on wall, and then pull this wire through the connecting hole at the rear side of soleplate of wired controller.
- (3) Stick the soleplate of wired controller on the wall and then use screw M4x25 to fix the soleplate and installation hole on wall together.
- (4) Connect the two-core twisted pair to wiring column H1 and H2 respectively and then tighten up the screws.
- (5) Bundle panel and soleplate of wired controller together and the installation is completed.

3.1.5 Disassembly

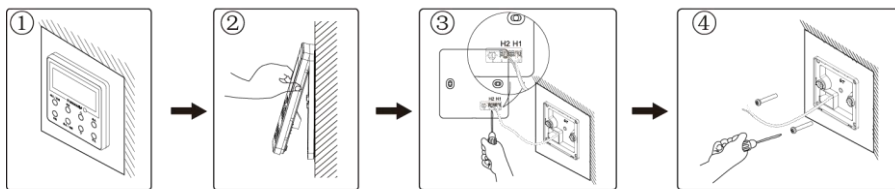

Fig. 3.9 Disassembly diagram of wired controller

3.2 Commissioning

3.2.1 Parameter Enquiry

Unit parameters can be checked in unit on or off status.

- (1) Long press “FUNCTION” button for 5s to enter the interface of parameter enquiry. “C00” is displayed in the temperature zone and the icon “CHECK” lights up;
- (2) Press “▲” or “▼” button to select parameter code;
- (3) Press “ENTER/CANCEL” button to return to the previous step until system exits parameter enquiry.

The parameter enquiry list is as following:

Table 3.1 Parameters viewing list

Parameter code	Parameter name	Parameter range	Viewing method
C00	Entrance of adjustable parameter	-	In “C00” status, Timer zone shows the current water tank or hot water generator project number. When one wired controller is controlling multiple water tank or hot water generator units, then only the smallest project number will be displayed.
C01	View the project number and locate the faulted water tank or hot water generator	1-255: project number of online water tank or hot water generator	Operation method: Enter viewing: press “MODE” button in “C01” status to enter the interface of project number of water tank or hot water generator. Press “▲” or “▼” button to switch codes between water tank and hot water generator. Display method : Temperature zone: malfunction of the current water tank/hot water generator (only the malfunction of water tank/hot water generator is displayed. The temperature zone will display the breakdown in turn with an interval of 3 seconds if there are several malfunctions) Timer zone: (C5 malfunction of project number conflict) /project number of the current water tank or hot water

Wired Controller XK57

			<p>generator</p> <p>Note: System will not exit “C01” viewing automatically. User has to exit this interface manually.</p>
C03	View the quantity of Aircon unit, water tank and hot water generators in the system.	1-80	Timer zone: display the quantity of indoor units within the system (including Aircon unit, water tank and hot water generator)
C06	View priority operation	00: normal operation 01: priority operation	<p>Operation method: Enter viewing: press “MODE” button in “C06” status to enter the interface of viewing priority operation. Press “▲” or “▼” button to select water tank or hot water generator.</p> <p>Display method: Temperature zone: display project number of current water tank or hot water generator; Timer zone: display setting value of priority operation of current water tank or hot water generator.</p>
C09	View address of wired controller	01,02	Timer zone: display the address of wired controller
C11	View the quantity of water tank or hot water generator in the case that one wired controller controls	1-3	Timer zone: display the quantity of water tank or hot water generator controlled by the wired controller

	several water tanks or heat water generators at the same time		
C12	View outdoor ambient temperature	-	Timer zone: display outdoor ambient temperature
C18	One-button viewing of water tank or hot water generator project number	1~255 Project number of online water tank or hot water generator	<p>Operation method: Enter viewing, short-press "MODE" button in "C18" status to turn on the function of one-button viewing water tank or hot water generator project code, and the wired controller will enter the interface of viewing water tank or hot water generator project code. Press "▲" or "▼" button to select the water tank or hot water generator.</p> <p>Display method: Temperature zone: displays number of the current water tank or hot water generator. Timer zone: displays project number of water tank or hot water generator.</p> <p>Note: 1. After turning on the one-button viewing function, each wired controller of the entire system will display the project number of its controlling water tank or hot water generator on its timer zone. (The timer zone will display different project numbers in turn with an interval of 3 seconds if one wired controller is controlling multiple water tank or hot water generator.) 2. Slave wired controller cannot turn on or off the function of one-button viewing water tank or hot water generator project number.</p> <p>Cancel method:</p>

			<p>1.If user exits the “C18” interface manually, the one-button viewing function will be immediately turned off.</p> <p>2.If system exits the “C18” interface due to no action in 20 seconds, user has to press the “ON/OFF” button under on/off status to cancel this function.</p> <p>3.After the one-button viewing function is turned on, pressing the “ON/OFF” button of any wired controller of the same system network under on/off status will cancel this function.</p>
C21	View water temperature	0~100℃	<p>Operation method: Enter viewing: press “MODE” button in “C21” status to enter the interface of viewing water temperature. Press “▲” or “▼” button to select the number of water tank or hot water generator.</p> <p>Display method: Temperature zone: display project number of current water tank or hot water generator; Timer zone: display water temperature of water tank or hot water generator.</p>

Note:

Under parameter viewing status, "FUNCTION",TIMER","WATER/AC/FLOOR" buttons are invalid. Press button "ON/OFF" or "ENTER/CANCEL" to go back to the home page, but not turning on/off the unit.

3.2.2 Parameter Setting

Unit parameters can be set in unit On or Off status.

- (1)Long-press "FUNCTION" button for 5s and the temperature zone displays "C00"; continue long-pressing "FUNCTION" button for another 5s to enter the interface of setting wired controller parameters. "P00" is displayed in

temperature zone;

(2) Press "▲" or "▼" button to select parameter code. Press "MODE" button to enter parameter setting. At that time, parameter value is blinking. Press "▲" or "▼" button to adjust the parameter value and press "ENTER/CANCEL" button to finish setting.

(3) Press "ENTER/CANCEL" button to return to last step until system exists setting parameters.

The parameter setting list is as following:

Table 3.2 Parameter setting list

Parameter code	Parameter name	Parameter range	Default value	Note
P13	Set address of wired controller	01: master wired controller 02: slave wired controller	01	When two wired controllers control one (or more) water tank(s) or hot water generator(s), the addresses of the two wired controllers should be different. Slave wired controller (02) is without unit parameter setting function except setting its address.
P14	Set quantity of group controlled water tank or hot water generator	00: it is prohibited to use this function 01-03: quantity of water tank or hot water generator	01	Set corresponding value according to the quantity of connected water tanks or hot water generators

Wired Controller XK57

P43	Set priority operation	00: normal operation 01: priority operation	00	When power supply is insufficient, the water tanks or hot water generators, which are set to priority operation, can operate, while other water tanks or hot water generators are forced to be turned off.
P46	If warmth-preservation function is allowed when the water tank is in standby status	00:allow 01:Not allow	00	
P47	The temperature setting value of warmth-preservation function when the water tank is in standby status	35~46℃	42℃	
P50	Set the sunflower heat preservation water temperature	35~50℃	40℃	--
P53	Automatically set modification value of hot water temperature	-2~8℃	0℃	--
P54	Days for circulation of high temperature sterilization	0~60day	0	When the setting is 0, the function of high temperature sterilization is valid for once and will not be memorized.
P55	Time for starting high temperature sterilization in advance	0-3h	1	--

P56	Is it allowed to turn on e-heater when hot water mode is on?	00: Yes 01: No	00	--
P58	Is it allowed to recover heat automatically	00: Yes 01: No	00	--
P59	Set water temperature of heater for automatic heat recovery	35~46℃	42℃	--
P73	Is the rapid heating mode allowed	00: Yes 01: No	01	--
P80	Is it allowed to open the auxiliary floor heating	00: Yes 01: No	00	--
P81	Max. set value for floor heating water outlet temperature	40~52℃	45℃	--

Note:

Under parameter setting status, "WATER/AC/FLOOR" and "TIMER" buttons are invalid. Press button "ON/OFF" to go back to home page, but not turning on/off the unit.

4 Operation Instructions

4.1 Switch between Water Heating & Floor Heating Interfaces

Press the "WATER/AC/FLOOR" button for every time under any condition with no other operation (log off in advance when there is), the current interface will switch between the water heating and floor heating interfaces;

In floor heating interface: press the "WATER/AC/FLOOR" button and the current interface will switch to the water heating interface;

In water heating interface: press the "WATER/AC/FLOOR" button and the current interface will switch to the floor heating interface;

The  will light up before the water heating mark when in the water heating interface;

The  will light up before the floor heating mark when in the floor heating interface;

Note:

- ① When only the water heating function is available in the project, the wired controller only shows the water heating function interface, which can not be switched to the floor heating interface;
- ② When only the floor heating function is available in the project, the wire controller only shows the floor heating function interface, which can not be switched to the water heating interface;

- ③ Only when the hot water generator is connected, with inside water tank and floor heating as well, can the interfaces be switched and display according to the above items.

4.2 Water Heating ON/OFF

Water heating ON/OFF: press the "ON/OFF" button each time, the water heating will switch in the order of: on → off → on;

In floor heating interface: press the "WATER/AC/FLOOR" button to activate the water heating interface; and then switch according to the methods below:

Water heating on: press the "ON/OFF" button to turn off the water heating function;

Water heating off: press the "ON/OFF" button to turn on the water heating function;

In water heating interface: directly switch according to the above methods;

See Figure 4.1 for the water heating on and off interfaces.

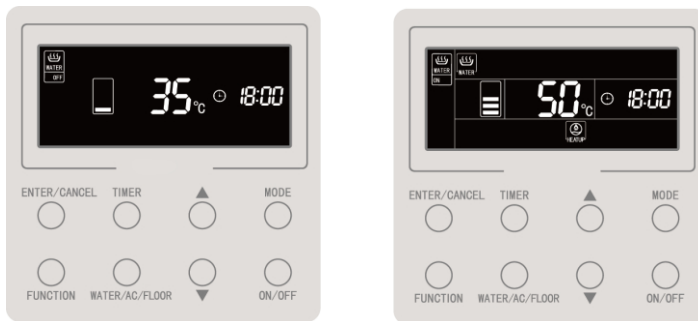

Figure 4.1 Water Heating On/Off Interface

4.3 Water Heating Mode Setting

When water heating is on, press "MODE" button each time, then mode will cycle in the order below:

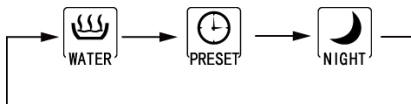

Figure 4.2 Switchover of Water Heating Mode

Standard hot water mode: The water tank/hot water generator immediately starts or stops heating according to current water temperature setting.

Preset hot water mode: Preset the water heating time, so that the water tank/hot water generator will be started in advance according to the actual water temperature. Meanwhile, the compressor may be started or stopped according to the difference

between water temperature setting and actual water temperature. The water tank/hot water generator will be stopped 1~4 hour after the preset time. After started, the machine will run cyclically every day.

Night hot water mode: Fix the time of hot water supply at 00:00~06:00, so that the water tank/hot water generator will be started in this time section. The start / stop of the compressor is decided according to the difference between preset water temperature and actual water temperature. If exceeding this time section, the water tank/hot water generator will be stopped. After started, the machine will run cyclically every day.

4.4 Water Heating Temperature Setting

When water heating is on, press the "▲" or "▼" button, the set temperature will increase or decrease by 1°C; when long-pressing the button, the temperature will increase or decrease by 1°C every 0.3s.

In the standard water heating mode, preset water heating mode and night water heating mode, the set temperature ranges from 35°C to the maximum available temperature of the water heating.

Note:

- ① The maximum available temperature of the water heating is considered as 55°C, which can be set to 55°C to 70°C by professional technicians;
- ② The temperature of standard water heating, preset water heating and night water heating enjoys the same set range, and the set values of the water temperature under different modes are independent;

- ③ When the temperature auto setting function of water heating is valid, the "▲" or "▼" button is not available for adjustment of water temperature.

4.5 Function Switchover of Water Heating

The following functions can be set under the water heating on/off status:

Water heating on/off	Functions	Note
Power on standard water heating	Sun-flower, water temperature auto set for water heating, high-temperature sterilization, rapid water heating	--
Power on preset mode	water temperature auto set for water heating, high-temperature sterilization, rapid water heating	--
Power on night mode	water temperature auto set for water heating, high-temperature sterilization, rapid water heating	--
Water heating off	High temperature sterilization	--

Under water heating on status, for standard water heating mode, each pressing of button "FUNCTION" will switch functions in the order below:3

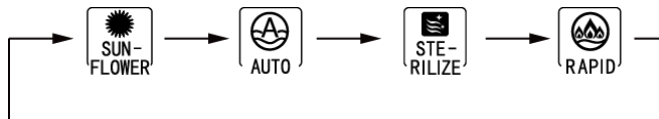

Figure 4.3 Function Switchover in Standard Water Heating Mode

Press the "FUNCTION" button each time in the preset water heating mode or night water heating mode when water heating is on, functions will cycle in the order below:



Figure 4.4 Function Switchover in Preset Mode and Night Mode

Only the sterilization function is available for set when the water heating is off. Press the "FUNCTION" button and the sterilization icon will flicker;

Note:

- ① If the function is shielded or unavailable due to other reasons, its setting will be skipped when pressing the "FUNCTION" button.
- ② As for the rapid and automatic water temperature and Sun-flower functions, the icon of the function will not be displayed if it can not be set in the switched mode; While a certain function can be set in the switched mode, it can be set, modified or cancelled in the mode;

4.6 Sun-flower Setting

Sun-flower function: find out the highest outdoor temperature point of the previous day by recording the outdoor temperature history, so as to determine the time of power on water heating and save energy;

Set sun-flower function: press the "FUNCTION" button when standard water heating mode is on to switch to the sun-flower function, and press the "ENTER/CANCEL" button to enable the Sun-flower function when the icon of  flickers;

Cancel sun-flower function: press the "FUNCTION" button when standard water heating mode is on to switch to the sun-flower function, and press the "ENTER/CANCEL" button to cancel it;

4.7 Water Temperature Auto Setting Function of Water Heating

Water temperature auto setting function: the set water temperature for water heating is given by the main board according to the outdoor ambient temperature. User doesn't need to set the water temperature.

Set water temperature auto setting function: press the "FUNCTION" button when water heating is on to switch to the automatic function, and the icon of  flickers. Press the "ENTER/CANCEL" button to enable the automatic function.

Cancel water temperature auto setting function: press the "FUNCTION" button when water heating is on to switch to the automatic function, and press the "ENTER/CANCEL" button to cancel it;

4.8 High-temp Sterilization Setting

High-temperature sterilization function: the water temperature of the water tank is required to be heated to 65 to 70 °C (configurable) in the required time for high-temperature sterilization;

When the number of high-temperature sterilization cycle days is 0, it means the sterilization set is only available for once:

Set high-temperature sterilization function: press the "FUNCTION" button in the

water heating interface to switch to the sterilization function, and the icon “” will flicker. Then press the “▲” or “▼” button to adjust the temperature of high-temperature sterilization, and press the “ENTER/CANCEL” button to enable the high-temperature sterilization function;

Cancel high-temperature sterilization function: press the "FUNCTION" button in the water heating interface to switch to the sterilization function, and press the “ENTER/CANCEL” button to cancel it;

High-temp sterilization function setting is as show in the Fig:

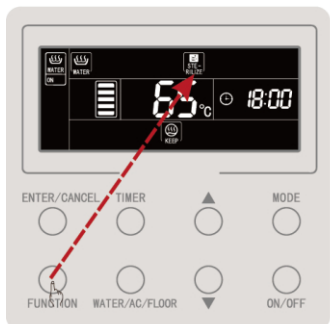

Press the "FUNCTION" button to switch to the icon of sterilization



Press the "▲" or "▼" button to set sterilization temperature



Press the "ENTER/CANCEL" button to enable high-temperature sterilization

Figure 4.5 When High-temp Sterilization is Available For Once

When the number of high-temperature sterilization cycle days is above 0, it means the sterilization function is available for cycling:

Set high-temperature sterilization function: press the "FUNCTION" button in the water heating interface to switch to the sterilization function, and the icon of  will flicker. Then press the "▲" or "▼" button to adjust the temperature of high-temperature sterilization. Press the "TIMER" button, and the time zone will flicker. Press the "▲" or "▼" button to adjust the preset time of high-temperature sterilization, and press the "ENTER/CANCEL" button to enable the high-temperature sterilization function;

Cancel high-temperature sterilization function: press the "FUNCTION" button in the water heating interface to switch to the sterilization function, and press the "ENTER/CANCEL" button to cancel it;

Note:

The preset time of high-temperature sterilization is considered as void, and the time zone shows "--:--";

The cycling days of high-temperature sterilization can be changed or set by professional technicians, and the number of factory default high-temperature cycling days is 0;

The high-temperature sterilization function setting is as shown in the figure:

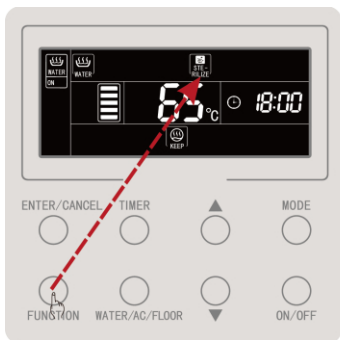

Press the "FUNCTION" button to switch to the icon of sterilization



Press the "▲" or "▼" button to set sterilization temperature



Press the "▲" or "▼" button to set the preset time of sterilization

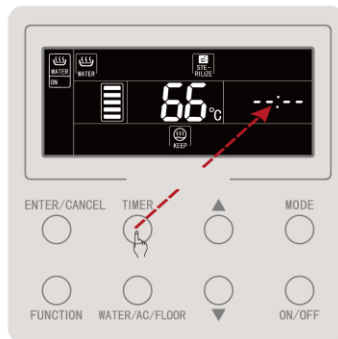

Press the "TIMER" button to set preset time of high-temperature sterilization

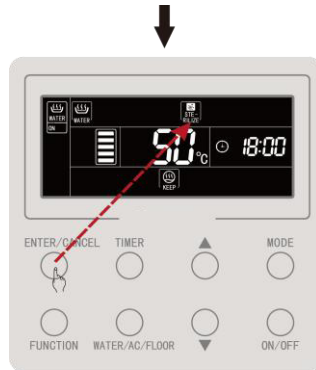

Press the "ENTER/CANCEL" button to enable high-temperature sterilization

Figure 4.6 When High-temp Sterilization is Available For Cycling

Cancelling of the high-temp sterilization is as shown in the figure:

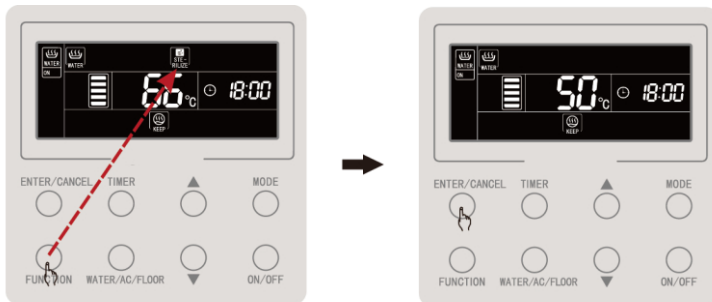

Press the "FUNCTION" button to switch to the icon of sterilization

Press the "ENTER/CANCEL" button to cancel high-temperature sterilization

Figure 4.7 Cancel High-temp Sterilization

4.9 Setting of Rapid Water Heating

Rapid water heating: turn on compressor and e-heater when the outdoor unit allows to;

Set rapid water heating: press the "FUNCTION" button when water heating is on to switch to rapid water heating, and the icon of  flickers. Then press the "ENTER/CANCEL" button to enable the rapid water heating function;

Cancel rapid water heating: press the "FUNCTION" button when water heating is on to switch to rapid water heating, and press the "ENTER/CANCEL" button to cancel it;

Note:

- ① The rapid water heating function is only available for once. It will be cancelled to save energy when the water tank/hot water generator reaches thermal insulation state;
- ② The rapid water heating function will be cancelled after the water heating is off.

4.10 Timer Setting of Water Heating

Timer on/off of water heating can be set either when the water heating is on or off.

Set timer for water heating:

Press the "TIMER" button to set the power-on timer for water heating, and the icon of " ON " will flicker.

Press the “▲” or “▼” button to adjust the power-on time for water heating, and press the “ENTER/CANCEL” button to enable the power-on timer for water heating;

Press the "TIMER" button before pressing the “ENTER/CANCEL” button to save the set time for water heating on and switch to the timer setting for water heating off, and the icon of “ OFF ” will flicker.

Press the “▲” or “▼” button to adjust the power-off time for water heating, and press the “ENTER/CANCEL” or “TIMER” button to enable the setting.

Pressing the “▲” or “▼” button each time will increase or decrease 1 min, and long-pressing “▲” or “▼” button for 5s will increase or decrease 10 min.

Cancel timer for water heating:

Press the “TIMER” button to enter the timer setting for water heating. Press the "TIMER" button to switch between timer on or timer off, and press the “ENTER/CANCEL” button to cancel timer for water heating.

Timer setting for water heating is as shown in the figure:

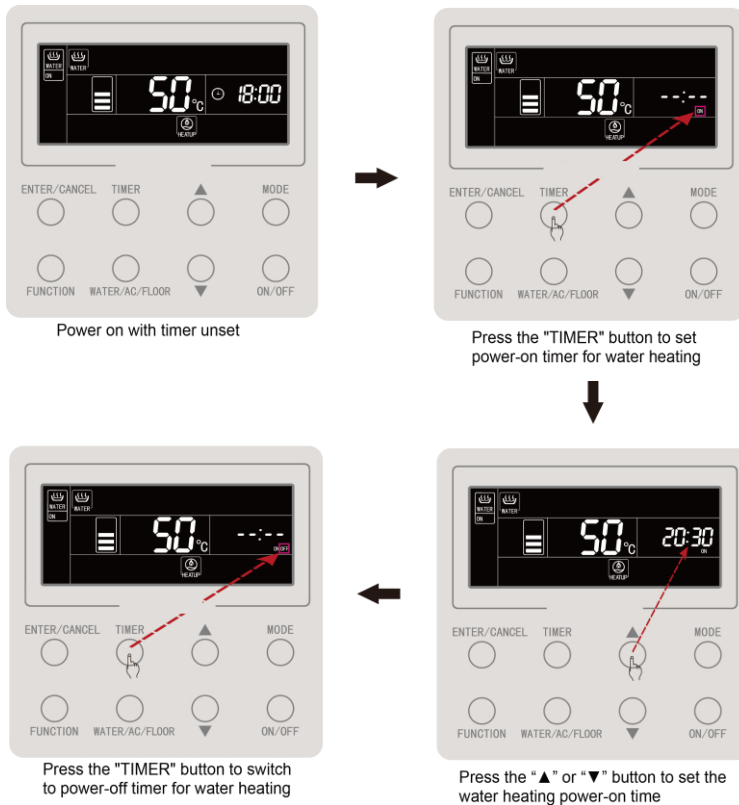

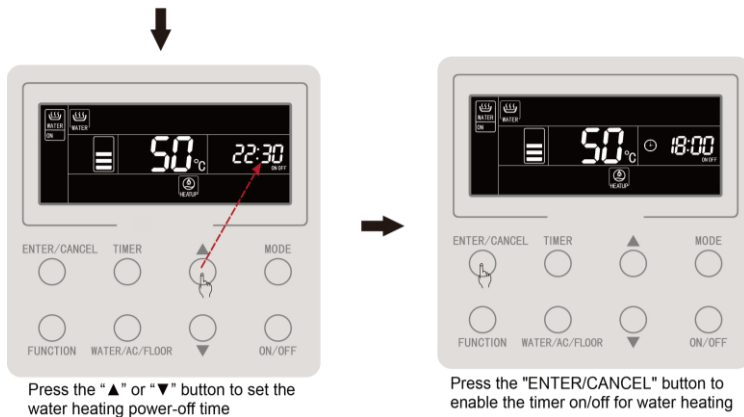

Figure 4.8 Timer Setting of Water Heating

The cancelling of water heating power-on timer is as shown in the figure:



Effective status of water heating timer



Press the "TIMER" button to switch to power-on timer



Press the "ENTER/CANCEL" button to cancel power-on timer for water heating

Figure 4.9 Cancelling of Water Heating Power-on Timer

The cancelling of water heating power-off timer is as shown in the figure:

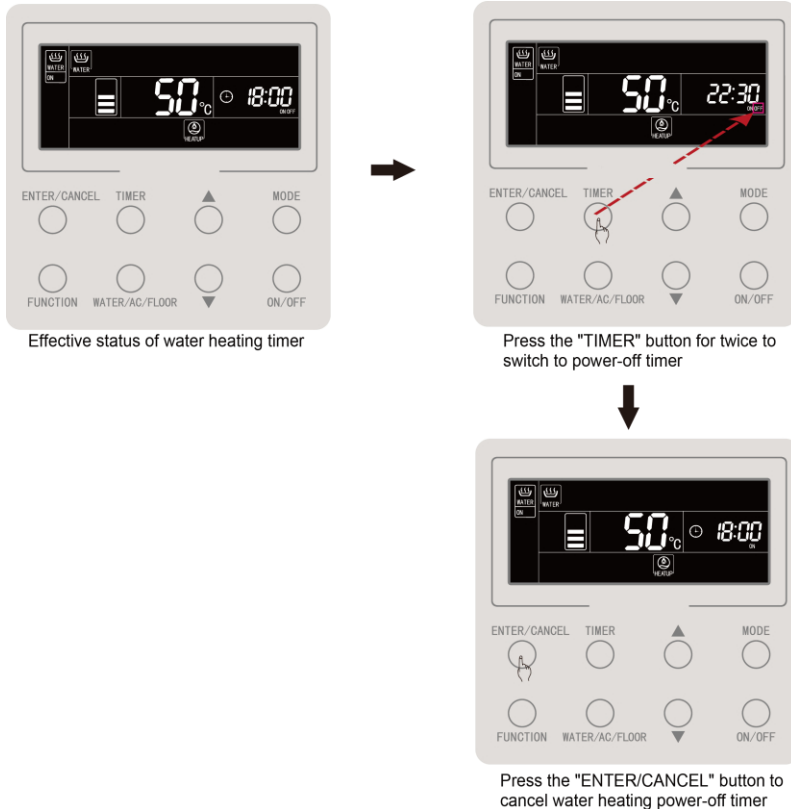

Figure 4.10 Cancelling of Water Heating Power-off Timer

4.11 Preset water heating setting

Preset water heating:

Press the “MODE” button when the water heating is on to switch to the preset mode (the user will be reminded to set the preset time at this moment, which can be skipped when already in preset MODE). Press the "TIMER" button, and the word “PRESET” will flicker;

Press the “▲” or “▼” button to adjust the preset time of water heating, and press the ‘ENTER/CANCEL’ button to enable the preset function;

Cancelling of preset water heating:

Press the “MODE” button when the water heating is on to switch to the preset mode (It can be skipped when already in the preset mode). Press the "TIMER" button, and the word “PRESET” will flicker; Press the “ENTER/CANCEL” button to cancel the preset water heating.

Preset water heating as shown in the figure:



Power on status



Press the "MODE" button to switch to preset mode



Press the "▲" or "▼" button to set the preset time for water heating

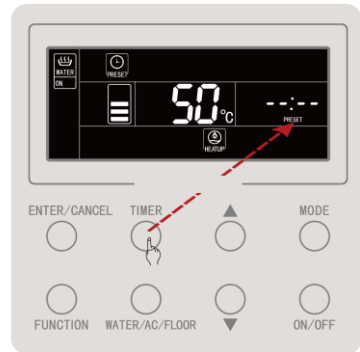

Press the "TIMER" button to enter the setting of water heating preset time



Press the "ENTER/CANCEL" button to confirm preset water heating

Figure 4.11 Preset Water Heating

The cancelling of preset water heating is as shown in the figure:

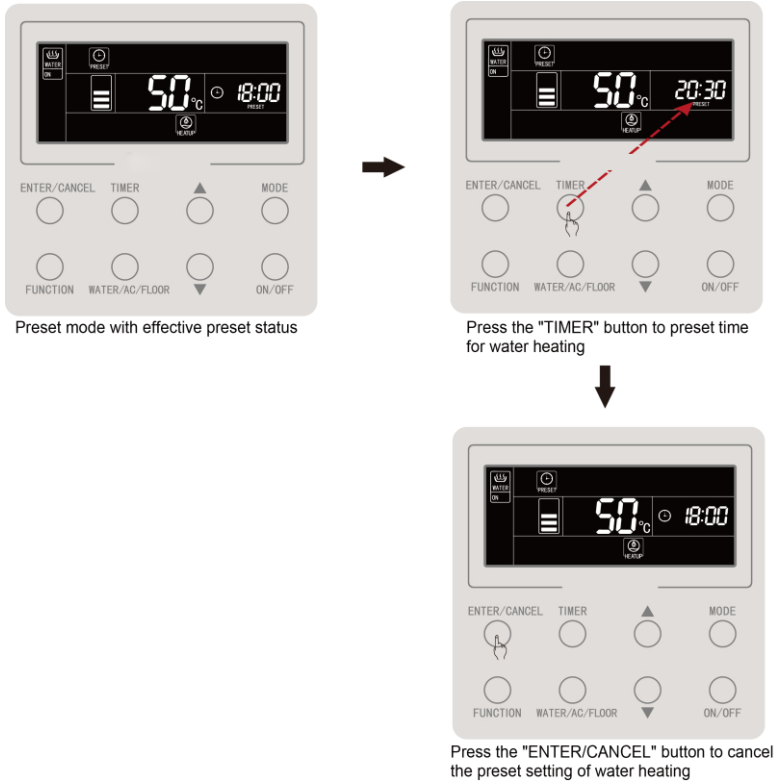

Figure 4.12 Cancelling of Preset Water Heating

4.12 Floor Heating ON/OFF

Floor heating on/off: in the floor heating interface, press the "ON/OFF" button for every time, it will switch in the order of on → off → on;

In water heating interface: press the "WATER/AC/FLOOR" button to activate the floor heating interface first, and then pressing the "ON/OFF" button for every time will switch between floor heating on and off;

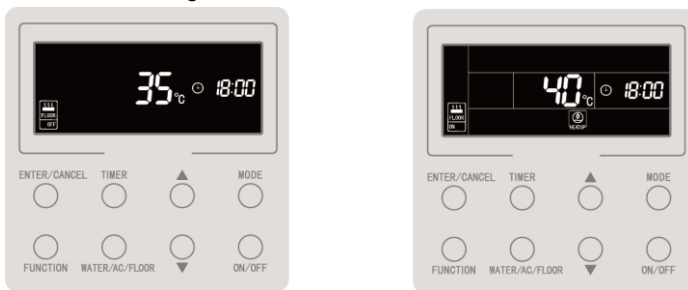

Figure 4.13 Floor Heating On/Off

4.13 Water Temperature Setting of Floor Heating

Press the “▲” or “▼” button when the floor heating is on, the set temperature will increase or decrease by 1°C; when long-press it, the temperature will increase or decrease by 1°C for every 0.3s.

Press the “▲” or “▼” button when the floor heating is on, the outlet water set temperature of floor heating will increase or decrease by 1°C; and long-press it, the temperature will increase or decrease by 1°C for every 0.3s.

Set outlet water temperature range of floor heating: 25℃ to the highest outlet water temperature of floor heating; default as 40℃;

Note:

- ① The highest outlet water temperature of floor heating is defaulted as 45℃, which can be adjusted in the range of 40℃ to 52℃ by professionals;
- ② When the automatic water temperature setting function of floor heating is available, the “▲” or “▼” button can not be used to adjust the set water temperature of floor heating;

4.14 Function Switchover of Floor Heating

Under the floor heating on/off status, the functions available for set are shown in the table below:

Floor heating on/off	Functions	Note
On	Water temperature auto setting of floor heating, rapid floor heating, Absence	--
Off	Absence	--

In the floor heating interface:

When the floor heating is on: press the "FUNCTION" button, and switch the functions in the following order:



Figure 4.14 Function Switchover under Floor Heating On

When the floor heating is off, only the function of Absence can be set;

4.15 Water Temperature Auto Setting Function of Floor Heating

Water temperature auto setting function of floor heating: the set outlet water temperature for floor heating is given by the main board of hot water generator according to the outdoor ambient temperature. User doesn't need to set the water temperature.

Set water temperature auto setting function of floor heating: press the "FUNCTION" button when the floor heating is on to switch to the automatic function, and the icon of  will flicker. At the temperature display zone of LCD, the current automatic setting level flashes, press "▲" or "▼" to switch automatic setting level. Press the "ENTER/CANCEL" button to enable this function.

Cancel water temperature auto setting function of floor heating: press the "FUNCTION" button when water heating is on to switch to the automatic function and press the "ENTER/CANCEL" button to cancel it;

4.16 Setting of Rapid Floor Heating

Rapid floor heating: turn on the compressor and electronic heating of floor heating when the outdoor unit allows to;

Set rapid floor heating: press the "FUNCTION" button when floor heating is on to switch to the Rapid function, and the icon of  will flicker. Press the "ENTER/CANCEL" button to enable the function;

Cancel rapid floor heating: press the "FUNCTION" button when floor heating is on to switch to the Rapid function and press the "ENTER/CANCEL" button to cancel it;

Note:

- ① The function of rapid floor heating will only be available for once, and when the floor heat function of the hot water generator reaches the thermal insulation state, the rapid floor heating function will be cancelled to save energy;
- ② The rapid floor heating function will be cancelled after floor heating is off;

4.17 Absence Setting of Floor Heating

Absence function of floor heating: it will maintain a certain water temperature when the user goes out, so as to prevent pipe freezing or damage to the indoor equipment;

Set Absence function of floor heating: press the "FUNCTION" button when floor heating is on or off to switch to the Absence function, and the icon of  will flicker, and press the "ENTER/CANCEL" button to enable the function;

Cancel Absence function of floor heating: press the "FUNCTION" button when floor heating is on or off to switch to Absence function, and press the "ENTER/CANCEL" button to cancel it;

4.18 Timer Setting of Floor Heating

The floor heating on/off timer both can be set when floor heating is on or off.

Set timer for floor heating:

Press the "TIMER" button to enter the setting of floor heating power-on timer, and the icon of " ON " will flicker;

Press the "▲" or "▼" button to adjust the time of floor heating on and press the "ENTER/CANCEL" button to enable the setting.

Press the "TIMER" button before pressing the "ENTER/CANCEL" button to save the set time for floor heating on and switch to the timer setting for floor heating off, and the icon of " OFF " will flicker;

Press the "▲" or "▼" button to adjust the time of floor heating off, and press the "ENTER/CANCEL" or "TIMER" button to enable the setting.

Pressing "▲" or "▼" button for every time will increase or decrease by 1 min, and long pressing "▲" or "▼" button for 5s will increase or decrease 10 min.

Cancel timer setting of floor heating:

Press the "TIMER" button to enter the timer setting of floor heating. Press "TIMER" button to switch between timer on or timer off, and press the "ENTER/CANCEL" button to cancel timer for floor heating.

Timer setting of floor heating is as shown in the figure:



Floor heating on with timer unset

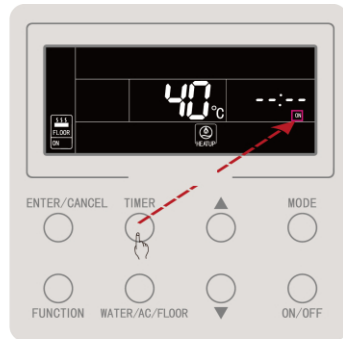

Press the "TIMER" button to set floor heating power-on timer

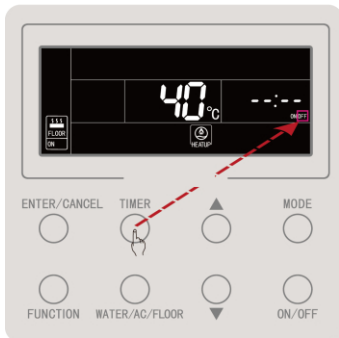

Press the "TIMER" button to switch to the setting of floor heating power-off time

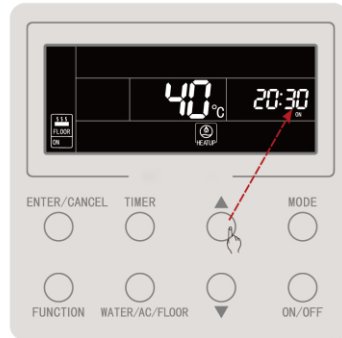

Press the "▲" or "▼" button to set floor heating power-on time

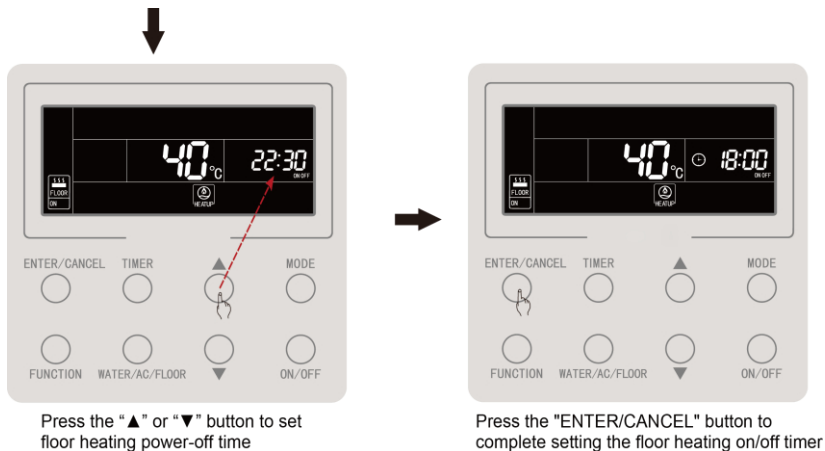
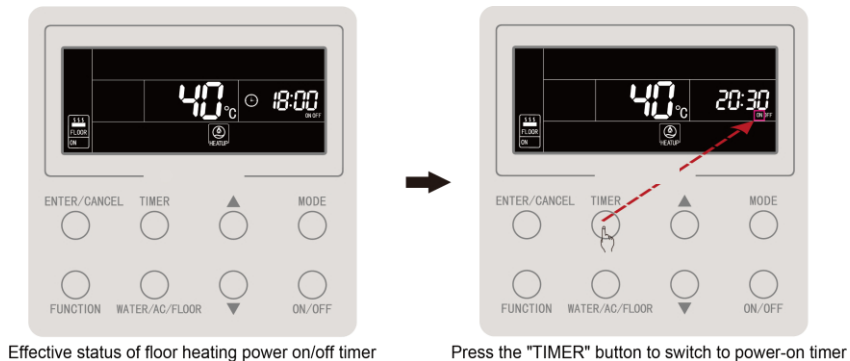

Figure 4.15 Timer Setting of Floor Heating On/Off

The floor heating power-on timer is as shown in the figure below:





Press the "ENTER/CANCEL" button to cancel power-on timer of floor heating

Figure 4.16 Cancel Power-on Timer of Floor Heating

The cancelling of the floor heating power-off timing is as shown in the figure below:

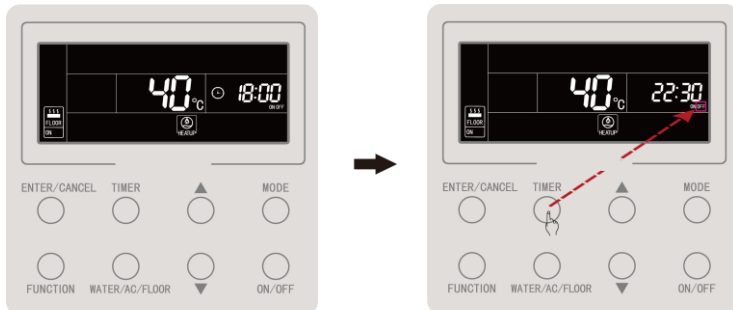

Effective status of water heating timer

Press the "TIMER" button for twice to switch to power-off timer



Press the "ENTER/CANCEL" button to cancel water heating power-off timer

Figure 4.17Cancel Power-off Timer of Floor Heating

4.19 Clock Setting

Clock display: the timing zone will show the system clock both when it is on or off, and the icon of “🕒” will light up, and the clock can be set at this moment.

Set the clock: long press the "TIMER" button for 5s to enter the clock setting, and the icon of “🕒” will flicker. Pressing the “▲” or “▼” button will increase or decrease by 1min, while long pressing the “▲” or “▼” button will increase or decrease 10min. Then press the “ENTER/CANCEL” button or “TIMER” button to save the setting and log off.

The real-time clock setting is as shown in the figure below:



Operation status

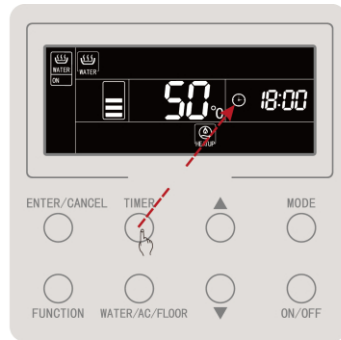

Press the "TIMER" button for 5s to enter the real-time clock setting



Press the "ENTER/CANCEL" button or "TIMER" button to confirm the clock setting

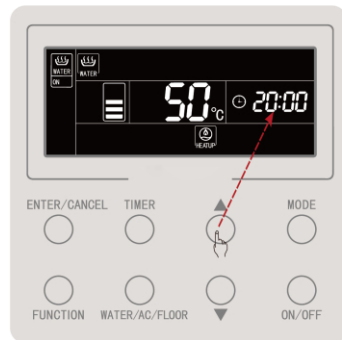

Press the "▲" or "▼" button to set the real-time clock

Figure 4.18 Real-time Clock Setting

4.20 Clean Setting

Start the water pump, which is used for engineering evacuation, water line cleaning, etc.

Long press the “WATER/AC/FLOOR” button for 5s when water heating and floor heating are off and not during high-temperature sterilization, and the word “CLEAN” will light up; During cleaning, the word “CLEAN” will flicker. Long pressing the “WATER/AC/FLOOR” button for 5s will stop the cleaning, and the word “CLEAN” will run out.

4.21 Remote Shield Function

Remote shield function: the remote monitor or centralized controller can shield buttons of relevant functions of the wired controller, to void its operation, and then realize remote control.

The remote shield function contains whole shielding and partly shielding. When under whole shielding, the operation to all buttons of the wired controller will be void. While under partly shielding, the operation to shielded buttons of the wired controller will be void.

When the wired controller is under the remote shielding by the remote monitor or centralized controller, the icon of “” will be displayed. And it will flicker when user operates the button of the wired controller.

4.22 Child Lock Function

Simultaneously pressing the “▲” and “▼” buttons for 5s when it is on or off with no fault, the wired controller will enter the child lock function, and the LCD display will show the icon of “”; press both buttons again to exit the child lock function.

The other buttons will not response in the child lock state.

5. ERROR DISPLAY

When error occurs during system operation, the temperature display zone of the wired controller will show the error code, and show the error codes in cycle when there are several errors.

i.e. Figure 5.1 shows the error of inconsistent number of water tank or hot water generator for one-controls-more system under power on status.



Figure 5.1 Error of inconsistent number of water tank or hot water generator for one-controls-more system under power on status

5.1 Table of Error Codes for Outdoor Unit

Error Code	Content	Error Code	Content	Error Code	Content
E0	Outdoor Unit Error	FH	Compressor 1 Current Sensor Error	b1	Outdoor Ambient Temperature Sensor Error
E1	High Pressure Protection	FC	Compressor 2 Current Sensor Error	b2	Defrosting Temperature Sensor 1 Error
E2	Discharge Low Temperature Protection	FL	Compressor 3 Current Sensor Error	b3	Defrosting Temperature Sensor 2 Error
E3	Low Pressure Protection	FE	Compressor 4 Current Sensor Error	b4	Subcooler Liquid-out Temperature Sensor Error
E4	Excess Discharge Temperature Protection of Compressor	FF	Compressor 5 Current Sensor Error	b5	Subcooler Gas-out Temperature Sensor Error
EC	Compressor 1 Discharge Temperature Sensor Detachment Protection	FJ	Compressor 6 Current Sensor Error	b6	Gas-liquid separator inlet temperature sensor error
EL	Compressor 2 Discharge Temperature Sensor Detachment Protection	FU	Compressor 1 Top Temperature Sensor Error	b7	Gas-liquid separator outlet temperature sensor error
EE	Compressor 3 Discharge Temperature Sensor Detachment Protection	Fb	Compressor 2 Top Temperature Sensor Error	b8	Outdoor Humidity Sensor Error
EF	Compressor 4 Discharge Temperature Sensor Detachment Protection	J1	Compressor 1 Over-current Protection	b9	Heat Exchanger Gas-out Temperature Sensor Error
EJ	Compressor 5 Discharge Temperature Sensor Detachment Protection	J2	Compressor 2 Over-current Protection	bA	Oil-return Temperature Sensor Error

Wired Controller XK57

EP	Compressor 6 Discharge Temperature Sensor Detachment Protection	J3	Compressor 3 Over-current Protection	bH	System Clock Malfunction
F0	Bad Performance of the Outdoor Mainboard	J4	Compressor 4 Over-current Protection	bC	Compressor 1 Top Temperature Sensor Detachment Protection
F1	High Pressure Sensor Error	J5	Compressor 5 Over-current Protection	bL	Compressor 2 Top Temperature Sensor Detachment Protection
F3	Low Pressure Sensor Error	J6	Compressor 6 Over-current Protection	P0	Compressor Drive Board Error
F5	Compressor 1 Discharge Temperature Sensor Error	J7	4-way Valve Blow-by Protection	P1	Compressor Drive Board Malfunction
F6	Compressor 2 Discharge Temperature Sensor Error	J8	System Pressure Over-Ratio Protection	P2	Protection of Compressor Drive Board Power Supply
F7	Compressor 3 Discharge Temperature Sensor Error	J9	System Pressure Under-Ratio Protection	P3	Protection of Compressor Drive Board Module Reset
F8	Compressor 4 Discharge Temperature Sensor Error	JA	Protection of Abnormal Pressure	H0	Error of Fan Drive Board
F9	Compressor 5 Discharge Temperature Sensor Error	JC	Protection of Water Flow Switch	H1	Malfunction of Fan Drive Board
FA	Compressor 6 Discharge Temperature Sensor Error	JL	Protection of Low High-pressure	H2	Protection of Fan Drive Board Power Supply
EC	Compressor 1 Discharge Temperature Sensor Detachment Protection	FJ	Compressor 6 Current Sensor Error	b6	Gas-liquid separator inlet temperature sensor error
EL	Compressor 2 Discharge Temperature Sensor Detachment Protection	FU	Compressor 1 Top Temperature Sensor Error	b7	Gas-liquid separator outlet temperature sensor error
EE	Compressor 3 Discharge Temperature Sensor Detachment Protection	Fb	Compressor 2 Top Temperature Sensor Error	b8	Outdoor Humidity Sensor Error

Wired Controller XK57

EF	Compressor 4 Discharge Temperature Sensor Detachment Protection	J1	Compressor 1 Over-current Protection	b9	Heat Exchanger Gas-out Temperature Sensor Error
EJ	Compressor 5 Discharge Temperature Sensor Detachment Protection	J2	Compressor 2 Over-current Protection	bA	Oil-return Temperature Sensor Error
EP	Compressor 6 Discharge Temperature Sensor Detachment Protection	J3	Compressor 3 Over-current Protection	bH	System Clock Malfunction
F0	Bad Performance of the Outdoor Mainboard	J4	Compressor 4 Over-current Protection	bC	Compressor 1 Top Temperature Sensor Detachment Protection
F1	High Pressure Sensor Error	J5	Compressor 5 Over-current Protection	bL	Compressor 2 Top Temperature Sensor Detachment Protection
F3	Low Pressure Sensor Error	J6	Compressor 6 Over-current Protection	P0	Compressor Drive Board Error
F5	Compressor 1 Discharge Temperature Sensor Error	J7	4-way Valve Blow-by Protection	P1	Compressor Drive Board Malfunction
F6	Compressor 2 Discharge Temperature Sensor Error	J8	System Pressure Over-Ratio Protection	P2	Protection of Compressor Drive Board Power Supply
F7	Compressor 3 Discharge Temperature Sensor Error	J9	System Pressure Under-Ratio Protection	P3	Protection of Compressor Drive Board Module Reset
F8	Compressor 4 Discharge Temperature Sensor Error	JA	Protection of Abnormal Pressure	H0	Error of Fan Drive Board
F9	Compressor 5 Discharge Temperature Sensor Error	JC	Protection of Water Flow Switch	H1	Malfunction of Fan Drive Board
FA	Compressor 6 Discharge Temperature Sensor Error	JL	Protection of Low High-pressure	H2	Protection of Fan Drive Board Power Supply

5.2 Table of Error Codes for Water Tank or Hot Water Generator

Error Code	Content	Error Code	Content	Error Code	Content
L0	Indoor unit error	LL	Error of water flow switch	dA	Indoor Unit Hardware Address Error
L4	Wired Controller Power Supply Error	LE	Abnormal rotate speed of EC DC water pump	dH	Wired Controller PC-Board Error
L5	Anti-Frosting protection	LF	Error of floor heating shunt valve setting	dF	Upstream water temperature sensor error
L6	Mode conflict	d1	Indoor Unit PC-Board Error	dJ	Error of returning water temperature sensor
L8	Power Insufficient Protection	d2	Downstream water temperature sensor error	dP	Error of inlet water temperature sensor of generator
L9	Quantity Of Group Control water tank or hot water generator Setting Error	d4	Inlet pipe temperature sensor error	dU	Error of outlet water temperature sensor of generator
LA	water tank or hot water generator Incompatibility Error	d6	Outlet pipe temperature sensor error	db	Special code: field debugging code
LC	Outdoor-Indoor Incompatibility Error	d9	Jumper cap error	dd	Error of solar power temperature sensor

5.3 Table of Debugging Codes

Error Code	Content	Error Code	Content	Error Code	Content
U2	Outdoor Unit Capacity Code/Jumper Cap Setting Error	UE	Refrigerant Charging is ineffective.	CH	Rated capacity is too high.
U3	Phase Sequence Protection of Power Supply	UL	Emergency Operation DIP switch setting of the compressor is wrong.	CL	Rated capacity is too low.
U4	Protection of Lack of Refrigerant	C0	Communication between indoor unit and outdoor unit and the communication between indoor unit and wired controller have malfunction.	CF	Error of Multiple Master Indoor Unit
U5	Wrong Address of Compressor Drive Board	C2	Communication error between master control and inverter compressor drive	CJ	System addresses is incompatible.
U6	Valve Abnormal Alarm	C3	Communication error between master control and inverter fan motor drive	CP	Error of Multiple Master Wired Controller
U8	Indoor Unit Tube Malfunction	C4	Error of Lack of Indoor Unit	CU	Communication Error between Indoor Unit and

					Remote Receiver
U9	Outdoor Unit Tube Malfunction	C5	Alarm of Indoor Unit Project Number Collision	Cb	Outflow of Units IP Address
UC	Master indoor unit is successfully set.	C6	Alarm of Wrong Number of Outdoor Unit	--	--

5.4 Table of Status Codes

Error Code	Content	Error Code	Content
A0	Unit is waiting for debugging.	A8	Vacuum-pumping Mode
A1	Check the compressor operation parameters.	AJ	Filter Clean Reminder
A2	After-sales Refrigerant Reclaim	AU	Remote Urgent Stop
A3	Defrosting	Ab	Emergency Stop
A5	Online Testing	Ad	Operation Restriction



Controlador por cable XK57

Manual de usuario

- Muchas gracias por haber elegido nuestros aires acondicionados de uso comercial. Lea atentamente este manual de instrucciones antes de utilizarlo y consérvelo para futuras consultas.

Indicación para el usuario

- ◆ La alimentación para todos los depósitos de agua o generadores de agua caliente debe unificarse.
- ◆ Se prohíbe instalar el controlador por cable en lugares húmedos o expuestos a la radiación solar.
- ◆ No golpee, lance o monte y desmonte frecuentemente el controlador por cable.
- ◆ No maneje el controlador por cable con las manos húmedas.
- ◆ Si hay dos controladores por cable controlando uno o más depósitos de agua o generadores de agua caliente, los controladores por cable deberán tener direcciones diferentes.

Índice

1 PANTALLA.....	1
1.1 Pantalla LCD del controlador por cable.....	1
1.2 Instrucciones de la pantalla LCD.....	2
2 BOTONES.....	4
2.1 Aspecto de los botones	4
2.2 Instrucciones de las funciones de los botones.....	4
3 Instalación y puesta en servicio	5
3.1 Instalación del controlador por cable.....	7
3.2 Puesta en servicio	14
4 Instrucciones de funcionamiento.....	22
4.1 Conmutación entre las interfaces de calentamiento de agua y suelo radiante	22
4.2 Encendido y apagado del calentamiento de agua	23
4.3 Ajuste de modos de calentamiento de agua	24
4.4 Ajuste de temperatura de calentamiento de agua.....	25
4.5 Cambio de funciones del calentamiento de agua	26
4.6 Función "Sunflower" ["Girasol"]	27
4.7 Función de ajuste automático de temperatura de calentamiento de agua	28
4.8 Función de esterilización a alta temperatura.....	28
4.9 Función de calentamiento rápido de agua	34
4.10 Función de programador de calentamiento de agua.....	34
4.11 Función de calentamiento de agua predefinido.....	40
4.12 Encendido y apagado del suelo radiante	44

4.13 Ajuste de temperatura de agua para suelo radiante	44
4.14 Cambio de funciones de suelo radiante	45
4.15 Función de ajuste automático de temperatura del suelo radiante...	46
4.16 Función de calefacción rápida de suelos	46
4.17 Función "Absence" ["Ausencia"] del suelo radiante	47
4.18 Función de programador de suelo radiante	47
4.19 Ajustes de hora.....	52
4.20 Función de limpieza	54
4.21 Función "Remote shield" ["Bloqueo remoto"]	54
4.22 Función "Child lock" ["Bloqueo infantil"]	55
5 MENSAJES DE ERRORES	56
5.1 Tabla de códigos de errores para la unidad exterior	57
5.2 Tabla de códigos de errores para el depósito de agua o el generador de agua caliente.....	60
5.3 Tabla de códigos de depuración.....	61
5.4 Tabla de códigos de estado.....	62

1 PANTALLA



Fig. 1.1: Aspecto del controlador por cable

1.1 Pantalla LCD del controlador por cable

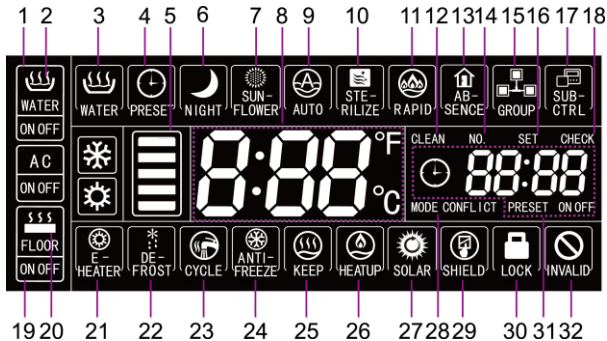

Fig 1.2: Gráficos de la pantalla LCD del controlador por cable

1.2 Instrucciones de la pantalla LCD

Tabla 1.1: Instrucciones de la pantalla LCD

N.º	Nombre del indicador	Instrucciones
1	Icono WATER ["Agua"]	Este icono se muestra cuando el controlador por cable actual está conectado a la interfaz de la función de agua caliente.
2	WATER ON/OFF ["Encendido/apagado de agua"]	Vista general de la función de agua caliente: el icono WATER ["AGUA"] se mantiene encendido; el icono ON/OFF ["Encendido/apagado"] se muestra en función del estado de la función de agua caliente (encendida o apagada).
3	Agua caliente estándar	Modo de agua caliente estándar.
4	Preset ["Preajuste"]	Modo de agua caliente predeterminado.
5	Agua caliente disponible	La cantidad de agua caliente disponible para el usuario actual se muestra en función del estado indicado en el marco de agua caliente. Sólo se muestra en la interfaz para agua caliente.
6	Night ["Noche"]	Modo de agua caliente nocturna.
7	Sunflower ["Girasol"]	Se muestra cuando está activada la función SUN-FLOWER ["GIRASOL"].
8	Zona de temperatura	Muestra las temperaturas real y de consigna del agua.
9	Automático	Se muestra cuando está activada la función de ajuste automático de la temperatura del agua. Esta función puede ajustarse individualmente para el calentamiento de agua y el suelo radiante, y el icono se mostrará dependiendo de si la función es válida o no en la interfaz correspondiente.
10	Sterilize ["Esterilización"]	Este icono se muestra cuando está activada la función STERILIZE ["Esterilización"], y parpadea durante la esterilización.
11	Rapid ["Rápido"]	Se muestra cuando está activada la función RAPID ["RÁPIDO"]. Esta función puede ajustarse individualmente para el calentamiento de agua y el suelo radiante, y el icono se mostrará dependiendo de si la función es válida o no en la interfaz correspondiente.
12	Clean ["Limpieza"]	Este icono se muestra cuando la función CLEAN ["Limpieza"] está activada, y parpadea durante la limpieza.
13	Absence ["Ausencia"]	Se muestra cuando está activada la función ABSENCE ["AUSENCIA"].
14	N.º	El icono "NO" ["N.º"] se muestra al consultar o ajustar el número de proyecto del depósito de agua o generador de agua caliente.
15	Group ["Grupo"]	Se muestra cuando un controlador por cable controla varios depósitos de agua o generadores de agua caliente al mismo tiempo.

N.º	Nombre del indicador	Instrucciones
16	Set ["Ajuste"]	El icono "SET" ["AJUSTE"] se muestra en la interfaz de ajuste de parámetros.
17	Sub-controller ["Controlador subordinado"]	Indica que el controlador por cable actual es un controlador por cable esclavo (la dirección del controlador por cable es 02).
18	Check ["Comprobación"]	El icono "CHECK" ["COMPROBACIÓN"] se muestra en la interfaz de visualización de parámetros.
19	Icono de la interfaz FLOOR ["SUELO"]	Este icono se muestra cuando el controlador por cable actual está mostrando la interfaz de la función de suelo radiante.
20	FLOOR ON/OFF ["ENCENDIDO/APAGADO SUELO"]	Cuando se muestra el icono de suelo radiante, el icono ON/OFF ["Encendido/apagado"] se muestra en función del estado de la función de suelo radiante (encendida o apagada).
21	E-heater ["Calefactor eléctrico"]	Este icono indica si el calefactor auxiliar se encuentra encendido.
22	Defrost ["Descongelación"]	Estado de descongelación de la unidad exterior.
23	Cycle ["Ciclo"]	Estado de funcionamiento de la bomba de retorno de agua.
24	Anti-freeze ["Anti congelación"]	Estado de protección anti congelación.
25	Keep ["Mantenimiento"]	Estado de funcionamiento del depósito de agua/generador de agua caliente.
26	Heat up ["Calentar"]	Estado de funcionamiento del depósito de agua/generador de agua caliente.
27	Solar	Se muestra cuando el generador de agua caliente está conectado a energía solar, y parpadea cuando la energía solar está funcionando.
28	MODE CONFLICT ["CONFLICTO DE MODOS"]	Cuando la unidad se encuentra en modo de refrigeración/deshumidificación, no se permite activar el suelo radiante. El icono "Mode conflict" ["Conflicto de modos"] parpadeará.
29	Shield ["Bloqueo"]	Estado de bloqueo.
30	Child lock ["Bloqueo infantil"]	Estado de boqueo infantil.
31	Zona del programador	Muestra el estado del reloj del sistema y del programador.
32	Invalid ["Operación inválida"]	Muestra una operación inválida.

Nota:

Cuando el controlador por cable está conectado a diferentes depósitos de agua o generadores de agua caliente, algunas funciones varían.

2 BOTONES

2.1 Aspecto de los botones

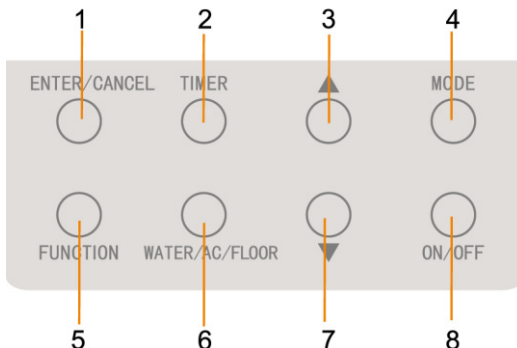

Fig. 2.1: Aspecto de los botones

2.2 Instrucciones de las funciones de los botones

Tabla 2.1: Instrucciones de las funciones de los botones

N.º	Botones	Instrucciones
1	Enter/Cancel ["Intro/Cancelar"]	Seleccionar y cancelar una función.
2	Reducción	(1) Ajuste de la temperatura para el calentamiento de agua, el suelo radiante y la esterilización a altas temperaturas.
7	Aumento	(2) Ajuste del programador (calentamiento de agua/suelo radiante), la hora predefinida de calentamiento de agua y la hora de esterilización. (3) Ajuste y consulta de parámetros.
4	Mode ["Modo"]	Desde la interfaz de calentamiento de agua es posible seleccionar 3 modos: calentamiento de agua estándar, calentamiento de agua predefinido y calentamiento de agua nocturno. (Nota: Estos modos no pueden cambiarse desde la interfaz de suelo radiante)

5	Function ["Función"]	Interfaz de AGUA: función "Sunflower" ["Girasol"], función de temperatura automática de agua, función de esterilización, función de calentamiento rápido de agua. Interfaz de SUELO: función de temperatura automática de agua, función Absence ["Ausencia"], función de calefacción rápida de suelos.
2	Timer ["Programador"]	Ajustes del programador.
8	ON/OFF ["Encendido/apagado"]	Encendido y apagado del suelo radiante y el calentamiento de agua.
6	WATER/AC/FLOOR ["AGUA/AIRE ACONDICIONADO/SUELO"]	Conmutación entre las interfaces de calentamiento de agua y suelo radiante (sólo cuando tanto la función de calentamiento de agua tanto como la de suelo radiante son válidas).
7 y 3	Child lock ["Bloqueo infantil"]	Activar o cancelar el bloqueo infantil pulsando los botones de "aumento" y "disminución" durante 5 segundos.

3 Instalación y puesta en servicio

Hay dos tipos de placa de instalación en función del tipo de controlador por cable. A continuación se muestra la primera placa a modo de ejemplo.

Primer tipo:

Unidad: mm

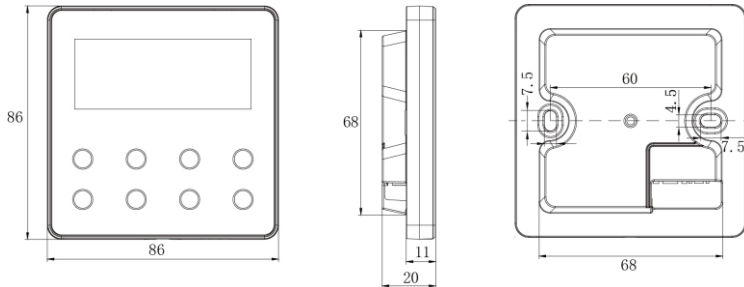

Segundo tipo:

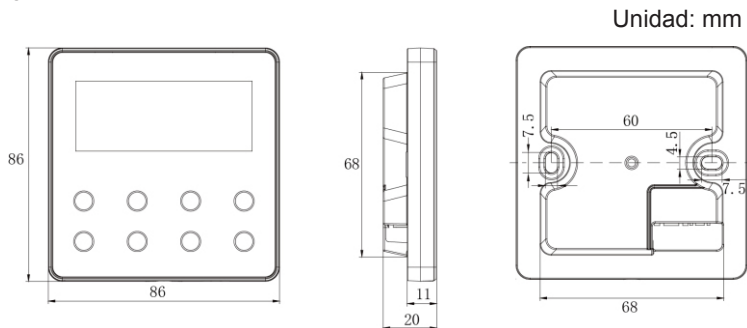

Fig. 3.1: Tamaño del controlador por cable

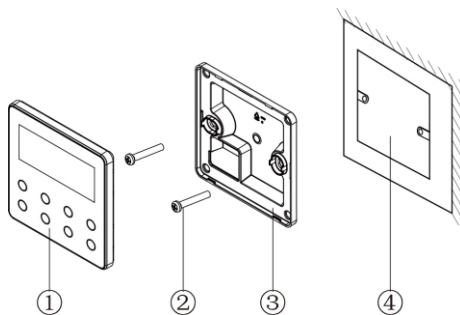

Fig. 3.2: Piezas del controlador por cable

N.º	1	2	3	4
Nombre	Panel del controlador por cable	Tornillo M4×25	Solera del controlador por cable	Caja de conexiones montada en pared
Cdad.	1	2	1	Piezas aportadas por el usuario

3.1 Instalación del controlador por cable

3.1.1 Selección de la línea de comunicación

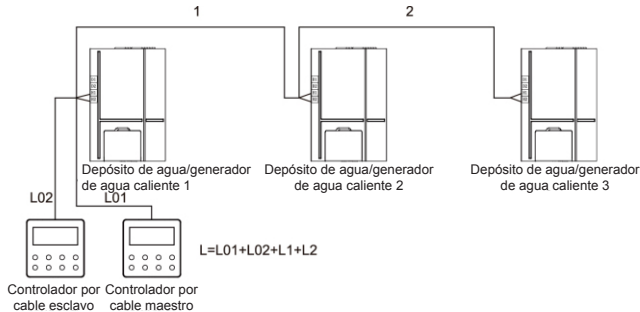

Fig. 3.3: Longitud de la línea de comunicación

Tipo de material del cable	Longitud total de la línea de comunicación entre el depósito de agua o el generador de agua caliente y el controlador por cable L (m)	Tamaño del cable (mm ²)	Norma de materiales	Observaciones
Cable recubierto con cloruro de polivinilo ligero/normal. (60227 IEC 52 /60227 IEC 53)	$L \leq 250$	2×0.75~ 2×1.25	IEC 60227-5:2007	<ol style="list-style-type: none"> 1. La longitud total de la línea de comunicación no debe superar los 250 m. 2. El cable deberá ser circular (con los conductores trenzados juntos). 3. Si la unidad se instala en lugares expuestos a campos magnéticos intensos o a grandes interferencias, deberá emplearse un cable apantallado.

Nota:

- ① Si el acondicionador está instalado en un lugar expuesto a interferencias electromagnéticas, la línea de comunicación del controlador por cable deberá ser de par trenzado y blindado.
- ② Los materiales de la línea de comunicación para controladores por cable deberán seleccionarse en estricto cumplimiento de este manual de instrucciones.

3.1.2 Requisitos de instalación

- (1) Se prohíbe instalar el controlador por cable en lugares húmedos.
- (2) Se prohíbe instalar el controlador por cable en lugares expuestos a la radiación solar directa.
- (3) Se prohíbe instalar en controlador por cable en lugares cercanos a objetos muy calientes o expuestos a salpicaduras de agua.

3.1.3 Requisitos de cableado

Hay cuatro métodos de conexión entre el controlador por cable y el depósito de agua/generador de agua caliente:

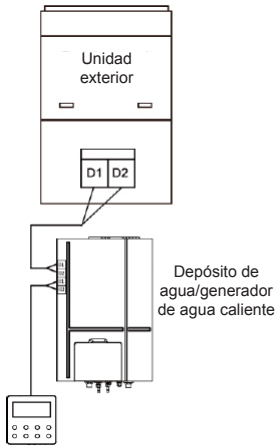

Fig. 3.4

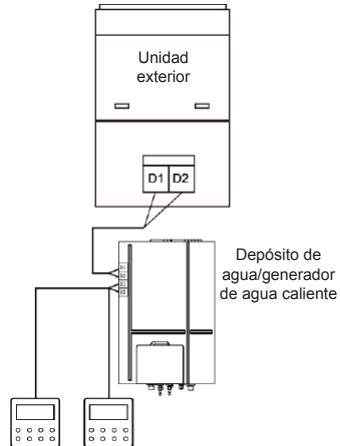

Fig. 3.5

Fig. 3.4: Un controlador por cable controla un depósito de agua o generador de agua caliente.

Fig. 3.5: Dos controladores por cable controlan un depósito de agua o generador de agua caliente.

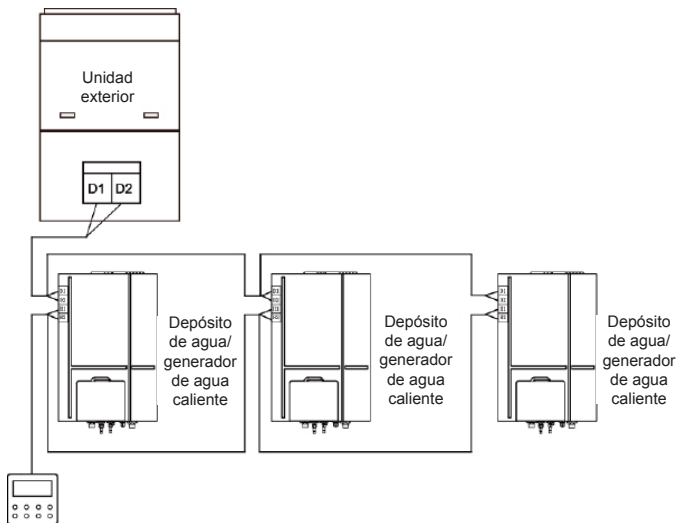

Fig. 3.6: Un controlador por cable controla varios depósitos de agua o generadores de agua caliente

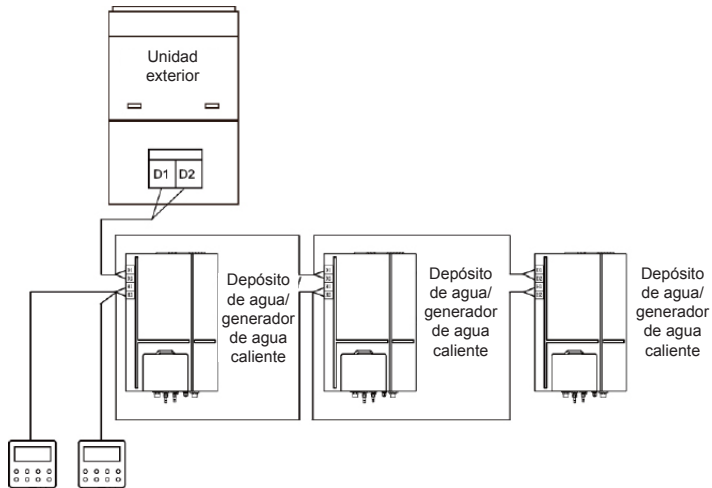

Fig. 3.7: Dos controladores por cable controlan varios depósitos de agua o generadores de agua caliente



Instrucciones de cableado:

- ① Cuando un controlador por cable controla varios depósitos de agua o generadores de agua caliente al mismo tiempo, el controlador por cable se puede conectar a cualquier depósito de agua o generador de agua caliente, pero los equipos conectados entre sí deben ser únicamente, o bien depósitos de agua, o bien generadores de agua caliente. La cantidad total de depósitos de agua o generadores de agua caliente controlados por el controlador por

cable no debe ser mayor de 3, y los depósitos de agua o generadores de agua caliente conectados deberán estar en una misma red.

- ② Si hay dos controladores por cable controlando un depósito de agua o generador de agua caliente, los controladores por cable deberán tener direcciones diferentes. Véase el punto 3.2.2, "Ajuste de parámetros".
- ③ Si dos controladores por cable controlan varios depósitos de agua o generadores de agua caliente al mismo tiempo, se podrán conectar a cualquier depósito de agua o generador de agua caliente, pero los equipos conectados entre sí deberán ser únicamente, o bien depósitos de agua, o bien generadores de agua caliente. Las direcciones de los dos controladores por cable deberán ser distintas. Véase el punto 3.2.2, "Ajuste de parámetros". La cantidad total de depósitos de agua o generadores de agua caliente controlados por el controlador por cable no debe ser mayor de 3, y los depósitos de agua o generadores de agua caliente conectados deberán estar en una misma red.
- ④ Si uno o dos controladores por cable controlan varios depósitos de agua o generadores de agua caliente al mismo tiempo, los depósitos de agua o generadores de agua caliente controlados deberán tener los mismos ajustes.
- ⑤ La conexión a la red del controlador por cable y el depósito de agua o generador de agua caliente deberá realizarse conforme a uno de los cuatro métodos de conexión mostrados en las fig. 3.4-3.7. En lo que respecta a los métodos de conexión mostrados en las fig. 3.5 y 3.7, deberá haber un solo controlador por cable maestro (la dirección es 01) y un solo controlador por cable esclavo (dirección: 02). La cantidad de controladores por cable no puede ser mayor de dos.

3.1.4 Instalación

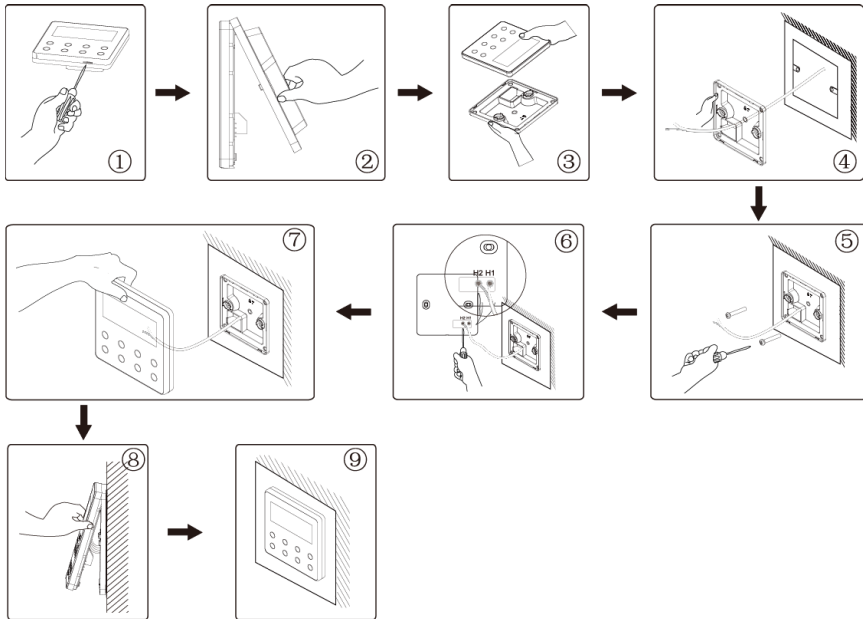

Fig. 3.8: Diagrama de instalación para controlador por cable

La fig. 3.8 muestra el proceso de instalación sencilla del controlador por cable. Preste atención a los siguientes puntos.

- (1) Antes de la instalación, interrumpa el suministro eléctrico del depósito de agua o generador de agua caliente.

- (2) Extraiga el cable de par trenzado del orificio de instalación de la pared e introdúzcalo a través del orificio de conexión de la cara posterior de la solera del controlador por cable.
- (3) Introduzca la solera del controlador por cable en la pared y emplee el tornillo M4×25 para fijarla al orificio de instalación de la pared.
- (4) Conecte el cable trenzado a la columna de conexión H1 y H2 respectivamente y apriete los tornillos.
- (5) Para finalizar la instalación, una el panel a la solera del controlador por cable.

3.1.5 Desmontaje

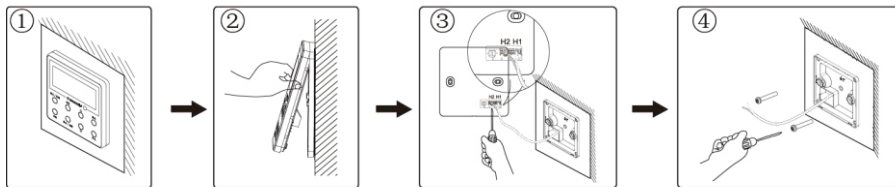

Fig. 3.9: Diagrama de desmontaje del controlador por cable

3.2 Puesta en servicio

3.2.1 Consulta de parámetros

Los parámetros de la unidad pueden comprobarse con la unidad encendida o apagada.

- (1) Mantenga el botón "FUNCTION" ["Función"] pulsado durante 5 s para acceder a la interfaz de consulta de parámetros. El mensaje "C00" aparecerá en la zona de temperatura, y el icono "CHECK" ["COMPROBACIÓN"] se encenderá.
- (2) Pulse el botón "▲" o "▼" para seleccionar el código de parámetro.
- (3) Pulse el botón "ENTER/CANCEL" ["INTRO/CANCELAR"] para retroceder hasta que el sistema salga de la consulta de parámetros.

La lista de consulta de parámetros es la siguiente:

Tabla 3.1: Lista de visualización de parámetros

Código de parámetro	Nombre de parámetro	Rango de parámetro	Método de visualización
C00	Introducción de parámetro ajustable	-	En el estado "C00", la zona del programador muestra el número de proyecto del depósito de agua o generador de agua caliente actual. Si hay un controlador por cable controlando varias unidades de depósito de agua o generador de agua caliente, sólo se mostrará el número de proyecto más pequeño.
C01	Visualización del número de proyecto y localización de tanques de agua o generadores de agua caliente con fallos	1-255: Número de proyecto del depósito de agua o generador de agua caliente conectado	<p>Método de operación: Pulse el botón "MODE" ["MODO"] en el estado "C01" para acceder a la interfaz del número de proyecto del depósito de agua o generador de agua caliente. Pulse el botón "▲" o "▼" para cambiar códigos entre el depósito de agua y el generador de agua caliente.</p> <p>Modo de visualización: Zona de temperaturas: Avería del depósito de agua/generador de agua caliente actual (sólo se muestran averías del depósito de agua/generador de agua caliente. Si hay varios errores, la zona de visualización de temperaturas los mostrará de modo cíclico cada 3 segundos. Zona del programador: (Avería C5 o conflicto de número de proyecto). Número de proyecto del depósito de agua o generador de agua caliente actual.</p> <p>Nota: El sistema no sale automáticamente de la interfaz "C01". El usuario tiene que salir de esta interfaz manualmente.</p>

Controlador por cable XK57

C03	Visualización de la cantidad de unidades de aire acondicionado, depósitos de agua y generadores de agua caliente en el sistema.	1-80	Zona del programador: Muestra la cantidad de unidades interiores del sistema (incluidas unidades de aire acondicionado, depósitos de agua y generadores de agua caliente).
C06	Vista de funcionamiento prioritario	00: Funcionamiento normal 01: Funcionamiento prioritario	Método de operación: Para acceder a la interfaz de funcionamiento prioritario, pulse el botón "MODE" en el estado "C06". Pulse el botón "▲" o "▼" para seleccionar el depósito de agua o el generador de agua caliente. Modo de visualización: Zona de temperaturas: Muestra el número de proyecto del depósito de agua o generador de agua caliente actual. Zona del programador: Muestra el ajuste de funcionamiento prioritario del depósito de agua o generador de agua caliente actual.
C09	Visualización de la dirección del controlador por cable	01,02	Zona del programador: Muestra la dirección del controlador por cable.
C11	Visualización de la cantidad de depósitos de agua o generadores de agua caliente en caso de que un controlador por cable controle varios depósitos de agua o generadores de agua caliente al mismo tiempo	1-3	Zona del programador: Muestra la cantidad de depósitos de agua o generadores de agua caliente controlados con el controlador por cable.

C12	Visualización de la temperatura ambiente exterior	-	Zona del programador: Muestra la temperatura ambiente exterior.
C18	Visualización del número de proyecto del depósito de agua o generador de agua caliente pulsando un botón	1~255 Número de proyecto del depósito de agua o generador de agua caliente conectado	<p>Método de operación: Pulse brevemente el botón "MODE" ["MODO"] en el estado "C18" para activar la función de visualización del número de proyecto del depósito de agua o generador de agua caliente pulsando un botón, y el controlador por cable accederá a la interfaz de visualización de códigos de proyecto de depósitos de agua o generadores de agua caliente. Pulse el botón "▲" o "▼" para seleccionar el depósito de agua o el generador de agua caliente.</p> <p>Modo de visualización: Zona de temperaturas: Muestra el número del depósito de agua o generador de agua caliente actual. Zona del programador: Muestra el número de proyecto del depósito de agua o generador de agua caliente.</p> <p>Nota: 1. Tras activar la función de visualización con un botón, cada controlador por cable del sistema mostrará, en su zona del programador, el número de proyecto del depósito de agua o generador de agua caliente que esté controlando. (Si un controlador por cable está controlando varios depósitos de agua o generadores de agua caliente, su zona del programador mostrará diferentes números de proyecto por turnos cada 3 segundos). 2. El controlador por cable esclavo no puede activar o desactivar la función de visualización con un botón de números de proyecto de depósitos de agua o generadores de agua caliente.</p> <p>Método de cancelación: 1. Si el usuario sale manualmente de la interfaz "C18", la función de visualización con un botón se desactivará inmediatamente. 2. Si el sistema sale de la interfaz "C18" debido a un periodo de inactividad de 20 segundos, el usuario deberá pulsar el botón "ON/OFF" ["Encendido/apagado"] para cancelar esta función.</p>

			3. Si la función de visualización con un botón está activada y el usuario pulsa el botón "ON/OFF" ["Encendido/apagado"] de algún controlador por cable de la misma red, la función se cancelará.
C21	Visualización de la temperatura del agua	0-100°C	Método de operación: Para acceder a la interfaz de visualización de la temperatura del agua, pulse el botón "MODE" en el estado "C21". Pulse el botón "▲" o "▼" para seleccionar el número del depósito de agua o generador de agua caliente. Modo de visualización: Zona de temperaturas: Muestra el número de proyecto del depósito de agua o generador de agua caliente actual. Zona del programador: Muestra la temperatura del agua del depósito de agua o generador de agua caliente.

Nota:

En el estado de visualización de parámetros, los botones "FUNCTION" ["FUNCIÓN"], TIMER ["PROGRAMADOR"] y "WATER/AC/FLOOR" ["AGUA/AIRE ACONDICIONADO/SUELO"] no son válidos. El botón "ON/OFF" ["Encendido/apagado"] o "ENTER/CANCEL" ["INTRO/CANCELAR"] sirve para volver a la página principal, pero no para encender o apagar la unidad.

3.2.2 Ajuste de parámetros

Los parámetros de la unidad pueden comprobarse con la unidad encendida o apagada.

- (1) Mantenga pulsado el botón "FUNCTION" ["FUNCIÓN"] durante 5 segundos. En la zona de temperaturas aparecerá el mensaje "C00". Continúe pulsando el botón "FUNCTION" ["FUNCIÓN"] durante otros 5 segundos para acceder a los parámetros de ajuste del controlador por cable. En la zona de temperaturas aparecerá el mensaje "P00".

- (2) Pulse el botón “▲” o “▼” para seleccionar el código de parámetro. Pulse el botón "MODE" ["MODO"] para acceder al ajuste de parámetros. En este momento, el valor del parámetro parpadea. Pulse el botón “▲” o “▼” para ajustar el valor del parámetro y “ENTER/CANCEL” ["INTRO/CANCELAR"] para finalizar el ajuste.
- (3) Pulse el botón “ENTER/CANCEL” ["INTRO/CANCELAR"] para volver al último paso hasta que el sistema salga del ajuste de parámetros.

La lista de ajuste de parámetros es la siguiente:

Tabla 3.2: Lista de ajuste de parámetros

Código de parámetro	Nombre de parámetro	Rango de parámetro	Valor por defecto	Nota
P13	Ajuste de dirección del controlador por cable	01: Controlador por cable maestro 02: Controlador por cable esclavo	01	Si hay dos controladores por cable controlando uno o más depósitos de agua o generadores de agua caliente, los dos controladores por cable deberán tener direcciones diferentes. El controlador por cable esclavo (02) no tiene otra función de ajuste de parámetros que la de ajuste de su dirección.
P14	Ajuste de cantidad de depósitos de agua o generadores de agua caliente controlados en grupo	00: Se prohíbe usarlo en esta función 01-03: Cantidad de depósitos de agua o generadores de agua caliente	01	Ajuste del valor correspondiente en función de la cantidad de depósitos de agua o generadores de agua caliente conectados.

Controlador por cable XK57

P43	Ajuste de funcionamiento prioritario	00: Funcionamiento normal 01: Funcionamiento prioritario	00	Si la alimentación es insuficiente, los depósitos de agua o generadores de agua caliente ajustados para funcionamiento prioritario podrán seguir funcionando, mientras que el resto se apagará.
P46	Habilitación de la función de conservación de calor con el depósito de agua en estado de espera	00: Habilitar 01: Deshabilitar	00	
P47	Valor de ajuste de temperatura de la función de conservación de calor con el depósito de agua en estado de espera	35-46°C	42°C	
P50	Ajuste de la temperatura de conservación de calor del modo "Sunflower" ["Girasol"]	35-50°C	40°C	
P53	Ajuste automático del valor de modificación de la temperatura del agua caliente	-2-8°C	0°C	
P54	Días de circulación de la esterilización a altas temperaturas	0-60 días	0	Si el valor ajustado es 0, la función de esterilización a altas temperaturas se activará en una sola ocasión y no se memorizará.

P55	Hora de inicio de esterilización a altas temperaturas por adelantado	0-3 h	1	--
P56	¿Se permite activar el calefactor eléctrico con el modo de agua caliente activado?	00: Sí 01: No	00	--
P58	¿Se permite recuperar calor automáticamente?	00: Sí 01: No	00	--
P59	Ajuste de temperatura de agua del calefactor para recuperación de calor automática	35-46°C	42°C	--
P73	Habilitación del modo de calefacción rápida	00: Sí 01: No	01	--
P80	Habilitación de apertura de la calefacción auxiliar de suelos	00: Sí 01: No	00	--
P81	Valor de ajuste máx. de temperatura de salida de agua de suelo radiante	40-52°C	45°C	--

Nota:

En el estado de ajuste de parámetros, los botones "WATER/AC/FLOOR" ["AGUA/AIRE ACONDICIONADO/SUELO"] y "TIMER" ["PROGRAMADOR"] no funcionan. El botón "ON/OFF" ["Encendido/apagado"] sirve para volver a la página principal, pero no para encender o apagar la unidad.

4 Instrucciones de funcionamiento

4.1 Conmutación entre las interfaces de calentamiento de agua y suelo radiante

Pulse el botón "WATER/AC/FLOOR" ["AGUA/AIRE ACONDICIONADO/SUELO"] siempre que no haya unidades en funcionamiento (desactivarlas si las hay); la interfaz actual cambiará entre las interfaces de calentamiento de agua y suelo radiante.

En la interfaz de suelo radiante, pulse el botón "WATER/AC/FLOOR" ["AGUA/AIRE ACONDICIONADO/SUELO"] para cambiar a la interfaz de calentamiento de agua.

En la interfaz de calentamiento de agua, pulse el botón "WATER/AC/FLOOR" ["AGUA/AIRE ACONDICIONADO/SUELO"] para cambiar a la interfaz de suelo radiante.

Al acceder a la interfaz del calentamiento de agua, el icono  se encenderá antes del icono de calentamiento de agua.

Al acceder a la interfaz del suelo radiante, el icono  se encenderá antes del icono de suelo radiante.

Nota:

- ① Si el proyecto sólo dispone de la función de calentamiento de agua, el controlador por cable sólo mostrará la interfaz de ésta, y no será posible cambiar a la interfaz de suelo radiante.
- ② Si el proyecto sólo dispone de la función de suelo radiante, el controlador por cable sólo mostrará la interfaz de éste, y no será posible cambiar a la interfaz de calentamiento de agua.
- ③ Sólo es posible conmutar las interfaces si el generador de agua se encuentra conectado al mismo tiempo que el depósito de agua interior y el suelo radiante.

4.2 Encendido y apagado del calentamiento de agua

Pulse el botón "ON/OFF" ["Encendido/apagado"] para que el calentamiento de agua se encienda y apague en el siguiente orden: encendido → apagado → encendido.

Desde la interfaz de suelo radiante, pulse el botón "WATER/AC/FLOOR" ["AGUA/AIRE ACONDICIONADO/SUELO"] para activar la interfaz de calentamiento de agua, y después conmute el estado del siguiente modo:

Con el calentamiento de agua activado, pulse el botón "ON/OFF" ["Encendido/apagado"] para desactivar la función de calentamiento de agua.

Con el calentamiento de agua desactivado, pulse el botón "ON/OFF" ["Encendido/apagado"] para activar la función de calentamiento de agua.

En la interfaz de calentamiento de agua puede encender y apagar directamente del modo arriba indicado.

Véanse las interfaces de encendido y apagado del calentamiento de agua en la fig. 4.1.

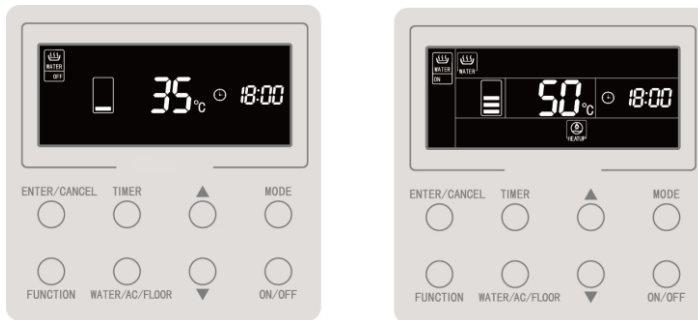

4.1 Interfaz de encendido y apagado del calentamiento de agua

4.3 Ajuste de modos de calentamiento de agua

Con el calentamiento de agua activado, pulse el botón "MODE" para hacer circular los modos en el siguiente orden:



Figura 4.2: Conmutación de modos de calentamiento de agua

Modo de agua caliente estándar: El depósito de agua/generador de agua inicia o detiene la calefacción en función del ajuste de temperaturas de agua actual.

Modo de agua caliente predeterminado: Preajuste la hora de calefacción de agua para que el depósito de agua/generador de agua caliente arranque por adelantado en función de la temperatura actual del agua. Mientras tanto, el compresor puede iniciarse o detenerse en función de la diferencia entre el ajuste de temperatura del agua y la temperatura real del agua. El depósito de agua/generador de agua caliente se detendrá al cabo de 1-4 horas de la hora preajustada. Una vez ajustada, la máquina funcionará de modo cíclico cada día.

Modo de agua caliente nocturna: Fije el tiempo de suministro de agua caliente de las 00:00 a las 06:00, de modo que el depósito de agua/generador de agua caliente se inicie durante este periodo. El inicio y la detención del compresor se deciden en función de la diferencia entre la temperatura predefinida del agua y su temperatura real. Una vez finalizado este periodo de tiempo, el depósito de agua/generador de agua caliente se detendrá. Una vez ajustada, la máquina funcionará de modo cíclico cada día.

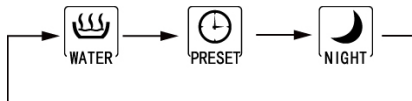
4.4 Ajuste de temperatura de calentamiento de agua

Con el calentamiento de agua activado, pulse el botón “▲” o “▼” para que la temperatura aumente o disminuya en 1°C; si mantiene pulsado uno de los botones, la temperatura aumentará o descenderá a razón de 1°C cada 0.3 s.

En el modo de calentamiento de agua estándar, el modo de calentamiento de agua predefinido y el modo de calentamiento de agua nocturna, las temperaturas pueden ajustarse de 35°C hasta la temperatura máxima disponible para el calentamiento de agua.

Nota:

- ① La temperatura máxima disponible para calentamiento de agua es habitualmente de 55°C, pero puede ser ajustada por un técnico hasta los 70°C.
- ② Las temperaturas del calentamiento de agua estándar, el calentamiento de agua predefinido y el calentamiento de agua nocturna tienen el mismo rango de ajuste, y los valores ajustados en los diferentes modos son independientes.
- ③ Cuando la función de ajuste automático de la temperatura del calentamiento de agua está activada, los botones “▲” y “▼” no estarán disponibles para ajustar la temperatura del agua.

4.5 Conmutación de funciones del calentamiento de agua

Las siguientes funciones pueden ajustarse con el calentamiento de agua encendido o apagado:

Calentamiento de agua encendido/apagado	Funciones	Nota
Calentamiento de agua estándar activado	Girasol, ajuste automático de temperatura del agua para calentamiento de agua, esterilización a altas temperaturas, calentamiento rápido de agua	--
Modo de preajuste activado	Ajuste automático de temperatura del agua para calentamiento de agua, esterilización a altas temperaturas, calentamiento rápido de agua	--
Modo nocturno activado	Ajuste automático de temperatura del agua para calentamiento de agua, esterilización a altas temperaturas, calentamiento rápido de agua	--
Calentamiento de agua apagado	Esterilización a altas temperaturas	--

Cada vez que pulse el botón "FUNCTION" ["FUNCIÓN"] con el calentamiento de agua activado en modo de calentamiento de agua estándar, las funciones circularán del siguiente modo:



Figura 4.3: Conmutación de funciones en el modo de calentamiento de agua estándar

Si pulse el botón "FUNCTION" ["FUNCIÓN"] en los modos de calentamiento de agua predefinido o calentamiento de agua nocturno con el calentamiento de agua activado, las funciones circularán en el siguiente orden:

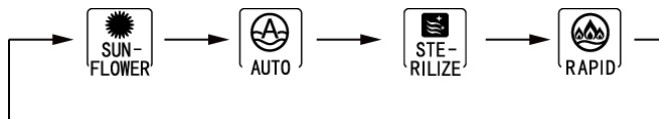

Figura 4.4: Conmutación de funciones en los modos de calentamiento de agua predefinido y nocturno

Cuando el calentamiento de agua está desactivado, sólo podrá ajustarse la función de esterilización. Al pulsar el botón "FUNCTION" ["FUNCIÓN"] el icono de esterilización parpadeará.

Nota:

- ① Si la función está bloqueada o no disponible por alguna otra razón, este ajuste se saltará al pulsar el botón "FUNCTION" ["FUNCIÓN"].
- ② En lo que respecta a las funciones de temperatura automática de agua, calentamiento rápido de agua y "Sunflower" ["Girasol"], el icono de la función correspondiente no se mostrará si no es posible activarla en el modo seleccionado. Si una función puede ajustarse en el modo seleccionado, también podrá modificarse y cancelarse en dicho modo.

4.6 Función "Girasol"

La función "Girasol" determina el momento más cálido del día anterior registrando un historial de temperaturas exteriores para decidir la hora de activación del calentamiento de agua y ahorrar de este modo energía.

Para seleccionar la función "Girasol", pulse el botón "FUNCTION" con el modo de calentamiento de agua estándar activado, y habilítela con el botón "ENTER/CANCEL" ["INTRO/CANCELAR"] cuando el icono  parpadee.

Para cancelar la función "Girasol", pulse el botón "FUNCTION" con el modo de calentamiento de agua estándar activado, y después el botón "ENTER/CANCEL" ["INTRO/CANCELAR"].

4.7 Función de ajuste automático de temperatura de calentamiento de agua

Con la función de ajuste automático de temperatura, la placa base determina la temperatura para el calentamiento de agua en función de la temperatura ambiente exterior. El usuario no necesita ajustar la temperatura del agua.

Para ajustar la función de ajuste automático de temperatura, pulse el botón "FUNCTION" ["FUNCIÓN"] con el calentamiento de agua activado. El icono  parpadeará. Pulse el botón ENTER/CANCEL ["INTRO / CANCELAR"] para habilitar la función de ajuste automático.

Para cancelar la función de ajuste automático de temperatura del agua, pulse el botón "FUNCTION" con el modo de calentamiento de agua estándar, y después el botón "ENTER/CANCEL" ["INTRO/CANCELAR"].

4.8 Función de esterilización a alta temperatura

Con la función de esterilización a alta temperatura, la temperatura del depósito de agua aumenta hasta un rango de 65 a 70°C (configurable) durante el tiempo necesario para esterilizarse.

Si la esterilización se configura para repetirse cada 0 días, sólo se efectuará una vez.

Para ajustar la función de esterilización a alta temperatura, selecciónela pulsando el botón "FUNCTION" ["FUNCIÓN"] de la interfaz de calentamiento de agua.

El icono  "parpadeará. A continuación, pulse los botones “▲” y “▼” para ajustar la temperatura de esterilización a alta temperatura, y después el botón “ENTER/CANCEL” [“INTRO/CANCELAR”] para habilitar la función.

Para cancelar la función de esterilización a alta temperatura, selecciónela con el botón "FUNCTION" de la interfaz de calentamiento de agua, y después pulse el botón "ENTER/CANCEL" [“INTRO/CANCELAR”].

El modo de ajuste de la función de esterilización a alta temperatura se muestra a continuación:

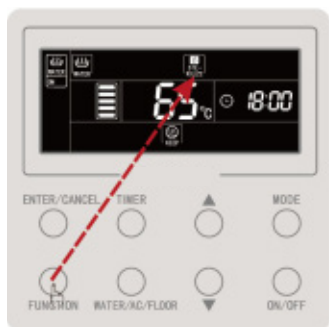

Pulse el botón "FUNCTION" ["FUNCIÓN"] para seleccionar el icono de esterilización



Pulse los botones "▲" y "▼" para ajustar la temperatura de esterilización

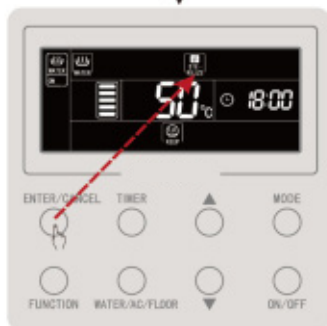

Pulse el botón "ENTER/CANCEL" ["INTRO / CANCELAR"] para habilitar la esterilización a alta temperatura

Figura 4.5: Esterilización a alta temperatura sin repetición

Si la frecuencia de repetición de la esterilización a altas temperaturas está ajustada a más de 0 días, la función de esterilización se repetirá de modo periódico.

Para ajustar la función de esterilización a alta temperatura, selecciónela pulsando el botón "FUNCTION" ["FUNCIÓN"] de la interfaz de calentamiento de agua. El icono  " parpadeará. A continuación, pulse los botones "▲" y "▼" para ajustar la temperatura de esterilización a alta temperatura. Pulse el botón "TIMER" ["PROGRAMADOR"]; la zona de tiempo parpadeará. Pulse los botones "▲" y "▼" para ajustar la hora de esterilización a alta temperatura, y después el botón "ENTER/CANCEL" ["INTRO/CANCELAR"] para habilitar la función.

Para cancelar la función de esterilización a alta temperatura, selecciónela con el botón "FUNCTION" de la interfaz de calentamiento de agua, y después pulse el botón "ENTER/CANCEL" ["INTRO/CANCELAR"].

Nota:

La hora de esterilización a alta temperatura se considera indefinida, y la zona del tiempo muestra el mensaje "--:--".

La frecuencia de repetición de la esterilización a alta temperatura puede ser modificada por un técnico. Por defecto, el valor de fábrica es 0.

El modo de ajuste de la función de esterilización a alta temperatura se muestra a continuación:

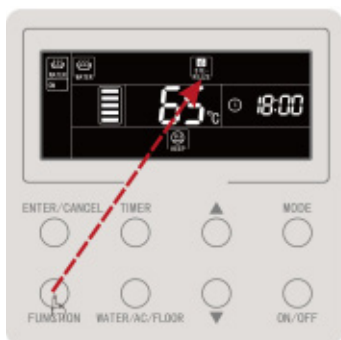

Pulse el botón "FUNCTION" ["FUNCIÓN"] para seleccionar el icono de esterilización

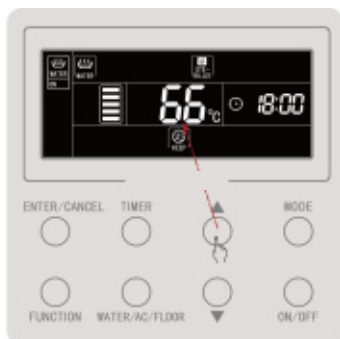

Pulse los botones "▲" y "▼" para ajustar la temperatura de esterilización

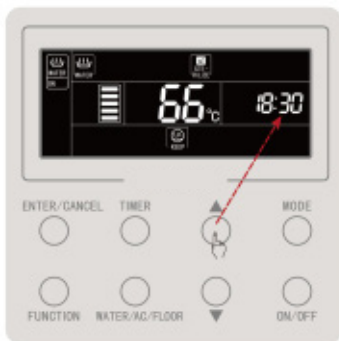

Pulse los botones "▲" y "▼" para ajustar la hora predefinida de esterilización



Pulse el botón "TIMER" ["PROGRAMADOR"] para ajustar la hora predefinida de esterilización a alta temperatura

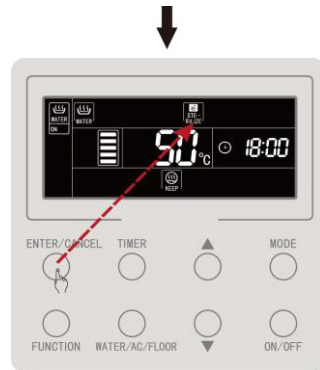

Pulse el botón "ENTER/CANCEL" ["INTRO / CANCELAR"] para habilitar la esterilización a alta temperatura

Figura 4.6: Esterilización a alta temperatura con repetición

La función de esterilización a alta temperatura se cancela del siguiente modo:

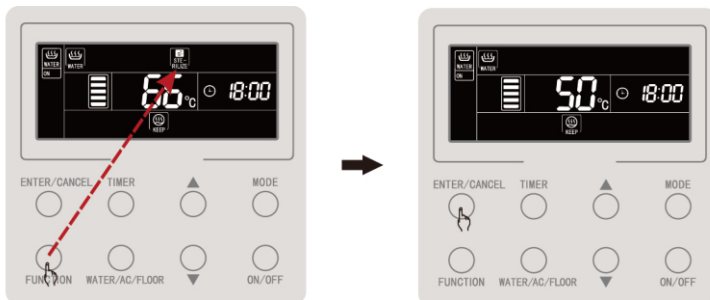

Pulse el botón "FUNCTION" ["FUNCIÓN"] para seleccionar el icono de esterilización

Pulse el botón "ENTER/CANCEL" ["INTRO / CANCELAR"] para cancelar la esterilización a alta temperatura

Figura 4.7: Cancelación de la esterilización a alta temperatura

4.9 Función de calentamiento rápido de agua

Con el calentamiento rápido de agua, el compresor y el calefactor eléctrico se activan cuando la unidad exterior lo permite.

Para ajustar la función de calentamiento rápido de agua, selecciónela pulsando el botón "FUNCTION" ["FUNCIÓN"] con el calentamiento de agua activado. El icono  parpadeará. A continuación, pulse el botón ENTER/CANCEL ["INTRO / CANCELAR"] para habilitar la función de calentamiento rápido de agua.

Para cancelar la función de calentamiento rápido de agua, selecciónela con el botón "FUNCTION" y pulse el botón "ENTER/CANCEL" ["INTRO/CANCELAR"].

Nota:

- ① La función de calentamiento rápido de agua sólo se ejecuta una vez. Cuando el depósito de agua/generador de agua caliente alcance un estado de aislamiento térmico, se cancelará para ahorrar energía.
- ② La función de calentamiento rápido de agua se cancela al desactivar el calentamiento de agua.

4.10 Función de programador de calentamiento de agua

El programador de encendido y apagado del calentamiento de agua puede ajustarse con el calentamiento de agua tanto encendido como apagado.

Ajuste del programador de calentamiento de agua:

Pulse el botón "TIMER" ["PROGRAMADOR"] para ajustar el programador de encendido del calentamiento de agua. El icono "ON" parpadeará.

Pulse los botones “▲” y “▼” para ajustar la hora de encendido del calentamiento de agua, y después el botón “ENTER/CANCEL” [“INTRO/CANCELAR”] para habilitar el programador de encendido.

Pulse el botón "TIMER" ["PROGRAMADOR"] antes de pulsar el botón "ENTER/CANCEL" ["INTRO/CANCELAR"] para guardar el tiempo de encendido ajustado y pasar a ajustar la hora de apagado del calentamiento de agua. El icono "OFF" parpadeará.

Pulse los botones “▲” y “▼” para ajustar la hora de apagado del calentamiento de agua, y después el botón “ENTER/CANCEL” [“INTRO/CANCELAR”] o "TIMER" ["PROGRAMADOR"] para habilitar el ajuste.

Cada vez que pulse el botón “▲” o “▼”, el tiempo aumentará o disminuirá en 1 minuto. Si los mantiene pulsados durante 5 segundos, el tiempo aumentará o disminuirá en 10 minutos.

Cancelación del programador de calentamiento de agua:

Pulse el botón "TIMER" ["PROGRAMADOR"] para acceder a los ajustes del programador del calentamiento de agua. Pulse el botón "TIMER" ["PROGRAMADOR"] para alternar entre el programador de encendido y el programador de apagado, y pulse el botón "ENTER/CANCEL" ["INTRO/CANCELAR"] para cancelar el programador de calentamiento de agua.

El modo de ajuste del programador del calentador de agua se muestra a continuación:



Encendido con el programador sin ajustar

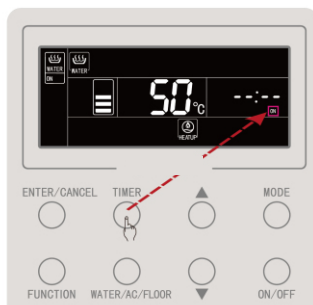

Pulse el botón "TIMER" ["PROGRAMADOR"] para ajustar el programador de encendido del calentamiento de agua

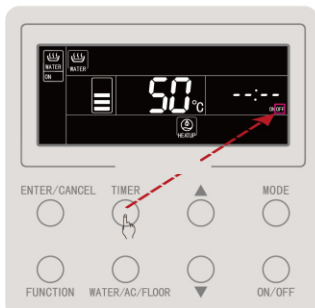

Pulse el botón "TIMER" ["PROGRAMADOR"] para ajustar el programador de apagado del calentamiento de agua

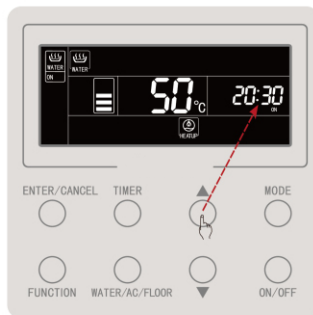

Pulse los botones "▲" y "▼" para ajustar la hora de encendido del calentamiento de agua



Figura 4.8: Ajuste del programador de calentamiento de agua

El modo de cancelación del programador de encendido del calentador de agua se muestra a continuación:



Programador de calentamiento de agua activado

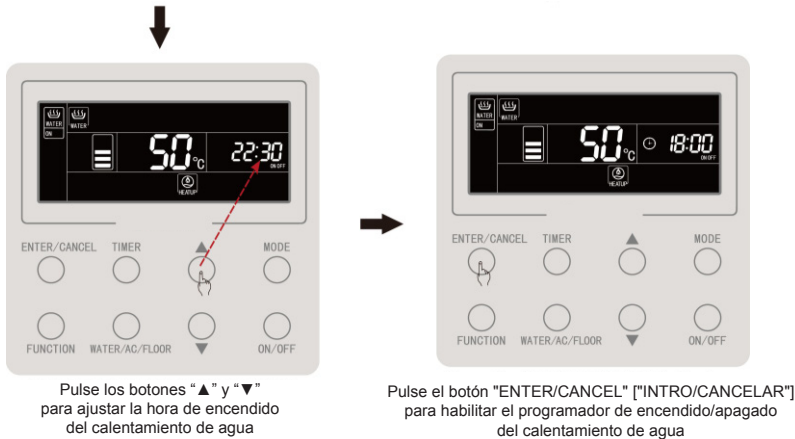

Pulse el botón "TIMER" ["PROGRAMADOR"] para seleccionar el programador de encendido



Pulse el botón "ENTER/CANCEL" ["INTRO/CANCELAR"] para cancelar el programador de encendido del calentamiento de agua

Figura 4.9: cancelación del programador de encendido del calentamiento de agua

El modo de cancelación del programador de apagado del calentador de agua se muestra a continuación:



Programador de calentamiento de agua activado



Pulse el botón "TIMER" ["PROGRAMADOR"] dos veces para seleccionar el programador de apagado



Pulse el botón "ENTER/CANCEL" ["INTRO/CANCELAR"] para cancelar el programador de apagado del calentamiento de agua

Figura 4.10: Cancelación del programador de apagado del calentamiento de agua

4.11 Ajuste de calentamiento de agua predefinido

Calentamiento de agua predefinido:

Pulse el botón "MODE" ["MODO"] con el calentamiento de agua activado para seleccionar el modo predefinido (en este momento se recordará al usuario la necesidad de ajustar el tiempo predefinido, aunque este paso puede saltarse si el modo predefinido ya se encuentra ajustado). Pulse el botón "TIMER" ["PROGRAMADOR"]; la palabra "PRESET" ["PREAJUSTE"] parpadeará.

Pulse los botones "▲" y "▼" para ajustar el tiempo predefinido de calentamiento de agua, y después el botón "ENTER/CANCEL" ["INTRO/CANCELAR"] para habilitar la función de calentamiento de agua predefinido.

Cancelación del calentamiento de agua predefinido:

Pulse el botón "MODE" ["MODO"] con el calentamiento de agua activado para seleccionar el modo predefinido (este paso puede saltarse si el modo predefinido ya se encuentra ajustado). Pulse el botón "TIMER" ["PROGRAMADOR"]. La palabra "PRESET" ["PREAJUSTE"] parpadeará. Pulse el botón "ENTER/CANCEL" ["INTRO/CANCELAR"] para cancelar la función de calentamiento de agua predefinido.

El modo de ajuste del calentamiento de agua predefinido se muestra a continuación:



Encendido

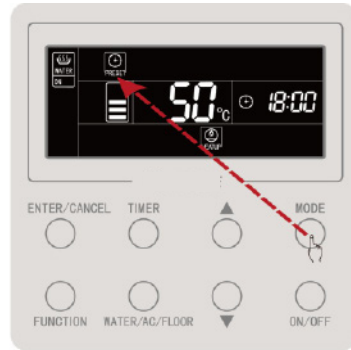

Pulse el botón "MODE" ["MODO"] para seleccionar el modo predefinido



Pulse los botones "▲" y "▼" para ajustar la hora predefinida de calentamiento de agua



Pulse el botón "TIMER" ["PROGRAMADOR"] para acceder a los ajustes de la hora predefinida de calentamiento de agua



Pulse el botón "ENTER/CANCEL" ["INTRO/CANCELAR"]
para confirmar el calentamiento de agua predefinido

Figura 4.11: Calentamiento de agua predefinido

La cancelación del calentamiento de agua predefinido se muestra a continuación:



Figura 4.12: Cancelación del calentamiento de agua predefinido

4.12 Encendido y apagado del suelo radiante

Para encender o apagar el suelo radiante, pulse el botón "ON/OFF" ["Encendido/apagado"] en la interfaz de suelo radiante.

En la interfaz de calentamiento de agua, pulse primero el botón "WATER/AC/FLOOR" ["AGUA/AIRE ACONDICIONADO/SUELO"] para activar la interfaz de suelo radiante, y luego el botón "ON/OFF" ["Encendido/apagado"].

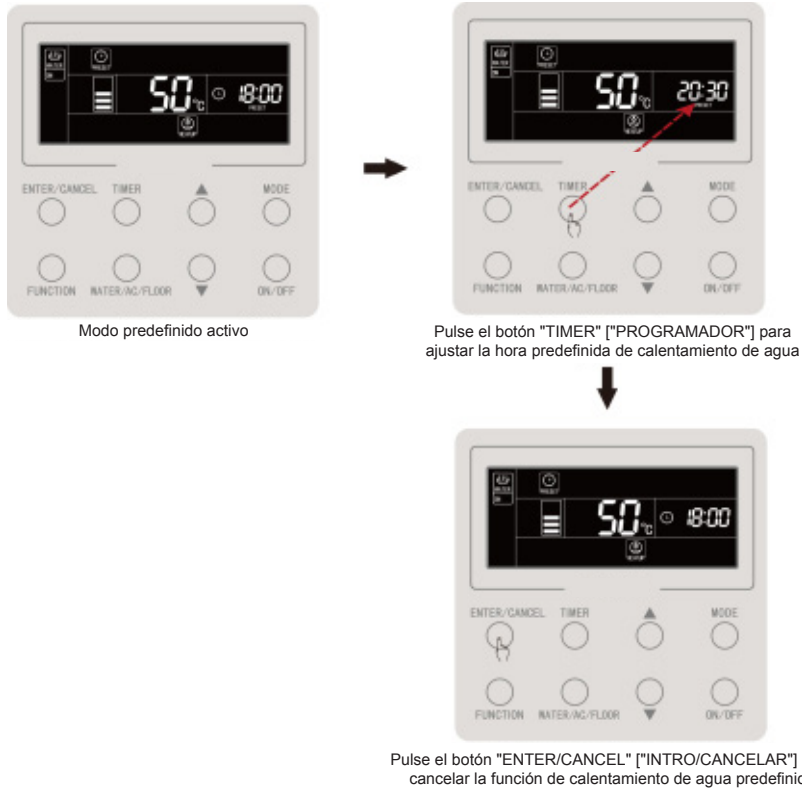
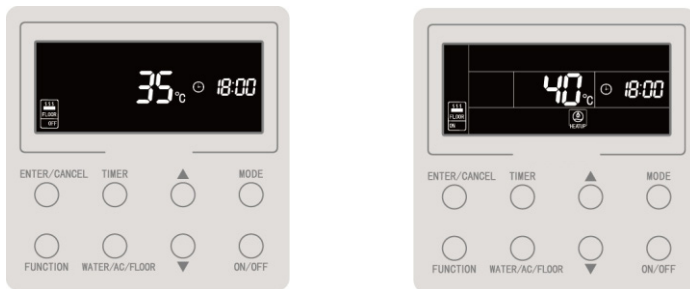

4.13: Encendido y apagado del suelo radiante

4.13 Ajuste de temperatura de agua para suelo radiante

Con el suelo radiante activado, pulse los botones "▲" y "▼": la temperatura ajustada aumentará o disminuirá en 1°C. Si los mantiene pulsados, la temperatura aumentará o disminuirá a razón de 1°C cada 0,3 s.

Con el suelo radiante activado, pulse los botones "▲" y "▼": la temperatura de salida de agua del suelo radiante ajustada aumentará o disminuirá en 1°C. Si los mantiene pulsados, la temperatura aumentará o disminuirá a razón de 1°C cada 0,3 s.

Ajuste el rango de temperatura de salida de agua del suelo radiante: de 25°C hasta la temperatura de salida de agua máxima para calefacción de suelos (por defecto, 40°C).

Nota:

- ① La temperatura más alta de salida de agua del suelo radiante es de 45°C por defecto, pero puede ser ajustada por un técnico dentro de un rango de 40°C a 52°C.
- ② Cuando la función de ajuste automático de temperatura de agua del suelo radiante se encuentra activada, no es posible ajustarla con los botones “▲” y “▼”.

4.14 Conmutación de funciones de suelo radiante

En la siguiente tabla se muestran las funciones disponibles para su ajuste con el suelo radiante encendido o apagado.

Encendido y apagado del suelo radiante	Funciones	Nota
On ["Encendido"]	Ajuste automático de la temperatura del agua para suelo radiante, calefacción rápida de suelos y "Absence" ["Ausencia"]	--
Off ["Apagado"]	Absence ["Ausencia"]	--

En la interfaz de calentamiento de suelos:

Con el suelo radiante activado, pulse el botón "FUNCTION" ["FUNCIÓN"]. Las funciones rotarán en el siguiente orden:



Figura 4.14: Cambio de funciones de suelo radiante

Con el suelo radiante apagado sólo es posible ajustar la función de ausencia.

4.15 Función de ajuste automático de temperatura de la calefacción de suelo

Con la función de ajuste automático de temperatura de suelo radiante, la placa base del generador de agua caliente determina la temperatura de salida de agua para el suelo radiante en función de la temperatura ambiente exterior. El usuario no necesita ajustar la temperatura del agua.

Para ajustar la función de ajuste automático de temperatura para suelo radiante, selecciónela con el botón "FUNCTION" ["FUNCIÓN"] con el suelo radiante activado. El icono  parpadeará. En la zona de visualización de temperaturas de la pantalla LCD, el nivel de ajuste automático actual parpadeará. Pulse "▲" o "▼" para cambiar el nivel de ajuste automático. Pulse el botón ENTER/CANCEL ["INTRO / CANCELAR"] para habilitar esta función.

Para cancelar la función de ajuste automático de temperatura del agua para suelo radiante, selecciónela con el botón "FUNCTION" y después pulse el botón "ENTER/CANCEL" ["INTRO/CANCELAR"].

4.16 Función de calefacción rápida de suelos

Con la calefacción rápida de suelos, el compresor y el calefactor eléctrico del suelo se activan cuando la unidad exterior lo permite.

Para ajustar la función de calefacción rápida de suelos, selecciónela pulsando el botón "FUNCTION" ["FUNCIÓN"] con el suelo radiante activado. El icono  parpadeará. Pulse el botón ENTER/CANCEL ["INTRO / CANCELAR"] para habilitar la función.

Para cancelar la función de calefacción rápida de suelos, selecciónela con el botón "FUNCTION" y pulse el botón "ENTER/CANCEL" ["INTRO/CANCELAR"].

Nota:

- ① La función de calefacción rápida de suelos sólo se ejecuta una vez, y cuando la función de suelo radiante del generador de agua caliente alcanza el estado de aislamiento térmico, la función de calefacción rápida de suelos se cancela para ahorrar energía.
- ② La función de calefacción rápida de suelos se cancela al apagar el suelo radiante.

4.17 Función "Absence" ["Ausencia"] del suelo radiante

La función "Absence" ["Ausencia"] del suelo radiante mantiene determinada temperatura de agua cuando el usuario está fuera para evitar que las tuberías se congelen y que los equipos interiores resulten dañados.

Para ajustar la función "Absence" ["Ausencia"], selecciónela con el botón "FUNCTION" ["FUNCIÓN"] con el suelo radiante encendido o apagado. El icono  parpadeará. Pulse el botón "ENTER/CANCEL" para habilitar la función.

Para cancelar la función "Absence" ["Ausencia"], selecciónela pulsando el botón "FUNCTION" con el suelo radiante encendido o apagado y pulse el botón "ENTER/CANCEL" para cancelarla.

4.18 Función de programador de suelo radiante

El programador de encendido y apagado del suelo radiante puede ajustarse con el suelo radiante encendido o apagado.

Ajuste del programador de suelo radiante:

Pulse el botón "TIMER" ["PROGRAMADOR"] para acceder a los ajustes del programador de encendido del suelo radiante. El icono "ON" parpadeará.

Pulse los botones "▲" y "▼" para ajustar la hora de encendido del suelo radiante, y después el botón "ENTER/CANCEL" ["INTRO/CANCELAR"] para habilitarla.

Pulse el botón "TIMER" ["PROGRAMADOR"] antes de pulsar el botón "ENTER/CANCEL" ["INTRO/CANCELAR"] para guardar el tiempo de encendido ajustado y pasar a ajustar la hora de apagado del suelo radiante. El icono "OFF" parpadeará.

Pulse los botones "▲" y "▼" para ajustar la hora de apagado del suelo radiante, y después el botón "ENTER/CANCEL" ["INTRO/CANCELAR"] para habilitarla.

Cada vez que pulse el botón "▲" o "▼", el tiempo aumentará o disminuirá en 1 minuto. Si los mantiene pulsados durante 5 segundos, el tiempo aumentará o disminuirá en 10 minutos.

Cancelación del programador de suelo radiante:

Pulse el botón "TIMER" ["PROGRAMADOR"] para acceder a los ajustes del programador del suelo radiante. Pulse el botón "TIMER" ["PROGRAMADOR"] para alternar entre el programador de encendido y el programador de apagado, y pulse el botón "ENTER/CANCEL" ["INTRO/CANCELAR"] para cancelar el programador del suelo radiante.

El modo de ajuste del programador del suelo radiante se muestra a continuación:



Suelo radiante encendido con programador sin ajustar

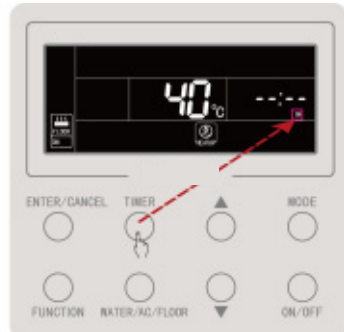

Pulse el botón "TIMER" ["PROGRAMADOR"] para ajustar el programador de encendido del suelo radiante



Pulse los botones "▲" y "▼" para ajustar la hora de encendido del suelo radiante



Pulse el botón "TIMER" ["PROGRAMADOR"] para acceder a los ajustes de hora de apagado del suelo radiante



Figura 4.15: Ajuste del programador de encendido y apagado del suelo radiante

El modo de ajuste del programador de encendido del suelo radiante se muestra a continuación:



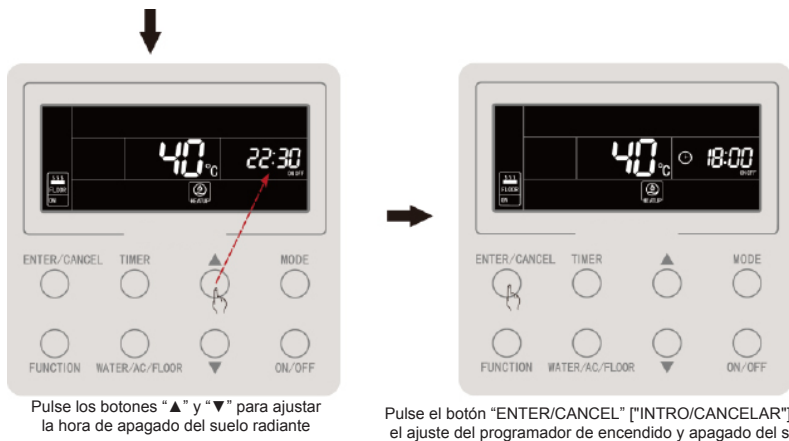
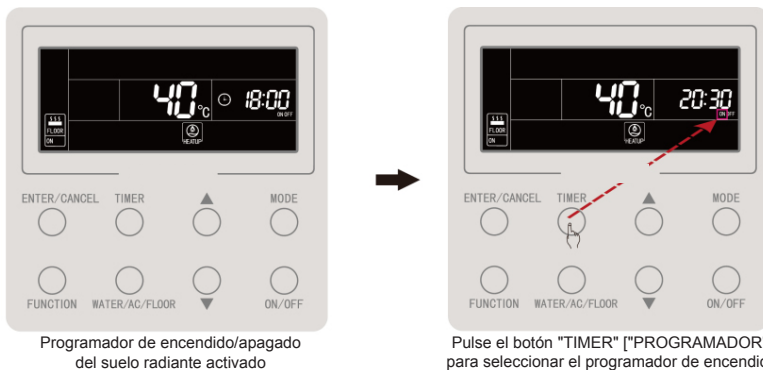
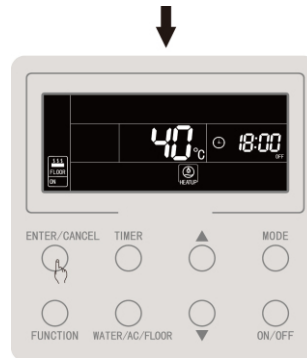

Pulse el botón "ENTER/CANCEL" ["INTRO/CANCELAR"] para cancelar el programador de encendido del suelo radiante

Figura 4.16: Cancelación del programador de encendido del suelo radiante

El modo de cancelación del programador de apagado del suelo radiante se muestra a continuación:



Programador de calentamiento de agua activado

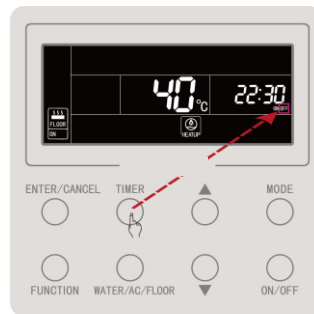

Pulse el botón "TIMER" ["PROGRAMADOR"] dos veces para seleccionar el programador de apagado



Pulse el botón "ENTER/CANCEL" ["INTRO/CANCELAR"] para cancelar el programador de apagado del calentamiento de agua

Figura 4.17: Cancelación del programador de apagado del suelo radiante

4.19 Ajustes de hora

Visualización de la hora: la zona de tiempo mostrará la hora del sistema tanto cuando éste se encuentre encendido como cuando éste se encuentre apagado. Si el icono "⌚" se encuentra encendido, es posible ajustar la hora.

Para ajustar la hora, pulse el botón "TIMER" ["PROGRAMADOR"] durante 5 segundos para acceder a los ajustes de hora. El icono "⌚" parpadeará. Si pulsa los botones "▲" y "▼", la hora aumentará o disminuirá en 1 minuto. Si los mantiene pulsados, la hora aumentará o disminuirá 10 minutos. A continuación, pulse el botón "ENTER/CANCEL" ["INTRO/CANCELAR"] o el botón "TIMER" ["TEMPORIZADOR"] para guardar los ajustes y salir.

El ajuste del reloj de tiempo real se muestra a continuación:



Figura 4.18: Ajuste del reloj de tiempo real

4.20 Función de limpieza

Esta función sirve para arrancar la bomba de agua, como es necesario en caso de labores de evacuación, limpieza de la línea de agua, etc.

Mantenga el botón "WATER/AC/FLOOR" ["AGUA/AIRE ACONDICIONADO/SUELO"] pulsado durante 5 segundos cuando el calentamiento de agua y el suelo radiante estén apagados y no se esté ejecutando la esterilización a alta temperatura. La palabra "CLEAN" ["LIMPIEZA"] se encenderá. Durante la limpieza, la palabra "CLEAN" ["LIMPIEZA"] parpadeará. Si mantiene el botón "WATER/AC/FLOOR" ["AGUA/AIRE ACONDICIONADO/SUELO"] pulsado durante 5 segundos, la limpieza se interrumpirá, y la palabra "CLEAN" ["LIMPIEZA"] desaparecerá.

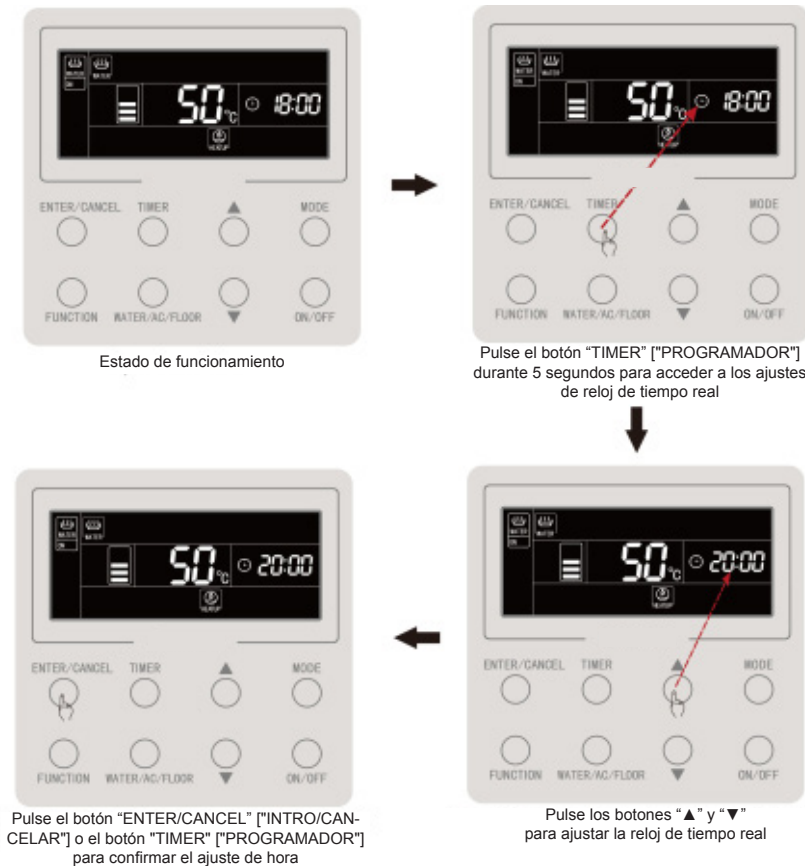
4.21 Función "Remote shield" ["Bloqueo remoto"]

Con la función de bloqueo remoto, el monitor remoto o el mando centralizado puede bloquear botones o funciones relevantes del controlador por cable para anularlos y que el control se efectúe de modo remoto.

La función de bloqueo remoto permite un bloqueo total o parcial. Con el bloqueo total, no ocurrirá nada al pulsar ningún botón del controlador por cable, Mientras que con el bloqueo parcial, tan solo dejarán de funcionar los botones bloqueados del controlador por cable.

Cuando el controlador por cable se encuentre bloqueado por el monitor o controlador centralizado, el icono "" se mostrará, y parpadeará si el usuario toca algún botón del controlador por cable.

4.22 Función "Child Lock" ["Bloqueo infantil"]

Si pulsa al mismo tiempo los botones "▲" y "▼" durante 5 segundos con el sistema encendido o apagado y sin fallos, el controlador por cable entrará en estado de bloqueo infantil, y la pantalla LCD mostrará el icono . Para desactivar la función de bloqueo infantil, vuelva a pulsar ambos botones.

El resto de botones no responderá en estado de bloqueo infantil.

5 MENSAJES DE ERROR

Si se produce un error durante el funcionamiento del sistema, la zona de visualización de temperatura del controlador por cable mostrará el código de error. En caso de que haya varios errores, sus códigos se mostrarán cíclicamente.

La figura 5.1 muestra el error de número inconsistente de depósitos de agua o generadores de agua caliente para un sistema en que el controlador por cable controla varias unidades encendidas.



Figura 5.1: Error de número inconsistente de depósitos de agua o generadores de agua caliente para un sistema en que el controlador por cable controla varias unidades encendidas

5.1 Tabla de códigos de errores para la unidad exterior

Código de error	Contenido	Código de error	Contenido	Código de error	Contenido
E0	Error de unidad interior	FH	Error de sensor de corriente de compresor 1	b1	Error de sensor de temperatura ambiente exterior
E1	Protección contra altas presiones	FC	Error de sensor de corriente de compresor 2	b2	Error de sensor de temperatura de descongelación 1
E2	Protección de baja temperatura de descarga	FL	Error de sensor de corriente de compresor 3	b3	Error de sensor de temperatura de descongelación 2
E3	Protección contra bajas presiones	FE	Error de sensor de corriente de compresor 4	b4	Error de sensor de temperatura de salida de líquido de subenfriador
E4	Protección de temperatura de descarga excesiva del compresor	FF	Error de sensor de corriente de compresor 5	b5	Error de sensor de temperatura de salida de gas de intercambiador de calor
EC	Protección de desprendimiento del sensor de temperatura de impulsión de compresor 1	FJ	Error de sensor de corriente de compresor 6	b6	Error de sensor de temperatura de entrada de separador gas-líquido
EL	Protección de desprendimiento del sensor de temperatura de impulsión de compresor 2	FU	Error de sensor de temperatura superior de compresor 1	b7	Error de sensor de temperatura de salida de separador gas-líquido
EE	Protección de desprendimiento del sensor de temperatura de impulsión de compresor 3	Fb	Error de sensor de temperatura superior de compresor 2	b8	Error de sensor de humedad exterior
EF	Protección de desprendimiento del sensor de temperatura de impulsión de compresor 4	J1	Protección de sobrecorriente de compresor 1	b9	Error de sensor de temperatura de salida de gas de intercambiador de calor
EJ	Protección de desprendimiento del sensor de temperatura de impulsión de compresor 5	J2	Protección de sobrecorriente de compresor 2	bA	Error de sensor de temperatura de retorno de aceite

Controlador por cable XK57

EP	Protección de desprendimiento del sensor de temperatura de impulsión de compresor 6	J3	Protección de sobrecorriente de compresor 3	bH	Avería del reloj del sistema
F0	Mal funcionamiento de la placa base exterior	J4	Protección de sobrecorriente de compresor 4	bC	Protección de desprendimiento del sensor de temperatura superior de compresor 1
F1	Error de sensor de alta presión	J5	Protección de sobrecorriente de compresor 5	bL	Protección de desprendimiento del sensor de temperatura superior de compresor 2
F3	Error de sensor de baja presión	J6	Protección de sobrecorriente de compresor 6	P0	Error de placa de control del compresor
F5	Error de sensor de temperatura de impulsión del compresor 1	J7	Protección de escape de válvula de 4 vías	P1	Avería de placa de control del compresor
F6	Error de sensor de temperatura de impulsión del compresor 2	J8	Protección de presión de sistema excesiva	P2	Protección de la alimentación de la placa de control del compresor
F7	Error de sensor de temperatura de impulsión del compresor 3	J9	Protección de presión de sistema insuficiente	P3	Protección de reseteo del módulo de la placa de control del compresor
F8	Error de sensor de temperatura de impulsión del compresor 4	JA	Protección frente a presiones anómalas	H0	Error de la placa de control del ventilador
F9	Error de sensor de temperatura de impulsión del compresor 5	JC	Protección del interruptor de caudal de agua	H1	Avería de la placa de control del ventilador
FA	Error de sensor de temperatura de impulsión del compresor 6	JL	Protección de alta presión baja	H2	Protección de la alimentación de la placa de control del ventilador
EC	Protección de desprendimiento del sensor de temperatura de impulsión de compresor 1	FJ	Error de sensor de corriente de compresor 6	b6	Error de sensor de temperatura de entrada de separador gas-líquido
EL	Protección de desprendimiento del sensor de temperatura de impulsión de compresor 2	FU	Error de sensor de temperatura superior de compresor 1	b7	Error de sensor de temperatura de salida de separador gas-líquido
EE	Protección de desprendimiento del sensor de temperatura de impulsión de compresor 3	Fb	Error de sensor de temperatura superior de compresor 2	b8	Error de sensor de humedad exterior

EF	Protección de desprendimiento del sensor de temperatura de impulsión de compresor 4	J1	Protección de sobrecorriente de compresor 1	b9	Error de sensor de temperatura de salida de gas de intercambiador de calor
EJ	Protección de desprendimiento del sensor de temperatura de impulsión de compresor 5	J2	Protección de sobrecorriente de compresor 2	bA	Error de sensor de temperatura de retorno de aceite
EP	Protección de desprendimiento del sensor de temperatura de impulsión de compresor 6	J3	Protección de sobrecorriente de compresor 3	bH	Avería del reloj del sistema
F0	Mal funcionamiento de la placa base exterior	J4	Protección de sobrecorriente de compresor 4	bC	Protección de desprendimiento del sensor de temperatura superior de compresor 1
F1	Error de sensor de alta presión	J5	Protección de sobrecorriente de compresor 5	bL	Protección de desprendimiento del sensor de temperatura superior de compresor 2
F3	Error de sensor de baja presión	J6	Protección de sobrecorriente de compresor 6	P0	Error de placa de control del compresor
F5	Error de sensor de temperatura de impulsión del compresor 1	J7	Protección de escape de válvula de 4 vías	P1	Avería de placa de control del compresor
F6	Error de sensor de temperatura de impulsión del compresor 2	J8	Protección de presión de sistema excesiva	P2	Protección de la alimentación de la placa de control del compresor
F7	Error de sensor de temperatura de impulsión del compresor 3	J9	Protección de presión de sistema insuficiente	P3	Protección de reseteo del módulo de la placa de control del compresor
F8	Error de sensor de temperatura de impulsión del compresor 4	JA	Protección frente a presiones anómalas	H0	Error de la placa de control del ventilador
F9	Error de sensor de temperatura de impulsión del compresor 5	JC	Protección del interruptor de caudal de agua	H1	Avería de la placa de control del ventilador
FA	Error de sensor de temperatura de impulsión del compresor 6	JL	Protección de alta presión baja	H2	Protección de la alimentación de la placa de control del ventilador

5.2 Tabla de códigos de errores para el depósito de agua o el generador de agua caliente

Código de error	Contenido	Código de error	Contenido	Código de error	Contenido
L0	Error de unidad interior	LL	Error del interruptor de caudal de agua	dA	Error de dirección de hardware de unidad interior
L4	Error de alimentación de controlador por cable	LE	Velocidad de rotación anómala de la válvula de CA-CC	dH	Error de placa de controlador por cable
L5	Protección anticongelante	LF	Error de ajustes de válvula de derivación de suelo radiante	dF	Error de sensor de temperatura de agua aguas arriba
L6	Conflicto de modos	d1	Error de placa de unidad interior	dJ	Error del sensor de temperatura de agua de retorno
L8	Protección insuficiente de potencia	d2	Error de sensor de temperatura de agua aguas abajo	dP	Error del sensor de temperatura de entrada de agua del generador
L9	Error de ajuste de la cantidad de depósitos de agua o generadores de agua caliente para control conjunto	d4	Error de sensor de temperatura de tubo de entrada	dU	Error del sensor de temperatura de salida de agua del generador
LA	Error de incompatibilidad de depósito de agua o generador de agua caliente	d6	Error de sensor de temperatura de tubo de salida	db	Código especial: código de depuración de campo
LC	Error de incompatibilidad unidad exterior/interior	d9	Error de puente de cortocircuito	dd	Error de sensor de temperatura de energía solar

5.3 Tabla de códigos de depuración

Código de error	Contenido	Código de error	Contenido	Código de error	Contenido
U2	Error de código de capacidad de la unidad exterior / ajuste de puente de cortocircuito	UE	La carga de refrigerante es inefectiva	CH	La capacidad nominal es excesiva.
U3	Protección de secuencia de fases de la alimentación	UL	El ajuste del interruptor DIP de funcionamiento de emergencia del compresor es incorrecto	CL	La capacidad nominal es insuficiente
U4	Protección de falta de refrigerante	C0	La comunicación entre la unidad interior y la unidad exterior y la comunicación entre la unidad interior y el controlador por cable funcionan mal	CF	Error de unidades interiores maestras múltiples
U5	Dirección incorrecta de la placa de control del compresor	C2	Error de comunicación entre el control maestro y el controlador del compresor de inversión	CJ	Las direcciones de sistema son incompatibles
U6	Alarma de anomalía de válvula	C3	Error de comunicación entre el control maestro y el controlador del motor del ventilador de inversión	CP	Error de controladores por cable maestros múltiples
U8	Avería de tubo de unidad interior	C4	Error de falta de unidad interior	CU	Error de comunicación entre la unidad interior y el receptor remoto
U9	Avería de tubo de unidad exterior	C5	Alarma de colisión de números de proyecto de unidades interiores	Cb	Desbordamiento de direcciones IP de las unidades
UC	La unidad maestra ha sido ajustada con éxito	C6	Alarma de número incorrecto de unidad exterior	--	--

5.4 Tabla de códigos de estado

Código de error	Contenido	Código de error	Contenido
A0	La unidad está esperando para la depuración	A8	Modo de bombeo de vacío
A1	Comprobar los parámetros de funcionamiento del compresor	AJ	Recordatorio de limpieza de filtro
A2	Solicitud de refrigerante de posventa	AU	Parada urgente remota
A3	Descongelación	Ab	Parada de emergencia
A5	Comprobación online	Ad	Restricción de funcionamiento



Comando via cavo XK57

Manuale d'uso

- Grazie per aver scelto i nostri condizionatori. Leggere attentamente il presente manuale prima di utilizzare l'apparecchio e conservarlo per eventuali future consultazioni. I

Nota per l'utente

- ◆ L'alimentazione per tutti i serbatoi o generatori d'acqua calda deve essere unica.
- ◆ È vietata l'installazione del comando via cavo in luoghi umidi o esposti a radiazioni solari.
- ◆ Non colpire, lanciare o smontare e montare con frequenza il comando via cavo.
- ◆ Non usare il comando via cavo con le mani bagnate.
- ◆ Se uno o più comandi via cavo controllano uno o più depositi o generatori d'acqua calda, i comandi via cavo dovranno avere indirizzi diversi.

Indice

1 DISPLAY	1
1.1 Display del comando via cavo	1
1.2 Istruzioni del display	2
2 TASTI	4
2.1 Aspetto dei tasti	4
2.2 Istruzioni sulla funzione dei tasti	4
3 Installazione e messa in funzione	5
3.1 Installazione del comando via cavo	7
3.2 Messa in funzione	14
4 Istruzioni per l'uso	22
4.1 Commutazione tra le interfacce del riscaldamento dell'acqua e il riscaldamento radiante a pavimento	22
4.2 Accensione e spegnimento del riscaldamento dell'acqua	23
4.3 Impostazioni della modalità di riscaldamento dell'acqua	24
4.4 Impostazioni della temperatura del riscaldamento dell'acqua	25
4.5 Commutazione delle funzioni relative al riscaldamento dell'acqua ...	26
4.6 Funzione "Sunflower" [Girasole]	27
4.7 Funzione impostazione automatica della temperatura di riscaldamento dell'acqua	28
4.8 Funzione di sterilizzazione a alta temperatura	28
4.9 Funzione di riscaldamento rapido dell'acqua	34
4.10 Funzione Timer di riscaldamento dell'acqua	34
4.11 Funzione di riscaldamento dell'acqua predefinita	40

4.12	Accensione e spegnimento del riscaldamento radiante a pavimento.....	44
4.13	Impostazione della temperatura dell'acqua per il riscaldamento radiante a pavimento.....	44
4.14	Commutazione delle funzioni del riscaldamento radiante a pavimento.....	45
4.15	Funzione di impostazione automatica della temperatura dell'acqua per il riscaldamento radiante a pavimento	46
4.16	Funzione di riscaldamento rapido a pavimento.....	46
4.17	Funzione Absence [Assenza] del riscaldamento radiante a pavimento.....	47
4.18	Funzione Timer del riscaldamento radiante a pavimento.....	48
4.19	Impostazioni Orologio.....	52
4.20	Impostazioni della funzione di pulizia.....	54
4.21	Funzione Remote Shield [Blocco a distanza]	54
4.22	Funzione Child Lock [Blocco di sicurezza].....	55
5	MESSAGGI DI ERRORE	56
5.1	Tabella dei codici errore dell'unità esterna	57
5.2	Tabella dei codici errore del serbatoio o del generatore dell'acqua calda.....	60
5.3	Tabella dei codici di debug	61
5.4	Tabella dei codici di stato.....	62

1 DISPLAY



Fig. 1.1 Aspetto del comando via cavo

1.1 Display del comando via cavo

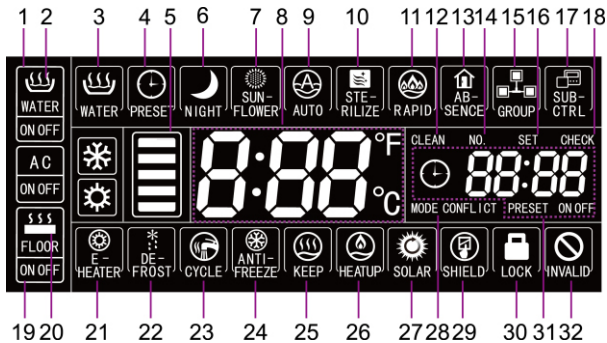

Fig. 1.2 immagini del display del comando via cavo

1.2 Istruzioni del display

Tabella 1.1 Istruzioni del display

No.	Nome indicatore	Istruzioni
1	Freccia interfaccia WATER [Acqua]	Questa icona si visualizza quando il comando via cavo è collegato all'interfaccia della funzione di acqua calda.
2	WATER ON/OFF [Accensione/ Spegnimento acqua]	Panoramica della funzione di acqua calda: l'icona WATER [Acqua] rimane accesa; l'icona ON/OFF [Acceso/Spento] si accende in funzione dello stato di accesso o spento della funzione di acqua calda.
3	Acqua calda standard	Modalità acqua calda standard.
4	Preset [Impostazione predefinita]	Funzione acqua calda predefinita.
5	Acqua calda disponibile	La quantità di acqua calda disponibile per l'utente corrente è mostrata in funzione dello stato indicato nel riquadro destinato all'acqua calda. Si visualizza solo nell'interfaccia per l'acqua calda.
6	Night [Notte]	Funzione acqua calda notturna.
7	Sunflower [Girasole]	Compare quando è attiva la funzione SUNFLOWER [Girasole].
8	Zona temperatura	Mostra la temperatura reale e il setpoint della temperatura dell'acqua calda.
9	Auto [Automatico]	Viene visualizzato quando è attiva la funzione di regolazione automatica della temperatura dell'acqua. Questa funzione può essere impostata singolarmente per il riscaldamento dell'acqua e del pavimento e l'icona sarà visualizzata se la funzione è attiva.
10	Sterilize [Sterilizzazione]	L'icona lampeggia quando è attiva la funzione STERILIZE [Sterilizzazione] e lampeggia durante la sterilizzazione.
11	Rapido	Viene visualizzato quando è attiva la funzione RAPID [Rapido]. Questa funzione può essere impostata singolarmente per il riscaldamento dell'acqua e del pavimento e l'icona sarà visualizzata se la funzione è attiva.
12	Clean [Pulizia]	L'icona lampeggia quando è attiva la funzione CLEAN [Pulizia] e lampeggia durante la pulizia.
13	Absence [Assenza]	Compare quando è attiva la funzione ABSENCE [Assenza].
14	No.	L'icona "NO" si visualizza quando si consulta o regola il numero di progetto del serbatoio o del generatore di acqua calda.
15	Group [Gruppo]	è visualizzato quando il comando via cavo controlla più di un serbatoio o generatore di acqua calda contemporaneamente.

No.	Nome indicatore	Istruzioni
16	Set	L'icona "SET" [Imposta] viene visualizzata nell'interfaccia delle impostazioni dei parametri.
17	Sub-controller [Comando secondario]	Indica che il comando via cavo corrente è un comando via cavo slave (l'indirizzo del comando via cavo è 02).
18	Check [Controllo]	L'icona "CHECK" [Controllo] si visualizza nell'interfaccia di visualizzazione dei parametri.
19	Icona dell'interfaccia FLOOR [Pavimento]	Questa icona si visualizza quando il comando via cavo è collegato all'interfaccia della funzione di riscaldamento radiante a pavimento.
20	FLOOR ON/OFF [Accensione/Spegnimento pavimento]	L'icona del riscaldamento radiante a pavimento rimane accesa; l'icona ON/OFF [Acceso/Spento] si accende in funzione dello stato di accesso o spento della funzione di riscaldamento radiante a pavimento.
21	E-heater [Riscaldamento elettrico]	L'icona indica se il riscaldamento elettrico è acceso.
22	Defrost [Sbrinamento]	Stato di sbrinamento dell'unità esterna.
23	Cycle [Ciclo]	Stato di funzionamento della pompa di ritorno dell'acqua.
24	Anti-freeze [Anti congelamento]	Stato di antigelo.
25	keep [conserva]	Stato di funzionamento del serbatoio dell'acqua o del generatore di acqua calda.
26	Heat up ["Riscaldare"]	Stato di funzionamento del serbatoio dell'acqua o del generatore di acqua calda.
27	Solar [solare]	È visualizzato quando il generatore di acqua calda è collegato all'energia solare e lampeggia quando l'energia solare è in funzione.
28	MODE CONFLICT [Conflitto modalità]	Quando l'unità si trova in modalità raffreddamento o deumidificazione non è possibile accendere il riscaldamento radiante a pavimento. In questo caso l'icona di Mode Conflict [conflitto modalità] lampeggerà.
29	Shield [Scudo]	Stato di blocco.
30	Child lock [Blocco di sicurezza]	Stato Child lock [Blocco di sicurezza].
31	Zona del timer	Visualizza l'orologio e lo stato del timer.
32	Invalid operation [Ope- razione non valida]	Visualizza una operazione non valida.

Nota:

Quando il comando via cavo è collegato a diversi serbatoi o generatori d'acqua calda, alcune funzioni variano.

2 TASTI

2.1 Aspetto dei tasti

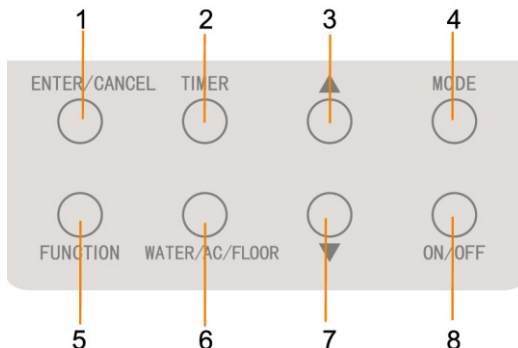

Fig. 2.1 Aspetto dei tasti

2.2 Istruzioni sulla funzione dei tasti

Tabella 2.1 Istruzioni sulla funzione dei tasti

No.	Tasti	Istruzioni
1	Enter/Cancel [Invio/Annulla]	Per selezionare o annullare una funzione.
3	Decrease [Diminuzione]	(1) Impostazione della temperatura per il riscaldamento dell'acqua, a pavimento e per la sterilizzazione a alta temperatura.
7	Increase [Aumento]	(2) Impostazione del timer (acqua/riscaldamento radiante a pavimento), dell'ora predefinita del riscaldamento dell'acqua e dell'ora di sterilizzazione. (3) Impostazione e consultazione parametri.
4	Mode [Modalità]	Dall'interfaccia del riscaldamento dell'acqua possono essere impostate 3 modalità di riscaldamento dell'acqua: riscaldamento standard, predefinito e notturno. (Nota: queste modalità non possono essere cambiate dall'interfaccia del riscaldamento radiante a pavimento).

5	Function [Funzione]	Interfaccia ACQUA: funzione sunflower [Girasole], funzione di temperatura automatica dell'acqua per la funzione di riscaldamento dell'acqua, di sterilizzazione e di riscaldamento rapido dell'acqua. Interfaccia PAVIMENTO: funzione di temperatura automatica dell'acqua, funzione assenza e riscaldamento rapido del pavimento.
2	Timer	Impostazione Timer.
8	ON/OFF [Acceso/Spento]	Accensione e spegnimento del riscaldamento dell'acqua/a pavimento.
6	WATER/AC/FLOOR [Acqua/Aria Condizionata/Pavimento]	Commutazione tra le interfacce di riscaldamento dell'acqua e del pavimento (Solo quando entrambe le funzioni sono valide).
7 e 3	Child lock [Blocco di sicurezza]	Attivare o annullare il Child lock [Blocco di sicurezza] premendo per 5 secondi i tasti di "aumento" e "diminuzione".

3 Installazione e messa in funzione

Ci sono due tipi di piastre per l'installazione in funzione del tipo di comando via cavo. La prima piastra viene mostrata di seguito come esempio.

Primo tipo:

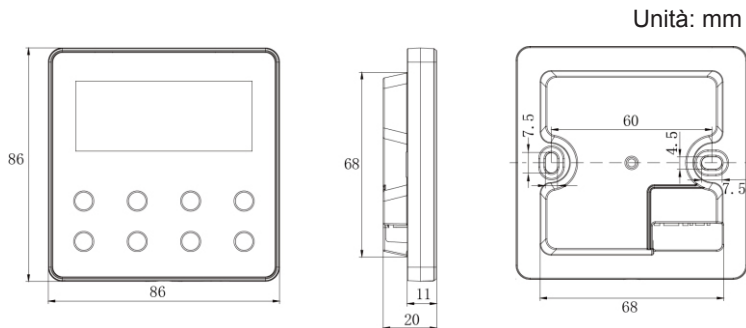

Secondo tipo:

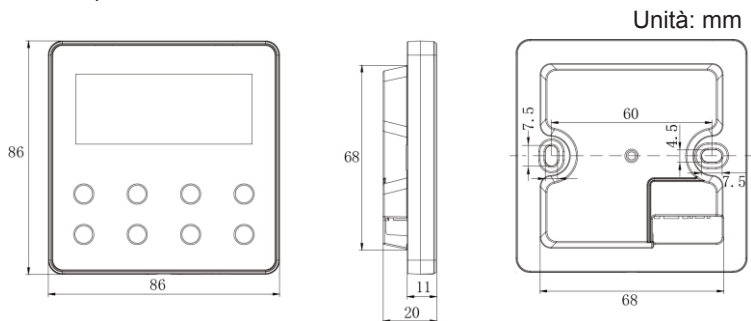

Fig. 3.1 Dimensioni del comando via cavo

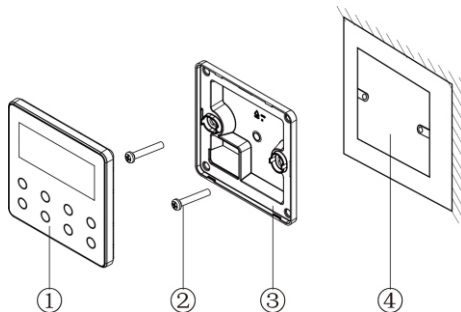

Fig. 3.2 Pezzi del comando via cavo

No.	1	2	3	4
Nome	Pannello del comando via cavo	Vite M4×25	Piastra del comando via cavo	Cassetta di derivazione montata a parete
Quantità	1	2	1	Pezzi apportati dall'utente

3.1 Installazione del comando via cavo

3.1.1 Selezione della linea di comunicazione

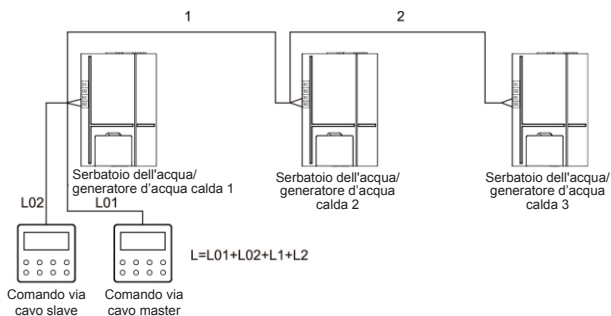

Fig. 3.3 Lunghezza della linea di comunicazione

Tipo di materiale del cavo	Lunghezza complessiva della linea di comunicazione tra il serbatoio o il generatore di acqua calda e il comando via cavo L (m)	Sezione del cavo (mm ²)	Materiale standard	Osservazioni
Cavo ricoperto di cloruro di polivinile leggero/normale (60227 IEC 52 /60227 IEC 53)	$L \leq 250$	$2 \times 0,75 \sim 2 \times 1,25$	IEC 60227-5:2007	<ol style="list-style-type: none"> 1. La lunghezza complessiva della linea di comunicazione non può superare 250 m. 2. Il cavo deve essere circolare (con i conduttori intrecciati insieme). 3. Se l'unità viene installata in luoghi con grandi campi magnetici o forti interferenze sarà necessario usare un cavo schermato.

Nota:

- ① Se l'aria condizionata è installata in un luogo con forte interferenza elettromagnetica, il cavo di comunicazione del comando via cavo dovrà essere doppio intrecciato e schermato.
- ② I materiali della linea di comunicazione per il comando via cavo dovranno essere scelti seguendo rigorosamente le istruzioni del presente manuale.

3.1.2 Requisiti per l'installazione

- (1) È vietata l'installazione del comando via cavo in luoghi umidi.
- (2) È vietata l'installazione del comando via cavo in luoghi esposti a radiazioni solari.
- (3) È vietata l'installazione del comando via cavo in prossimità di oggetti molto caldi o esposti a spruzzi d'acqua.

3.1.3 Requisiti per il cablaggio

Sono possibili quattro metodi di collegamento tra il comando via cavo e il serbatoio/generatore di acqua calda:

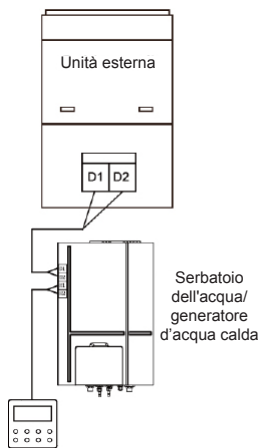

Fig. 3.4

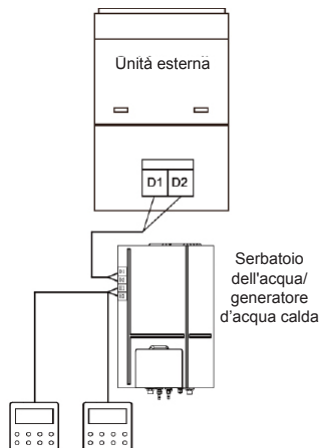

Fig. 3.5

Fig. 3.4 Un comando via cavo controlla un serbatoio o generatore di acqua calda.

Fig. 3.5 Due comandi via cavo controllano un serbatoio o generatore di acqua calda.

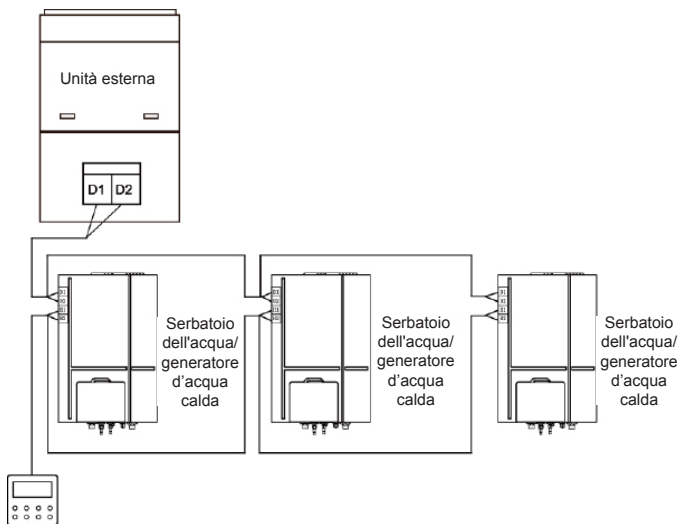

Fig. 3.6 Un comando via cavo controlla diversi serbatoi o generatori di acqua calda contemporaneamente

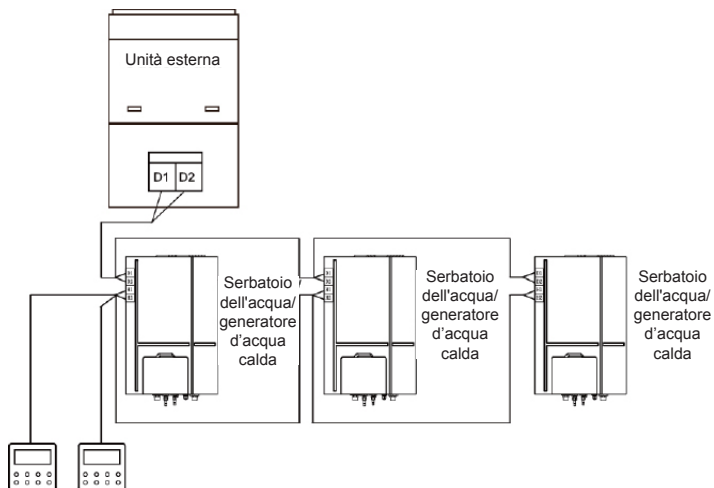

Fig. 3.7 Due comandi via cavo controllano diversi serbatoi o generatori di acqua calda contemporaneamente



Istruzioni per il cablaggio:

- ① Quando un comando via cavo controlla diversi serbatoi o generatori d'acqua calda, il comando via cavo può essere collegato a uno qualsiasi dei serbatoi o generatori d'acqua calda ma i dispositivi collegati tra loro devono essere solo serbatoi o solo generatori d'acqua calda. I serbatoi o generatori d'acqua calda controllati da un comando via cavo non devono essere più di 3 e i dispositivi collegati tra loro dovranno essere in una stessa rete.

- ② Quando due comandi via cavo controllano un serbatoio o generatore d'acqua, dovranno avere indirizzi diversi. Si veda il paragrafo 3.2.2 Impostazione dei parametri.
- ③ Quando due comandi via cavo controllano diversi serbatoi o generatori d'acqua calda, il comando può essere collegato a uno qualsiasi dei serbatoi o generatori d'acqua calda ma i dispositivi collegati tra loro devono essere solo serbatoi o solo generatori d'acqua calda. Gli indirizzi dei due comandi via cavo dovranno essere diversi. Si veda il paragrafo 3.2.2 Impostazione dei parametri. I serbatoi o generatori d'acqua calda controllati da un comando via cavo non devono essere più di 3 e i dispositivi collegati tra loro dovranno essere in una stessa rete.
- ④ Quando uno o due comandi via cavo controllano più di un serbatoio o generatore di acqua calda, i serbatoi o i generatori di acqua calda controllati dovranno avere le stesse impostazioni.
- ⑤ Il collegamento alla rete del comando via cavo e il serbatoio o generatore d'acqua calda dovrà essere come uno dei metodi mostrati nelle fig 3.4-3.7 Per il metodo di collegamento mostrato nella fig 3.5 e 3.7, dovrà esserci solo un comando via cavo master (indirizzo 01) e un comando via cavo slave (indirizzo 02). La quantità di comandi via cavo non può essere maggiore di due.

3.1.4 Installazione

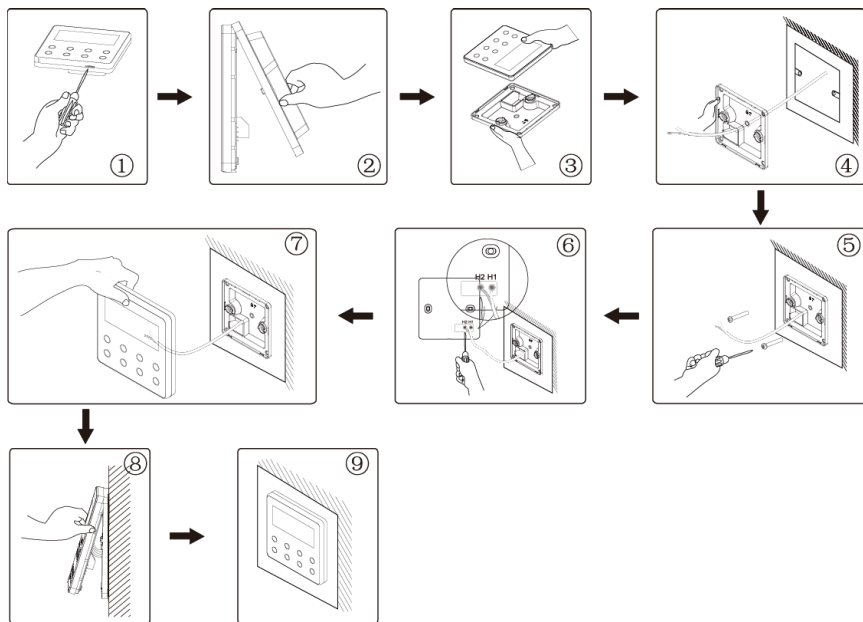

Fig. 3.8 Schema di installazione del comando via cavo

La fig. 3.8 mostra il processo di installazione semplice del comando via cavo. Prestare attenzione ai punti seguenti:

- (1) Prima dell'installazione interrompere l'alimentazione elettrica del serbatoio o del generatore di acqua calda.

- (2) Estrarre il doppino intrecciato dal foro di installazione della parete e inserirlo nel foro di collegamento del lato posteriore della piastra del comando via cavo.
- (3) Attaccare la piastra del comando via cavo alla parete quindi usare una vite M4×25 per fissarla al foro di installazione della parete.
- (4) Collegare il doppino intrecciato alla colonna di collegamento H1 e H2 rispettivamente e serrare le viti.
- (5) Per completare l'installazione, unire il pannello alla piastra del comando via cavo.

3.1.5 Smontaggio

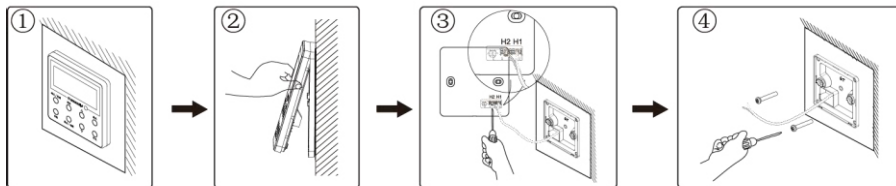

Fig. 3.9 Schema di smontaggio del comando via cavo

3.2 Messa in funzione

3.2.1 Consultazione dei parametri

I parametri possono essere controllati con l'unità accesa o spenta.

- (1) Mantenere il tasto "FUNCTION" [Funzione] premuto per 5 secondi per accedere all'interfaccia di consultazione dei parametri. Nella zona della temperatura compare l'indicazione "C00" e l'icona "CHECK" [Controllo] lampeggia.

- (2) Premere “▲” o “▼” per selezionare il codice parametro.
 (3) Premere “ENTER/CANCEL” [Invio/Annulla] per andare indietro fino ad uscire dalla consultazione dei parametri.

L'elenco della consultazione dei parametri è il seguente:

Tabella 3.1 Elenco visualizzazione dei parametri

Codice parametro	Nome del parametro	Rande del parametro	Metodo di visualizzazione
C00	Inserimento del parametro regolabile	-	In stato “C00” la zona del Timer mostra il numero di progetto del serbatoio dell'acqua o del generatore di acqua calda attuale. Quando un comando via cavo controlla diversi serbatoi d'acqua o generatori di acqua calda sarà visualizzato solo il numero di progetto più piccolo.
C01	Visualizzazione del numero di progetto e localizzazione del serbatoio d'acqua o del generatore di acqua calda	1-255: numero di progetto del serbatoio d'acqua o del generatore d'acqua calda collegato	<p>Metodo di funzionamento: Visualizzazione: premere il tasto “MODE” [Modalità] nello stato “C01” per accedere all'interfaccia del numero di progetto del serbatoio dell'acqua o del generatore di acqua calda. Premere “▲” o “▼” per cambiare dal codice serbatoio dell'acqua al codice del generatore di acqua calda o viceversa.</p> <p>Metodo di visualizzazione: Zona della temperatura: avaria del serbatoio dell'acqua/generatore di acqua calda (Sono visualizzate solo le avarie del serbatoio dell'acqua/generatore di acqua calda. Se ci sono diverse avarie esse compariranno nella zona di visualizzazione della temperatura a intervalli ciclici di 3 secondi)</p> <p>Zona del timer: (Avaria C5 conflitto di numero di progetto) / numero di progetto del serbatoio dell'acqua o del generatore di acqua calda attuale.</p> <p>Nota: Il sistema non esce automaticamente dalla visualizzazione “C01”. L'utente deve uscire da questa interfaccia in modo manuale.</p>

Comando via cavo XK57

C03	Visualizzazione della quantità di unità di aria condizionata, serbatoi d'acqua e generatori di acqua calda nel sistema	1-80	Zona Timer: visualizza la quantità di unità interne del sistema (comprese l'unità di aria condizionata, serbatoio d'acqua e generatore di acqua calda).
C06	Vista di funzionamento prioritario	00: funzionamento normale 01: funzionamento prioritario	Metodo di funzionamento: Per accedere all'interfaccia di visualizzazione del funzionamento prioritario premere "MODE" [Modalità] nello stato "C06". Premere "▲" o "▼" per selezionare serbatoio d'acqua o generatore di acqua calda. Metodo di visualizzazione: Zona di temperatura: mostra il numero di progetto del serbatoio d'acqua o del generatore d'acqua calda attuale. Zona del timer: mostra l'impostazione del funzionamento prioritario del serbatoio d'acqua o del generatore di acqua calda.
C09	Visualizzazione indirizzo del comando via cavo	01,02	Zona del Timer: visualizza l'indirizzo del comando via cavo.
C11	Visualizzazione della quantità di serbatoi d'acqua o di generatore di acqua calda nel caso in cui uno dei comandi via cavo controlli diversi serbatoi o generatori d'acqua calda contemporaneamente	1-3	Zona del Timer: visualizza la quantità di serbatoi o generatori di acqua calda controllati dal comando via cavo.

C12	Visualizzazione della temperatura dell'ambiente esterno	-	Zona del Timer: visualizza la temperatura dell'ambiente esterno.
C18	Visualizzazione del numero di progetto del serbatoio d'acqua o del generatore di acqua calda premendo un tasto	1~255 numero di progetto del serbatoio d'acqua o del generatore d'acqua calda collegato	<p>Metodo di funzionamento: Per accedere alla visualizzazione premere brevemente il tasto "MODE" [Modalità] nello stato "C18" per accendere la funzione di visualizzazione del serbatoio d'acqua o generatore di acqua calda premendo un tasto e il comando via cavo accederà all'interfaccia di visualizzazione del numero di progetto del serbatoio d'acqua o del generatore di acqua calda. Premere "▲" o "▼" per selezionare serbatoio d'acqua o generatore di acqua calda.</p> <p>Metodo di visualizzazione: zona di temperatura: mostra il numero di progetto del serbatoio d'acqua o del generatore d'acqua calda attuale. La zona del timer mostra il numero di progetto del serbatoio d'acqua o del generatore d'acqua calda.</p> <p>Nota: 1. Dopo aver attivato la funzione di visualizzazione premendo un tasto, ogni comando via cavo dell'intero sistema visualizzerà, nella zona del timer, il numero di progetto del serbatoio o del generatore di acqua calda che controlla. (Se un comando via cavo controlla diversi depositi d'acqua o generatori di acqua calda, nella sua zona del timer compariranno a turno, ogni 3 secondi, diversi numeri di progetto).</p> <p>2. Il comando via cavo slave non può attivare o disattivare la funzione di visualizzazione mediante tasto del numero di progetto del serbatoio d'acqua o del generatore di acqua calda.</p> <p>Metodo di annullamento: 1. Se l'utente esce manualmente dall'interfaccia "C18" la funzione di visualizzazione mediante un tasto sarà disattivata automaticamente. 2. Se il sistema esce dall'interfaccia "C18" a causa di un periodo di inattività di 20 secondi, l'utente dovrà premere il tasto "ON/OFF" nello stato on/off per annullare questa funzione.</p>

			3. Se la funzione di visualizzazione mediante un tasto è attiva e l'utente preme il tasto "ON/OFF" di uno qualsiasi dei comandi via cavo della stessa rete, la funzione sarà annullata.
C21	Visualizzazione temperatura dell'acqua	0~100°C	<p>Metodo di funzionamento: Per accedere all'interfaccia di visualizzazione della temperatura dell'acqua premere "MODE" [Modalità] nello stato "C21". Premere "▲" o "▼" per selezionare il numero del serbatoio d'acqua o del generatore di acqua calda.</p> <p>Metodo di visualizzazione: Zona di temperatura: mostra il numero di progetto del serbatoio d'acqua o del generatore d'acqua calda attuale. Zona del timer: mostra la temperatura dell'acqua del serbatoio d'acqua o del generatore d'acqua calda.</p>

Nota:

Nello stato di visualizzazione dei parametri: i tasti "FUNCTION" [Funzione], "TIMER" [Timer], "WATER/AC/FLOOR" [Acqua/AC/Pavimento] non sono validi. I tasti "ON/OFF" [Acceso/Spento] o "ENTER/CANCEL" [Invio/Annulla] servono per tornare alla pagina principale non per accendere o spegnere l'unità.

3.2.2 Impostazione dei parametri

I parametri dell'unità possono essere controllati con l'unità accesa o spenta.

- (1) Tenere premuto il tasto "FUNCTION" [Funzione] per 5 secondi e nella zona della temperatura comparirà "C00". Continuare a tenere premuto il tasto "FUNCTION" [Funzione] per altri 5 secondi per accedere ai parametri di impostazione del comando via cavo. Nella zona della temperatura comparirà "P00".

- (2) Premere “▲” o “▼” per selezionare il codice parametro. Premere “MODE” [Modalità] per accedere all'impostazione dei parametri. A questo punto il valore dei parametri lampeggerà. Premere “▲” o “▼” per regolare il valore del parametro e “ENTER/CANCEL” [Invio/Annulla] per terminare l'impostazione.
- (3) Premere “ENTER/CANCEL” [Invio/Annulla] per andare indietro fino ad uscire dall'impostazione dei parametri.

L'elenco delle impostazioni dei parametri è il seguente:

Tabella 3.2 Elenco impostazione dei parametri

Codice parametro	Nome del parametro	Rande del parametro	Valore predefinito	Nota
P13	Impostazione dell'indirizzo del comando via cavo	01: comando via cavo master 02: comando via cavo slave	01	Quando due comandi via cavo controllano uno o più serbatoi o generatori d'acqua, gli indirizzi dei comandi dovranno essere diversi. Il comando via cavo slave (02) non ha altre funzioni di impostazione dei parametri a parte l'impostazione dell'indirizzo.
P14	Impostazione della quantità di serbatoi d'acqua o del generatore d'acqua calda controllati in gruppo	00: è vietato l'uso di questa funzione 01-03: quantità di serbatoi d'acqua o generatori d'acqua calda	01	Impostazione del valore corrispondente secondo la quantità di serbatoi d'acqua o generatori d'acqua calda collegati.
P43	Impostazione del funzionamento prioritario	00: funzionamento normale 01: funzionamento prioritario	00	Quando l'alimentazione è insufficiente, i serbatoi d'acqua o generatori di acqua calda, impostati in modalità di funzionamento prioritario, potranno continuare a funzionare mentre gli altri serbatoi o generatori si spegneranno.

Comando via cavo XK57

P46	Abilitazione della funzione di conservazione del calore con il serbatoio in standby	00:abilitare 01:disabilitare	00	
P47	Valore di impostazione della temperatura della funzione di conservazione del calore con il serbatoio dell'acqua in standby	35~46°C	42°C	
P50	Impostazione della temperatura di conservazione del calore della modalità "Sunflower" [Girasole]	35~50°C	40°C	
P53	Impostazione automatica del valore di cambio della temperatura dell'acqua calda	-2~8°C	0°C	
P54	Giorni per la circolazione della sterilizzazione a alte temperature	0~60 giorni	0	Se il valore impostato è 0, la funzione di sterilizzazione di alta temperatura si attiverà solo una volta e non sarà memorizzata.
P55	Ora di inizio della sterilizzazione ad alta temperatura in anticipo	0-3 h	1	--
P56	È possibile attivare il riscaldamento elettrico quando è attiva la funzione di acqua calda?	00: Sì 01: No	00	--
P58	È possibile recuperare il calore automaticamente?	00: Sì 01: No	00	--

P59	Impostazione della temperatura dell'acqua del riscaldamento per il recupero automatico del calore	35~46°C	42°C	--
P73	È possibile eseguire la modalità di riscaldamento rapido?	00: Sì 01: No	01	--
P80	È possibile aprire il riscaldamento radiante a pavimento ausiliario	00: Sì 01: No	00	--
P81	Valore di impostazione massimo della temperatura dell'acqua in uscita del riscaldamento radiante a pavimento	40~52°C	45°C	--

Nota:

Nello stato di impostazione dei parametri, i tasti "WATER/AC/FLOOR" [Acqua/AC/Pavimento] e "TIMER" non funzionano. Premere "ON/OFF" [Acceso/Spento] per tornare alla pagina principale non per accendere o spegnere l'unità.

4 ISTRUZIONI PER L'USO

4.1 Commutazione tra le interfacce del riscaldamento dell'acqua e il riscaldamento radiante a pavimento

Premere il tasto “WATER/AC/FLOOR” [Acqua/AC/Pavimento] a condizione che non vi siano unità in funzione (in tal caso spegnerle), l'interfaccia corrente commuterà tra l'interfaccia di riscaldamento dell'acqua e quella del riscaldamento radiante a pavimento.

Nell'interfaccia del riscaldamento radiante a pavimento: premere il tasto “WATER/AC/FLOOR” [Acqua/AC/Pavimento] per passare all'interfaccia del riscaldamento dell'acqua.

Nell'interfaccia del riscaldamento dell'acqua: premere il tasto “WATER/AC/FLOOR” [Acqua/AC/Pavimento] per passare all'interfaccia del riscaldamento radiante a pavimento.

Quando si accede all'interfaccia del riscaldamento dell'acqua, l'icona  si accenderà prima dell'icona del riscaldamento dell'acqua.

Quando si accede all'interfaccia del riscaldamento radiante a pavimento, l'icona  si accenderà prima dell'icona del riscaldamento radiante a pavimento.

Nota:

- ① Se il progetto dispone solo della funzione di riscaldamento dell'acqua, il comando via cavo mostrerà solo l'interfaccia di questa funzione e non sarà possibile cambiare all'interfaccia del riscaldamento radiante a pavimento.
- ② Se il progetto dispone solo della funzione di riscaldamento radiante a pavimento, il comando via cavo mostrerà solo l'interfaccia di questa funzione e non sarà possibile cambiare all'interfaccia del riscaldamento dell'acqua.

- ③ Le interfacce possono essere commutate solo se il generatore dell'acqua è collegato allo stesso tempo del serbatoio dell'acqua interno e il riscaldamento radiante a pavimento.

4.2 Accensione e spegnimento del riscaldamento dell'acqua

Accensione e spegnimento del riscaldamento dell'acqua: premere il tasto "ON/OFF" [Acceso/Spento] per accendere e spegnere la funzione di riscaldamento dell'acqua nell'ordine seguente: on [acceso] → off [spento] → on [acceso].

Dall'interfaccia del riscaldamento radiante a pavimento: premere il tasto "WATER/AC/FLOOR" [Acqua/AC/Pavimento] per attivare l'interfaccia del riscaldamento dell'acqua, poi commutare lo stato nel modo seguente:

Con il riscaldamento dell'acqua attivo: premere "ON/OFF" per disattivare questa funzione.

Con il riscaldamento dell'acqua spento: premere "ON/OFF" per attivare questa funzione.

Dall'interfaccia del riscaldamento dell'acqua è possibile attivare o disattivare la funzione come indicato sopra.

Si vedano le interfacce di "acceso" e "spento" del riscaldamento dell'acqua nella figura 4.1.

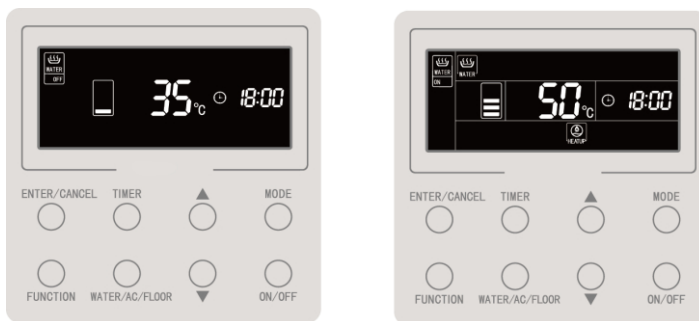

Fig. 4.1 Interfacce di “acceso” e “spento” del riscaldamento dell’acqua

4.3 Impostazioni della modalità di riscaldamento dell’acqua

Con la funzione di riscaldamento dell’acqua attiva, premere il tasto “MODE” [Modalità] per far scorrere le modalità nel modo seguente:



Figura 4.2 Commutazione delle modalità di riscaldamento dell’acqua

Modalità acqua calda standard: Il serbatoio dell’acqua/generatore dell’acqua calda attiva o disattiva il riscaldamento immediatamente in base alle impostazioni della temperatura dell’acqua attuale.

Modalità acqua calda predefinita: preimpostare l’ora di riscaldamento dell’acqua in modo che il serbatoio dell’acqua/generatore dell’acqua calda entri in funzione in

anticipo in funzione della temperatura corrente dell'acqua. Nel frattempo, il compressore può essere avviato o bloccato in funzione della differenza tra le impostazioni della temperatura dell'acqua e la temperatura reale dell'acqua. Il serbatoio dell'acqua/generatore dell'acqua calda si arresterà dopo 1~4 ore dall'ora preimpostata. Una volta impostata, la macchina funzionerà ogni giorno in modo ciclico.

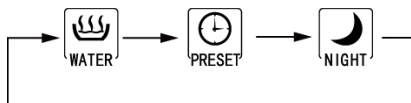
Modalità acqua calda notturna: Fissare il tempo di fornitura dell'acqua calda dalle 00:00 alle 06:00, in modo che il serbatoio dell'acqua/generatore di acqua calda si attivi in tale periodo di tempo. L'avvio e lo spegnimento del compressore è deciso in base alla differenza tra la temperatura dell'acqua preimpostata e quella reale. Al termine di questo periodo di tempo il serbatoio/generatore di acqua calda si spegnerà. Una volta impostata, la macchina funzionerà ogni giorno in modo ciclico.

4.4 Impostazioni della temperatura di riscaldamento dell'acqua

Con il riscaldamento dell'acqua acceso, premere “▲” o “▼” per aumentare o diminuire la temperatura di 1°C, tenendo premuto il tasto la temperatura aumenterà o diminuirà di 1°C ogni 3 secondi.

Nella modalità di riscaldamento dell'acqua standard, di riscaldamento predefinito e notturno, le temperature possono essere impostate a in un range da 35°C alla temperatura massima disponibile per il riscaldamento dell'acqua.

Nota:

- ① La temperatura massima disponibile per il riscaldamento dell'acqua di solito è 55°C, tuttavia può essere regolata da un tecnico fino a 70°C.
- ② La temperatura del riscaldamento dell'acqua standard, predefinito o notturno hanno lo stesso range di regolazione e i valori impostati nelle diverse modalità sono indipendenti l'uno dall'altro.

- ③ Quando è attiva la funzione di regolazione automatica della temperatura per il riscaldamento dell'acqua, i tasti “▲” e “▼” per la regolazione dell'acqua non saranno attivi.

4.5 Commutazione delle funzioni relative al riscaldamento dell'acqua

Le seguenti funzioni possono essere impostate con il riscaldamento dell'acqua acceso o spento:

Riscaldamento dell'acqua on/off [Acceso/Spento]	Funzioni	Nota
Riscaldamento dell'acqua standard attivato	Girasole, regolazione automatica della temperatura dell'acqua per il riscaldamento dell'acqua, sterilizzazione ad alta temperatura, riscaldamento rapido dell'acqua.	--
Modalità Preimpostazione attiva	Regolazione automatica della temperatura dell'acqua per il riscaldamento dell'acqua, sterilizzazione ad alta temperatura, riscaldamento rapido dell'acqua.	--
Modalità notturna attiva	Regolazione automatica della temperatura dell'acqua per il riscaldamento dell'acqua, sterilizzazione ad alta temperatura, riscaldamento rapido dell'acqua.	--
Riscaldamento dell'acqua spento	Sterilizzazione ad alta temperatura.	--

Ogni volta che si preme il tasto “FUNCTION” [Funzione] con il riscaldamento dell'acqua attivo in modalità di riscaldamento standard, le funzioni saranno commutate nell'ordine seguente:



Figura 4.3 Commutazione delle funzioni in modalità di riscaldamento dell'acqua

Se si preme il tasto “FUNCTION” [Funzione] con il riscaldamento dell’acqua attivo in modalità di riscaldamento preimpostato o notturno le funzioni saranno commutate nell’ordine seguente:

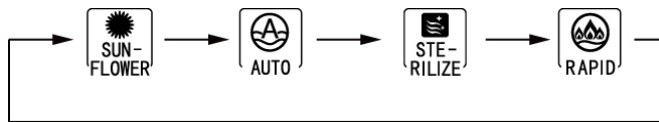

Figura 4.4 Commutazione delle funzioni in modalità Preimpostato o Notturno

Quando il riscaldamento dell’acqua è spento l’unica funzione attivabile è quella di sterilizzazione. Premere il tasto “FUNCTION” [Funzione] e l’icona di sterilizzazione comincerà a lampeggiare.

Nota:

- ① Se la funzione è bloccata o non disponibile per qualche altra ragione, questa impostazione sarà saltata premendo il tasto “FUNCTION” [Funzione].
- ② Per quanto riguarda le funzioni di riscaldamento automatico dell’acqua e “Sunflower” [Girasole], l’icona della funzione corrispondente non sarà visualizzata se non è possibile attivarla nella modalità selezionata. Se una funzione può essere impostata nella modalità selezionata sarà possibile anche modificarla o annullarla in tale modalità.

4.6 Funzione “Sunflower” [Girasole]

La funzione “Girasole” determina il momento più caldo del giorno precedente, registra uno storico delle temperature esterne per decidere a che ora attivare il riscaldamento dell’acqua per risparmiare energia.

Per selezionare la funzione “Girasole” premere il tasto “FUNCTION” [Funzione] con la modalità di riscaldamento dell’acqua standard attiva e abilitarla premendo “ENTER/CANCEL” [Invio/Annulla] quando l’icona “” lampeggia.

Per annullare la funzione “Girasole” premere il tasto “FUNCTION” [Funzione] con la modalità di riscaldamento dell'acqua standard attiva e poi “ENTER/CANCEL” [Invio/Annulla].

4.7 Funzione impostazione automatica della temperatura di riscaldamento dell'acqua

Con la funzione di impostazione automatica della temperatura dell'acqua, la temperatura per il riscaldamento dell'acqua è determinata dalla scheda madre in funzione della temperatura ambiente esterna. L'utente non ha bisogno di impostare la temperatura dell'acqua.

Per impostare la funzione di regolazione automatica della temperatura dell'acqua premere il tasto “FUNCTION” [Funzione] con il riscaldamento dell'acqua acceso. L'icona “” lampeggerà. Premere il tasto “ENTER/CANCEL” [Invio/Annulla] per attivare la funzione automatica.

Per annullare la funzione di impostazione automatica della temperatura dell'acqua, premere il tasto “FUNCTION” [Funzione] con la modalità di riscaldamento dell'acqua attiva per commutare alla funzione automatica e poi “ENTER/CANCEL” [Invio/Annulla].

4.8 Funzione di sterilizzazione a alta temperatura

Con la funzione di sterilizzazione ad alta temperatura la temperatura dell'acqua del serbatoio deve aumentare fino a 65 e 70°C (configurabile) durante il tempo necessario per la sterilizzazione.

Se la sterilizzazione viene configurata per essere eseguita ogni 0 giorni, essa sarà effettuata solo una volta.

Per impostare la funzione di sterilizzazione ad alta temperatura premere il tasto “FUNCTION” [Funzione] dall’interfaccia di riscaldamento dell’acqua. L’icona  ” lampeggerà. Quindi premere “▲” o “▼” per regolare la temperatura di sterilizzazione ad alta temperatura e premere “ENTER/CANCEL” [Invio/Annulla].

Per annullare la funzione di sterilizzazione ad alta temperatura, premere il tasto “FUNCTION” [Funzione] dall’interfaccia di riscaldamento dell’acqua per commutare alla funzione di sterilizzazione e premere “ENTER/CANCEL” [Invio/Annulla].

L’impostazione della funzione di sterilizzazione ad alta temperatura viene mostrato qui di seguito:



Premere il tasto "FUNCTION" [Funzione] per passare all'icona di sterilizzazione



Premere "▲" o "▼" per impostare la temperatura di sterilizzazione

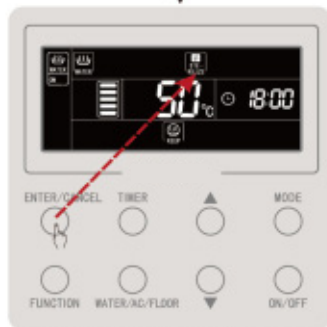

Premere il tasto "ENTER/CANCEL" [Invio/Annulla] per abilitare la sterilizzazione ad alta temperatura

Figura 4.5 Sterilizzazione ad alta temperatura solo per una volta

Se la sterilizzazione viene configurata per essere eseguita più di 0 giorni, essa si ripeterà in modo periodico:

Per impostare la funzione di sterilizzazione ad alta temperatura premere il tasto “FUNCTION” [Funzione] dall’interfaccia di riscaldamento dell’acqua. L’icona  ” lampeggerà. Quindi premere “▲” o “▼” per regolare la temperatura di sterilizzazione ad alta temperatura. Premere il tasto “TIMER” e la zona del Timer lampeggerà. Premere “▲” o “▼” per regolare l’ora della sterilizzazione ad alta temperatura e premere “ENTER/CANCEL” [Invio/Annulla] per abilitarla.

Per annullare la funzione di sterilizzazione ad alta temperatura, premere il tasto “FUNCTION” [Funzione] dall’interfaccia di riscaldamento dell’acqua per commutare alla funzione di sterilizzazione e premere “ENTER/CANCEL” [Invio/Annulla].

Nota:

L’ora della sterilizzazione ad alta temperatura si considera indefinita e la zona del tempo mostra il messaggio “--:--”.

La frequenza di ripetizione della sterilizzazione ad alta temperatura può essere modificata da un tecnico. Il valore preimpostato di fabbrica è 0.

L’impostazione della funzione di sterilizzazione ad alta temperatura viene mostrato qui di seguito:

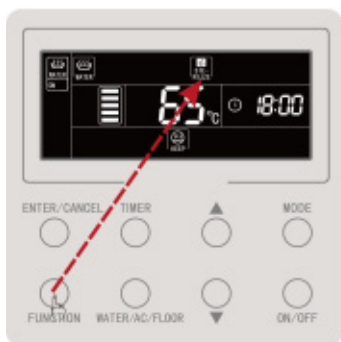

Premere il tasto "FUNCTION" [Funzione] per passare all'icona di sterilizzazione



Premere "▲" o "▼" per impostare la temperatura di sterilizzazione

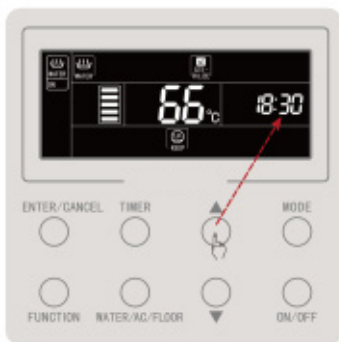

Premere "▲" o "▼" per impostare l'ora predefinita della sterilizzazione



Premere "TIMER" per impostare l'ora predefinita della sterilizzazione ad alta temperatura

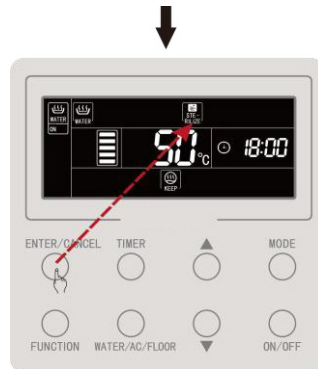

Premere il tasto "ENTER/CANCEL" [Invio/Annulla] per abilitare la sterilizzazione ad alta temperatura

Figura 4.6 Ciclo di sterilizzazione ad alta temperatura

La funzione di sterilizzazione ad alta temperatura si annulla nel modo seguente:

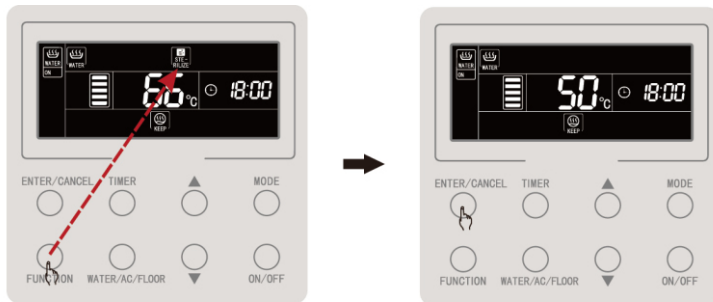

Premere il tasto "FUNCTION" [Funzione] per passare all'icona di sterilizzazione

Premere il tasto "ENTER/CANCEL" [Invio/Annulla] per annullare la sterilizzazione ad alta temperatura

Figura 4.7 Annullamento della sterilizzazione ad alta temperatura

4.9 Funzione di riscaldamento rapido dell'acqua

Con il riscaldamento rapido dell'acqua il compressore e il riscaldamento elettrico si accendono quando l'unità esterna lo permette.

Per impostare la funzione di riscaldamento rapido dell'acqua premere il tasto "FUNCTION" [Funzione] con il riscaldamento dell'acqua acceso. L'icona  lampeggerà. Poi premere "ENTER/CANCEL" [Invio/Annulla] per abilitare la funzione.

Per annullare la funzione di riscaldamento rapido dell'acqua, premere il tasto "FUNCTION" [Funzione] con la modalità di riscaldamento dell'acqua attiva e poi "ENTER/CANCEL" [Invio/Annulla].

Nota:

- ① La funzione di riscaldamento rapido dell'acqua sarà eseguita solo una volta. Per risparmiare energia sarà annullata quando il serbatoio dell'acqua/generatore di acqua calda raggiunge uno stato di isolamento termico.
- ② La funzione di riscaldamento rapido dell'acqua si annulla con la disattivazione del riscaldamento dell'acqua.

4.10 Funzione Timer di riscaldamento dell'acqua

Il timer di accensione o spegnimento dell'acqua può essere impostato sia con il riscaldamento dell'acqua acceso che spento.

Impostazione del timer del riscaldamento dell'acqua:

Premere il tasto "TIMER" per impostare il timer per l'accensione del riscaldamento dell'acqua e l'icona "ON" lampeggerà.

Premere "▲" o "▼" per regolare l'ora di accensione del riscaldamento dell'acqua e premere "ENTER/CANCEL" [Invio/Annulla] per abilitarla.

Premere il tasto “TIMER” prima di premere “ENTER/CANCEL” [Invio/Annulla] per salvare l’ora di accensione impostata e passare a impostare l’ora di spegnimento, l’icona “OFF” lampeggerà.

Premere “▲” o “▼” per regolare l’ora di spegnimento del riscaldamento dell’acqua e premere “ENTER/CANCEL” [Invio/Annulla] o “TIMER” per confermare l’impostazione.

Premendo “▲” o “▼” l’ora aumenterà o diminuirà di 1 min, premendo il tasto “▲” o “▼” per 5 sec. l’ora aumenterà o diminuirà di 10 min.

Cancellazione del timer del riscaldamento dell’acqua:

Premere il tasto “TIMER” per accedere alle impostazioni dell’ora del riscaldamento dell’acqua. Premere il tasto “TIMER” per selezionare il timer di accensione o quello di spegnimento, e “ENTER/CANCEL” [Invio/Annulla] per annullare il timer di riscaldamento dell’acqua.

Le impostazioni del timer del riscaldamento dell’acqua sono come indicate di seguito:



Accensione con Timer disattivato



Premere il tasto "TIMER" per impostare l'ora di accensione del riscaldamento dell'acqua

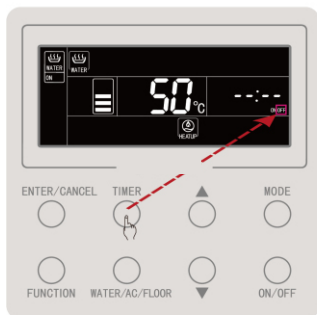

Premere il tasto "TIMER" per passare al timer per lo spegnimento del riscaldamento dell'acqua

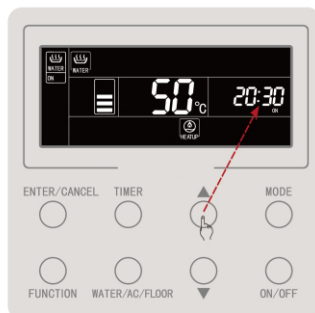

Premere "▲" o "▼" per impostare l'ora di accensione del riscaldamento dell'acqua



Figura 4.8 Impostazione del Timer del riscaldamento dell'acqua

Le impostazioni del timer per l'accensione del riscaldamento dell'acqua sono come indicate di seguito:

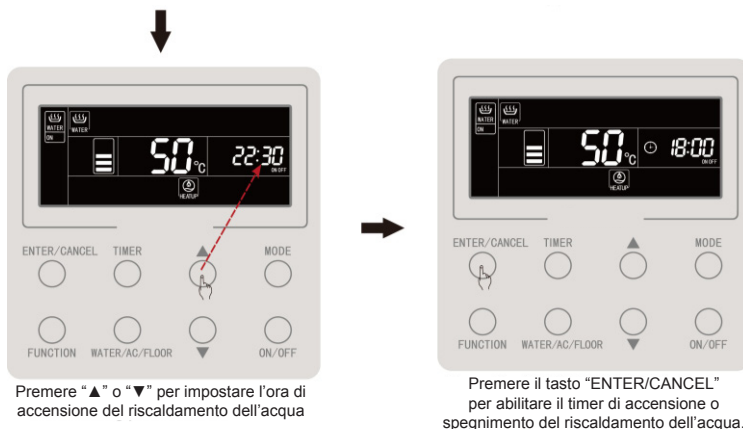

Figura 4.9 Cancellazione del Timer di accensione del riscaldamento dell'acqua

Le impostazioni per la cancellazione del timer del riscaldamento dell'acqua sono come indicate di seguito:

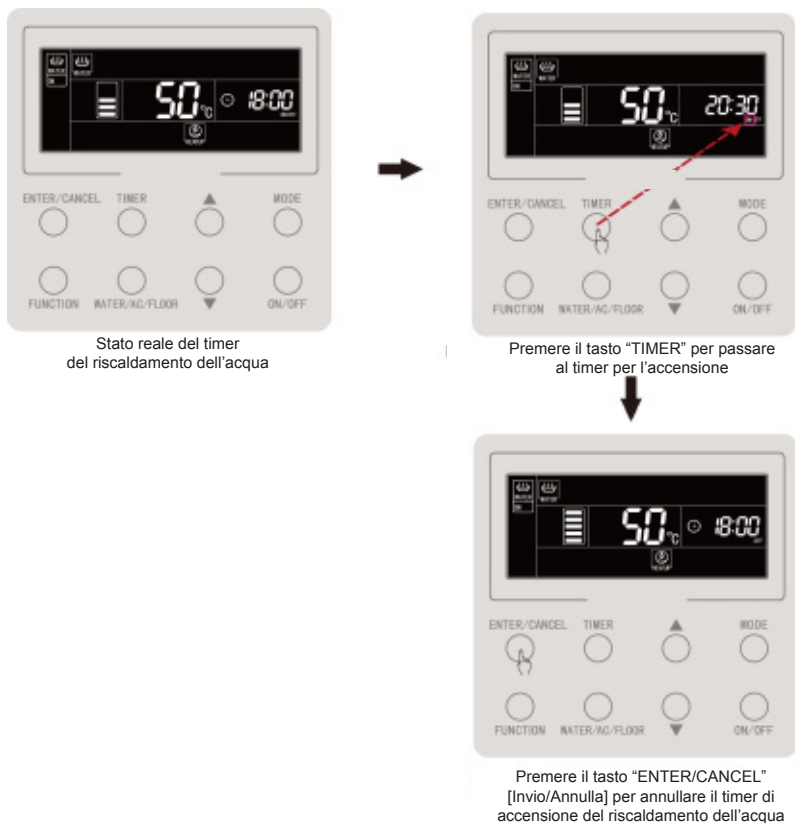
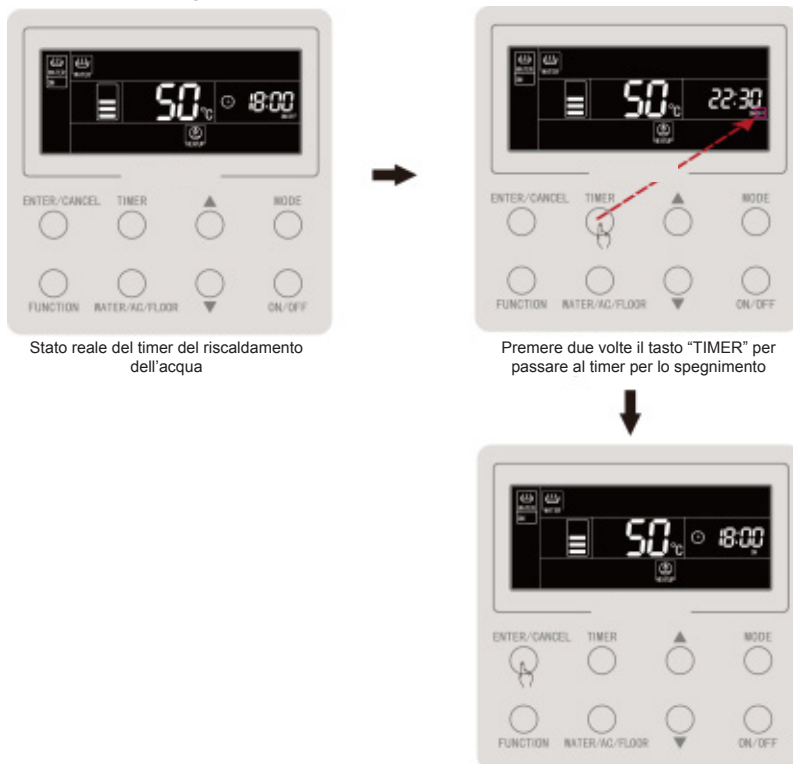

Premere il tasto "ENTER/CANCEL" [Invio/Annulla] per annullare il timer di spegnimento del riscaldamento dell'acqua

Figura 4.10 Cancellazione del Timer per lo spegnimento del riscaldamento dell'acqua

4.11 Funzione di riscaldamento dell'acqua predefinita

Riscaldamento dell'acqua predefinito:

Con il riscaldamento dell'acqua attivo premere il tasto "MODE" per selezionare la funzione di riscaldamento dell'acqua predefinita (a questo punto all'utente sarà ricordato di impostare il tempo predefinito. Questo passo può essere saltato se la modalità predefinita è già impostata). Premere il tasto "TIMER" e il messaggio "PRESET" lampeggerà.

Premere "▲" o "▼" per regolare il tempo predefinito per il riscaldamento dell'acqua e premere "ENTER/CANCEL" [Invio/Annulla] per abilitare la funzione.

Cancellazione del riscaldamento dell'acqua predefinito:

Con il riscaldamento dell'acqua attivo premere il tasto "MODE" (Questo passo può essere saltato se la modalità predefinita è già impostata). Premere il tasto "TIMER" e il messaggio "PRESET" lampeggerà. Premere "ENTER/CANCEL" [Invio/Annulla] per annullare il riscaldamento dell'acqua predefinito.

La preimpostazione del riscaldamento dell'acqua viene mostrata a continuazione:



Stato accensione



Premere il tasto "MODE" [Modalità] per passare alla modalità di preimpostazione



Premere "▲" o "▼" per impostare l'ora predefinita per il riscaldamento dell'acqua

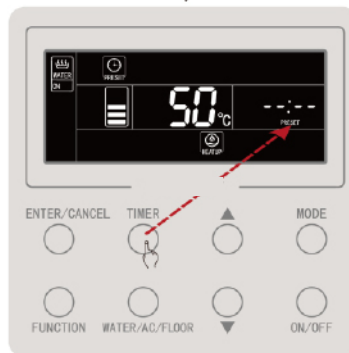

Premere il tasto "TIMER" per accedere alle impostazioni del timer di preimpostazione del riscaldamento dell'acqua calda.



Premere il tasto "ENTER/CANCEL"
[Invio/Annulla] per confermare la preimpostazione
del riscaldamento dell'acqua

Figura 4.11 Preimpostazione riscaldamento dell'acqua

La cancellazione della preimpostazione del riscaldamento dell'acqua viene mostrata a continuazione:



Premere "mode" [modalità] con lo stato reale preimpostato



Premere il tasto "TIMER" per programmare l'ora di riscaldamento dell'acqua



Premere il tasto "ENTER/CANCEL" [Invio/Annulla] per annullare le impostazioni di programmazione del riscaldamento dell'acqua

Figura 4.12 Cancellazione della preimpostazione del riscaldamento dell'acqua

4.12 Accensione e spegnimento del riscaldamento radiante a pavimento

Per accendere o spegnere il riscaldamento radiante a pavimento premere “ON/OFF” [Acceso/Spento] dall’interfaccia del riscaldamento radiante a pavimento, l’ordine di commutazione sarà il seguente: on [acceso] → off [spento] → on [acceso].

Nell’interfaccia del riscaldamento dell’acqua premere “WATER/AC/FLOOR” [Acqua/AC/Pavimento] per attivare prima la funzione di riscaldamento radiante a pavimento quindi premere “ON/OFF” per accendere o spegnere la funzione.

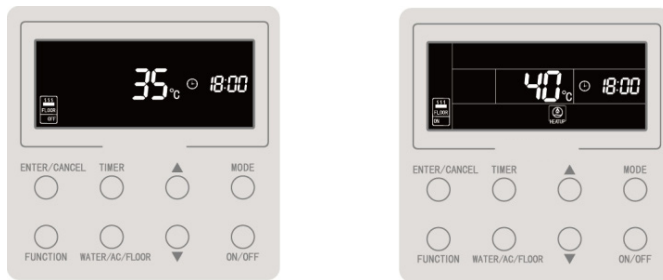

Fig 4.13 Accensione e spegnimento del riscaldamento radiante a pavimento

4.13 Impostazione della temperatura dell’acqua per il riscaldamento radiante a pavimento

Con la funzione di riscaldamento radiante a pavimento attiva premere “▲” o “▼” per aumentare o diminuire di 1°C la temperatura, mantenendo premuto il tasto la temperatura aumenterà o diminuirà di 1°C ogni 3 secondi.

Con la funzione di riscaldamento radiante a pavimento attiva premere “▲” o “▼”, la temperatura dell’acqua in uscita impostata per il riscaldamento radiante a pavimento

aumenterà o diminuirà di 1°C, mantenendo premuto il tasto la temperatura aumenterà o diminuirà di 1°C ogni 3 secondi.

Impostare il range della temperatura dell'acqua in uscita del riscaldamento radiante a pavimento: da 25°C fino alla temperatura massima dell'acqua in uscita per il riscaldamento radiante a pavimento; 40°C è la temperatura di default.

Nota:

- ① La temperatura massima dell'acqua in uscita per il riscaldamento radiante è di 45°C per difetto, tuttavia può essere regolata in un range tra 40 e 52 gradi da un tecnico specializzato.
- ② Quando è attiva la funzione di regolazione automatica della temperatura dell'acqua, i tasti "▲" "▼" non possono essere usati per regolare la temperatura del riscaldamento radiante a pavimento.

4.14 Commutazione delle funzioni del riscaldamento radiante a pavimento

Nella tabella seguente vengono mostrate le funzioni disponibili con il riscaldamento radiante a pavimento acceso o spento:

Accensione e spegnimento del riscaldamento radiante a pavimento	Funzioni	Nota
On ["Acceso"]	Impostazione automatica della temperatura dell'acqua per il riscaldamento radiante a pavimento e "Absence" ["Assenza"]	--
Off ["Spento"]	Absence [Assenza]	--

Nell'interfaccia del riscaldamento radiante a pavimento:

Con il riscaldamento radiante a pavimento acceso, premere il tasto "FUNCTION" [Funzione] per commutare le funzioni nell'ordine seguente:



Figura 4.14 Commutazione delle funzioni con il riscaldamento radiante a pavimento acceso

Quando la funzione di riscaldamento radiante a pavimento è disattivata è possibile impostare solo la funzione “Absence” [Assenza].

4.15 Funzione di impostazione automatica della temperatura dell’acqua per il riscaldamento radiante a pavimento

Con la funzione di regolazione automatica della temperatura dell’acqua per il riscaldamento radiante a pavimento, la temperatura dell’acqua in uscita per il riscaldamento radiante a pavimento è determinata dalla scheda madre del generatore i acqua calda in funzione della temperatura ambiente esterna. L’utente non ha bisogno di impostare la temperatura dell’acqua.

Per impostare la funzione di regolazione automatica della temperatura dell’acqua per il riscaldamento radiante a pavimento premere il tasto “FUNCTION” [Funzione] con il riscaldamento radiante a pavimento acceso. L’icona “” lampeggerà. Nella zona di visualizzazione della temperatura sul display, il livello della regolazione automatica corrente lampeggerà, premere “▲” o “▼” per modificare il livello di regolazione automatica. Premere il tasto “ENTER/CANCEL” [Invio/Annulla] per attivare la funzione.

Per annullare la funzione di impostazione automatica della temperatura dell’acqua per il riscaldamento radiante a pavimento, premere il tasto “FUNCTION” [Funzione] con la modalità di riscaldamento dell’acqua attiva per commutare alla funzione automatica, quindi premere “ENTER/CANCEL” [Invio/Annulla].

4.16 Funzione di riscaldamento rapido a pavimento

Con il riscaldamento rapido a pavimento il compressore e il riscaldamento elettrico a pavimento si accendono quando l’unità esterna lo permette.

Per impostare la funzione di riscaldamento rapido a pavimento, selezionarla premendo il tasto “FUNCTION” [Funzione] con il riscaldamento radiante a pavimento

acceso. L'icona  lampeggerà. Premere il tasto “ENTER/CANCEL” [Invio/Annulla] per attivare la funzione.

Per annullare la funzione di riscaldamento rapido a pavimento, selezionarla premendo il tasto “FUNCTION” [Funzione] con la modalità di riscaldamento radiante a pavimento attiva e premere “ENTER/CANCEL” [Invio/Annulla].

Nota:

- ① La funzione di riscaldamento rapido a pavimento sarà eseguita solo una volta, quando la funzione di riscaldamento radiante a pavimento del generatore di acqua calda raggiunge lo stato di isolamento termico la funzione di riscaldamento rapido a pavimento sarà annullata per risparmiare energia.
- ② La funzione di riscaldamento rapido a pavimento si annulla con la disattivazione del riscaldamento radiante a pavimento.

4.17 Funzione Absence [Assenza] del riscaldamento radiante a pavimento

La funzione “Absence” [Assenza] del riscaldamento radiante a pavimento mantiene una certa temperatura dell’acqua quando l’utente si trova fuori per evitare che i tubi si congelino e che i dispositivi interni subiscano danni.

Per impostare la funzione “Absence” del riscaldamento radiante a pavimento, selezionarla premendo il tasto “FUNCTION” [Funzione] con il riscaldamento radiante a pavimento acceso o spento. L'icona  lampeggerà, quindi premere “ENTER/CANCEL” [Invio/Annulla] per abilitare la funzione.

Per annullare la funzione “Absence” [Assenza] del riscaldamento radiante a pavimento, selezionarla premendo il tasto “FUNCTION” [Funzione] con la modalità di riscaldamento radiante a pavimento attiva, quindi premere “ENTER/CANCEL” [Invio/Annulla] per annullarla.

4.18 Funzione Timer del riscaldamento radiante a pavimento

Il timer del riscaldamento radiante a pavimento può essere impostato sia con il riscaldamento radiante a pavimento acceso che spento.

Impostazione del timer del riscaldamento radiante a pavimento:

Premere il tasto “TIMER” per accedere alle impostazioni del timer per l’accensione del riscaldamento radiante a pavimento. L’icona “ON” lampeggerà.

Premere “▲” o “▼” per regolare l’ora di accensione del riscaldamento radiante a pavimento e premere “ENTER/CANCEL” [Invio/Annulla] per abilitarla.

Premere il tasto “TIMER” prima di premere “ENTER/CANCEL” [Invio/Annulla] per salvare l’ora di accensione impostata e passare a impostare l’ora di spegnimento. L’icona “OFF” lampeggerà.

Premere “▲” o “▼” per regolare l’ora di spegnimento del riscaldamento radiante a pavimento e premere “ENTER/CANCEL” [Invio/Annulla] o TIMER per abilitarla.

Premendo “▲” o “▼” l’ora aumenterà o diminuirà di 1 min, premendo il tasto “▲” o “▼” per 5 sec. l’ora aumenterà o diminuirà di 10 min.

Annullare il Timer del riscaldamento radiante a pavimento:

Premere il tasto “TIMER” per accedere alle impostazioni del timer del riscaldamento radiante a pavimento. Premere il tasto “TIMER” per selezionare il timer di accensione o quello di spegnimento, e “ENTER/CANCEL” [Invio/Annulla] per annullare il timer del riscaldamento radiante a pavimento.

Le impostazioni del timer del riscaldamento radiante a pavimento sono come indicate di seguito:



Accensione riscaldamento radiante a pavimento con timer non impostato



Premere il tasto "TIMER" per impostare il timer di accensione del riscaldamento radiante a pavimento



Premere il tasto "TIMER" per accedere alle impostazioni dell'ora di spegnimento del riscaldamento radiante a pavimento



Premere "▲" o "▼" per impostare l'ora di accensione del riscaldamento radiante a pavimento

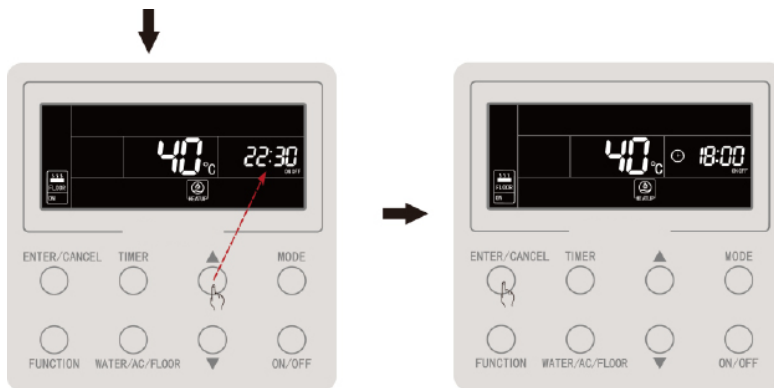

Premere "▲" o "▼" per impostare l'ora di spegnimento del riscaldamento radiante a pavimento

Premere il tasto "ENTER/CANCEL" [Invio/Annulla] per completare di programmare il timer di accensione o spegnimento del riscaldamento radiante a pavimento

Figura 4.15 Impostazione del Timer per l'accensione e lo spegnimento del riscaldamento radiante a pavimento

Le impostazioni del timer per l'accensione del riscaldamento radiante a pavimento sono come indicate di seguito:

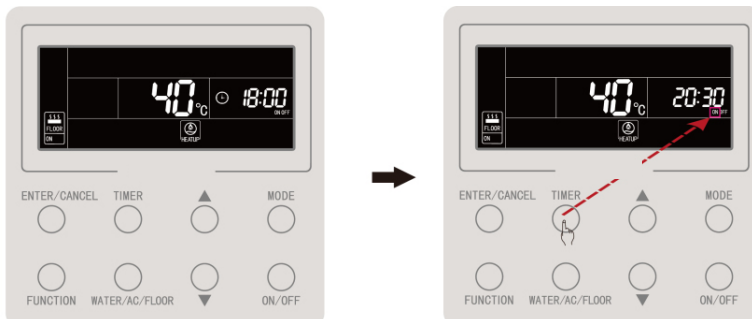

Stato reale del timer di accensione e spegnimento del riscaldamento radiante a pavimento

Premere il tasto "TIMER" per passare al timer per l'accensione



Premere il tasto "ENTER/CANCEL" [Invio/Annulla] per annullare il timer di accensione del riscaldamento radiante a pavimento

Figure 4.16 Cancellazione del timer per l'accensione del riscaldamento radiante a pavimento

Le impostazioni per la cancellazione del timer per l'accensione del riscaldamento radiante a pavimento sono come indicate di seguito:

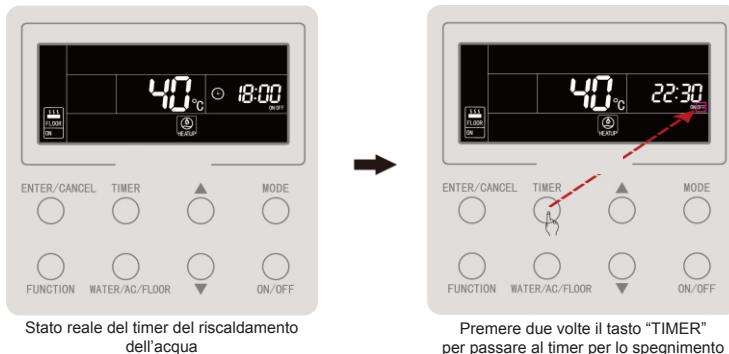

Stato reale del timer del riscaldamento dell'acqua

Premere due volte il tasto "TIMER" per passare al timer per lo spegnimento



Premere il tasto “ENTER/CANCEL”
[Invio/Annulla] per annullare il timer
di spegnimento del riscaldamento dell’acqua

Figure 4.17 Cancellazione del timer per lo spegnimento del riscaldamento radiante a pavimento

4.19 Impostazioni orologio

Visualizzazione dell’ora: la zona dell’ora mostrerà l’ora del sistema sia quando esso è spento che quando è acceso. Con l’icona “⊕” è possibile impostare l’ora.

Per impostare l’ora, premere il tasto “TIMER” per 5 secondi per accedere alle impostazioni dell’ora. L’icona “⊕” lampeggerà. Premendo “▲” o “▼” l’ora aumenterà o diminuirà di 1 min, premendo a lungo il tasto “▲” o “▼” l’ora aumenterà o diminuirà di 10 min. Poi premere “ENTER/CANCEL” [Invio/Annulla] o “TIMER” per salvare le impostazioni e uscire.

L’impostazione dell’ora reale è mostrata a continuazione:



Stato di funzionamento



Premere il tasto "TIMER" per 5 sec.
per accedere alle impostazioni dell'orologio
in tempo reale



Premere "ENTER/CANCEL" [Invio/Annulla] o
"TIMER" per confermare le impostazioni dell'orologio



Premere "▲" o "▼" per impostare l'orologio
in tempo reale

Figura 4.18 Impostazione dell'ora reale

4.20 Impostazioni della funzione di pulizia

Questa funzione serve per avviare la pompa dell'acqua come necessario in caso di operazioni di scarico, pulizia del condotto dell'acqua ecc.

Mantenere premuto il "WATER/AC/FLOOR" [Acqua/AC/Pavimento] per 5 con il riscaldamento dell'acqua e il riscaldamento radiante a pavimento spenti e non sia in funzione la sterilizzazione ad alta temperatura. Si accenderà l'indicazione "CLEAN" [Pulizia]. Durante la pulizia la parola "CLEAN" lampeggerà. Se si tiene premuto il tasto "WATER/AC/FLOOR" [Acqua/AC/Pavimento] per 5 secondi la pulizia sarà interrotta e l'indicazione "CLEAN" [Pulizia] scomparirà.

4.21 Funzione Remote Shield [Blocco a distanza]

La funzione di blocco a distanza permette di bloccare tasti e funzioni importanti mediante il display a distanza o il comando centralizzato per annullarne il funzionamento e controllarle a distanza.

Questa funzione permette un blocco completo o parziale. Con il blocco completo non è possibile eseguire operazioni con il comando via cavo. Con il blocco parziale solo saranno disattivati i tasti bloccati.

Quando il comando via cavo è bloccato mediante il display o il comando centralizzato, l'icona  lampeggerà e lampeggerà se l'utente tocca qualche tasto del comando via cavo.

4.22 FUNZIONE CHILD LOCK [blocco di sicurezza]

Premendo contemporaneamente i tasti “▲” “▼” per 5 sec. con il sistema acceso o spento e senza errori, si attiverà la funzione “child lock” [blocco di sicurezza] e il display visualizzerà l'icona . Premere di nuovo entrambi i tasti per uscire dalla funzione.

Con la funzione “child lock” [blocco di sicurezza] attiva i restanti tasti non risponderanno.

5 MESSAGGI DI ERRORE

Se si produce un errore durante il funzionamento del sistema, la zona di visualizzazione della temperatura del comando via cavo mostrerà il codice errore. In caso di diversi errori, questi saranno visualizzati ciclicamente.

La figura 5.1 mostra l'errore di numero inconsistente di serbatoi d'acqua o generatori d'acqua calda in un sistema in cui il comando via cavo controlla diverse unità accese.



Figura 5.1 Errore di numero inconsistente di serbatoi d'acqua o generatori d'acqua calda in un sistema in cui il comando via cavo controlla diverse unità accese

5.1 Tabella dei Codici Errore dell'unità esterna

Co- dice errore	Descrizione	Co- dice errore	Descrizione	Co- dice errore	Descrizione
E0	Errore unità esterna	FH	Errore sensore di corrente del compressore 1	b1	Errore sensore temperatura ambiente esterna
E1	Protezione alta pressione	FC	Errore sensore di corrente del compressore 2	b2	Errore sensore temperatura di sbrinamento 1
E2	Protezione bassa temperatura di scarica	FL	Errore sensore di corrente del compressore 3	b3	Errore sensore temperatura di sbrinamento 2
E3	Protezione bassa pressione	FE	Errore sensore di corrente del compressore 4	b4	Errore del sensore di temperatura di uscita del liquido sottoraffreddatore
E4	Protezione della temperatura eccessiva di scarica del compressore	FF	Errore sensore di corrente del compressore 5	b5	Errore del sensore di temperatura di uscita del gas sottoraffreddatore
EC	Protezione distacco del sensore di temperatura di scarica del compressore 1	FJ	Errore sensore di corrente del compressore 6	b6	Errore del sensore di temperatura di entrata del separatore di gas liquidi
EL	Protezione distacco del sensore di temperatura di scarica del compressore 2	FU	Errore sensore di temperatura massima del compressore 1	b7	Errore del sensore di temperatura di uscita del separatore di gas liquidi
EE	Protezione distacco del sensore di temperatura di scarica del compressore 3	Fb	Errore sensore di temperatura massima del compressore 2	b8	Errore sensore umidità esterna
EF	Protezione distacco del sensore di temperatura di scarica del compressore 4	J1	Protezione sovracorrente nel compressore 1	b9	Errore del sensore di temperatura del gas in uscita dello scambiatore di calore
EJ	Protezione distacco del sensore di temperatura di scarica del compressore 5	J2	Protezione sovracorrente nel compressore 2	bA	Errore del sensore di temperatura dell'olio di ritorno
EP	Protezione distacco del sensore di temperatura di scarica del compressore 6	J3	Protezione sovracorrente nel compressore 3	bH	Avaria orologio del sistema

Comando via cavo XK57

F0	Cattivo funzionamento della scheda madre esterna	J4	Protezione sovracorrente nel compressore 4	bC	Protezione distacco del sensore di temperatura massima del compressore 1
F1	Errore sensore di alta pressione	J5	Protezione sovracorrente nel compressore 5	bL	Protezione distacco del sensore di temperatura massima del compressore 2
F3	Errore sensore di bassa pressione	J6	Protezione sovracorrente nel compressore 6	P0	Errore scheda di controllo del compressore
F5	Errore sensore di temperatura di scarico del compressore 1	J7	Protezione valvola a 4 vie	P1	Malfunzionamento scheda di controllo del compressore
F6	Errore sensore di temperatura di scarico del compressore 2	J8	Protezione pressione eccessiva del sistema	P2	Protezione dell'alimentazione della scheda del compressore
F7	Errore sensore di temperatura di scarico del compressore 3	J9	Protezione pressione insufficiente del sistema	P3	Protezione reset del modulo della scheda del compressore
F8	Errore sensore di temperatura di scarico del compressore 4	JA	Protezione contro pressioni anomale	H0	Errore della scheda di controllo del ventilatore
F9	Errore sensore di temperatura di scarico del compressore 5	JC	Protezione flussostato acqua	H1	Malfunzionamento della scheda di controllo del ventilatore
FA	Errore sensore di temperatura di scarico del compressore 6	JL	Protezione per alta pressione bassa	H2	Protezione dell'alimentazione della scheda di comando del ventilatore
EC	Protezione distacco del sensore di temperatura di scarica del compressore 1	FJ	Errore sensore di corrente del compressore 6	b6	Errore del sensore di temperatura di entrata del separatore di gas liquidi
EL	Protezione distacco del sensore di temperatura di scarica del compressore 2	FU	Errore sensore di temperatura massima del compressore 1	b7	Errore del sensore di temperatura di uscita del separatore di gas liquidi
EE	Protezione distacco del sensore di temperatura di scarica del compressore 3	Fb	Errore sensore di temperatura massima del compressore 2	b8	Errore sensore umidità esterna

EF	Protezione distacco del sensore di temperatura di scarica del compressore 4	J1	Protezione sovracorrente nel compressore 1	b9	Errore del sensore di temperatura del gas in uscita dello scambiatore di calore
EJ	Protezione distacco del sensore di temperatura di scarica del compressore 5	J2	Protezione sovracorrente nel compressore 2	bA	Errore del sensore di temperatura dell'olio di ritorno
EP	Protezione distacco del sensore di temperatura di scarica del compressore 6	J3	Protezione sovracorrente nel compressore 3	bH	Avaria orologio del sistema
F0	Cattivo funzionamento della scheda madre esterna	J4	Protezione sovracorrente nel compressore 4	bC	Protezione distacco del sensore di temperatura massima del compressore 1
F1	Errore sensore di alta pressione	J5	Protezione sovracorrente nel compressore 5	bL	Protezione distacco del sensore di temperatura massima del compressore 2
F3	Errore sensore di bassa pressione	J6	Protezione sovracorrente nel compressore 6	P0	Errore scheda di controllo del compressore
F5	Errore sensore di temperatura di scarico del compressore 1	J7	Protezione valvola a 4 vie	P1	Malfunzionamento scheda di controllo del compressore
F6	Errore sensore di temperatura di scarico del compressore 2	J8	Protezione pressione eccessiva del sistema	P2	Protezione dell'alimentazione della scheda del compressore
F7	Errore sensore di temperatura di scarico del compressore 3	J9	Protezione pressione insufficiente del sistema	P3	Protezione reset del modulo della scheda del compressore
F8	Errore sensore di temperatura di scarico del compressore 4	JA	Protezione contro pressioni anomale	H0	Errore della scheda di controllo del ventilatore
F9	Errore sensore di temperatura di scarico del compressore 5	JC	Protezione flussostato acqua	H1	Malfunzionamento della scheda di controllo del ventilatore
FA	Errore sensore di temperatura di scarico del compressore 6	JL	Protezione per alta pressione bassa	H2	Protezione dell'alimentazione della scheda di comando del ventilatore

5.2 Tabella dei codici errore del serbatoio o del generatore dell'acqua calda

Co-dice errore	Descrizione	Co-dice errore	Descrizione	Co-dice errore	Descrizione
L0	Errore unità interna	LL	Errore flussostato dell'acqua	dA	Errore indirizzo hardware unità interna
L4	Errore alimentazione comando integrato	LE	Velocità di rotazione anomala della pompa dell'acqua AC DC	dH	Errore scheda PC comando integrato
L5	Protezione antigelo	LF	Errore impostazioni della valvola di derivazione del riscaldamento radiante a pavimento	dF	Errore sensore di temperatura dell'acqua a monte
L6	Mode conflict [Conflitto modalità]	d1	Errore scheda PC unità interna	dJ	Errore sensore di temperatura dell'acqua di ritorno
L8	Protezione alimentazione insufficiente	d2	Errore sensore di temperatura dell'acqua a valle	dP	Errore sensore di temperatura dell'acqua in entrata del generatore
L9	Errore impostazioni della quantità di serbatoi d'acqua o generatori d'acqua calda controllati in gruppo	d4	Errore del sensore di temperatura del tubo di ingresso	dU	Errore sensore di temperatura dell'acqua in uscita del generatore
LA	Errore incompatibilità serbatoio dell'acqua o generatore d'acqua calda	d6	Errore sensore temperatura tubo di uscita	db	Codice speciale: codice di debug del campo
LC	Errore incompatibilità unità interne/esterne	d9	Errore protezione ponticello	dd	Errore sensore di temperatura dell'energia solare

5.3 Tabella dei codici di debug

Co- dice errore	Descrizione	Co- dice errore	Descrizione	Co- dice errore	Descrizione
U2	Errore codice di capacità dell'unità esterna/ impostazioni ponte	UE	La carica di refrigerante inefficace	CH	Capacità nominale troppo alta
U3	Protezione sequenza di fase dell'alimentazione	UL	Le impostazioni dell'interruttore DIP del funzionamento di emergenza del compressore sono incorrette	CL	Capacità nominale troppo bassa
U4	Protezione mancanza di refrigerante	C0	Malfunzionamento della comunicazione tra unità interna ed esterna e tra unità interna e comando via cavo	CF	Errore delle unità interne multiple master
U5	Indirizzo della scheda di controllo del compressore sbagliato	C2	Errore di comunicazione tra il comando master e la scheda del compressore dell'inverter	CJ	Indirizzi del sistema incompatibili
U6	Allarme anomalia valvola	C3	Errore di comunicazione tra il comando master e la scheda del motore del ventilatore dell'inverter	CP	Errore del comando via cavo multiple master
U8	Malfunzionamento del tubo dell'unità interna	C4	Errore mancanza unità interna	CU	Errore di comunicazione tra unità interna e il ricevitore a distanza
U9	Malfunzionamento del tubo dell'unità esterna	C5	Allarme collisione numero progetto unità interna	Cb	Overflow indirizzi IP delle unità
UC	Impostazioni dell'unità interna master completate correttamente	C6	Allarme numero di unità esterna sbagliato	--	--

5.4 Tabella dei codici di stato

Codice errore	Descrizione	Codice errore	Descrizione
A0	L'Unità è in attesa del debug.	A8	Modalità pompa del vuoto
A1	Controllare i parametri di funzionamento del compressore	AJ	Promemoria Pulizia del filtro
A2	Richiesta refrigerante after-sale	AU	Arresto urgente a distanza
A3	Sbrinamento	Ab	Arresto di emergenza
A5	Verifica online	Ad	Limitazioni del funzionamento



Controlador por cabo XK57

Manual do proprietário

- Obrigado por escolher os nossos condicionadores. Leia este manual do proprietário cuidadosamente e guarde-o para referência futura.

Informação para o utilizador

- ◆ A alimentação de todos os depósitos de água ou geradores de água quente deve estar unificada.
- ◆ É proibido instalar o controlador por cabo em locais húmidos ou expostos ao sol.
- ◆ Não bater, atirar ou desmontar frequentemente o controlador por cabo.
- ◆ Não utilize o controlador por cabo com as mãos molhadas.
- ◆ Quando dois controladores por cabo controlam um (ou mais) depósito(s) de água ou gerador(es) de água quente, o endereço do controlador deve ser diferente.

Conteúdos

1	VISOR	1
1.1	LCD do controlador por cabo	1
1.2	Instruções do visor LCD	2
2	BOTÕES	4
2.1	Gráficos dos botões	4
2.2	Instruções das funções dos botões	4
3	Instalação e colocação em funcionamento	5
3.1	Instalação do controlador por cabo	7
3.2	Colocação em funcionamento	14
4	Instruções de funcionamento	22
4.1	Alternar entre as interfaces de aquecimento de água e aquecimento de pavimento	22
4.2	Ativação/desativação de aquecimento de água	23
4.3	Configuração de modo de aquecimento de água	24
4.4	Configuração de temperatura de aquecimento de água	25
4.5	Comutação da função de aquecimento de água	26
4.6	Configuração de modo Sun-flower (Girassol)	27
4.7	Função de configuração automática da temperatura da água para aquecimento da água	28
4.8	Configuração de esterilização a altas temperaturas	29
4.9	Configuração de aquecimento rápido de água	34
4.10	Configuração de programador de aquecimento de água	34
4.11	Configuração de aquecimento de água predefinido	40
4.12	Ativação/desativação de aquecimento de pavimento	44

4.13	Configuração da temperatura da água de aquecimento de pavimento	44
4.14	Comutação da função de aquecimento de pavimento	45
4.15	Função de configuração automática da temperatura da água para aquecimento de pavimento	46
4.16	Configuração de aquecimento rápido de pavimento	46
4.17	Configuração do modo Absence (Ausência) do aquecimento de pavimento	47
4.18	Configuração de programador do aquecimento de pavimento	48
4.19	Configuração da hora	52
4.20	Configuração da limpeza	54
4.21	Função de bloqueio do controlador	54
4.22	Função de bloqueio infantil	55
5	VISOR DE ERRO	56
5.1	Tabela de códigos de erro para o equipamento exterior	57
5.2	Tabela de códigos de erro para depósitos de água ou geradores de água quente	60
5.3	Tabela de códigos de depuração	61
5.4	Tabela de códigos de estado	62

1 VISOR



Fig. 1.1 Aspecto do controlador por cabo

1.1 LCD do controlador por cabo

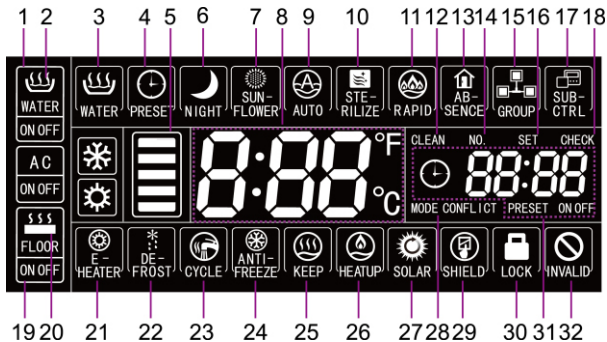

Fig. 1.2 Gráficos LCD do controlador por cabo

1.2 Instruções do visor LCD

Tabela 1.1 Instruções do visor LCD

No (N.º)	Nome apresentado	Instruções
1	Seta de interface WATER (água)	O ícone vai acender-se quando o controlador por cabo atual estiver na interface da função de água quente.
2	WATER ON/OFF (Ativação/desativação de água quente)	Visão geral da função de água quente: o ícone WATER (Água) mantém-se ativado; o ícone ON/OFF (ativação/desativação) é apresentado dependendo do estado de ativação ou desativação da água quente.
3	Standard hot water (Água quente padrão)	Modo Standard hot water (Água quente padrão).
4	Preset (Predefinição)	Modo de água quente predefinido.
5	Available hot water (Água quente disponível)	A proporção de água quente disponível para o utilizador atual é apresentada de acordo com o estado na estrutura para a água quente disponível; esta é apenas apresentada na interface de água quente.
6	Night (Noturno)	Modo noturno de água quente.
7	Sun-flower (Girassol)	É apresentado quando a função SUN-FLOWER (Girassol) é válida.
8	Temperature Zone (Zona de temperatura)	É apresentada a definição de temperatura da água/temperatura real da água.
9	Auto (Automático)	É apresentado quando a configuração automática da função da temperatura da água é válida. Esta função pode ser definida separadamente sob o aquecimento de água ou aquecimento de pavimento. O ícone é apresentado de acordo com a validade da respetiva interface.
10	Sterilize (Esterilizar)	O ícone acende-se quando a função STERILIZE (Esterilizar) for válida e permanece a piscar durante a esterilização.
11	Rapid (Rápido)	É apresentado quando a função RAPID (Rápido) for válida. Esta função pode ser definida separadamente sob o aquecimento de água ou aquecimento de pavimento. O ícone é apresentado de acordo com a validade da respetiva interface.
12	Clean (Limpeza)	O ícone acende-se quando a função CLEAN (Limpeza) é válida e permanece a piscar durante o estado de limpeza.
13	Absence (Ausência)	É apresentado quando a função ABSENCE (Ausência) for válida.
14	No (N.º)	O ícone "NO." (N.º) é apresentado quando consultar ou definir o número do projeto de depósito de água ou gerador de água quente.
15	Group (Grupo)	É apresentado quando um controlador por cabo controla múltiplos depósitos de água ou geradores de água quente em simultâneo.

No (N.º)	Nome apresentado	Instruções
16	Set (Definir)	O ícone "SET" (Definir) é apresentado sob a interface de definição de parâmetros.
17	Sub-controller (Subcontrolador)	Indica que o controlador por cabo atual é um controlador secundário (o endereço do controlador por cabo é 02).
18	Check (Verificar)	O ícone "CHECK" (Verificar) é apresentado sob a interface de definição de parâmetros.
19	Seta de interface FLOOR (Pavimento)	O ícone vai acender-se quando o controlador por cabo atual estiver na interface da função de aquecimento de pavimento.
20	FLOOR ON/OFF (Ativação/Desativação de aquecimento de pavimento)	O ícone FLOOR (Pavimento) mantém-se ativado; o ícone ON/OFF (Ativação/Desativação) é apresentado dependendo do estado de ativação da função de aquecimento de pavimento.
21	E-heater (Aquecimento elétrico)	O ícone indica se o aquecimento elétrico auxiliar está ativado.
22	Defrost (Descongelamento)	Estado de descongelamento do equipamento exterior.
23	Cycle (Ciclo)	Estado de funcionamento da bomba de água traseira.
24	Anti-freeze (Anticongelamento)	Estado de anticongelamento.
25	Keep (Manter)	Estado de funcionamento do depósito de água/gerador de água quente.
26	Heat up (Aquecer)	Estado de funcionamento do depósito de água/gerador de água quente.
27	Solar	É apresentado quando o gerador de água quente está ligado à energia solar; fica a piscar quando a energia solar está em funcionamento.
28	MODE CONFLICT (Conflito de modos)	Quando o equipamento está no modo Cool/Dry (Frio/Seco), não é possível ativar o aquecimento de pavimento. Mode Conflict (Conflito de modos) irá piscar.
29	Shield (Proteção)	Estado de proteção.
30	Child lock (Bloqueio infantil)	Estado de bloqueio infantil.
31	Timer zone (Zona do programador)	Apresenta o relógio do sistema e o estado do programador.
32	Invalid operation (Operação inválida)	Apresenta uma operação inválida.

Nota:

Quando o controlador está ligado a diferentes depósitos de água ou geradores de água quente, algumas funções serão diferentes.

2 BOTÕES

2.1 Gráficos dos botões

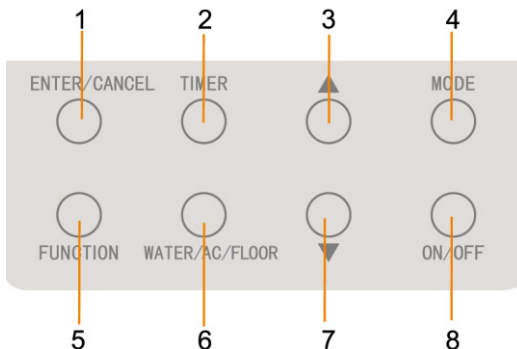

Fig. 2.1 Gráficos dos botões

2.2 Instruções das funções dos botões

Tabela 2.1 Instruções das funções dos botões

No (N.º)	Botões	Instruções
1	Enter/Cancel (Introduzir/Cancelar)	Função de introdução e cancelamento.
3	Decrease (Diminuir)	(1) Definir a temperatura da água para o aquecimento da água, aquecimento do pavimento e esterilização a altas temperaturas.
7	Increase (Aumentar)	(2) Definir o programador (aquecimento de água/pavimento), predefinir o horário de aquecimento da água e o horário de esterilização. (3) Definir e consultar os parâmetros.
4	Mode (Modo)	Na interface de aquecimento de água, é possível alternar-se entre 3 modos: aquecimento de água padrão, aquecimento de água predefinido e aquecimento de água noturno. (Nota: Os modos não podem ser alternados na interface de aquecimento de pavimento).

5	Function (Funções)	Interface WATER (Água): função Sun-flower (Girassol), função automática de temperatura da água do aquecimento de água, função de esterilização, função de aquecimento rápido de água. Interface FLOOR (Pavimento): função automática de temperatura da água do aquecimento de pavimento, função de ausência, função de aquecimento rápido de pavimento.
2	Timer (Programador)	Configuração do programador.
8	ON/OFF (Ativação/Desativação)	Ativação/desativação do aquecimento de água/pavimento.
6	WATER/AC/FLOOR (Água/Ar condicionado/Pavimento)	Alternar entre as interfaces de aquecimento de água ou pavimento (apenas quando as funções de aquecimento de água e aquecimento de pavimento foram válidas).
7 e 3	Child lock (Bloqueio infantil)	Ative ou cancele o bloqueio infantil premindo os botões "increase" (aumentar) e "decrease" (diminuir) durante 5 segundos.

3 Instalação e colocação em funcionamento

Existem dois tipos de placa de instalação. Para a placa de instalação para diferentes edições do controlador por cabo, o primeiro estilo de placa de instalação é selecionado por exemplo.

O primeiro estilo:

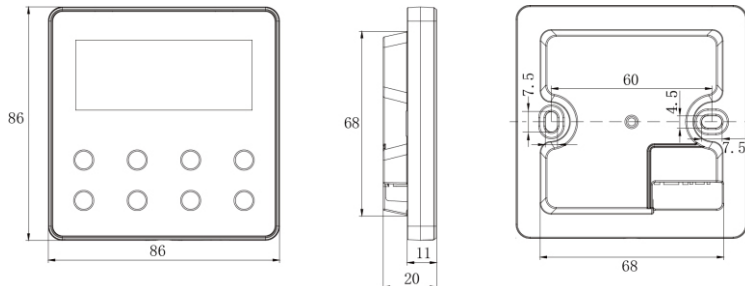

O segundo estilo:

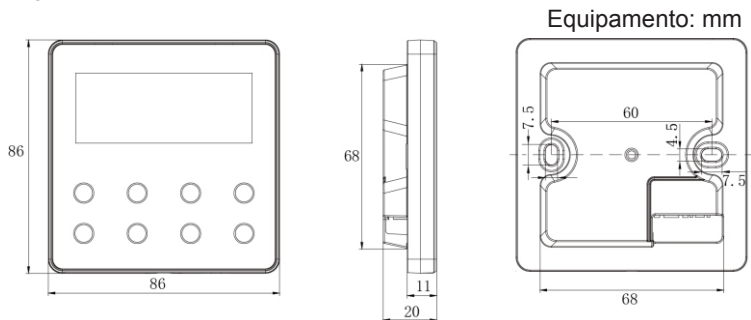

Fig. 3.1 Dimensão do controlador por cabo

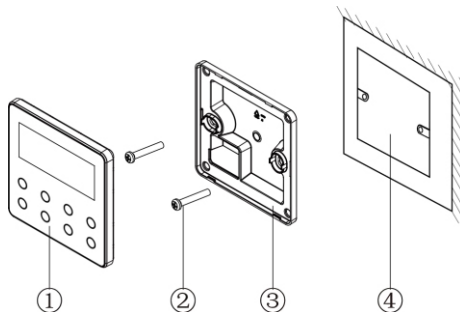

Fig. 3.2 Peças do controlador por cabo

N.º	1	2	3	4
Nome	Painel do controlador por cabo	Parafuso M4×25	Base do controlador por cabo	Caixa de derivação montada no espaço da parede
Qtyd	1	2	1	Peças fornecidas pelos utilizadores

3.1 Instalação do controlador por cabo

3.1.1 Seleção da linha de comunicação

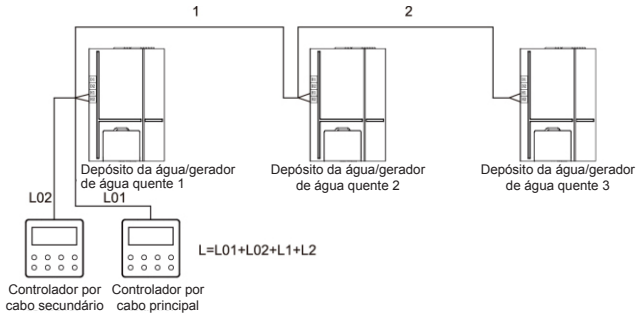

Fig. 3.3 Comprimento da linha de comunicação

Tipo de material do cabo	Comprimento total da linha de comunicação entre o depósito de água ou o gerador de água quente e o controlador por cabo C (m)	Tamanho da cablagem (mm ²)	Material padrão	Observações
Cabo leve/ comum revestido a cloreto de polivinil. (60227 IEC 52 /60227 IEC 53)	$L \leq 250$	$2 \times 0,75 \sim 2 \times 1,25$	IEC 60227-5:2007	<ol style="list-style-type: none"> 1. O comprimento total da linha de comunicação não pode exceder os 250 m. 2. O cabo deve ser circular (os núcleos devem ser entrançados). 3. Se o equipamento for instalado em locais com campo magnético intenso ou forte interferência, deve ser utilizado um cabo blindado.

Nota:

- ① Se o condicionador estiver instalado num local de forte interferência eletromagnética, a linha de comunicação do controlador por cabo deve dispor de um cabo entrançado blindado.
- ② Os materiais da linha de comunicação do controlador por cabo devem ser selecionados estritamente com base neste manual de instruções.

3.1.2 Requisitos de instalação

- (1) Proibido instalar o controlador por cabo em locais húmidos.
- (2) Proibido instalar o controlador por cabo em locais expostos a luz solar direta.
- (3) Proibido instalar o controlador por cabo perto de objetos a altas temperaturas ou locais com salpicos de água.

3.1.3 Requisitos de cablagem

Existem quatro métodos de cablagem de rede entre o controlador por cabo e o depósito de água/gerador de água quente:

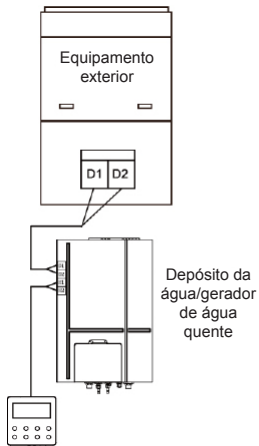

Fig. 3.4

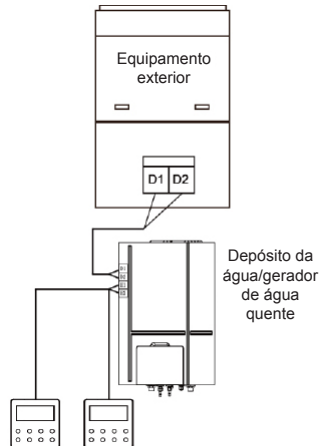

Fig. 3.5

Fig. 3.4 Um controlador por cabo controla um depósito de água ou gerador de água quente.

Fig. 3.5 Dois controladores por cabo controlam um depósito de água ou gerador de água quente.

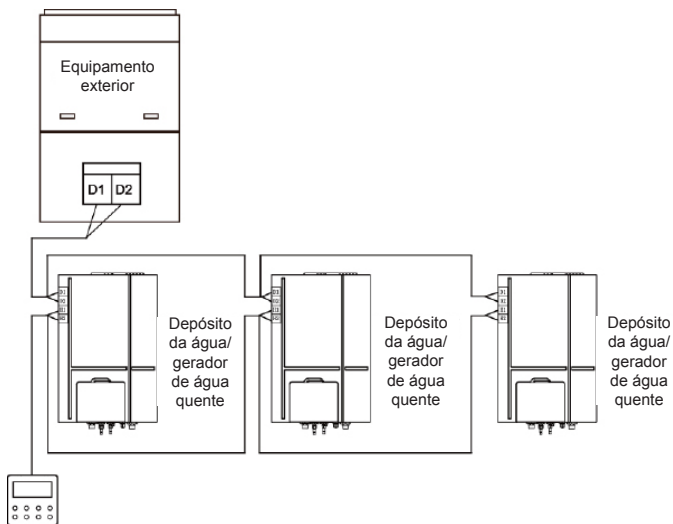

Fig. 3.6 Um controlador por cabo controla vários depósitos de água ou geradores de água quente em simultâneo

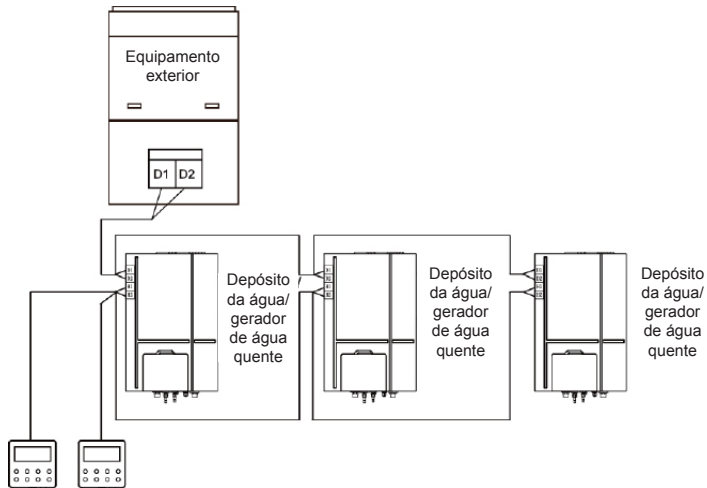

Fig. 3.7 Dois controladores por cabo controlam vários depósitos de água ou geradores de água quente em simultâneo



Instruções de cablagem:

- ① Quando um controlador por cabo controla vários depósitos de água ou geradores de água quente em simultâneo, o controlador por cabo pode ser ligado a qualquer um dos depósitos de água ou gerador de água quente. No entanto, os que estão ligados têm de ser depósitos de água ou geradores de água quente. A quantidade total de depósitos de água ou geradores de água quente controlados pelo controlador por cabo não pode exceder os

3 conjuntos e o depósito de água ou gerador de água quente tem de estar na mesma rede.

- ② Quando dois controladores por cabo controlam um depósito de água ou gerador de água quente, os endereços desses dois controladores devem ser diferentes. Consulte 3.2.2 Configuração dos parâmetros.
- ③ Quando dois controladores por cabo controlam vários depósitos de água ou geradores de água quente em simultâneo, podem ser ligados a qualquer um dos depósitos de água ou gerador de água quente. No entanto, os que estão ligados têm de ser depósitos de água ou geradores de água quente. Os endereços desses dois controladores por cabo devem ser diferentes. Consulte 3.2.2 Configuração dos parâmetros. A quantidade total de depósitos de água ou geradores de água quente controlados pelo controlador por cabo não pode exceder os 3 conjuntos e o depósito de água ou gerador de água quente tem de estar na mesma rede.
- ④ Quando um (ou dois) controlador(es) por cabo controla(m) vários depósitos de água ou geradores de água quente em simultâneo, os depósitos de água ou geradores de água quente devem ter a mesma configuração.
- ⑤ A ligação à rede do controlador por cabo e do depósito de água ou gerador de água quente deve ser feita de acordo com um dos quatro métodos de cablagem indicados nas fig. 3.4-3.7. Para o método de ligação demonstrado nas fig. 3.5 e 3.7, deve haver apenas um controlador por cabo principal (endereço 01) e um controlador por cabo secundário (endereço 02). Não devem existir mais de dois de controladores por cabo.

3.1.4 Instalação

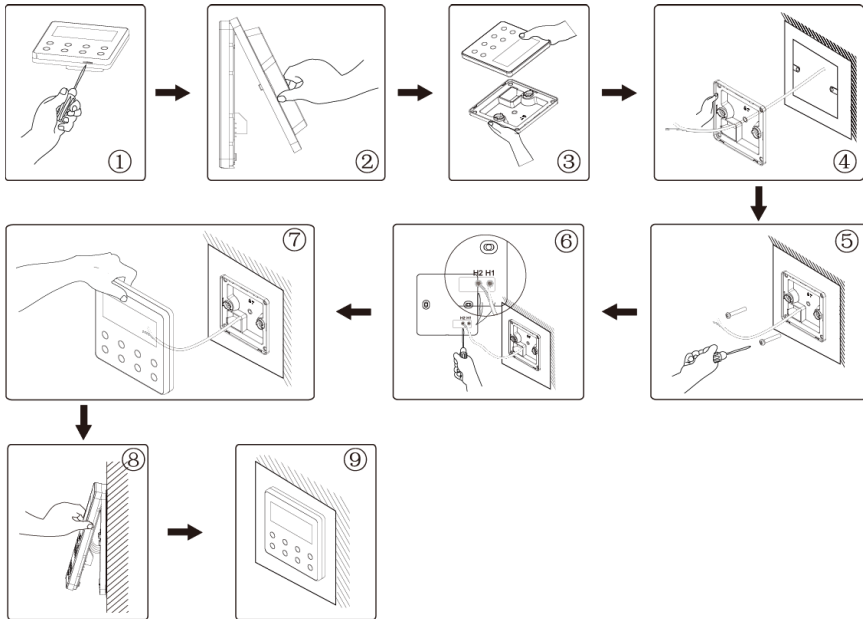

Fig. 3.8 Diagrama de instalação para o controlador por cabo

A fig. 3.8 apresenta o processo de instalação simples; preste atenção aos seguintes itens:

- (1) Antes da instalação, corte a corrente do depósito de água ou gerador de água quente.
- (2) Puxe o cabo de par entrelaçado de dois núcleos do orifício da instalação na parede e, em seguida, puxe este cabo através do orifício na parte de trás da base do controlador por cabo.
- (3) Coloque a base do controlador por cabo na parede e utilize parafusos M4×25 para fixar e juntar a base ao orifício de instalação na parede.
- (4) Ligue o cabo de par entrelaçado de dois núcleos à coluna de ligação H1 e H2 respetivamente e, em seguida, aperte os parafusos.
- (5) Agrupe o painel e a base do controlador por cabo e a instalação está completa.

3.1.5 Desinstalação

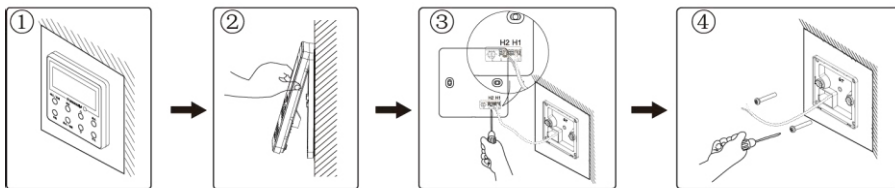

Fig. 3.9 Diagrama de desmontagem do controlador por cabo

3.2 Colocação em funcionamento

3.2.1 Consulta de parâmetros

Os parâmetros do equipamento podem ser verificados no estado ativado ou desativado do equipamento.

- (1) Prima o botão "FUNCTION" (Funções) durante 5 s para entrar na interface de consulta de parâmetros. É apresentado "C00" na zona da temperatura e o ícone "CHECK" (Verificar) acende-se.
- (2) Prima o botão "▲" ou "▼" para seleccionar o código do parâmetro.
- (3) Prima o botão "ENTER/CANCEL" (Introduzir/Cancelar) para voltar ao passo anterior até que o sistema saia da consulta de parâmetros.

A lista de consulta de parâmetros é a seguinte:

Tabela 3.1 Lista de vista de parâmetros

Código de parâmetro	Nome de parâmetro	Gama de parâmetro	Método de visualização
C00	Entrada de parâmetro ajustável	-	No estado "C00", a zona do programador apresenta o número atual de projeto do depósito de água ou gerador de água quente. Quando um controlador por cabo está a controlar vários equipamentos, depósitos de água ou geradores de água quente, apenas o número mais pequeno de projeto é apresentado.
C01	Verifique o número de projeto e localize o depósito de água ou gerador de água quente com defeito	1-255: número de projeto de depósitos de água ou geradores de água quente online	Método de operação: Entrar na visualização: prima o botão "MODE" (Modo) no estado "C01" para entrar na interface do número de projeto de depósito de água ou gerador de água quente. Prima o botão "▲" ou "▼" para alternar códigos entre depósito de água ou gerador de água quente. Método de apresentação: Zona de temperatura: anomalia do depósito de água/gerador de água quente atual (apenas a anomalia do depósito de água/gerador de água quente é apresentada. Zona de temperatura irá apresentar a avaria em intervalos de 3 segundos, se existirem várias avarias). Zona do programador: (anomalia C5 de conflito de número de projeto)/número de projeto do depósito de água ou gerador de água quente atual. Nota: O sistema não sai da vista "C01" automaticamente. O utilizador tem de sair desta interface manualmente.

Controlador por cabo XK57

C03	Ver a quantidade de equipamentos de ar condicionado, depósitos de água e geradores de água quente no sistema.	1-80	Zona do programador: apresenta a quantidade de equipamentos interiores dentro do sistema (incluindo equipamento de ar condicionado, depósito de água e gerador de água quente).
C06	Ver operação prioritária	00: operação normal 01: operação prioritária	Método de operação: Entrar na visualização: prima o botão "MODE" (Modo) no estado "C06" para entrar na interface de visualização de operação prioritária. Prima o botão "▲" ou "▼" para selecionar depósito de água ou gerador de água quente. Método de apresentação: Zona de temperatura: apresentar o número de projeto do depósito de água ou gerador de água quente atual. Zona de programador: apresentar o valor de configuração da operação prioritária do depósito de água ou gerador de água quente atual.
C09	Ver endereço do controlador por cabo	01,02	Zona de programador: apresentar o endereço do controlador por cabo.
C11	Ver a quantidade de depósitos de água ou geradores de água quente no caso de um controlador por cabo controlar vários depósitos de água ou geradores de água quente ao mesmo tempo	1-3	Zona de programador: apresentar a quantidade de depósitos de água ou geradores de água quente controlados pelo controlador por cabo.

C12	Ver temperatura ambiente exterior	-	Zona de programador: apresentar temperatura ambiente exterior.
C18	Visualização do número de projeto do depósito de água ou gerador de água quente com um botão	1~255 Número de projeto de depósitos de água ou geradores de água quente online	<p>Método de operação: Entre na visualização, prima o botão "MODE" (Modo) no estado "C18" para ativar a função de visualização do código de projeto do depósito de água ou gerador de água quente com um botão e o controlador por cabo entrará na interface visualização do código de projeto do depósito de água ou gerador de água quente. Prima o botão "▲" ou "▼" para selecionar o depósito de água ou gerador de água quente.</p> <p>Método de apresentação: Zona de temperatura: apresenta o número do depósito de água ou gerador de água quente atual. Zona de programador: apresenta o número de projeto do depósito de água ou gerador de água quente.</p> <p>Nota: 1. Depois de ativar a função de visualização com um botão, cada controlador por cabo de todo o sistema irá apresentar o número de projeto do depósito de água ou gerador de água quente que controla na sua zona de programador. (A zona de programador irá exibir diferentes números de projeto em intervalos de 3 segundos, se um controlador por cabo estiver a controlar vários depósitos de água ou geradores de água quente.) 2. O controlador por cabo secundário não consegue ativar ou desativar a função de visualização com um botão do número de projeto de um depósito de água ou gerador de água com quente.</p> <p>Método de cancelar: 1. Se o utilizador sair da interface "C18" manualmente, a função de visualização com um botão é desativada imediatamente. 2. Se o sistema sair da interface "C18" devido a inatividade durante 20 segundos, o utilizador tem de premir o botão "ON/OFF" (Ativação/Desativação) no estado ativado ou desativado para cancelar esta função.</p>

			3. Após a função de visualização com um botão estar ativada, premir o botão "ON/OFF" (Ativação/Desativação) de qualquer controlador por cabo do mesmo sistema de rede no estado ativado ou desativado irá cancelar esta função.
C21	Ver temperatura da água	0~100 °C	<p>Método de operação: Entrar na visualização: prima o botão "MODE" (Modo) no estado "C21" para entrar na interface de visualização de temperatura da água. Prima o botão "▲" ou "▼" para selecionar o número do depósito de água ou gerador de água quente.</p> <p>Método de apresentação: Zona de temperatura: apresentar o número de projeto do depósito de água ou gerador de água quente atual. Zona de programador: exibe a temperatura da água do depósito de água ou gerador de água quente.</p>

Nota:

No estado de visualização de parâmetros, não é válida a utilização dos botões "FUNCTION" (Função), "TIMER" (Programador), "WATER/AC/FLOOR" (Água/Ar condicionado/Pavimento). Prima o botão "ON/OFF" (Ativação/Desativação) ou "ENTER/CANCEL" (Introduzir/Cancelar) para voltar à página inicial, sem ativar/desativar o equipamento.

3.2.2 Configuração de parâmetros

Os parâmetros do equipamento podem ser configurados com o equipamento no estado ativado ou desativado.

- (1) Prima o botão "FUNCTION" (Funções) por 5 s e a zona de temperatura apresenta "C00". Continue a premir o botão "FUNCTION" (Funções) durante mais 5 s para entrar na interface de configurar os parâmetros do controlador por cabo. "P00" é apresentado na zona de temperatura.

- (2) Prima o botão "▲" ou "▼" para selecionar o código do parâmetro. Prima o botão "MODE" (Modo) para entrar na configuração de parâmetros. Nesse momento, o valor de parâmetro está a piscar. Prima o botão "▲" ou "▼" para ajustar o valor do parâmetro e prima o botão "ENTER/CANCEL" (Introduzir/Cancelar) para terminar a configuração.
- (3) Prima o botão "ENTER/CANCEL" (Introduzir/Cancelar) para voltar ao passo anterior até que o sistema saia da configuração de parâmetros.
- A lista de configuração de parâmetros é a seguinte:

Tabela 3.2 Lista de configuração de parâmetros

Código de parâmetro	Nome de parâmetro	Gama de parâmetro	Valor por defeito	Nota
P13	Configurar endereço do controlador por cabo	01: controlador por cabo primário 02: controlador por cabo secundário	01	Quando dois controladores por cabo controlam um (ou mais) depósito(s) de água ou gerador(es) de água quente, os endereços dos dois controladores devem ser diferentes. O controlador por cabo secundário (02) não tem função de configuração de parâmetros do equipamento, a não ser configurar o seu endereço.
P14	Configurar quantidade de depósitos de água ou geradores de água quente controlados por grupo	00: proibido utilizar esta função 01-03: quantidade de depósitos de água ou geradores de água quente	01	Configurar valor correspondente de acordo com a quantidade de depósitos de água ou geradores de água quente ligados.

Controlador por cabo XK57

P43	Configurar operação prioritária	00: operação normal 01: operação prioritária	00	Quando a alimentação é insuficiente, os depósitos de água ou geradores de água quente configurados para operação prioritária podem funcionar, enquanto que outros depósitos de água ou geradores de água quente são desativados de forma forçada.
P46	Se a função de preservação de calor for permitida quando o depósito de água se encontra no modo de espera	00: permitir 01: Não permitir	00	
P47	O valor de configuração da temperatura da função de preservação de calor quando o depósito de água está em modo de espera	35~46 °C	42 °C	
P50	Configurar a temperatura da água da preservação de calor do modo Sunflower (Girassol)	35~50 °C	40 °C	
P53	Configurar automaticamente o valor de modificação da temperatura da água quente	-2~8 °C	0 °C	
P54	Dias para circulação da esterilização a altas temperaturas	0~60 dias	0	Quando a configuração é 0, a função de esterilização a altas temperaturas é válida para uma vez e não será memorizada.

P55	Horário para começar uma esterilização a altas temperaturas com avanço	0-3 h	1	--
P56	É possível ligar o e-heater (aquecimento elétrico) quando o modo de água quente está ligado?	00: Sim 01: N.º	00	--
P58	É possível recuperar calor automaticamente?	00: Sim 01: N.º	00	--
P59	Configurar a temperatura da água do aquecedor para recuperação automática de calor	35~46 °C	42 °C	--
P73	O modo de aquecimento rápido é permitido?	00: Sim 01: N.º	01	--
P80	É permitido abrir o aquecimento de pavimento auxiliar?	00: Sim 01: N.º	00	--
P81	Configurar valor máximo para a temperatura de saída de água do aquecimento de pavimento	40~52 °C	45 °C	--

Nota:

No estado de configuração de parâmetros, não é válida a utilização dos botões "WATER/AC/FLOOR" (Água/Ar condicionado/Pavimento) e "TIMER" (Programador). Prima o botão "ON/OFF" (Ativação/Desativação) para voltar à página inicial, sem ativar/desativar o equipamento.

4 Instruções de funcionamento

4.1 Alternar entre as interfaces de aquecimento de água e aquecimento do pavimento

Prima o botão "WATER/AC/FLOOR" (Água/Ar condicionado/Pavimento) sempre que pretenda utilizar a função em qualquer condição quando não existe outra operação (se houver, termine antes a sessão). A interface atual irá alternar entre as interfaces de aquecimento de água e aquecimento de pavimento.

Na interface de aquecimento de pavimento: prima o botão "WATER/AC/FLOOR" (Água/Ar condicionado/Pavimento) e a interface atual irá mudar para a interface de aquecimento de água.

Na interface de aquecimento de água: prima o botão "WATER/AC/FLOOR" (Água/Ar condicionado/Pavimento) e a interface atual irá mudar para a interface de aquecimento de pavimento.

 vai acender-se antes da marca de aquecimento de água quando estiver na interface de aquecimento de água.

 vai acender-se antes da marca de aquecimento de pavimento quando estiver na interface de aquecimento de pavimento.

Nota:

- ① Quando apenas a função de aquecimento de água estiver disponível no projeto, o controlador por cabo apresenta apenas a interface de função de aquecimento de água, que não pode ser mudada para a interface de aquecimento de pavimento.
- ② Quando apenas a função de aquecimento de pavimento estiver disponível no projeto, o controlador por cabo apresenta apenas a interface de função de aquecimento de pavimento, que não pode ser mudada para a interface de aquecimento de água.

- ③ Apenas quando o gerador de água quente está ligado, incluindo também o depósito de água e aquecimento de pavimento interior, as interfaces podem ser alternadas e apresentadas de acordo com os itens acima.

4.2 Ativação/desativação de aquecimento de água

Ativação/desativação de aquecimento de água: prima o botão "ON/OFF" (Ativação/Desativação) sempre que pretenda utilizar a função, que irá alternar na ordem: on → off → on.

Na interface de aquecimento de pavimento: prima o botão "WATER/AC/FLOOR" (Água/Ar condicionado/Pavimento) para ativar a interface de aquecimento de água e, em seguida, alterná-la de acordo com os métodos abaixo:

Aquecimento de água ativado: prima o botão "ON/OFF" (Ativação/Desativação) para desligar a função de aquecimento de água.

Aquecimento de água desligado: prima o botão "ON/OFF" (Ativação/Desativação) para ligar a função de aquecimento de água.

Na interface de aquecimento de água: alterne diretamente de acordo com os métodos acima.

Consulte a Figura 4.1 para ver as interfaces de ativação e desativação do aquecimento de água.



Figura 4.1 Interface de Ativação/Desativação do aquecimento de água

4.3 Configuração do modo de aquecimento de água

Quando o aquecimento de água está ligado, prima o botão "MODE" (Modo) sempre que pretenda utilizar a função. Em seguida, o modo irá circular na seguinte ordem:

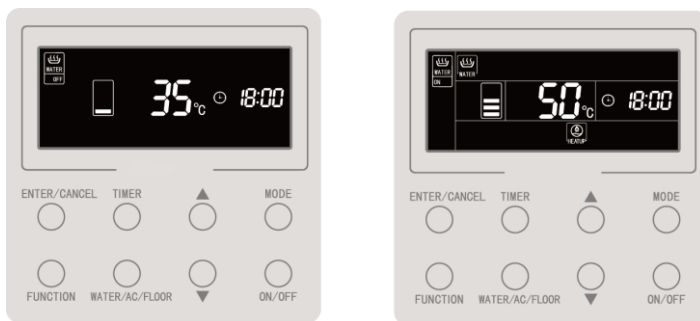

Figura 4.2 Comutação de modo de aquecimento de água

Modo de água quente padrão: O depósito de água/gerador de água quente começa ou para imediatamente o aquecimento de acordo com a configuração atual de temperatura da água.

Modo de água quente predefinido: Predefina o horário de aquecimento de água para que o depósito de água/gerador de água quente comece a funcionar antecipadamente, de acordo com a temperatura da água do momento. Entretanto, o compressor

pode iniciar ou interromper o funcionamento, de acordo com a diferença entre a configuração de temperatura da água e a temperatura real da água. O depósito de água/gerador de água quente será parado 1~4 horas após o horário predefinido. Após o início do funcionamento, a máquina irá funcionar de forma cíclica todos os dias.

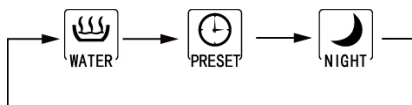
Modo noturno de água quente: Estabeleça o tempo de fornecimento de água quente entre 00:00~06:00 para que o depósito de água/gerador de água quente seja ativado neste horário. O início/interrupção do funcionamento do compressor é decidido de acordo com a diferença entre a configuração de temperatura da água e a temperatura real da água. Se este período for ultrapassado, o funcionamento do depósito de água/gerador de água quente será interrompido. Após o início do funcionamento, a máquina irá funcionar de forma cíclica todos os dias.

4.4 Configuração de temperatura de aquecimento de água

Quando o aquecimento de água está ligado, prima os botões "▲" ou "▼". A temperatura configurada vai aumentar ou diminuir 1 °C. Se premir por mais tempo, a temperatura vai aumentar ou diminuir 1 °C a cada 0,3 s.

No modo de aquecimento de água padrão, predefina o modo de aquecimento de água e o modo de aquecimento de água noturno. A temperatura definida varia entre 35 °C e a temperatura máxima de aquecimento de água disponível.

Nota:

- ① 55 °C é considerada a temperatura máxima de aquecimento de água disponível, podendo ser configurada entre 55 °C e 70 °C por técnicos profissionais.
- ② A temperatura de aquecimento de água padrão, o aquecimento de água predefinido e o aquecimento de água noturno utilizam a mesma configuração e os valores de temperatura da água configurados nos diferentes modos são independentes.

- ③ Quando a função de temperatura automática do aquecimento de água é válida, não é possível utilizar os botões "▲" ou "▼" para ajustar a temperatura da água.

4.5 Comutação da função de aquecimento de água

As seguintes funções podem ser configuradas no aquecimento de água no estado ativado/desativado:

Ativação/desativação de aquecimento de água	Funções	Nota
Ativar aquecimento de água padrão	Sun-flower (Girassol), configuração automática de temperatura da água para aquecimento de água, esterilização a altas temperaturas, aquecimento rápido de água.	--
Ativar modo predefinido	configuração automática de temperatura da água para aquecimento de água, esterilização a alta temperatura, aquecimento rápido de água.	--
Ativar modo noturno	configuração automática de temperatura da água para aquecimento de água, esterilização a alta temperatura, aquecimento rápido de água.	--
Desativar aquecimento de água	Esterilização a altas temperaturas.	--

Com o aquecimento de água ativado, para o modo de aquecimento de água padrão, cada vez que premir o botão "FUNCTION" (Função), irá alternar funções na seguinte ordem:3



Figura 4.3 Comutação de funções em modo de aquecimento de água padrão

Prima o botão "FUNCTION" (Funções) sempre que pretenda utilizar a função no modo de aquecimento de água predefinido ou modo de aquecimento de água noturno, quando o aquecimento de água estiver ativado; as funções alternam-se na ordem abaixo:

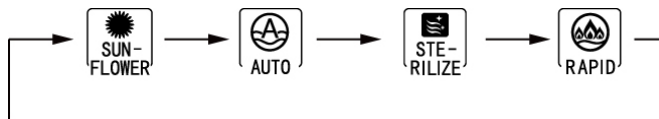

Figura 4.4 Mudança de funções em modo de aquecimento de água padrão modo noturno

Apenas a função de esterilização está disponível para ser configurada quando o aquecimento de água está desativado. Prima o botão "FUNCTION" (Funções) e o ícone de esterilização irá piscar.

Nota:

- ① Se a função estiver bloqueada ou indisponível por outras razões, a sua configuração será ignorada ao premir o botão "FUNCTION" (Função).
- ② Para as funções de temperatura da água rápida, automática e Sun-flower (Girassol), o ícone da função não será apresentado se não puder ser configurado no modo ligado. Quando uma determinada função pode ser configurada num modo que esteja ligado, a mesma pode ser ativada, modificada ou cancelada no modo.

4.6 Configuração de modo Sun-flower (Girassol)

Função Sun-flower (Girassol): descubra o ponto mais alto de temperatura exterior do dia anterior gravando o histórico de temperatura exterior, de forma a determinar o horário de ligar o aquecimento de água e poupar energia.

Configurar a função Sun-flower (Girassol): prima o botão "FUNCTION" (Funções) quando o modo de aquecimento de água padrão estiver ligado para mudar para a função Sun-flower (Girassol) e prima o botão "ENTER/CANCEL" (Introduzir/Cancelar) para ligar a função Sun-flower (Girassol) quando o ícone  estiver a piscar.

Cancelar a função Sun-flower (Girassol): prima o botão "FUNCTION" (Funções) quando o modo de aquecimento de água padrão estiver ligado para mudar para a função Sun-flower (Girassol) e prima o botão "ENTER/CANCEL" (Introduzir/Cancelar) para desativar a função.

4.7 Função de configuração automática da temperatura da água para aquecimento da água

Função de configuração automática da temperatura da água: a temperatura da água configurada para aquecimento de água é fornecida pela placa principal, de acordo com a temperatura ambiente exterior. O utilizador não necessita de configurar a temperatura da água.

Ligar a configuração automática da temperatura da água: prima o botão "FUNCTION" (Funções) quando o aquecimento de água está ligado para mudar para a função automática e o ícone  pisca. Prima o botão "ENTER/CANCEL" (Introduzir/Cancelar) para ativar a função automática.

Cancelar a função de configuração automática da temperatura da água: prima o botão "FUNCTION" (Funções) quando o modo de aquecimento de água estiver ligado para mudar para a função automática e prima o botão "ENTER/CANCEL" (Introduzir/Cancelar) para desligar a função.

4.8 Configuração de esterilização a altas temperaturas

Função de esterilização a altas temperaturas: a temperatura da água do depósito de água deve ser aquecida entre 65 e 70 °C (configurável) no tempo exigido para esterilização a altas temperaturas.

Quando o número de dias do ciclo de esterilização a altas temperaturas é 0, isso significa que a configuração de esterilização só está disponível para uma vez:

Ligar a função de esterilização a altas temperaturas: prima o botão "FUNCTION" (Funções) na interface de aquecimento de água para mudar para a função de esterilização e o ícone "STERILIZE!"  fica a piscar. Prima o botão "▲" ou "▼" para ajustar a temperatura da esterilização a altas temperaturas. Em seguida, prima o botão "ENTER/CANCEL" (Introduzir/Cancelar) para ligar a função de esterilização a altas temperaturas.

Cancelar a função de esterilização a altas temperaturas: prima o botão "FUNCTION" (Funções) na interface de aquecimento de água para mudar para a função de esterilização e prima o botão "ENTER/CANCEL" (Introduzir/Cancelar) para cancelar a função.

A configuração da função de esterilização a alta temperatura faz-se como demonstrado na Fig:



Prima o botão "FUNCTION" (Funções) para mudar para o ícone de esterilização



Prima o botão "▲" ou "▼" para configurar a temperatura de esterilização

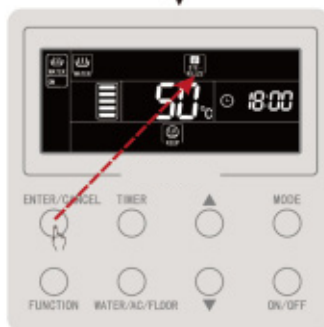

Prima o botão "ENTER/CANCEL" (Introduzir/Cancelar) para ativar a esterilização a alta temperatura

Figura 4.5 Quando a esterilização a alta temperatura está disponível apenas uma vez

Quando o número de dias do ciclo de esterilização a alta temperatura está acima de 0, isso significa que a configuração de esterilização está disponível para um ciclo:

Ligar a função de esterilização a alta temperatura: prima o botão "FUNCTION" (Funções) na interface de aquecimento de água para mudar para a função de esterilização e o ícone  fica a piscar. Prima o botão "▲" ou "▼" para ajustar a temperatura da esterilização a altas temperaturas. Prima o botão "TIMER" (Programador) e a zona de programador irá piscar. Prima o botão "▲" ou "▼" para predefinir o horário da esterilização a altas temperaturas e prima o botão "ENTER/CANCEL" (Introduzir/Cancelar) para ligar a função de esterilização a altas temperaturas.

Cancelar a função de esterilização a altas temperaturas: prima o botão "FUNCTION" (Funções) na interface de aquecimento de água para mudar para a função de esterilização e prima o botão "ENTER/CANCEL" (Introduzir/Cancelar) para cancelar a função.

Nota:

O horário predefinido da esterilização a altas temperaturas é considerado nulo e a zona do relógio apresenta "--:--".

Os dias do ciclo de esterilização a altas temperaturas podem ser alterados ou configurados por técnicos profissionais. O número de dias do ciclo de altas temperaturas é predefinido de fábrica como 0.

A configuração da função de esterilização a altas temperaturas é efetuada conforme demonstrado na figura:

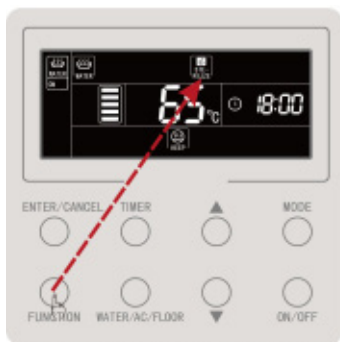

Prima o botão "FUNCTION" (Funções) para mudar para o ícone de esterilização

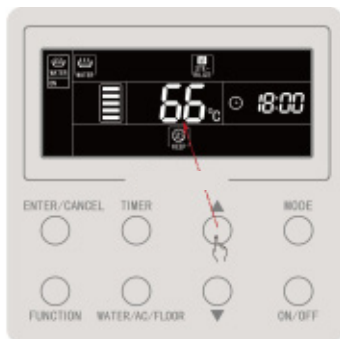

Prima o botão "▲" ou "▼" para configurar a temperatura de esterilização

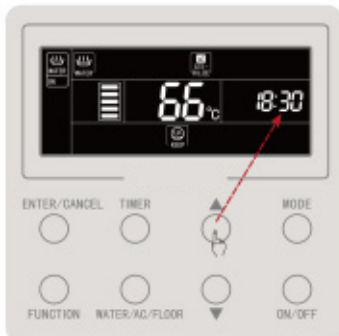

Prima o botão "▲" ou "▼" para configurar o horário predefinido da temperatura de esterilização



Prima o botão "TIMER" (Programador) para configurar o tempo predefinido da esterilização a altas temperaturas

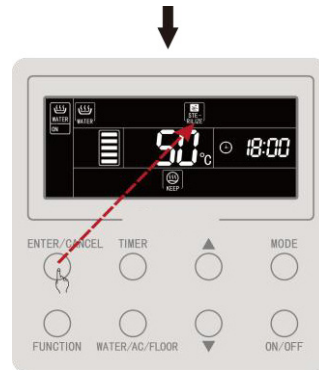

Prima o botão "ENTER/CANCEL" (Introduzir/Cancelar) para ativar a esterilização a alta temperatura

Figura 4.6 Quando a esterilização a altas temperaturas está disponível para um ciclo
O cancelamento da esterilização a altas temperaturas é efetuado conforme demonstrado na figura:

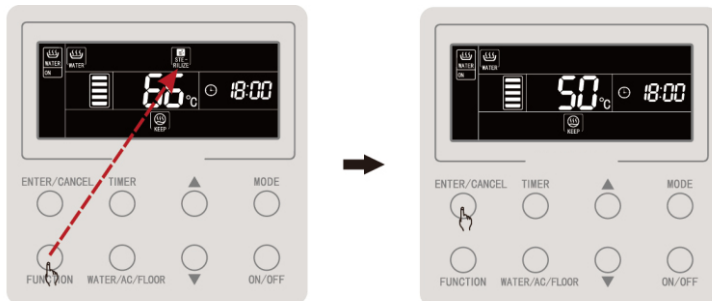

Prima o botão "FUNCTION" (Funções) para mudar para o ícone de esterilização

Prima o botão "ENTER/CANCEL" (Introduzir/Cancelar) para cancelar a esterilização a altas temperaturas

Figura 4.7 Cancelar a esterilização a altas temperaturas

4.9 Configuração de aquecimento rápido de água

Aquecimento rápido de água: ative o compressor e o aquecedor elétrico quando o equipamento exterior o permitir.

Configurar o aquecimento rápido de água: prima o botão "FUNCTION" (Funções) quando o aquecimento de água está ativado para mudar para o aquecimento rápido de água e o ícone  fica a piscar. Prima o botão "ENTER/CANCEL" (Introduzir/Cancelar) para ativar o aquecimento rápido de água.

Cancelar o aquecimento rápido de água: prima o botão "FUNCTION" (Funções) quando o aquecimento de água estiver ativado para mudar para aquecimento rápido de água e prima o botão "ENTER/CANCEL" (Introduzir/Cancelar) para cancelar.

Nota:

- ① A função de aquecimento rápido de água está disponível apenas uma vez. Será cancelada para poupar energia quando o depósito de água/gerador de água quente atingir o estado de isolamento térmico.
- ② A função de aquecimento rápido de água será cancelada após a desativação do aquecimento de água.

4.10 Configuração de programador de aquecimento de água

A ativação/desativação do programador do aquecimento de água pode ser configurada quando o aquecimento de água está ativado ou desativado.

Configurar programador de aquecimento de água:

Prima o botão "TIMER" (Programador) para configurar o programador de ativação do aquecimento de água e o ícone "ON" (Ativado) aparece a piscar.

Prima o botão "▲" ou "▼" para ajustar o tempo para ativar o aquecimento de água e prima o botão "ENTER/CANCEL" (Introduzir/Cancelar) para ativar o programador de aquecimento de água.

Prima o botão "TIMER" (Programador) antes de premir o botão "ENTER/CANCEL" (Introduzir/Cancelar) para guardar o tempo definido para a ativação do aquecimento de água e mude para a configuração do programador para desativar o aquecimento de água. O ícone "OFF" (Desativado) aparece a piscar.

Prima o botão "▲" ou "▼" para ajustar o horário para desligar o aquecimento de água e prima o botão "ENTER/CANCEL" (introduzir/cancelar) ou "TIMER" (programador) para ligar a configuração.

Premir o botão "▲" ou "▼" uma vez aumenta ou diminui 1 min. e premir o botão "▲" ou "▼" durante 5 s aumenta ou diminui 10 min.

Desligar programador para aquecimento de água:

Prima o botão "TIMER" (Programador) para entrar na configuração de programador de aquecimento de água. Prima o botão "TIMER" (Programador) para alternar entre temporizador ligado ou programador desligado e prima o botão "ENTER/CANCEL" (Introduzir/Cancelar) par desligar o programador de aquecimento de água.

A configuração do programador de aquecimento de água é efetuado conforme demonstrado na figura:



Ativação com programador não configurada

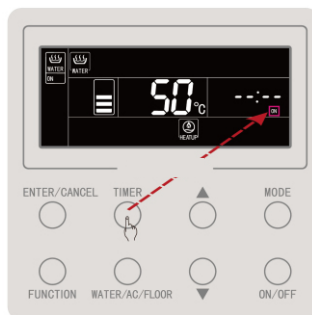

Prima o botão "TIMER" (Programador) para configurar o programador de ativação do aquecimento de água



Prima o botão "TIMER" (Programador) para mudar para o programador de desativação do aquecimento de água

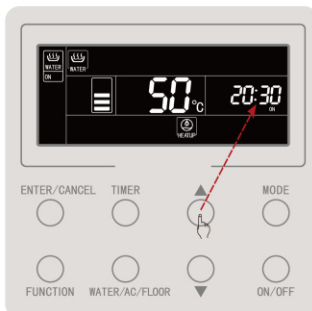

Prima o botão "▲" ou "▼" para configurar o horário de ativação do aquecimento de água



Figura 4.8 Configuração do programador de aquecimento de água

O cancelamento do programador para ativar o aquecimento de água é efetuado conforme demonstrado na figura:



Estado eficaz do programador de aquecimento de água

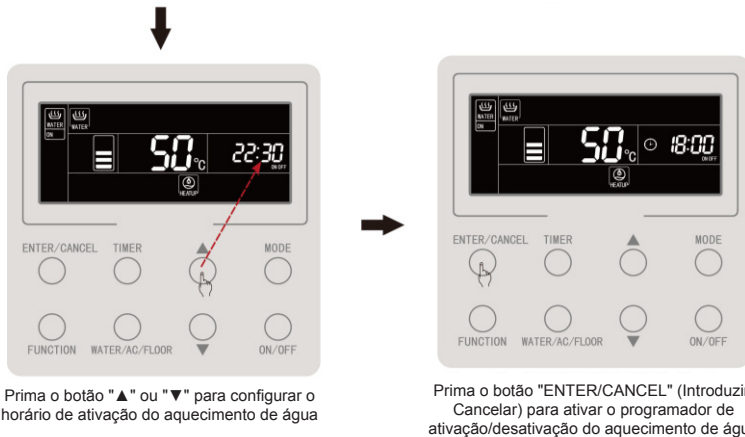

Prima o botão "TIMER" (Programador) para mudar para o programador de ativação



Prima o botão "ENTER/CANCEL" (Introduzir/Cancelar) para cancelar o programador de ativação do aquecimento de água

Figura 4.9 Cancelar o programador para ativar o aquecimento de água

O cancelamento do programador para desativar o aquecimento de água é efetuado conforme demonstrado na figura:

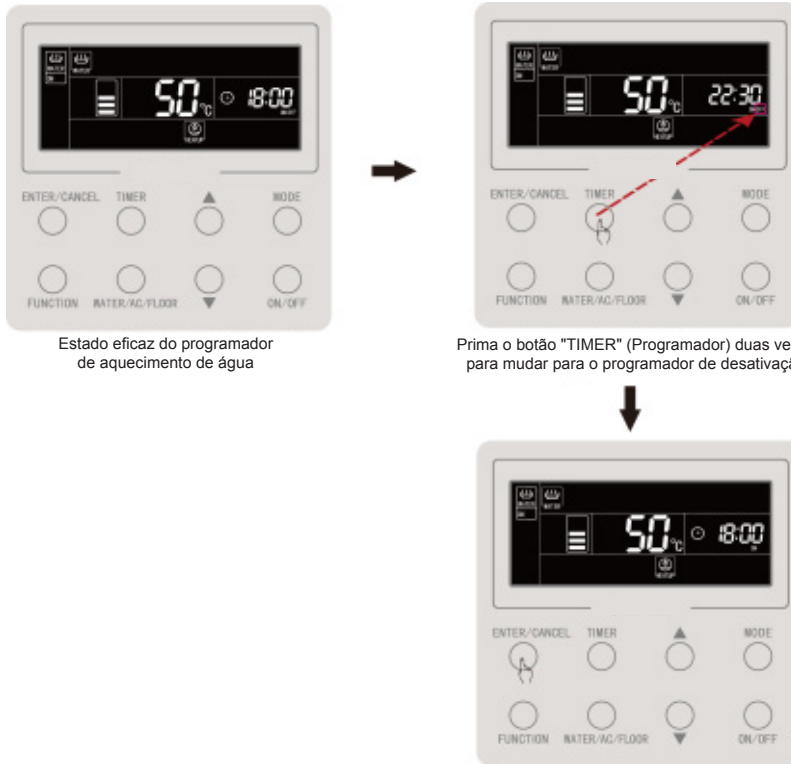

Estado eficaz do programador de aquecimento de água

Prima o botão "TIMER" (Programador) duas vezes para mudar para o programador de desativação

Prima o botão "ENTER/CANCEL" (Introduzir/Cancelar) para cancelar o programador de desativação do aquecimento de água

Figura 4.10 Cancelar o programador para desativar o aquecimento de água

4.11 Configuração de aquecimento de água predefinido

Aquecimento de água predefinido:

Prima o botão "MODE" (Modo) quando o aquecimento de água está ligado para mudar para o modo predefinido (o utilizador será lembrado para configurar o horário predefinido neste momento, o que pode ser ignorado quando já estiver no modo predefinido). Prima o botão "TIMER" (Programador) e a palavra "PRESET" (Predefinição) aparece a piscar.

Prima o botão "▲" ou "▼" para ajustar o horário predefinido do aquecimento de água e prima o botão "ENTER/CANCEL" (Introduzir/Cancelar) para ativar a função de predefinição.

Cancelar o aquecimento de água predefinido:

Prima o botão "MODE" (Modo) quando o aquecimento de água está ligado para mudar para o modo predefinido (pode ser ignorado quando já estiver no modo predefinido). Prima o botão "TIMER" (Programador); aparece a palavra "PRESET" (Predefinição) a piscar. Prima o botão "ENTER/CANCEL" (introduzir/Cancelar) para cancelar a predefinição do aquecimento de água.

Predefina o aquecimento de água conforme demonstrado na figura:



Estado de ativação



Prima o botão "MODE" (Modo) para mudar para o modo predefinido



Prima o botão "▲" ou "▼" para configurar o horário predefinido de aquecimento de água

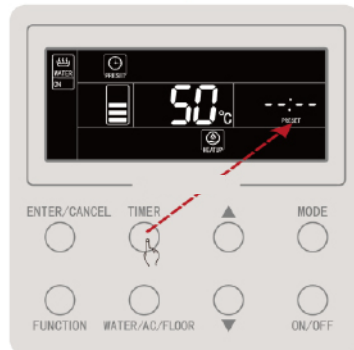

Prima o botão "TIMER" (Programador) para entrar na configuração de tempo predefinido de aquecimento de água



Prima o botão "ENTER/CANCEL" (Introduzir/Cancelar) para confirmar a predefinição de aquecimento de água

Figura 4.11 Aquecimento de água predefinido

O cancelamento do aquecimento de água predefinido é efetuado conforme demonstrado na figura:

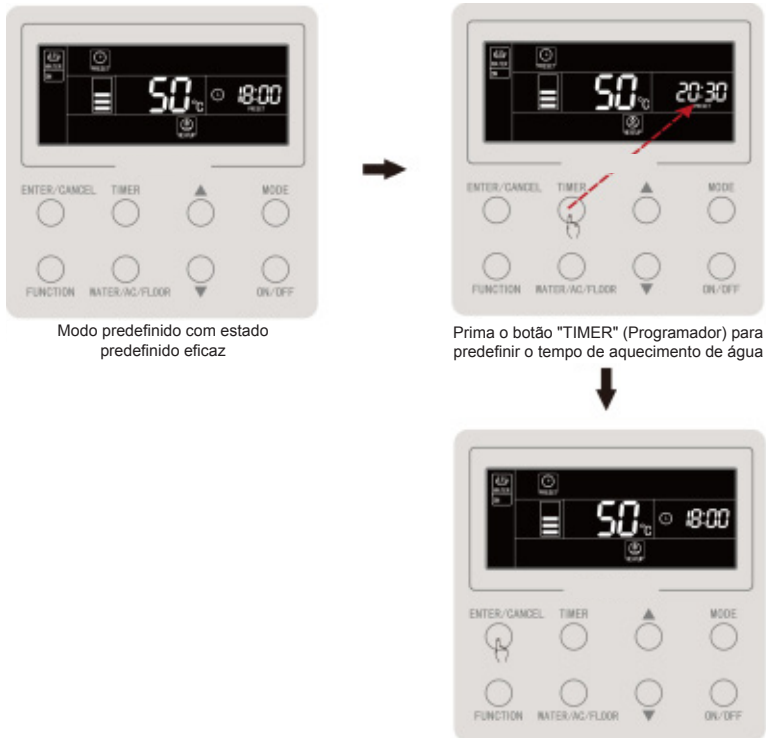

Modo predefinido com estado predefinido eficaz

Prima o botão "TIMER" (Programador) para predefinir o tempo de aquecimento de água

Prima o botão "ENTER/CANCEL" (Introduzir/Cancelar) para cancelar a configuração de predefinição de aquecimento de água

Figura 4.12 Cancelar o aquecimento de água predefinido

4.12 Ativação/desativação de aquecimento de pavimento

Ativação/desativação do aquecimento de pavimento: na interface de aquecimento de pavimento, prima o botão "ON/OFF" (Ativação/Desativação) sempre que pretenda utilizar esta função, que irá alternar na ordem on → off → on.

Na interface de aquecimento de água: prima o botão "WATER/AC/FLOOR" (Água/Ar condicionado/Pavimento) para ativar a interface de aquecimento de pavimento primeiro e, em seguida, prima o botão "ON/OFF" (Ativação/Desativação) de cada vez irá alternar entre aquecimento de pavimento ativado ou desativado.



Figura 4.13 Ativação/desativação de aquecimento de pavimento

4.13 Configuração da temperatura da água de aquecimento de pavimento

Prima o botão "▲" ou "▼" quando o aquecimento de pavimento está ligado, a temperatura configurada vai aumentar ou diminuir 1 °C; quando premir por mais tempo, a temperatura aumenta ou diminui 1 °C a cada 0,3 s.

Prima o botão "▲" ou "▼" quando o aquecimento de pavimento está ligado, a temperatura de saída de água configurada do aquecimento de pavimento aumenta

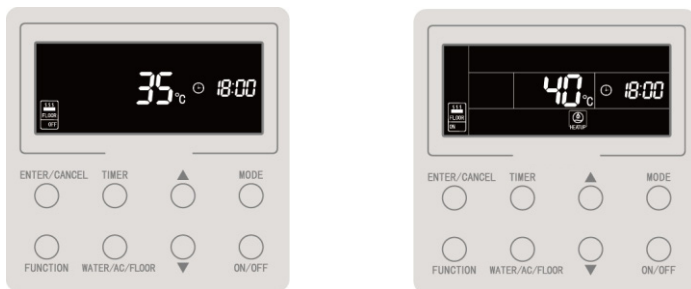
ou diminui 1 °C; quando premir por mais tempo, a temperatura aumenta ou diminui 1 °C a cada 0,3 s.

Configurar o intervalo de temperatura da água de saída do aquecimento de pavimento: Entre 25 °C e a temperatura de água de saída máxima para aquecimento de pavimento; predefinição a 40 °C.

Nota:

- ① A temperatura máxima da água de saída do aquecimento de pavimento é por predefinição 45, podendo ser ajustada no intervalo de 40 a 52 por profissionais.
- ② Quando a função de configuração automática de temperatura da água do aquecimento de pavimento está disponível, os botões "▲" ou "▼" não podem ser utilizados para ajustar a temperatura da água do aquecimento de pavimento.

4.14 Comutação da função de aquecimento de pavimento

No estado de ativação/desativação do aquecimento de pavimento, as funções disponíveis para configurar são as apresentadas na tabela abaixo:

Ativação/desativação do aquecimento de pavimento	Funções	Nota
On (Ativação)	Configuração automática de temperatura da água do aquecimento de pavimento, aquecimento rápido de pavimento, Absence (Ausência)	--
Off (Desativação)	Absence (Ausência)	--

Na interface do aquecimento de pavimento:

Quando o aquecimento de pavimento está ativado: prima o botão "FUNCTION" (Funções) e alterne as funções na seguinte ordem:



Figura 4.14 Comutação da função na ativação do aquecimento de pavimento

Quando o aquecimento de pavimento está desativado, apenas a função Absence (Ausência) pode ser configurada.

4.15 Função de configuração automática da temperatura da água de aquecimento de pavimento

Função de configuração automática da temperatura da água de aquecimento de pavimento: a temperatura da água configurada para aquecimento de pavimento é fornecida pela placa principal, de acordo com a temperatura ambiente exterior. O utilizador não necessita de configurar a temperatura da água.

Definir a função de configuração automática da temperatura da água de aquecimento de pavimento: prima o botão "FUNCTION" (Funções) quando o aquecimento de pavimento está ativado para mudar para a função automática e o ícone 

aparece a piscar. Na zona de apresentação de temperatura do LCD, o nível atual de configuração automática surge a piscar; prima "▲" ou "▼" para mudar de nível de configuração automática. Prima o botão "ENTER/CANCEL" (Introduzir/Cancelar) para ativar esta função.

Cancelar a função de configuração automática da temperatura da água do aquecimento de pavimento: prima o botão "FUNCTION" (Funções) quando o modo de aquecimento de água estiver ativado para mudar para a função automática e prima o botão "ENTER/CANCEL" (Introduzir/Cancelar) para desligar.

4.16 Configuração de aquecimento rápido de pavimento

Aquecimento rápido de pavimento: ative o compressor e o aquecedor elétrico do aquecimento de pavimento quando o equipamento exterior o permitir.

Configurar o aquecimento rápido de pavimento: prima o botão "FUNCTION" (Funções) quando o aquecimento de pavimento está ligado para mudar para a função

rápido e o ícone  surge a piscar. Prima o botão "ENTER/CANCEL" (Introduzir/Cancelar) para ativar a função.

Cancelar o aquecimento rápido de pavimento: prima o botão "FUNCTION" (Funções) quando o aquecimento de água estiver ativado para mudar para a função rápido e prima o botão "ENTER/CANCEL" (Introduzir/Cancelar) para cancelar.

Nota:

- ① A função de aquecimento rápido de pavimento só estará disponível para utilizar uma vez e, quando a função de aquecimento de pavimento do gerador de água quente atingir o estado de isolamento térmico, a função de aquecimento rápido de pavimento será cancelada para poupar energia.
- ② A função de aquecimento rápido de pavimento será cancelada após o aquecimento de pavimento ser desativado.

4.17 Configuração do modo Absence (Ausência) do aquecimento de pavimento

Função "Absence" (Ausência) do aquecimento de pavimento: mantém a água a uma determinada temperatura quando o utilizador sai para impedir o congelamento da canalização ou danos ao equipamento interior.

Configurar a função de "Absence" (Ausência) do aquecimento de pavimento: prima o botão "FUNCTION" (Funções) quando o aquecimento de pavimento está ativado ou desativado para mudar para a função "Absence" (Ausência) e o ícone  surge a piscar. Prima o botão "ENTER/CANCEL" (Introduzir/Cancelar) para ativar a função.

Desligar a função "Absence" (Ausência) do aquecimento de pavimento: prima o botão "FUNCTION" (Funções) quando o aquecimento de pavimento estiver ativado ou desativado para mudar para a função "Absence" (Ausência) e prima o botão "ENTER/CANCEL" (Introduzir/Cancelar) para cancelar.

4.18 Configuração de programador do aquecimento de pavimento

O programador de ativação/desativação do aquecimento de pavimento pode ser configurado quando o aquecimento de pavimento está ativado ou desativado.

Configurar programador de aquecimento de pavimento:

Prima o botão "TIMER" (Programador) para entrar na configuração do programador para ativar o aquecimento de pavimento e o ícone "ON" (Ativado) aparece a piscar.

Prima o botão "▲" ou "▼" para ajustar o horário de ligar o aquecimento de pavimento e prima o botão "ENTER/CANCEL" (Introduzir/Cancelar) para ativar a configuração.

Prima o botão "TIMER" (Programador) antes de premir o botão "ENTER/CANCEL" (Introduzir/Cancelar) para guardar o tempo definido para ativar o aquecimento de pavimento e mude para a configuração do programador para desativar o aquecimento de pavimento. O ícone "OFF" (Desativado) aparece a piscar.

Prima o botão "▲" ou "▼" para ajustar o horário de desativar o aquecimento de pavimento e prima o botão "ENTER/CANCEL" (Introduzir/Cancelar) ou "TIMER" (Programador) para ativar a configuração.

Premir o botão "▲" ou "▼" uma vez aumenta ou diminui 1 min. e premir o botão "▲" ou "▼" durante 5 s aumenta ou diminui 10 min.

Cancelar o programador de aquecimento de pavimento:

Prima o botão "TIMER" (Programador) para entrar na configuração de programador de aquecimento de pavimento. Prima o botão "TIMER" (Programador) para alternar entre programador ativado ou programador desativado e prima o botão "ENTER/CANCEL" (Introduzir/Cancelar) para desativar o programador de aquecimento de pavimento.

A configuração de programador de aquecimento de pavimento é efetuada conforme demonstrado na figura:



Ativação do aquecimento de pavimento com programador não configurado



Prima o botão "TIMER" (Programador) para mudar para o programador de ativação do aquecimento de pavimento



Prima o botão "TIMER" (Programador) para mudar para a configuração de horário de desligar para aquecimento de pavimento



Prima o botão "▲" ou "▼" para configurar o horário de ativação do aquecimento de pavimento

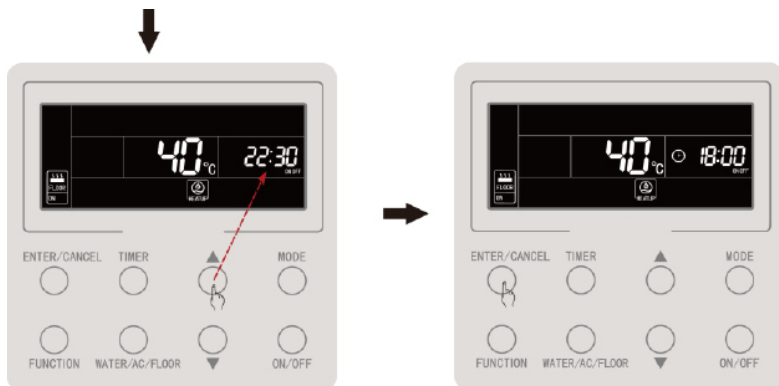

Prima o botão "▲" ou "▼" para configurar o horário de desativação do aquecimento de pavimento

Prima o botão "ENTER/CANCEL" (Introduzir/Cancelar) para concluir a configuração do programador de ativação/desativação do aquecimento de pavimento

Figura 4.15 Configuração do programador de ativação/desativação do aquecimento de pavimento

O programador de ativação do aquecimento de pavimento é apresentado na figura abaixo:

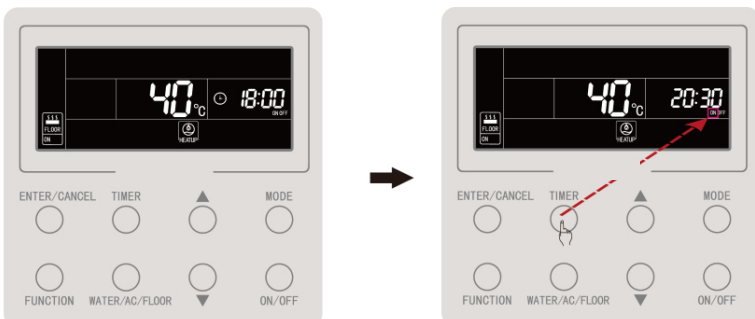

Estado eficaz do programador de ativação/desativação do aquecimento de pavimento

Prima o botão "TIMER" (Programador) para mudar para o programador de ativação



Prima o botão "ENTER/CANCEL" (Introduzir/Cancelar) para cancelar o programador de ativação do aquecimento de pavimento

Figura 4.16 Cancelar o programador de ativação do aquecimento de pavimento

O cancelamento da programação de aquecimento de pavimento é efetuado conforme a figura abaixo:



Estado eficaz do programador de aquecimento de água

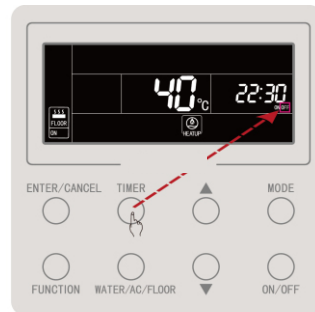

Prima o botão "TIMER" (Programador) duas vezes para mudar para o programador de desativação



Prima o botão "ENTER/CANCEL" (Introduzir/Cancelar) para cancelar o programador de desativação do aquecimento de água

Figura 4.17 Cancelar o programador de desativação do aquecimento de pavimento

4.19 Configuração da hora

Visor do relógio: a zona do horário apresenta o relógio do sistema quando este se encontra ativado ou desativado, o ícone "⌚" acende-se e o relógio pode ser configurado neste momento.

Configurar o relógio: prima continuamente o botão "TIMER" (Programador) durante 5 s para entrar na configuração do relógio; o ícone "⌚" surge a piscar. Premir o botão "▲" ou "▼" aumenta ou diminui 1 min., enquanto que premir o botão "▲" ou "▼" por mais tempo aumenta ou diminui 10 min. Em seguida, prima o botão "ENTER/CANCEL" (Introduzir/Cancelar) ou o botão "TIMER" (Programador) para guardar a configuração e sair.

A configuração em tempo real do relógio é efetuada conforme a figura abaixo:



Figura 4.18 Configuração em tempo real do relógio

4.20 Configuração da limpeza

Ligue a bomba de água, que é utilizada para efeitos de escoamento, limpeza da linha de água, etc.

Prima o botão "WATER/AC/FLOOR" (Água/Ar condicionado/Pavimento) durante 5 s quando o aquecimento de água e o aquecimento de pavimento estão desativados sem que tal ocorra durante a esterilização a altas temperaturas. A palavra "CLEAN" (Limpeza) acende-se. Durante a limpeza, a palavra "CLEAN" (Limpeza) fica a piscar. Premir o botão "WATER/AC/FLOOR" (Água/Ar condicionado/Pavimento) durante 5 s interrompe a limpeza e a palavra "CLEAN" (Limpeza) desaparece.

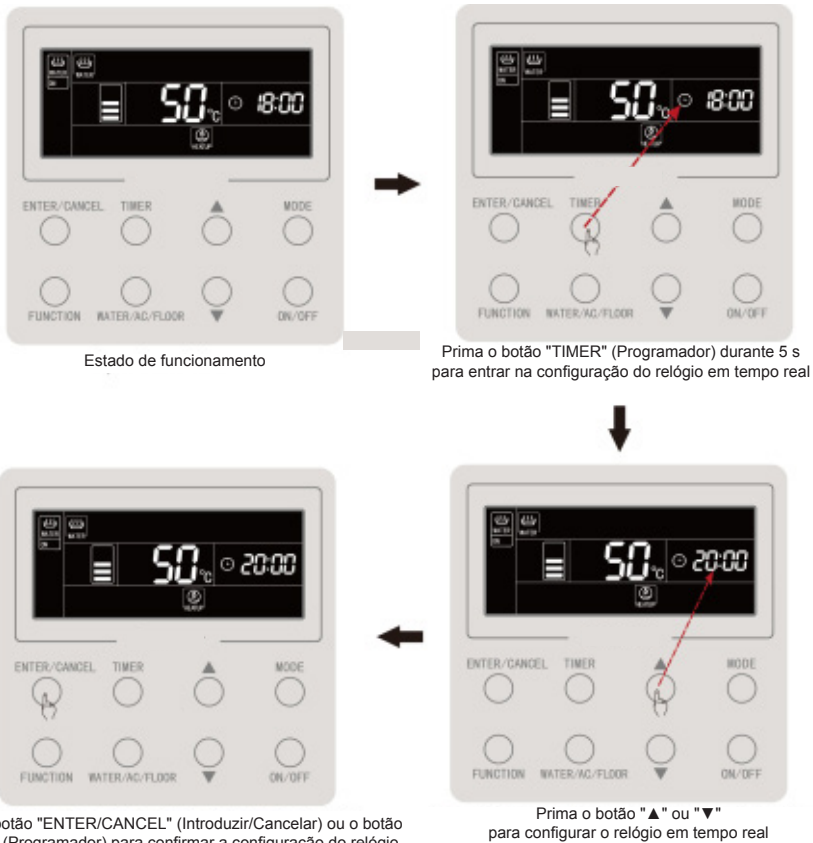
4.21 Função de bloqueio do controlador

Função de bloqueio do controlador: o monitor remoto ou o controlador centralizado podem bloquear botões de funções relevantes do controlador por cabo, para anular a sua operação e, em seguida, proceder ao controlo remoto.

A função de bloqueio do controlador tem bloqueio total e bloqueio parcial. Quando sob bloqueio total, o funcionamento de todos os botões do controlador por cabo será nulo. Quando sob bloqueio parcial, o funcionamento dos botões bloqueados do controlador por cabo será nulo.

Quando o controlador por cabo estiver sob bloqueio remoto pelo monitor remoto ou controlador centralizado, o ícone  é apresentado. Quando o utilizador prime um botão do controlador por cabo, o ícone fica a piscar.

4.22 Função de bloqueio infantil

Ao premir simultaneamente os botões "▲" e "▼" durante 5 s quando está ligado ou desligado sem interferências, o controlador por cabo entra na função de bloqueio infantil e o visor LCD apresenta o ícone "". Prima os dois botões novamente para sair da função de bloqueio infantil.

Os outros botões não respondem durante o estado de bloqueio infantil.

5 VISOR DE ERRO

Quando ocorre um erro durante a utilização do sistema, a zona da temperatura do visor do controlador por cabo apresenta o código do erro. Quando são vários erros, apresenta os códigos de erro em ciclo.

Por exemplo, a Figura 5.1 apresenta o erro de número inconsistente de depósitos de água ou geradores de água quente para o sistema um-controla-vários no estado ativado.



Figura 5.1 Erro de número inconsistente de depósitos de água ou geradores de água quente para um sistema que controla vários no estado ativado

5.1 Tabela de códigos de erro para o equipamento exterior

Código de erro	Conteúdo	Código de erro	Conteúdo	Código de erro	Conteúdo
E0	Erro de equipamento exterior	FH	Erro de sensor atual do compressor 1	b1	Erro do sensor de temperatura ambiente exterior
E1	Proteção de alta pressão	FC	Erro de sensor atual do compressor 2	b2	Erro do sensor de temperatura de descongelamento 1
E2	Proteção de temperatura baixa de descarga	FL	Erro de sensor atual do compressor 3	b3	Erro do sensor de temperatura de descongelamento 2
E3	Proteção de baixa pressão	FE	Erro de sensor atual do compressor 4	b4	Erro do sensor da temperatura de saída de líquido de subarrefecimento
E4	Proteção de excesso de temperatura de descarga do compressor	FF	Erro de sensor atual do compressor 5	b5	Erro do sensor da temperatura de saída de gás de subarrefecimento
EC	Proteção de separação do sensor de temperatura de descarga do compressor 1	FJ	Erro de sensor atual do compressor 6	b6	Erro do sensor de temperatura da entrada do separador gás-líquido
EL	Proteção de separação do sensor de temperatura de descarga do compressor 2	FU	Erro do sensor de temperatura superior do compressor 1	b7	Erro do sensor de temperatura da saída do separador gás-líquido
EE	Proteção de separação do sensor de temperatura de descarga do compressor 3	Fb	Erro do sensor de temperatura superior do compressor 2	b8	Erro de sensor de humidade exterior
EF	Proteção de separação do sensor de temperatura de descarga do compressor 4	J1	Proteção de corrente excessiva do compressor 1	b9	Erro do sensor da temperatura da saída de gás do permutador de calor
EJ	Proteção de separação do sensor de temperatura de descarga do compressor 5	J2	Proteção de corrente excessiva do compressor 2	bA	Erro do sensor de temperatura do retorno do óleo
EP	Proteção de separação do sensor de temperatura de descarga do compressor 6	J3	Proteção de corrente excessiva do compressor 3	bH	Avaria do relógio do sistema

Controlador por cabo XK57

F0	Mau funcionamento da placa principal exterior	J4	Proteção de corrente excessiva do compressor 4	bC	Proteção de separação do sensor de temperatura superior do compressor 1
F1	Erro do sensor de alta pressão	J5	Proteção de corrente excessiva do compressor 5	bL	Proteção de separação do sensor de temperatura superior do compressor 2
F3	Erro do sensor de baixa pressão	J6	Proteção de corrente excessiva do compressor 6	P0	Erro da placa de controlo do compressor
F5	Erro do sensor de temperatura de descarga do compressor 1	J7	Proteção de fuga de gás da válvula de 4 vias	P1	Anomalia da placa de controlo do compressor
F6	Erro do sensor de temperatura de descarga do compressor 2	J8	Proteção de proporção excessiva de pressão do sistema	P2	Proteção da fonte de alimentação da placa de controlo do compressor
F7	Erro do sensor de temperatura de descarga do compressor 3	J9	Proteção de proporção reduzida de pressão do sistema	P3	Proteção de reposição do módulo da placa de controlo do compressor
F8	Erro do sensor de temperatura de descarga do compressor 4	JA	Proteção de pressão anormal	H0	Erro da placa de controlo da ventoinha
F9	Erro do sensor de temperatura de descarga do compressor 5	JC	Proteção do interruptor do fluxo de água	H1	Anomalia da placa de controlo da ventoinha
FA	Erro do sensor de temperatura de descarga do compressor 6	JL	Proteção de baixa alta pressão	H2	Proteção da alimentação da placa de controlo da ventoinha
EC	Proteção de separação do sensor de temperatura de descarga do compressor 1	FJ	Erro de sensor atual do compressor 6	b6	Erro do sensor de temperatura da entrada do separador gás-líquido
EL	Proteção de separação do sensor de temperatura de descarga do compressor 2	FU	Erro do sensor de temperatura superior do compressor 1	b7	Erro do sensor de temperatura da saída do separador gás-líquido
EE	Proteção de separação do sensor de temperatura de descarga do compressor 3	Fb	Erro do sensor de temperatura superior do compressor 2	b8	Erro de sensor de humidade exterior

EF	Proteção de separação do sensor de temperatura de descarga do compressor 4	J1	Proteção de corrente excessiva do compressor 1	b9	Erro do sensor da temperatura da saída de gás do permutador de calor
EJ	Proteção de separação do sensor de temperatura de descarga do compressor 5	J2	Proteção de corrente excessiva do compressor 2	bA	Erro do sensor de temperatura do retorno do óleo
EP	Proteção de separação do sensor de temperatura de descarga do compressor 6	J3	Proteção de corrente excessiva do compressor 3	bH	Avaria do relógio do sistema
F0	Mau funcionamento da placa principal exterior	J4	Proteção de corrente excessiva do compressor 4	bC	Proteção de separação do sensor de temperatura superior do compressor 1
F1	Erro do sensor de alta pressão	J5	Proteção de corrente excessiva do compressor 5	bL	Proteção de separação do sensor de temperatura superior do compressor 2
F3	Erro do sensor de baixa pressão	J6	Proteção de corrente excessiva do compressor 6	P0	Erro da placa de controlo do compressor
F5	Erro do sensor de temperatura de descarga do compressor 1	J7	Proteção de fuga de gás da válvula de 4 vias	P1	Anomalia da placa de controlo do compressor
F6	Erro do sensor de temperatura de descarga do compressor 2	J8	Proteção de proporção excessiva de pressão do sistema	P2	Proteção da fonte de alimentação da placa de controlo do compressor
F7	Erro do sensor de temperatura de descarga do compressor 3	J9	Proteção de proporção reduzida de pressão do sistema	P3	Proteção de reposição do módulo da placa de controlo do compressor
F8	Erro do sensor de temperatura de descarga do compressor 4	JA	Proteção de pressão anormal	H0	Erro da placa de controlo da ventoinha
F9	Erro do sensor de temperatura de descarga do compressor 5	JC	Proteção do interruptor do fluxo de água	H1	Anomalia da placa de controlo da ventoinha
FA	Erro do sensor de temperatura de descarga do compressor 6	JL	Proteção de baixa alta pressão	H2	Proteção da alimentação da placa de controlo da ventoinha

5.2 Tabela de códigos de erro para depósitos de água ou geradores de água quente

Código de erro	Conteúdo	Código de erro	Conteúdo	Código de erro	Conteúdo
L0	Erro de equipamento interior	LL	Erro do interruptor de fluxo da água	dA	Erro de endereço de hardware do equipamento interior
L4	Erro de alimentação de controlador por cabo	LE	Velocidade de rotação anormal da bomba de água EC DC	dH	Erro de placa de controlador por cabo
L5	Proteção anticongelante	LF	Erro de configuração da válvula de derivação do aquecimento de pavimento	dF	Erro do sensor de temperatura da água a montante
L6	Conflito de modos	d1	Erro de placa de equipamento interior	dJ	Erro do sensor de temperatura da água de retorno
L8	Proteção por insuficiência de corrente	d2	Erro do sensor de temperatura da água a jusante	dP	Erro do sensor de temperatura da água de entrada do gerador
L9	Erro de configuração da quantidade de depósitos de água ou geradores de água quente controlados por grupo	d4	Erro de sensor de temperatura do tubo de entrada	dU	Erro do sensor de temperatura da água de saída do gerador
LA	Erro de incompatibilidade do depósito da água ou gerador de água quente	d6	Erro de sensor de temperatura de tubo de saída	db	Código especial: código de depuração de campo
LC	Erro de incompatibilidade de unidade exterior/interior	d9	Erro de proteção para curto-circuito	dd	Erro do sensor de temperatura de energia solar

5.3 Tabela de códigos de depuração

Códi-go de erro	Conteúdo	Códi-go de erro	Conteúdo	Códi-go de erro	Conteúdo
U2	Código de capacidade do equipamento exterior/erro de configuração de proteção para curto-circuito	UE	Carga do refrigerante ineficaz.	CH	Capacidade nominal demasiado alta
U3	Proteção de sequência de fases da alimentação	UL	A configuração do interruptor DIP de operação de emergência do compressor está errada	CL	Capacidade nominal demasiado baixa
U4	Proteção de falta de refrigerante	C0	Anomalia na comunicação entre o equipamento interior e o equipamento exterior e na comunicação entre o equipamento interior e o controlador por cabo	CF	Erro de vários equipamentos interiores principais
U5	Endereço errado da placa de controlo do compressor	C2	Erro de comunicação entre o controlador principal e a placa de inversão do compressor	CJ	Incompatibilidade dos endereços do sistema
U6	Alarme de anormalidade da válvula	C3	Erro de comunicação entre o controlador principal e a placa de inversão do motor da ventoinha	CP	Erro de vários controladores por cabo principais
U8	Anomalia na tubagem do equipamento interior	C4	Erro de falta de equipamento interior	CU	Erro de comunicação entre o equipamento interior e o recetor remoto
U9	Anomalia na tubagem do equipamento exterior	C5	Alarme de colisão do número de projeto do equipamento interior	Cb	Saída do endereço IP dos equipamentos
UC	Equipamento interior principal configurado com sucesso	C6	Alarme de número errado de equipamentos exteriores	--	--

5.4 Tabela de códigos de estado

Código de erro	Conteúdo	Código de erro	Conteúdo
A0	O equipamento aguarda depuração	A8	Modo de bombeamento a vácuo
A1	Verifique os parâmetros de funcionamento do compressor	AJ	Lembrete para limpeza de filtro
A2	Recuperação de refrigerante pós-venda	AU	Paragem de emergência remota
A3	Descongelamento	Ab	Paragem de emergência
A5	Teste online	Ad	Restrição de operações



66129923665