

# ISOLA HOT



INSTALLAZIONE E USO  
INSTALLATION AND USE  
ZUSAMMENBAU  
UND BETRIEB  
INSTALACIÓN Y USO  
INSTALLATION ET  
MODE D'EMPLOI  
INSTALLATIE EN GEBRUIK  
INSTALAÇÃO E USO  
INSTALLATION OCH BRUK  
INSTALLATIONS OG  
BETJENINGS  
ASENNUS JA KÄYTTÖ  
INSTALLATIE EN GEBRUIK  
ΤΟΠΙΟΘΕΤΗΣΗ ΚΑΙ ΧΡΗΣΗ  
INSTALACE A POUŽITÍ  
UZSTĀDĪŠANA UN  
EKSPLUATĀCIJA  
INSTALACIJA IN UPORABA  
PAIGALDAMINE JA  
KASUTAMINE  
BEÉPÍTÉS ÉS HASZNÁLAT  
INŠTALÁCIA A POUŽITIE  
INSTALACJA I  
UŻYTKOWANIE  
ISTALLAZJONI U UŻU  
INSTALIAVIMAS IR  
NAUDOJIMAS



MANUTENZIONE  
MAINTENANCE  
INSTANDHALTUNG  
MANTENIMIENTO  
ENTRETIEN  
ONDERHOUD  
MANUTENÇÃO  
UNDERHÅLL  
VEDLIGEHOJDEL-  
SEANVISNING  
HUOLTO-OHJEET  
ONDERHOUD  
ΣΥΝΤΗΡΗΣΗ  
ÚDRŽBA  
APKOPE  
VZDRŽEVANJE  
HOOLDUS  
KARBANTARTÁS  
ÚDRŽBA  
KONSERWACJA  
MANUTENZJONI  
TECHNINIS APTARNAVIMAS



COLD  
ENGINEERING  
**TECFRIGO**

Italiano	I
English	UK
Deutsch	D
Español	E
Français	F
Nederlands	NL
Português	P
Svenska	S
Dansk	DK
Suomi	FIN
Vlaams	B
Ellinika	GR
Čeština	CZ
Esti keel	EE
Latviešu valoda	LV
Lietuvių kalba	LT
Magyar	H
Malti	M
Polski	PL
Slovenčina	SK
Slovenščina	SLO

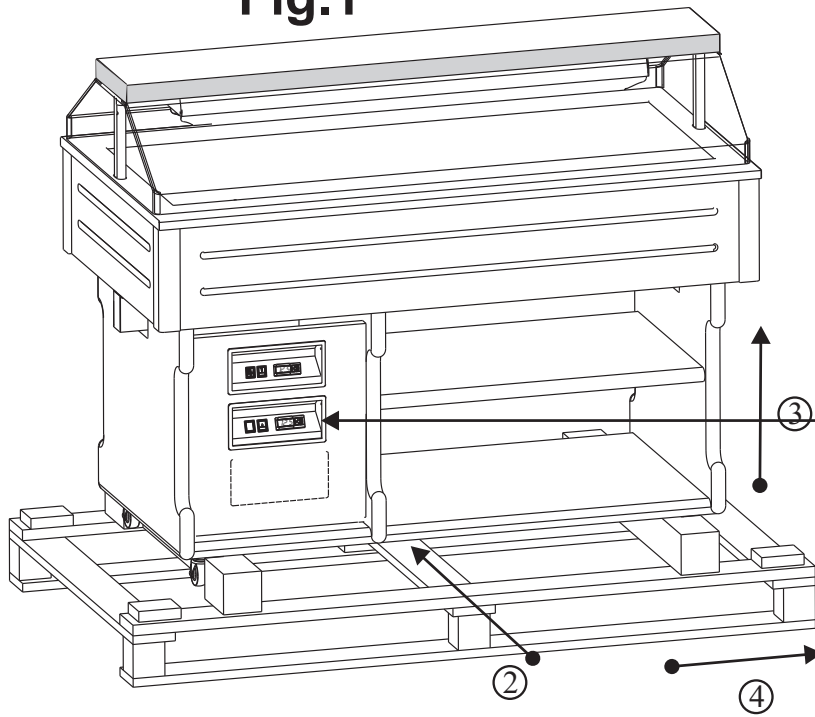


Manuale Originale  
in ITALIANO

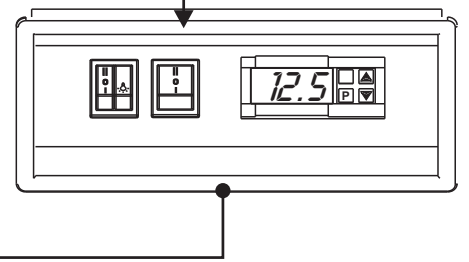
- I
- UK
- D
- E
- F
- NL
- P
- S
- DK
- FIN
- B
- GR
- CZ
- EE
- LV
- LT
- H
- M
- PL
- SK
- SLO



**Fig.1**

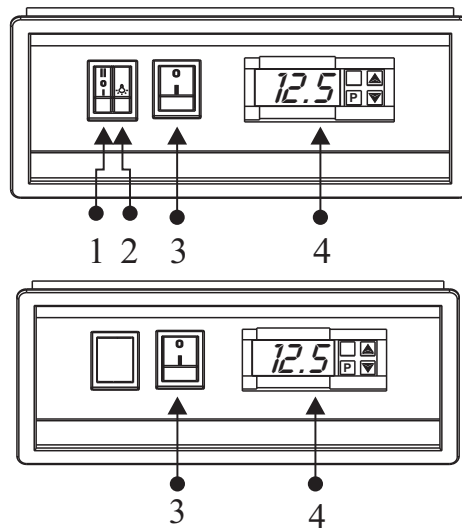
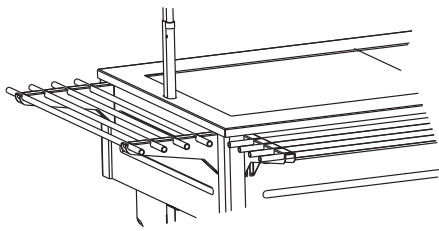


A

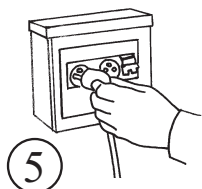
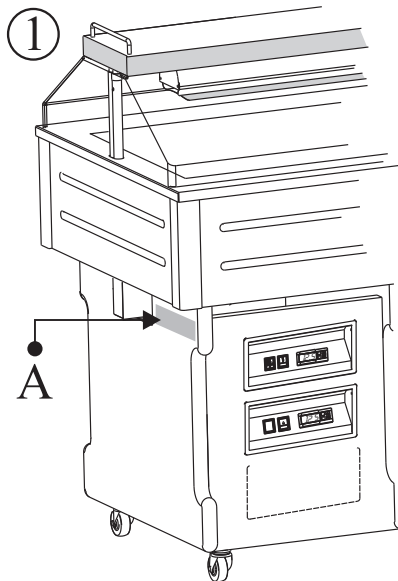
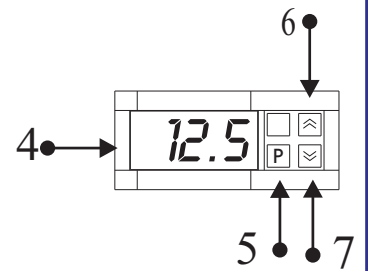


**Fig.2**

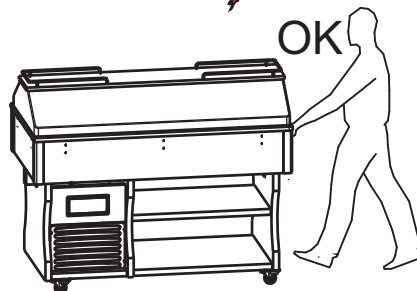
**Fig.3**



**Fig.5**



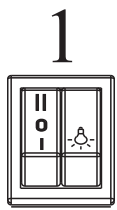
**Fig.4**



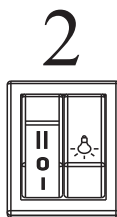
**MAX 1,5KG**



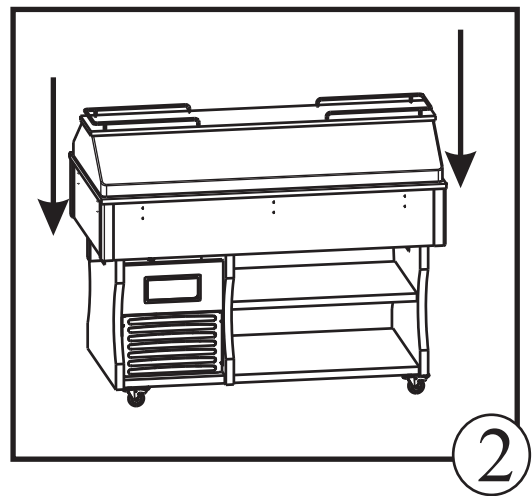
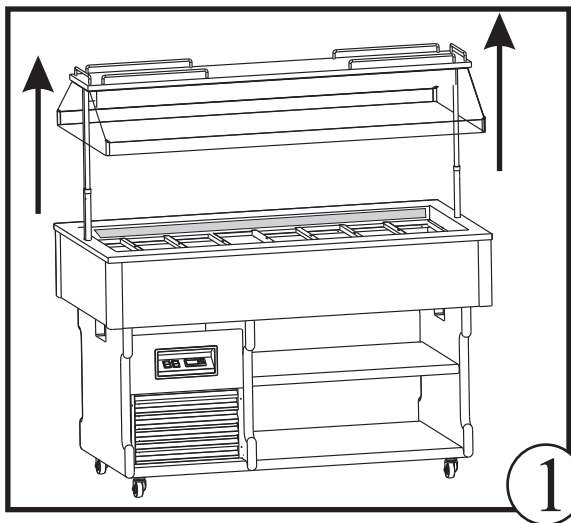
# UTILIZZO CORRETTO - CORRECT USE



- 1 Premere "tasto II", al termine della salita mettere su "0"  
Press "Key II", when the dome is completely up, press "0"  
Drücken Sie auf "II" am Ende des Aufstiegs auf "0"  
Pulse boton II . Cuando la cupula està completamente abierta, pulse '0'.  
Pressez la touche "II". A la fin de la montée de la dôme, pressez sur "0"



- 2 Premere "tasto I", al termine della discesa mettere su "0"  
Press "Key I", when the dome is completely down, press "0"  
Drücken Sie auf "I" am Ende des Abstiegs auf "0"  
Pulse boton I . Cuando la cupula està completamente cierra, pulse '0'.  
Pressez la touche "I". A la fin de la descente de la dôme, pressez sur "0"



- ❗ Il **non** buon funzionamento della macchina causato da inosservanza di quanto spiegato e/o mostrato in questo manuale, declina ogni tipo di responsabilità per Tecfrigo SPA.
- ❗ Tecfrigo SPA declines any responsibility if the bad performance of the equipment is caused by non compliance to what is shown and/or explained in this manual.
- ❗ Das nicht reibungslose Betrieb des Gerätes, verursacht durch Nichtbeachtung wie in diesem Handbuch dargestellt ist, übernimmt keine Haftung für Tecfrigo Spa.
- ❗ Le mauvais fonctionnement de la machine causés par le non-respect comme expliqué et / ou illustrés dans ce manuel, décline toute la responsabilité de Tecfrigo spa
- ❗ Tecfrigo SPA declina toda responsabilidad si el mal funcionamiento del equipo es causado por el incumplimiento de lo que se muestra y/o se explica en este manual.



**Manuale dell'operatore:**

1. Apertura dell'imballaggio
2. Apertura della cupola di protezione
3. Pulizia della cupola e dell'esterno
4. Portapiatti
5. Collegamento alla rete elettrica
6. Regolazione
7. Controllo di un regolare funzionamento
8. Pulizia dei piani riscaldati

**Manuale del manutentore (Pag.48):**

1. Sostituzione delle lampade
2. Sostituzione del motore di sollevamento della cupola
3. Schema impianto di refrigerazione e schema elettrico

I

**! AVVERTENZE**

**E' molto importante che questo libretto istruzioni venga conservato con l'apparecchiatura per consultazioni future, per ragioni di sicurezza.**

1. Quest'apparecchiatura deve essere fatta funzionare solo da persone adulte. Non permettere ai bambini di manomettere i comandi o giocare con essa. 2. E' vietato alterare o comunque modificare le caratteristiche dell'apparecchiatura 3. I lavori elettrici necessari per l'installazione dell'apparecchiatura devono essere eseguiti da elettricista qualificato o da persona competente. 4. Non cercare mai di riparare l'apparecchiatura da soli. Riparazioni effettuate da persone inesperte possono causare danni o gravi disfunzioni. 5. L'assistenza a questa apparecchiatura deve essere effettuata da un Centro Assistenza Tecnico autorizzato. Usare solo ricambi originali. 6. L'apparecchiatura non è idonea alla conservazione di derrate diverse da quelle alimentari. 7. La casa costruttrice declina ogni responsabilità qualora queste norme antinfortunistiche non siano rispettate. La stessa si riserva il diritto di apportare tutte le modifiche migliorative senza alcun preavviso.

**! I nostri prodotti sono da interni - non installare all'esterno dei locali/negozi.****1. APERTURA DELL'IMBALLAGGIO**

**IMBALLAGGIO IN SCATOLA DI CARTONE 1a.** Tagliare la reggia, sfilare la scatola verso l'alto.

**IMBALLO IN CASSA DI LEGNO 1b.** Schiodare le tavole di legno, prestando attenzione ai chiodi.

2. Infilare le forche del sollevatore fra l'apparecchiatura e pallet o cassa. 3. Sollevare l'apparecchiatura.

4. Eliminare il pallet o cassa. 5. Posare l'apparecchiatura su un piano livellato orizzontale. 6. Fare attenzione a non lasciare niente nell'imballo prima di buttarlo. 7. Separare i materiali secondo la composizione, per facilitarne lo smaltimento. 8. È possibile bloccare l'apparecchiatura agendo sulle ruote con freno (vedi Fig.1).

**2. APERTURA DELLA CUPOLA DI PROTEZIONE**

1. Collegare la spina alla rete elettrica come descritto al Capitolo 5. 2. Premere l'interruttore del sollevatore elettrico (A) in posizione II fino all'apertura completa a finecorsa 3. **N.B.:** Accertarsi di aver spento da almeno 10 minuti i piani riscaldati e le lampade riscaldanti prima di abbassare la cupola (vedi Fig.2).

**3. PULIZIA DELLA CUPOLA E DELL'ESTERNO**

1. Evitare assolutamente detersivi contenenti alcool o solventi che danneggerebbero la cupola irrimediabilmente, compromettendone la trasparenza. 2. Utilizzare solo una spugna morbida inumidita. 3. Le superfici in legno devono essere pulite con prodotti specifici che si trovano comunemente in commercio, a base di emulsioni acquose, privi di solventi. 4. Asciugare con un panno pulito.

**4. PORTAPIATTI (OPTIONAL)**

Fissare le mensole al mobile esterno, avvitando le viti fornite, nei fori predisposti (vedi Fig. 3).



## 5. COLLEGAMENTO ALLA RETE ELETTRICA

1. Accertarsi che la tensione e la frequenza della rete corrispondano a quelle indicate sulla targhetta (A) posta sull'apparecchio. 2. Accertarsi che la presa di alimentazione sia: **a) Dotata di un conduttore di messa a terra.** **b) Idonea alla corrente nominale di targa.** **c) Sia dotata delle protezioni secondo le norme IEC :- Interruttore magnetotermico differenziale (più comunemente salva vita) con  $I_n$  = valore nominale riportato in targa.- Differenziale con sensibilità  $I_d = 30$  mA.** 3. Verificare che l'ambiente non sia con pericolo di esplosione (AD). 4. Il cavo di alimentazione montato sull'apparecchio è: H05 VVF idoneo per ambienti interni. 5. Inserire la spina. ( non usare prese triple e riduzioni)(vedi Fig.4).

## 6. REGOLAZIONE

L'apparecchiatura è dotata di comandi di regolazione situati in quadretto protetto posto sulla parte anteriore. 1. **Int. sollevamento cupola:** Serve per aprire e chiudere la cupola -Posizione II sollevamento- Posizione O sosta- Posizione I abbassamento. 2. **Int. luce:** Serve per accendere la luce interna. 3. **Interruttore piastra:** Serve per accendere la resistenza della piastra. 4. **Termometro:** Indica la temperatura della piastra. **Termostato:** Regola la temperatura della piastra. Il **Tasto 5 "SET o P"** premuto una volta consente di visualizzare la temperatura impostata, che potrà essere modificata agendo sul **Tasto 6 "UP"** o sul **Tasto 7 "DOWN"** (vedi Fig.5).

## 7. CONTROLLO DI UN REGOLARE FUNZIONAMENTO

**CONTROLLARE CHE:** 1. La spina sia inserita. 2. La cupola sia aperta. 3. L'interruttore piastra sia inserito, (luce verde accesa). 4. L'interruttore lampade riscaldanti sia inserito. 5. Controllare che la temperatura impostata sia quella desiderata. 6. Tenere l'apparecchiatura lontana da materiale incendiabile o con pericolo d'esplosione.

## 8. PULIZIA DEI PIANI RISCALDATI

1. Togliere l'alimentazione elettrica, agendo sull'interruttore generale e sfilando la spina dalla presa. 2. Prima della pulizia attendere che le parti calde si siano raffreddate. 3. Pulire l'apparecchio con spugna inumidita d'acqua e un pò di bicarbonato di sodio quindi asciugare accuratamente. 4. Ripristinare l'alimentazione elettrica.



## Operator's guide:

1. Unpacking instructions
2. Opening the protective cover
3. Cleaning the cover and external parts
4. Plate-holder
5. Connection to the mains
6. Controls
7. Checking correct operation
8. Cleaning the heated plates

## Maintenance manual (Page 48):


1. Replacement of the lamps
2. Replacement of the cover's lifting motor
3. Wiring diagram diagram of refrigeration unit

UK

 WARNINGS

**It is most important that this instruction booklet is kept together with the appliance both for future reference and for reasons of safety.**

1. Adults should operate this appliance only. Do not allow children to use the controls or play with it. 2. It is forbidden to modify in any way the main functions and characteristics of this appliance. 3. The electrical installation of the appliance should be carried out by a qualified electrician or other competent person.
4. Never attempt to carry out repairs unassisted. Inexpert repairs can cause serious damage and malfunction. 5. Assistance has to be provided by an authorized engineer only. Always use original spare parts. 6. This appliance is not suitable for the storage of basic commodities not including food-stuffs.
7. The manufacturers of this appliance accept no responsibility for the consequences of misuse in contravention of these safety instructions. It further reserves the right to carry out improvements without prior notice.

 **Our products are for internal use only – do not install outside restaurants, shops.**

**1. UNPACKING INSTRUCTIONS**

**CARDBOARD BOXES 1a.** Cut surrounding tape. Remove the cardboard package by sliding it upwards. **WOODEN CRATE 1b.** Remove the nails from the wooden crate with care. 2. Insert forks of forklift truck between the appliance and pallet or crate. 3. Lift the appliance. 4. Remove the pallet or crate. 5. Place the appliance on a flat, level surface. 6. Make sure there is nothing left in the package before disposing of it. 7. Sort out the packaging materials in order to facilitate disposal. 8. The appliance can be locked in place by engaging the wheel brakes (see fig. 1).

**2. OPENING THE PROTECTIVE COVER**

1. Plug the machine into the power supply socket, as described in Chapter 5. 2. Turn the switch of the electric lifting system (A) to position II until the cover is fully 3. **N.B.:** turn the heated shelves and heating lamps off ten minutes before lowering the cover (see fig. 2).

**3. CLEANING THE COVER AND EXTERNAL PARTS**

1. Never use detergents containing alcohol or solvents which would irretrievably damage the cover, compromising its transparency. 2. Use only a soft damp sponge. 3. As far as the wooden surfaces are concerned, use proprietary detergents especially designed for wooden surfaces, which are water-based and do not contain solvents. 4. Dry with a clean cloth.

**4. PLATE-HOLDER (OPTIONAL)**

Fasten the shelves to the outer cabinet, by tightening the screws inside the holes provided for this purpose (see fig. 3).

**5. CONNECTION TO THE MAINS**

1. Ensure that mains voltage and frequency are the same as those stated on the rating plate (A) attached to the appliance. 2. Ensure that the supply socket: a) is properly earthed; b) fulfils the requirements of the rated current as set out on the rating plate; c) complies with the IEC regulations:- thermal-magnetic switch with  $I_n = \text{rated value as stated on the rating plate}$ ; - differential with  $I_d \text{ sensitivity} = 30 \text{ mA}$ . 3. Ensure that there is no danger of explosion (AD) in the room. 4. Make sure the environment is suitable for the power supply cable provided. The cable of the appliance is H05 VVF, designed for internal use. 5. Insert the plug in the socket (do not use three-way adapters and reduction adapters).(see fig. 4).





## 6. CONTROLS

The appliance is supplied with adjusting controls located in a protected panel on the front. **1. Cover lifting switch:** Position II lifting Position 0 still Position I lowering. **2. Light switch:** to switch on the internal light. **3. Plate switch:** to switch on the plate resistor. **4. Thermometer:** to display the plate's temperature. **Thermostat:** to adjust the plate's temperature. Press button **5 "SET or P"** once to display the temperature set-point, which can be changed by pressing button **6 "UP"** or button **7 "DOWN"** (see figure 5).

## 7. CHECKING CORRECT OPERATION

**CHECK THAT:** **1.** The plug is connected. **2.** The cover is open. **3.** The plate switch is on (green light on). **4.** Heater lamps are switched on. **5.** The appliance is set to the required temperature. **6.** Keep the machine away from inflammable material or any risk of explosion.

## 8. CLEANING THE HEATED PLATES

**1.** Switch off the appliance by turning off the power switch and pulling the plug out of the socket. **2.** Before cleaning make sure that all heated parts have cooled down. **3.** Clean the appliance with a sponge dipped in water and a little sodium bicarbonate, then dry with care. **4.** Switch on the mains.



## Bedienungshandbuch:

1. Verpackungsöffnung.
2. Öffnung der Schutzkuppel
3. Reinigung der Kuppel und der Außenflächen
4. Tellerträger
5. Verbindung mit dem Stromnetz
6. Einstellung
7. Betriebskontrolle
8. Reinigung der beheizten Flächen

## Wartungshandbuch (S. 48):

1. Austausch der Lampen
2. Austausch des Hubmotors der Kuppel
3. Elektroschema, Kühlanlagenschema

D

## ! SICHERHEITSHINWEISE

**Wichtig! Aus Sicherheitsgründen muß man die Betriebsanleitung ständig am Einsatzort der Vitrine griffbereit aufbewahren.** 1. Arbeiten mit der Maschine dürfen nur von zuverlässigen Erwachsenen durchgeführt werden. Kinder dürfen keinesfalls die Vitrine berühren, in der Nähe der Vitrine spielen oder an den Regelschaltern spielen. 2. Es dürfen aus Sicherheitsgründen keine Modifikationen an der Vitrine vorgenommen werden. 3. Arbeiten an elektrischen Teilen für die Montage der Vitrine dürfen nur von einer Elektrofachkraft oder unter Aufsicht von Fachleuten durchgeführt werden. 4. Die Vitrine niemals selbstständig reparieren. Die durch unqualifiziertes Personal durchgeführten Reparaturen können Schäden und Funktionsstörungen verursachen. 5. Der technische Kundendienst dieser Vitrine darf nur von einem Vertragshändler - Kundendienstservicestelle durchgeführt werden. Nur Originalersatzteile verwenden! 6. Das Gerät ist nur für Lebensmittel geeignet! 7. Eine Haftung und Gewährleistung ist bei Nichtbeachtung dieser Unfallverhütungshinweise ausgeschlossen. Änderungen und Verbesserungen ohne vorherige Benachrichtigung vorbehalten.

! **Unsere Produkte eignen sich für Innenräume – nicht im Außenbereich von Räumen/Geschäften anbringen.**

### 1. VERPACKUNGSÖFFNUNG.

**KARTONVERPACKUNG 1a.** Das Band durchschneiden und den Karton nach oben herausziehen.

**HOLZKISTENVERPACKUNG 1b.** Vorsichtig die Nägel aus den Holzbrettern ziehen. 2. Die Gabeln des Gabelstaplers zwischen Gerät und Palette oder Kiste schieben. 3. Gerät anheben. 4. Palette oder Kiste entfernen. 5. Gerät auf eine ebene Abstellfläche setzen. 6. Achten Sie darauf, dass sich nichts mehr in der Verpackung befindet, bevor Sie sie fortwerfen. 7. Trennen Sie die Verpackung nach Materialien, um die Entsorgung zu erleichtern. 8. Es ist möglich, die Räder des Geräts mit der Bremse zu blockieren (siehe Abb. 1).

### 2. ÖFFNUNG DER SCHUTZKUPPEL

1. Verbinden Sie den Stecker mit dem Stromnetz, wie im Kapitel 5 beschrieben. 2. Drücken Sie den Schalter des elektrischen Hebewerks (A) in der Stellung II bis zur völligen Öffnung am Endanschlag. 3. **NB:** Versichern Sie sich, dass die beheizten Ablagen und die Aufheizlampen seit mindestens 10 Minuten ausgeschaltet sind, bevor Sie die Kuppel absenken (siehe Abb. 2).

### 3. REINIGUNG DER KUPPEL UND DER AUSSENFLÄCHEN

1. Vermeiden Sie unbedingt die Verwendung von Alkohol oder dessen Derivate enthaltender Reinigungsmittel, die die Kuppel unwiederbringlich beschädigen würden, indem sie ihr die Transparenz nehmen. 2. Benutzen Sie nur einen weichen, befeuchteten Schwamm. 3. Holzflächen mit im Handel erhältlichem Spezialreiniger reinigen. Es handelt sich um lösungsmittelfreie Wasseremulsionen. 4. Mit einem sauberen Tuch abtrocknen.

### 4. TELLERTRÄGER (OPTIONAL)

Befestigen Sie die Aufsetzwinkel am äußeren Möbel, indem Sie die mitgelieferten Schrauben in die dafür vorgesehenen Löcher einschrauben (siehe Abb. 3).

### 5. VERBINDUNG MIT DEM STROMNETZ

1. Netzspannung und -frequenz müssen mit den auf dem am Gerät angebrachten Typenschild (A) angegebenen Werten übereinstimmen. 2. Überprüfen Sie, dass die Steckdose: **a)** Mit einer Erdleitung ausgestattet ist. **b)** Zu dem auf dem Schild angegebenen Nennstrom passt. **c)** Mit den von den IEC-Normen vorgesehenen Schutzvorrichtungen ausgerüstet ist: - Differenzial-Thermomagnetschalter (gewöhnlich Schutzschalter genannt) mit  $I_n$  = auf dem Schild angegebenem Nennwert. - Differenzial mit einer Ansprechempfindlichkeit von  $I_d = 30 \text{ mA}$ . 3. Versichern Sie sich, dass am Aufstellungsort keine Explosionsgefahr besteht (AD). 4. Das am Gerät angebrachte Speisekabel ist: H05 VVF für Innenräume geeignet. 5. Stecker in die Steckdose stecken (verwenden Sie keine Dreifachstecker oder Verminderer) (siehe Abb. 4).





## 6. EINSTELLUNG

Das Gerät ist mit Einstellsteuerungen ausgestattet, die sich in einem geschützten Kasten auf der Vorderseite befinden. **1. Schalter des Kuppelanhubes:** Zum Öffnen und Schließen der Kuppel - Position II Anhub - Position O Stillstand - Position I Absenkung. **2. Lichtschalter:** Zum Einschalten der Innenbeleuchtung. **3. Plattenschalter:** Zum Einschalten des Plattenwiderstands. **4. Thermometer:** Gibt die Temperatur der Platte an. **Thermostat:** Reguliert die Plattentemperatur. Das einmalige Drücken der Taste **5 "SET oder P"** ermöglicht das Ablesen der voreingestellten Temperatur, die durch Drücken der Taste **6 "UP"** oder **7 "DOWN"** geändert werden kann. (siehe Abbildung 5).

## 7. BETRIEBSKONTROLLE

**KONTROLLIEREN SIE, DASS:** **1.** Der Stecker in der Steckdose steckt. **2.** Die Kuppel offen ist. **3.** Der Plattenschalter eingeschaltet ist (grünes Licht leuchtet). **4.** Der Schalter der Aufheizlampen eingeschaltet ist. **5.** Kontrollieren Sie, dass die eingestellte Temperatur die von Ihnen gewünschte ist. **6.** Halten Sie das Gerät fern von entzündlichem oder leicht explodierendem Material.

## 8. REINIGUNG DER BEHEIZTEN FLÄCHEN

**1.** Schalten Sie den Strom ab, indem Sie den Hauptschalter betätigen und den Stecker aus der Steckdose ziehen. **2.** Vor der Reinigung warten Sie, bis die warmen Teile abgekühlt sind. **3.** Das Gerät mit einem mit Wasser befeuchteten Schwamm und etwas Natron reinigen, dann sorgfältig abtrocknen. **4.** Stromversorgung wieder herstellen.

D



**Manual del usuario:**

1. Apertura del embalaje
2. Apertura de la campana de protección
3. Limpieza de la campana y del exterior
4. Repisa portaplatos
5. Conexión a la red eléctrica
6. Regulación
7. Control del funcionamiento
8. Limpieza de los planos calentados

**Manuale del manutentore (Pág.49):**

1. Sustitución de las lámparas
2. Sustitución del motor de elevación de la campana
3. Esquemas eléctrico, esquema equipo refrigeración

**E****! OBSERVACIONES**

**Es muy importante conservar el presente manual de instrucciones junto con el aparato para futuras consultas, por razones de seguridad.**

**1.** Este aparato tiene que ser puesto en funcionamiento sólo por personas adultas. No hay que permitir a los niños la manipulación de los mandos y controles como tampoco que jueguen con el producto. **2.** Es prohibido alterar o modificar en cualquier manera las características del aparato. **3.** Los trabajos eléctricos necesarios para la instalación del aparato tienen que ser realizados por un electricista calificado o por una persona competente. **4.** No tratar de reparar el aparato solos. Las reparaciones efectuadas por personas inexpertas pueden causar daños o graves disfunciones. **5.** La asistencia al presente aparato tiene que ser efectuada por un Centro de Asistencia Técnica autorizado. Usar solamente piezas de recambio originales. **6.** El aparato es apto para la conservación de productos alimenticios solamente. **7.** La casa fabricante declina toda responsabilidad en el caso de que estas normas contra accidentes no fueran respetadas. Además se reserva el derecho de aportar modificaciones por mejoras técnicas sin ningún preaviso.

**! Nuestros productos son para el interior, no instalarlos en el exterior de los locales/tiendas.**

**1. APERTURA DEL EMBALAJE**

**EMBALAJE EN CAJA DE CARTÓN 1a.** Cortar la cinta, sacar la caja hacia arriba.

**EMBALAJE EN CAJÓN DE MADERA 1b.** Desclavar las tablas de madera, teniendo cuidado con los clavos. **2.** Introducir las horquillas del elevador entre el equipo y la paleta o caja. **3.** Elevar el equipo. **4.** Eliminar la paleta o caja. **5.** Colocar el equipo en un plano horizontal nivelado. **6.** Antes de desechar el embalaje verificar si quedó algo adentro. **7.** Separar los materiales del embalaje según la composición para facilitar su eliminación. **8.** Es posible bloquear el equipo con el freno de las ruedas (Véase figura 1).

**2. APERTURA DE LA CAMPANA DE PROTECCIÓN**

**1.** Conectar el enchufe en la red eléctrica como se describe en el Capítulo 8. **2.** Poner el interruptor del elevador eléctrico **(A)** en la posición II hasta que se abra completamente al final de carrera.

**3. NOTA:** Por lo menos 10 minutos antes de bajar la campana es necesario apagar el equipo para que se enfríe (Véase figura 2).

**3. LIMPIEZA DE LA CAMPANA Y DEL EXTERIOR**

**1.** Limpiar evitando el uso de detergentes que contengan alcohol u solventes que dañarían la campana de manera irreparable, comprometiendo la transparencia. **2.** Usar solamente una esponja blanda humedecida. **3.** Limpiar las superficies de madera con productos específicos que se encuentran normalmente en el mercado, a base de emulsiones acuosas, sin solventes. **4.** Secar con un paño limpio.

**4. REPISA PORTAPLATOS (OPTIONAL)**

Fijar las ménsulas en el mueble externo enroscando los tornillos suministrados en los orificios predispuestos (Véase figura 3).

**5. CONEXIÓN A LA RED ELÉCTRICA**

**1.** Fijarse bien que la tensión y la frecuencia de la red correspondan a las indicadas en la placa **(A)** colocada en el aparato. **2.** Fijarse bien que la toma de alimentación: **a)** Tenga un conductor de protección de tierra. **b)** Sea apta para la corriente nominal (*I<sub>n</sub>*) especificada en la placa. **c)** Tenga protecciones según las normas IEC: Interruptor magnetotérmico diferencial con *I<sub>n</sub>* = valor nominal indicado en la placa con sensibilidad *I<sub>d</sub>* = 30 mA. **3.** Verificar que el ambiente no presente peligros de explosión (AD). **4.** El cable de alimentación montado en el equipo es "H05 VVF", idóneo para ambientes interiores. **5.** Introducir el enchufe (no utilizar ni clavijas triples ni reducciones). (Véase figura 4).



## 6. REGULACIÓN

El equipo tiene mandos de regulación situados en cuadrante protegido del lado delantero. **1. Int. elevación campana:** Para abrir y cerrar la campana - Posición II elevación - Posición O parada - Posición I descenso. **2. Interruptor luz:** Sirve para encender la luz interna. **3. Interruptor placa:** sirve para encender la resistencia de la placa. **4. Termómetro:** indica la temperatura de la placa. **Termóstato:** regula la temperatura de la placa. Si se pulsa la tecla **5 “SET o P”** (una vez) se visualizará la temperatura programada, que podrá modificarse con las teclas **6 “UP”** y **7 “DOWN”** (Véase figura 5).

## 7. CONTROL DEL FUNCIONAMIENTO

**CONTROLAR QUE:** **1.** El enchufe esté conectado. **2.** La campana esté abierta. **3.** El interruptor de la placa esté encendido (luz verde encendida). **4.** El interruptor de las lámparas de calentamiento esté encendido. **5.** La temperatura programada sea la deseada. **6.** La instalación esté lejos de material inflamable o explosivo.

## 8. LIMPIEZA DE LOS PLANOS CALENTADOS

**1.** Desconectar la alimentación eléctrica apagando el interruptor general y extrayendo el enchufe. **2.** Esperar que se enfríen las partes calientes. **3.** Limpiar el equipo con una esponja humedecida con agua y un poco de bicarbonato de sodio y secar cuidadosamente. **4.** Restablecer la conexión a la red eléctrica.

E



## Guide de l'opérateur:

1. Déballage
2. Ouverture de la vitrine bombée de protection
3. Nettoyage de la vitrine bombée et nettoyage externe
4. Porte-plats
5. Branchement au réseau électrique
6. Réglage
7. Contrôle du fonctionnement régulier
8. Nettoyage des plaques chauffantes

## Manuel du préposé à l'entretien (Pag.49):

1. Remplacement des lampes
2. Remplacement du moteur de levage de la vitrine bombée
3. Schéma électrique, schéma installation de réfrigération

**F**

## ⚠ AVERTISSEMENTS

**Il est très important que ce manuel de mode d'emploi soit bien rangé pour de futures consultations mais aussi pour des raisons de sécurité.** 1. Seuls des adultes devront faire fonctionner cet appareil. Ne pas laisser des enfants toucher les commandes ou jouer avec l'appareil. 2. Il est interdit d'altérer ou de modifier les caractéristiques de l'appareil. 3. Les travaux électriques nécessaires pour l'installation de l'appareillage doivent être exécutés par un électricien qualifié ou par une personne compétente. 4. Ne jamais essayer de réparer l'appareil tout seuls. Des réparations effectuées par des personnes inexpérimentées peuvent provoquer de graves dommages. 5. L'assistance à cet appareil doit être effectuée par un Centre de Service Après-Vente autorisé. Utiliser seulement des pièces de rechange originales. 6. L'appareillage n'est pas adapté pour la conservation de denrées non alimentaires. 7. Le Constructeur décline toute responsabilité au cas où les normes en faveur de la prévention des accidents de travail, n'étaient pas respectées. En outre, il se réserve le droit d'apporter toutes les modifications qu'il jugera utiles, sans aucun préavis.

⚠ **Nos produits sont conçus pour utilisation à l'intérieur: ne pas installer à l'extérieur des locaux/magasins.**

### 1. DÉBALLAGE

**EMBALLAGE DANS DES BOÎTES EN CARTON 1a.** Enlever les bandes qui cerclent l'emballage et dégager le carton vers le haut. **EMBALLAGE DANS DES CAISSES EN BOIS 1b.** Déclouer les planches de bois en faisant attention aux clous. 2. Enfiler les fourches de l'élévateur entre la vitrine et la palette ou la caisse. 3. Soulever la vitrine. 4. Éliminer la palette ou la caisse. 5. Poser la vitrine sur un sol nivelé horizontal. 6. S'assurer de n'avoir rien laissé dans l'emballage avant de le jeter. 7. Séparer les matières de l'emballage selon leur composition, afin d'en faciliter l'élimination. 8. Il est possible de bloquer l'appareil en agissant sur les roues avec frein (voir illustration 1).

### 2. OUVERTURE DE LA VITRINE BOMBÉE DE PROTECTION

1. Brancher la fiche au réseau électrique selon les indications du Chapitre 5. 2. Appuyer sur l'interrupteur de l'élévateur électrique **(A)** en position II jusqu'à l'ouverture complète en fin de course 3. **N.B.:** s'assurer d'avoir éteint depuis au moins 10 minutes les plaques chauffées et les lampes chauffantes avant d'abaisser la vitrine bombée (voir illustration 2).

### 3. NETTOYAGE DE LA VITRINE BOMBÉE ET NETTOYAGE EXTERNE

1. Éviter absolument d'utiliser des détergents contenant de l'alcool ou des solvants qui abîmeraient irrémédiablement la vitrine bombée en compromettant la transparence. 2. Utiliser seulement une éponge douce humidifiée. 3. Les surfaces en bois doivent être nettoyées avec des produits spécifiques, communément en vente dans le commerce, à base d'émulsions aqueuses et sans solvants. 4. Essuyer à l'aide d'un chiffon propre.

### 4. PORTE-PLATS (OPTIONAL)

Fixer les supports sur le meuble externe en vissant les vis fournies dans les trous prévus à cet effet (voir illustration 3).

### 5. BRANCHEMENT AU RÉSEAU ÉLECTRIQUE

1. S'assurer que la tension et la fréquence du réseau correspondent à celles qui figurent sur la plaquette **(A)** située sur l'appareil. 2. S'assurer que la prise d'alimentation est : **a)** dotée d'un conducteur de mise à la terre ; **b)** adaptée au courant nominal spécifié sur la plaquette ; **c)** dotée des protections conformément aux normes IEC : - Interrupteur magnétothermique différentiel (plus communément disjoncteur) avec  $I_n$  = valeur nominale indiquée sur la plaquette. - Différentiel avec sensibilité  $I_d$  = 30 mA. 3. S'assurer qu'il n'y a aucun danger d'explosion (AD) dans le local. 4. S'assurer que le câble d'alimentation monté sur l'appareil est : H05 VVF, câble prévu pour des usages internes. 5. Introduire la fiche dans la prise (ne pas utiliser de prises triples ni d'adaptateurs). (voir illustration 4).



## 6. RÉGLAGE

La vitrine est dotée de commandes de réglage situées sur un panneau avant protégé. **1. Int. de levage de la vitrine bombée** : il sert à ouvrir et à fermer la vitrine bombée - Position II pour lever - Position O pour arrêter - Position I pour abaisser. **2. Int. lumière**: il sert à allumer la lumière interne. **3. Int. plaque**: il sert à allumer la résistance des plaques. **4. Thermomètre** : il indique la température de la plaque. **Thermostat** : il règle la température de la plaque. Appuyer sur la Touche **5 « SET ou P »** pour visualiser la température programmée qu'il sera possible de modifier à l'aide de la Touche **6 « UP »** ou de la Touche **7 « DOWN »** (voir illustration 5).

## 7. CONTRÔLE DU FONCTIONNEMENT RÉGULIER

**CONTRÔLER QUE/QU'** : **1.** La fiche est branchée. **2.** La vitrine bombée est ouverte. **3.** L'interrupteur de la plaque est activé (voyant vert allumé). **4.** L'interrupteur des lampes chauffantes est activé. **5.** La température configurée est correcte. **6.** L'équipement est situé à l'abri de tout matériau pouvant provoquer des incendies ou des explosions.

## 8. NETTOYAGE DES PLAQUES CHAUFFANTES

**1.** Couper le courant en agissant sur l'interrupteur général et en enlevant ensuite la fiche de la prise. **2.** Avant le nettoyage, attendre que les parties chaudes se soient refroidies. **3.** Nettoyer l'appareil avec une éponge imbibée d'eau mélangée à un peu de bicarbonate de soude, puis essuyer soigneusement. **4.** Remettre sous tension.

F



## Bedieningshandleiding:

1. Uitpakinstructies
2. Het openen van de beschermkoepel
3. Het reinigen van de koepel en van de buitenkant
4. De bordenrekken
5. Aansluiting op het elektriciteitsnet
6. De bediening
7. Controle van een goede werking
8. Het reinigen van de warmhoudplaten

## Onderhoudshandleiding (Blz. 49):

1. Vervanging van de lampen
2. Vervanging van de hefmotor van de koepel
3. Elektrisch schema, Schema van de koeleenheid

## WAARSCHUWINGEN

**It is most important that this instruction booklet is kept together with the appliance both for future reference and for reasons of safety.**

**1.** Dit apparaat mag alleen door volwassenen bediend worden. Laat niet toe dat kinderen met dit produkt spelen of aan de bedieningsknoppen komen. **2.** Pogingen om de hoofdfuncties of karakteristiek van dit apparaat te veranderen of aan te passen in welke vorm dan ook kunnen gevaarlijk zijn. **3.** De aansluiting van de elektriciteit moet uitgevoerd worden door gekwalificeerde electriciens of ander bevoegd personeel. **4.** Probeer nooit zelf reparaties uit te voeren. Door onvakkundige reparaties kunnen grote schade en storingen veroorzaakt worden. **5.** Voor technische hulpverlening moet men zich wenden tot een bevoegde service dienst. Bij het vervangen van onderdelen alleen originele onderdelen gebruiken. **6.** Deze apparatuur is alleen geschikt voor de opslag van levensmiddelen. **7.** De fabrikant van deze apparatuur is niet verantwoordelijk voor de gevolgen van misbruik of handelingen in strijd met deze veiligheidsinstructies. Bovendien behoudt zij het recht verbeteringswerkzaamheden uit te voeren zonder er melding van te maken

## Onze producten zijn bedoeld voor binnengebruik – installeer ze niet buiten vertrekken/winkels.

### 1. UITPAKINSTRUCTIES

**KARTONNEN VERPAKKING 1a.** Snijd omliggend tape door. Verwijder de kartonnen verpakking door deze naar boven te schuiven. **HOUTEN KIST 1b.** Haal de spijkers voorzichtig uit het hout. **2.** Steek de vorken van de vorkheftruck tussen het apparaat en de pallet of kist. **3.** Til het apparaat op. **4.** Verwijder de pallet of kist. **5.** Plaats het apparaat op een vlakke horizontale bodem. **6.** Controleer dat de verpakking helemaal leeg is, alvorens deze weg te gooien. **7.** Scheid de verschillende materialen van de verpakking om het verwerken ervan te vergemakkelijken. **8.** Het apparaat kan geblokkeerd worden met behulp van de wieljes met rem (zie Fig. 1).

### 2. HET OPENEN VAN DE BESCHERMKOEPEL

**1.** Sluit de stekker op het elektriciteitsnet aan zoals beschreven in hoofdstuk 5. **2.** Druk de schakelaar **(A)** van het elektrische openings- en sluitingssysteem op stand II tot deze volledig tot de eindaanslag geopend is. **3. N.B.:** Verzeker u ervan dat de verwarmende platen en lampen al minstens 10 minuten uit zijn alvorens de koepel te sluiten (zie Fig. 2).

### 3. HET REINIGEN VAN DE KOEPEL EN VAN DE BUITENKANT

**1.** Gebruik geen alcoholhoudende schoonmaakproducten of oplosmiddelen, die de koepel onherstelbaar zouden beschadigen door de koepel ondoorzichtig te maken. **2.** Gebruik slechts een zachte vochtige spons. **3.** De houten oppervlakken dienen gereinigd te worden met speciale producten op waterbasis en vrij van oplosmiddelen, die gewoon in de handel verkrijgbaar zijn. **4.** Droog het geheel met een schone doek af.

### 4. DE BORDENREKKEN (OPTIONAL)

Bevestig de steunen aan de buitenkant van het meubel, door de bijgeleverde schroeven in de daarvoor bestemde openingen te schroeven (zie Fig. 3).





## 5. AANSLUITING OP HET ELEKTRICITEITSNET

1. Voordat u het apparaat aansluit, controleren of de netspanning en de frequentie overeenkomen met die, die aangegeven staan op het typeplaatje (A), dat zich op het apparaat bevindt. 2. Controleer of het stopcontact de volgende technische eigenschappen heeft: **a) Voorzien van aardleiding.** **b) Geschikt voor de nominale netspanning, zoals aangegeven op het typeplaatje.** **c) Voorzien van de beschermingen, zoals voorgeschreven in de IEC normen: - Contactverbreker (beter bekend als aardlekschakelaar) met  $I_n$  = nominale waarde, zoals vermeld op het plaatje met de technische gegevens.- Aardlekschakelaar met  $I_d$  gevoeligheid = 30mA.** 3. Controleer of er in de ruimte van installatie geen gevaar voor explosie bestaat (AD). 4. De voedingskabel die op het toestel aangesloten is, is: H05 VVF geschikt voor gebruik binnenshuis. 5. Steek de stekker in het stopcontact (gebruik geen driewegstekkers en verloopstekkers) (zie Fig. 4).

## 6. DE BEDIENING

De bedieningsknoppen van het apparaat zijn te vinden aan de voorkant op een afgeschermd paneel.

**1. Schakelaar openen van de koepel:** deze dient voor het openen en sluiten van de koepel.- Stand II om deze te openen - Stand O voor de ruststand - Stand I om deze te sluiten. **2. Lichtschakelaar:** deze dient om de binnenverlichting aan te doen. **3. Schakelaar warmhoudplaat:** deze dient om de weerstand van de warmhoudplaat in werking te stellen. **4. Thermometer:** deze geeft de temperatuur van de plaat aan. **Thermostaat:** Deze regelt de temperatuur van de plaat. **a)** Wanneer u éénmaal op toets **5 "SET of P"** drukt, wordt de ingestelde temperatuur weergegeven, die gewijzigd kan worden door op toets **6 "UP"** of toets **7 "DOWN"** te drukken (zie fig. 5).

## 7. CONTROLE VAN EEN GOEDE WERKING

**CONTROLEER DAT:** 1. De stekker in het stopcontact zit. 2. De koepel open is. 3. De schakelaar van de plaat ingeschakeld is, (groen lampje brandt). 4. De schakelaar van de verwarmende lampen ingeschakeld is. 5. Controleer of de ingestelde temperatuur de gewenste is. 6. Houd het apparaat verwijderd van ontvlambaar materiaal of met ontploffingsgevaar.

## 8. HET REINIGEN VAN DE WARMHOUDPLATEN

1. Schakel de elektriciteitstoevoer uit door de hoofdschakelaar in te drukken en de stekker uit het stopcontact te halen. 2. Wacht tot de warme delen afgekoeld zijn alvorens het apparaat te reinigen. 3. Reinig het apparaat met een met water en een beetje natriumbicarbonaat vochtig gemaakte spons en droog het vervolgens zorgvuldig af. 4. Herstel de elektriciteitstoevoer.



## Manual do operador:

1. Abertura da embalagem
2. Abertura da cúpula de protecção
3. Limpeza da cúpula e da parte externa
4. Porta-pratos
5. Ligação à rede eléctrica
6. Regulação
7. Controlo de um regular funcionamento
8. Limpeza das prateleiras aquecidas

## Manual do técnico de manutenção (Pag.50):

1. Substituição das lâmpadas
2. Substituição do motor de elevação da cúpula
3. Esquema eléctrico, Esquema do sistema de arrefecimento

## ADVERTÊNCIAS

**É muito importante que este manual de instruções seja conservado junto com a aparelhagem para consultas futuras, por motivos de segurança.** 1. Esta aparelhagem deve entrar em função só através da intervenção de pessoas adultas. Não permita às crianças de modificar os comandos ou brincar com o produto. 2. É arriscado alterar, ou de qualquer modo, modificar as características do produto. 3. Os trabalhos eléctricos necessários para a instalação da aparelhagem devem ser realizado por electricista qualificado ou por pessoa competente. 4. Não tente nunca consertar a máquina sem nenhuma ajuda. Reparações efetuadas por pessoas inexperientes podem causar danos ou graves disfunções. 5. A assistência para este produto deve ser efetuada por um Centro de Assistência Técnica autorizado. Use só peças de troca originais. 6. A aparelhagem não é adequada para a conservação de produtos diferentes daqueles alimentares. 7. A casa construtora declina toda e qualquer responsabilidade no caso em que estas normas contra acidentes não forem respeitadas. Além disto, se reserva o direito de realizar modificações melhorativas sem nenhum pré-aviso

 Os nossos productos destinam-se a ser utilizados em interiores – è favour de não os instalr em zonas exteriores a edificios.

### 1. ABERTURA DA EMBALAGEM

**EMBALAGEM EM CAIXA DE CARTÃO 1a.** Corte a fita e extraia a caixa por cima. **EMBALAGEM EM CAIXA DE MADEIRA 1b.** Despreque as tábuas de madeira, tomando cuidado com os pregos.

2. Introduza os garfos do elevador entre a aparelhagem e o pallet ou a caixa. 3. Eleve a aparelhagem. 4. Elimine o pallet ou a caixa. 5. Posicione a aparelhagem num plano horizontal nivelado. 6. Preste atenção para não deixar nenhum elemento na embalagem antes de deitá-la. 7. Separe os materiais da embalagem de acordo com a sua composição de maneira a facilitar a eliminação. 8. É possível bloquear a aparelhagem actuando nas rodas com travão (ver a Fig. 1).

### 2. ABERTURA DA CÚPULA DE PROTECÇÃO

1. Ligue a ficha na tomada de corrente eléctrica conforme descrito no Capítulo 5. 2. Carregue no interruptor do elevador eléctrico (A) na posição II até à abertura completa no fim de curso. 3. **NOTA:** verifique de ter desligado desde pelo menos 10 minutos os planos aquecidos e as lâmpadas aquecedoras antes de baixar a cúpula (ver a Fig. 2).

### 3. LIMPEZA DA CÚPULA E DA PARTE EXTERNA

1. Evite absolutamente o uso de detergentes que contenham álcool ou solventes que podem estragar a cobertura irremediavelmente, prejudicando a sua transparência. 2. Utilize somente uma esponja macia humedecida. 3. As superfícies de madeira devem ser limpas com produtos específicos que se encontram normalmente em comércio, a base de emulsões aquosas, sem solventes. 4. Enxugue com um pano limpo

### 4. PORTA-PRATOS (OPTIONAL)

Fixe as prateleiras no móvel externo apertando os parafusos fornecidos nos próprios furos preparados (ver a Fig. 3).

### 5. LIGAÇÃO À REDE ELÉCTRICA

1. Controlar que a tensão e a frequência da rede correspondam com aquelas indicadas sobre a plaqueta (A) posta sobre o aparelho. 2. Verifique se a tomada de alimentação está: a) *Munida de um condutor de ligação à terra.* b) *Adequada à corrente nominal especificada na placa.* c) *Munida das protecções de acordo com as normas IEC: - Interruptor termomagnético diferencial (ou seja, salva vidas) com  $I_n$  = valor nominal indicado na placa - Diferencial com sensibilidade  $I_d = 30 \text{ mA}$ .* 3. Verifique se no ambiente não há perigo de explosão (AD). 4. O cabo de alimentação montado na aparelhagem é do tipo H05 VVF adequado para ambientes internos. 5. Introduza a ficha na tomada (não utilize fichas triplas ou reduções) (ver a Fig. 4).



## 6. REGULAÇÃO

A aparelhagem possui comandos de regulação situados num quadrante protegido posto na parte dianteira. **1. Int. de elevação da cúpula:** serve para abrir e fechar a cúpula Posição II subida Posição O paragem Posição I descida. **2. Int. da luz:** serve para acender a luz interna. **3. Int. da placa:** serve para acender a resistência da placa. **4. Termómetro:** indica a temperatura da placa. **Termostato:** regula a temperatura da placa. Ao carregar uma vez na tecla **5 “SET o P”** visualiza-se a temperatura seleccionada, que poderá ser modificada premindo a tecla **6 “UP”** ou a tecla **7 “DOWN”** (ver a Fig. 5).

## 7. CONTROLO DE UM REGULAR FUNCIONAMENTO

**VERIFIQUE SE:** **1.** A ficha está ligada. **2.** A cúpula está aberta. **3.** O interruptor da placa está activado (luz verde acesa). **4.** O interruptor das lâmpadas aquecedoras está activado. **5.** A temperatura seleccionada è a desejada. **6.** Mantenha a aparelhagem afastada de material inflamável ou com perigo de explosão.

## 8. LIMPEZA DAS PRATELEIRAS AQUECIDAS

**1.** Desligue a alimentação eléctrica, actuando no interruptor geral e extraindo a ficha da própria tomada. **2.** Antes de efectuar a limpeza, aguarde para que as partes quentes tenham arrefecido. **3.** Limpe aparelhagem com uma esponja humedecida com água e um pouco de bicarbonato de sódio e enxugue cuidadosamente. **4.** Ligue novamente a alimentação eléctrica.

P



## Manual för operatören:

1. Hur du öppnar förpackningen
2. Öppning av skyddskåpan
3. Rengöring av kåpan och utsidan
4. Tallrikshylla
5. Nätanslutning
6. Reglering
7. Funktionskontroll
8. Rengöring av värmeplattorna

## Manual för underhållspersonalen (sid. 50):

1. Utbyte av lampor
2. Utbyte av motorn för lyft av kupolen
3. Elscheman, Ritning över kylvan

## FÖRSIKTIGHETSÅTGÄRDER

**Det är mycket viktigt att denna bruksanvisning förvaras i anslutning till apparaten för framtida behov och av säkerhetsskäl.** 1. Denna apparat får endast användas av vuxna personer. Låt aldrig minderåriga fingra på reglagen eller leka med produkten. 2. Det är riskfyllt att modifiera apparatens egenskaper. 3. Arbeten på elsystemet i samband med installering av apparaten bör utföras av en kvalificerad elektriker eller en kompetent person. 4. Försök aldrig att reparera apparaten på egen hand. Reparationer utförda av ej kvalificerade personer kan orsaka skador och allvarliga funktionsfel. 5. Service av denna produkt ska utföras av en auktoriserad serviceverkstad. Använd endast originalreservdelar. 6. Apparaten är inte avpassad för att förvara andra varor än livsmedel. 7. Tillverkaren avstår sig allt ansvar om dessa säkerhetsföreskrifter inte respekteras. Vidare förbehålls rätt till ändringar utan varsel.

S

## Våra produkter är avsedda att användas inomhus - installera dem inte utanför lokalen/affären.

### 1. HUR DU ÖPPNAR FÖRPACKNINGEN

**FÖRPACKNING I PAPPKARTONG 1a.** Skär av bandet och lyft kartongen uppåt för att flytta bort den. **FÖRPACKNING I TRÄLÅDA 1b.** Dra försiktigt ur spikarna i trälådan. 2. För in truckgafflarna mellan anordningen och pallen eller lådan. 3. Lyft upp anordningen. 4. Flytta bort pallen eller lådan. 5. Placera anordningen på ett horisontellt och jämnt plan. 6. Se till att du inte lämnar kvar något i förpackningen innan du kastar bort den. 7. Tänk på att skilja de olika förpackningsmaterialen åt, så att du förenklar avfallshanteringen. 8. Du kan blockera skåpet genom att vrida på bromshjulen (se fig. 1).

### 2. ÖPPNING AV SKYDDSKÅPAN

1. Anslut stickkontakten till elnätet enligt avsnitt 5. 2. Tryck in strömbrytaren för den elektriska hissen (A) till läge II ända tills är helt öppet i slutläge. 3. **OBS:** Det måste säkert ha gått minst tio minuter efter släckning av värmeplattor och lampor innan du öppnar kåpan (se fig. 2).

### 3. RENGÖRING AV KÅPAN OCH UTSIDAN

1. Undvik alltid rengöringsmedel som innehåller alkohol och lösningsmedel som skadar kåpan allvarligt och äventyrar genomskinligheten. 2. Använd endast en mjuk fuktig tvättsvamp. 3. Använd särskilda rengöringsmedel av den typ som säljs i handeln för utvändiga träytor. Endast vattenbaserade emulsioner utan lösningsmedel får användas. 4. Torka med en ren trasa.

### 4. TALLRIKSHYLLA (OPTIONAL)

Montera hyllorna på utsidan av bänken genom att skruva fast de medföljande skruvarna i de förbereda hålen. (se fig. 3).

### 5. NÄTANSLUTNING

1. Se till att nätspänning och nätfrekvens motsvarar vad som står på typskylten (A) på apparaten. 2. Se till att strömuttaget är: a) försett med jordledning. b) lämpligt för den märkström som anges på typskylten. c) försett med skyddsanordningar enligt IEC-normer: - Termomagnetisk differentialbrytare (jordfelsbrytare) med  $I_n = \text{märkvärde som anges på typskylten}$ . Differential med känslighet  $I_d = 30 \text{ mA}$ . 3. Kontrollera att det inte finns explosionsrisk i omgivningen (AD). 4. Strömkabeln som anslutits till apparaten är H05 VVF och lämplig för inomhusbruk. 5. Sätt in stickkontakten ( använd inte grenkontakt eller adapter) (se fig. 4).



## 6. REGLERING

Disken är utrustad med justerreglage som sitter i skyddade elpaneler på framsidan. **1. Strömbrytare för lyft av kåpan:** Används för att öppna och stänga behållaren - Läge II höjning - Läge O stilla - Läge I sänkning. **2. Strömbrytare för lampor:** För att tända de inre lamporna. **3. Strömbrytare för håll:** Används för att slå på hållens motstånd. **4. Termometer:** Indikerar hållens temperatur. **Termostat:** Reglerar temperaturen inuti anordningen. **a)** Tryck på knapp **5 "SET/P"** för att visa den inställda temperaturen. Den kan modifieras om du trycker på knapp **6 "UP"** eller **7 "DOWN"** (se fig. 5).

## 7. FUNKTIONSKONTROLL

**KONTROLLERA ATT:** **1.** Stickkontakten satts i. **2.** Kåpan är öppen. **3.** Strömbrytaren för behållarens motstånd är tillslagen (grön lampa tänd). **4.** Strömbrytaren för värmelampor är tillslagen. **5.** Kontrollera att den inställda temperaturen är den önskade. **6.** Att det inte finns något lättantändligt material eller att det inte finns fara för explosion i närheten av anordningen.

## 8. RENGÖRING AV VÄRMEPLATTORNA

**1.** Slå från eltillförseln med huvudströmbrytaren och dra ut kontakten ur uttaget. **2.** Vänta tills de varma delarna har svalnat innan du utför rengöringen. **3.** Rengör apparaten med en svamp som har fuktats med vatten och lite natriumbikarbonat. Torka noggrant efteråt. **4.** Anslut utrustningen till elnätet.

S



## Vejledning til operatør:

1. Instruktioner om udpakning
2. Åbning af beskyttelseshætte
3. Rengøring af hætte og yderside
4. Tallerkenholder
5. Tilslutning til strømforsyningen
6. Regulering
7. Funktionskontrol
8. Rengøring af varmeplader

## Vejledning til vedligeholdelsespersonale (Side 50):

1. Udskiftning af pærer
2. Udskiftning af motor til hævning af hætte
3. Ledningsdiagram, Diagram over køleenheden

### ⚠ ADVARSEL

Det er meget vigtigt, at denne instruktionsanvisning holdes sammen med apparatet både for fremtidige referencer og af sikkerhedshensyn. 1. Dette apparat må kun betjenes af voksne. Man bør ikke tillade børn at benytte reguleringen eller lege med dette produkt. 2. Forsøg på at ændre eller på anden måde modificere dette produkts hovedfunktioner og egenskaber kan medføre sikkerhedsrisiko.

3. De elektriske installationer på dette produkt må kun udføres af en elektriker eller anden kompetent person. 4. Udfør aldrig reparationer uden hjælp. Reparationer af ukyndige kan medføre funktionsfejl eller alvorlige skader. 5. Reparationer af apparatet skal finde sted ved et autoriseret servicecenter. Anvend udelukkende originale reservedele. 6. Apparatet er kun egnet til opbevaring af madvarer. 7. Producenten kan ikke gøres ansvarlig for skader, der opstår som følge af manglende overholdelse af disse normer vedrørende forebyggelse af arbejdsulykker. Producenten forbeholder sig endvidere ret til udførelse af ændringer uden forudgående meddelelse herom, såfremt ændringerne er et led i produktudvikling.

DK

### ⚠ Vores produkter er beregnet til indendørs brug og må derfor ikke installeres uden for lokalet/forretningen.

## 1. INSTRUKTIONER OM UDPAKNING

**EMBALLERING I PAKKASSE 1a.** Skær det omliggende strapbånd over, fjern papkassen ved at trække den opad. **EMBALLERING I TRÆKASSE 1b.** Tag forsigtigt træbrædderne af, men pas på sømmene

2. Indsæt truckens gaffler mellem apparatet og pallen eller kassen. 3. Hæv apparatet. 4. Fjern pallen eller kassen. 5. Anbring apparatet på et fuldstændigt vandret underlag. 6. Kontrollér at emballagen er tom, inden den kasseres. 7. Sortér emballagens forskellige dele på baggrund af materialetypen for at forenkle bortskaffelsen. 8. Det er muligt at blokere apparatet ved at gribe ind på hjulene med bremse. (Jvf. fig. 1).

## 2. ÅBNING AF BESKYTTELSESHÆTTE

1. Sæt stikket i stikkontakten som beskrevet i kapitel 5. 2. Flyt afbryderen til den elektriske løfter (A) til position II, indtil hættens er åbnet fuldstændigt. 3. **N. B. :** Kontrollér, at varmepladerne og varmepærer har været slukket i min. 10 minutter, inden hættens sænkes. (Jvf. fig. 2).

## 3. RENGØRING AF HÆTTE OG YDERSIDE

1. Undgå under alle omstændigheder brug af opløsningsmidler, der indeholder alkohol eller lignende, der kan beskadige hættens og øve negativ indflydelse på hættens gennemsigtighed. 2. Rengør ved hjælp af en blød og fugtig svamp. 3. Anvend specifikke rengøringsmidler til træoverflader, der kan anskaffes i handelen. Disse rengøringsmidler skal være baseret på vandemulsioner, og må under ingen omstændigheder indeholde opløsningsmidler. 4. Tør med en ren klud.

## 4. TALLERKENHOLDER (OPTIONAL)

Fastgør hylderne på den udvendige struktur ved at fastspænde skruerne i hullerne, som er boret forudgående. (Jvf. fig. 3)

## 5. TILSLUTNING TIL STRØMFORSYNINGEN

1. Kontrollér, at netspænding og -frekvens er i overensstemmelse med angivelserne på skiltet, der er anbragt bag på apparatet (A). 2. Kontrollér, at stikket: a) er forsynet med en jordleder b) er passende i forhold til mærkestrømmen c) er forsynet med beskyttelsesanordninger som foreskrevet i IEC normerne - Termomagnetisk differentialafbryder (normalt kaldet overophedningssikring) med  $I_n = \text{nominel mærkeværdi}$  - Differentialafbryder med udløsningsstrøm på  $I_d = 30 \text{ mA}$ . 3. Man skal sikre, at der ikke er fare for eksplosion (AD). 4. Apparatets forsyningsledning er af typen H05VVf og er egnet til indendørs brug. 5. Såfremt apparatet skal anvendes i andre omgivelser er det nødvendigt at udskifte kablet med et kabel af passende type (Jvf. Fig. 4).





## 6. REGULERING

Apparatet er forsynet med kontrolknapper, der anbragt i beskyttet betjeningspanel på forsiden.

**1. Afbryder for hævning af hætte:** Anvendes til åbning og lukning af hættens - Position II: Hævning- Position O: Stop- Position I: Sænkning. **2. Afbryder for lamper:** Anvendes til at tænde lamperne.

**3. Afbryder til varmeplade:** Anvendes til tænding af varmelegemet i varmepladen. **4. Termometer:** Angiver varmepladens temperatur. **Termostat:** Justerer varmepladens temperatur. Ved at trykke på tast **5 "SET eller P"** en gang er det muligt at fremvise den indstillede temperatur, der kan ændres ved hjælp af tasterne **6 "UP"** eller **7 "DOWN"**. (Jvf. fig. 5).

## 7. FUNKTIONSKONTROL

**KONTROLLER AT:** **1.** Stikket er tilsluttet. **2.** Hættens er åben. **3.** Afbryder for varmeplade tændt (grøn kontrollampe tændt). **4.** Afbryder for varmepærer aktiveret. **5.** Kontrollér, at den indstillede temperatur er korrekt. **6.** Kontrollér, at apparatet ikke anbringes i nærheden af brandfarlige materialer eller materialer, som udgør en eksplosionsfare

## 8. RENGØRING AF VARMEPLADER

**1.** Frakobl strømmen ved hjælp af hovedafbryderen. Træk herefter stikket ud af stikkontakten. **2.** Rengør først varmepladerne, når de er afkølede. **3.** Rengør apparatet med en svamp, der er fugtet med vand og lidt natriumbikarbonat, og tør herefter omhyggeligt. **4.** Slut strømmen til igen.

DK



## Käyttöopas:

1. Pakkauksen avausohjeet
2. Suojakuvun avaus
3. Kuvun ja ulkopuolen puhdistus
4. Lautashylly
5. Liitäntä sähköverkkoon
6. Sääto
7. Asianmukaisen toiminnan tarkistus
8. Lämmitystasojen puhdistus

## Huolto-opas (sivu 51):

1. Lamppujen vaihtaminen
2. Kuvun nostomottorin vaihto
3. Johtojen kaavakuva, Jäähdytyslaitteen kaavakuva

## ! VAROITUKSIA

**On erittäin tärkeää turvallisuuden kannalta, että ohjekirja säilytetään laitteen ohessa tulevaa käyttöä varten.** 1. Laitetta saavat käyttää ainoastaan aikuiset. Älä anna lasten koskea käyttölaitteisiin tai leikkiä tuotteella. 2. Tuotteen ominaisuuksien muuttaminen on vaarallista. 3. Laitteen sähköasennuksen saa suorittaa ainoastaan ammattitaitoinen sähköasentaja tai joku muu asiantunteva henkilö. 4. Älä yritä koskaan korjata laitetta itse. Ammattitaidottomien henkilöiden suorittamat korjaukset saattavat aiheuttaa vaurioita tai toimintahäiriöitä. 5. Tuotteen saa huoltaa ainoastaan valtuutettu tekninen huoltokeskus. Käytä ainoastaan alkuperäisiä varaosia. 6. Laitte soveltuu ainoastaan elintarvikkeiden säilytykseen. 7. Valmistaja vapautuu kaikesta vastuusta, jos turvamääräyksiä ei noudateta. Lisäksi valmistaja pidättää itselleen oikeuden suorittaa laitteen toimintaa parantavia muutoksia ilman ennakkoilmoitusta.

FIN

## ! Tuotteemme on tarkoitettu sisäkäyttöön - älä asenna toimitilan/liikkeen ulkopuolelle.

### 1. PAKKAUKSEN AVAUSOHJEET

**PAHVIPAKKAUKSET 1a.** Leikkaa ympäröivä teippi. Irrota pahvipakkaus liu'uttamalla sitä ylöspäin.

**PUUPAKKAUS 1b.** Irrota naulat varovasti puupakkauksesta. 2. Aseta haarukkatrukin haarukat laitteen ja kuormalavan tai laatikon väliin. 3. Nosta kylmätiski. 4. Irrota kuormalava tai laatikko 5. Aseta kylmätiski tasaiselle vaakapinnalle. 6. Tarkista, että laatikossa ei ole mitään ennen kuin se hävitetään. 7. Lajittele pakkausmateriaalit valmistusmateriaalin mukaan jätteiden hävittämisen helpottamiseksi. 8. Laitte voidaan lukita jarruilla varustetuilla pyörillä (katso kuva 1).

### 2. SUOJAKUVUN AVAUS

1. Kytke kosketin pistorasiaan luvun 5 ohjeiden mukaan. 2. Paina sähköisen nostimen katkaisin (A) asentoon II, kunnes kupu avautuu loppuun asti. 3. **HUOM.** Varmista, että lämmitystasot ja lämmityslamppu ovat olleet sammutettuina vähintään 10 minuuttia ennen kuvun laskemista. (katso kuva 2)

### 3. KUVUN JA ULKOPUOLEN PUHDISTUS

1. Vältä ehdottomasti alkoholia tai sen johdannaisia sisältävien puhdistusaineiden käyttöä. Ne vaurioittavat kupua peruuttamattomasti. 2. Käytä ainoastaan kosteaa, pehmeää sientä. 3. Puupinnat tulee puhdistaa yleisesti markkinoilta löytyvillä erikoistuotteilla, jotka ovat vesipohjaisia eivätkä sisällä liuottimia. 4. Kuivaa puhtaalla pyyhkeellä.

### 4. LAUTASHYLLY (OPTIONAL)

Kiinnitä hyllyt lämpötiskin ulkopuolelle ruuvaamalla mukana toimitetut ruuvit reikiinsä. (katso kuva 3).

### 5. LIITÄNTÄ SÄHKÖVERKKOON

1. Varmista, että sähköjännite ja taajuus vastaavat laitteen taakse kiinnitetyn kyltin (A) arvoja. 2. Varmista, että pistorasia on: **a)** Varustettu maadoitusjohtimella. **b)** Soveltuu arvokyltissä ilmoitetulle nimellisvirralle. **c)** Varustettu IEC-standardien mukaisilla suojalaitteilla - lämpömagneettinen differentiaalikatkaisin (vikavirtakatkaisin), jonka  $I_n$ =arvokyltin nimellisarvo- differentiaali-katkaisin, jonka herkkyys on  $I_d=30$  mA. 3. Varmista, että ympäristössä ei ole räjähdysvaaraa (AD). 4. Laitteeseen asennettu sähköjohto on H05VVF-tyyppiä ja soveltuu sisäkäyttöön. 5. Työnnä pistoke vastakkeeseen (älä käytä haaroitus- tai pienennysliittimiä) (katso kuva 4).



## 6. SÄÄTÖ

Laite on varustettu säätölaitteilla, jotka on sijoitettu etuosaan suojattuun tauluun. **1. Kuvun nostokytkin:** Käytetään kuvun aukaisemiseen ja sulkemiseen - Asento II nostaminen- Asento O paikallaan- Asento I laskeminen. **2. Valokytkin:** käytetään sisävalojen sytyttämiseen. **3. Levyn katkaisin:** Käytetään levyn vastuksen kytkemiseen. **4. Lämpömittari:** Ilmoittaa levyn lämpötilan. **Termostaatti:** Säätelee levyn lämpötilaa. Kun painat näppäintä **5 "SET tai P"** yhden kerran, voit nähdä säädetyn lämpötilan, jota voidaan muuttaa näppäimillä **6 "UP"** tai **7 "DOWN"** (katso kuva 5).

## 7. ASIANMUKAISEN TOIMINNAN TARKISTUS

**TARKISTA ETTÄ:** **1.** Pistoke on kytketty. **2.** Kupu on auki. **3.** Levyn katkaisin päällä, (vihreä valo palaa). **4.** Lämmityslamppujen kytkin on päällä. **5.** Tarkista, että lämpötila on säädetty oikein. **6.** Laite on etäällä syttyivistä tai räjähdysherkistä materiaaleista.

## 8. LÄMMITYSTASOJEN PUHDISTUS

**1.** Katkaise sähkövirta pääkatkaisimella ja irrota pistoke pistorasiasta. **2.** Odota, että tason kuumat osat ovat jäähtyneet ennen puhdistusta. **3.** Puhdista laite veteen kostutetulla sienellä sekä pienellä määrällä natriumbikarbonaattia, kuivaa huolellisesti. **4.** Kytke sähkö.



## Handleiding van de operator:

1. Opening van de verpakking
2. Opening van de koepel
3. Schoonmaak van de koepel en van de buitenkant
4. Bordenhouders
5. Aansluiting op de elektrische stroom
6. De bediening
7. Controle van een normale werking
8. Schoonmaak van de warmhoudplaten

## Handleiding van de persoon belast met het onderhoud (blz. 51):

1. Vervanging van de lampen
2. Vervanging van de motor voor het opheffen van de koepel
3. Elektrisch schema, Schema koelinstallatie

## ⚠ WAARSCHUWINGEN

Het is zeer belangrijk dat deze gebruiksaanwijzing bij de apparatuur bewaard wordt om deze in de toekomst, uit veiligheidsoverwegingen, te kunnen consulteren. **1.** Dit apparaat mag alleen door volwassenen bediend worden. Laat niet toe dat kinderen ermee spelen of ermee knoeien. **2.** Het is verboden de karakteristieken van het apparaat negatief te veranderen of te wijzigen. **3.** De aansluiting van de elektriciteit moet uitgevoerd worden door een erkende elektriker of andere bevoegde persoon. **4.** Ga nooit zelf reparaties uitvoeren. Door ondeskundige reparaties kunnen ernstige schade en storingen veroorzaakt worden. **5.** Wend u voor technische hulp tot een bevoegde servicedienst. Gebruik alleen originele reserveonderdelen. **6.** Deze apparatuur is alleen geschikt voor het bewaren van levensmiddelen. **7.** De fabrikant van deze apparatuur wijst elke vorm van aansprakelijkheid af, indien deze veiligheidsinstructies niet in acht genomen worden. Bovendien behoudt zij zich het recht voor verbeteringen aan te brengen zonder dit vooraf te melden.

B

## ⚠ Onze producten zijn voor binnenshuis - niet installeren aan de buitenkant van lokalen/winkels.

### 1. OPENING VAN DE VERPAKKING

**VERPAKKING IN KARTONNEN DOOS 1a.** De verpakking losmaken, de doos naar boven toe uittrekken. **VERPAKKING IN HOUTEN KIST 1b.** De houten planken losmaken, hierbij op de spijkers letten. **2.** De vorken van de ophijsmachine tussen het apparaat en de pallet of de kist steken. **3.** Het apparaat opheffen. **4.** De pallet of de kist elimineren. **5.** Het apparaat op een horizontale genivelleerde vlakke plaatsen. **6.** Kijk uit dat er niets in de verpakking achterblijft voordat u deze weggooit. **7.** Scheid de materialen op grond van de samenstelling om de verwerking ervan te vereenvoudigen. **8.** Het is mogelijk het apparaat te blokkeren met de wieljes met rem (zie Fig. 1).

### 2. OPENING VAN DE KOEPEL

**1.** Sluit de stekker aan op het elektriciteitsnet zoals beschreven in hoofdstuk 5. **2.** Druk de schakelaar van het elektrisch hijstoestel (**A**) in de stand II tot aan de volledige opening bij de eindaanslag. **3. N.B.:** Verzekert u zich ervan dat de verwarmingslampen tenminste 10 minuten uitgeschakeld zijn voor de koepel te sluiten. (zie Fig. 2).

### 3. SCHOONMAAK VAN DE KOEPEL EN VAN DE BUITENKANT

**1.** Strikt detergents vermijden die alcohol of solvents bevatten, die de koepel onherstelbaar zouden kunnen beschadigen en de doorzichtigheid ervan nadelig beïnvloeden. **2.** Alleen een zachte vochtige spons gebruiken. **3.** De houten oppervlakken dienen met speciale producten schoongemaakt te worden die normaal in de handel verkrijgbaar zijn, op basis van waterachtige emulsies, zonder solvents. **4.** Droog het geheel af met een schone doek.

### 4. BORDENHOUDERS (OPTIONAL)

Maak de schappen aan de buitenkant van het meubel vast door de bijgeleverde schroeven in de gaten vast te draaien (zie Fig. 3).



## 5. AANSLUITING OP DE ELEKTRISCHE STROOM

1. Controleren of de spanning en de frequentie van het net overeenstemmen met die, die aangeduid is op het plaatje (A) op het apparaat. 2. Er zich van vergewissen dat het voedingscontact: a) is uitgerust met een geleider voor de aarding. b) aangepast is aan de nominale spanning aangeduid op het typeplaatje. c) is uitgerust met de beschermingen volgens de IEC normen: - Contactverbreker (beter bekend als aardlekschakelaar) met  $I_n$ =nominale waarde zoals aangeduid op de plaat met technische gegevens. - Aardlekschakelaar met gevoeligheid  $I_d = 30 \text{ mA}$ . 3. Controleren of er in de ruimte geen ontploffingsgevaar bestaat (AD). 4. De elektrische voedingskabel die aangesloten is op het apparaat is: H05 VVF en is geschikt voor intern gebruik. 5. Steek de stekker in het stopcontact (geen driewegstekkers of verloopstukken gebruiken).(zie Fig. 4).

## 6. DE BEDIENING

Het apparaat is uitgerust met bedieningsknoppen die zich aan de voorkant van de machine op een beschermd bedieningspaneel bevinden. 1. **Schakelaar opheffing koepel:** Deze dient om de koepel te openen en te sluiten.- Positie II opheffing - Positie O ruststand - Positie I afdaling 2. **Lichtschakelaar:** deze dient voor het aansteken van de binnenverlichting. 3. **Schakelaar plaat:** deze dient om de weerstand van de plaat aan te zetten. 4. **Thermometer:** deze duidt de temperatuur aan de binnenkant van het apparaat aan. **Thermostaat:** deze regelt de temperatuur binnenin het apparaat. a) Indien de toets 5 “SET of P” één keer wordt ingedrukt, biedt deze de mogelijkheid de ingestelde temperatuur te visualiseren, die vervolgens gewijzigd kan worden door te drukken op de toets 6 “UP” of op de toets 7 “DOWN” (zie fig. 5).

## 7. CONTROLE VAN EEN NORMALE WERKING

**CONTROLEER DAT:** 1. De stekker in het stopcontact steekt. 2. De koepel open staat. 3. De schakelaar van de plaat ingeschakeld is (groen licht brandt). 4. De schakelaar van de verwarmingslamp is ingeschakeld. 5. Controleer of de ingestelde temperatuur de gewenste is. 6. De apparatuur mag niet in de nabijheid staan van ontvlambaar materiaal of materialen met ontploffingsgevaar.

## 8. SCHOONMAAK VAN DE WARMHOUDPLATEN

1. Schakel de elektrische voeding uit middels de hoofdschakelaar en haal de stekker uit het stopcontact. 2. Wacht tot de platen afgekoeld zijn voor te beginnen met de schoonmaak. 3. Het toestel schoonmaken met een spons bevochtigd met water en een beetje natriumbicarbonaat en vervolgens zorgvuldig afdrogen. 4. Herstel de elektrische voeding.



## Εγχειρίδιο χρήστη:

1. Άνοιγμα της συσκευασίας
2. Άνοιγμα του θόλου προστασίας
3. Καθαρισμός του θόλου και του εξωτερικού
4. Πιατοθήκη
5. Συνδεση στο ηλεκτρικο δικτυο
6. Ρυθμιση
7. Έλεγχος κανονικής λειτουργίας
8. Καθαρισμός για τα θερμανθέντα επίπεδα

## Εγχειρίδιο συντηρητή (Σελ. 51):

1. Αντικατάσταση των λαμπηρων
2. Αντικατάσταση του κινητήρα ανυψωσης του θόλου
3. Σχέδιο ηλεκτρικών, Σχέδιο ψυκτικής εγκατάστασης

### ! ΠΡΟΣΟΧΗ

**Είναι πολύ σημαντικό να διατηρηθεί το παρόν φυλλάδιο οδηγιών μαζί με τον εξοπλισμό για μελλοντικές πληροφορίες, για λόγους ασφαλείας.**

1. Αυτή η συσκευή πρέπει να λειτουργήσει μόνο από ενήλικα άτομα. Μην επιτρέπετε στα παιδιά να χρησιμοποιούν τους ρυθμιστές της λειτουργίας ή να παίζουν με αυτό το προϊόν. **2.** Είναι επικίνδυνο να παραποιείτε ή να αλλάζετε τα χαρακτηριστικά αυτού του προϊόντος. **3.** Οι ηλεκτρικές εργασίες απαιτούνται για την τοποθέτηση της συσκευής πρέπει να γίνονται από ειδικευμένους ηλεκτρολόγους ή από αρμόδια άτομα.
- 4.** Μην προσπαθήσετε ποτέ να επισκευάσετε την μηχανή μόνοι σας. Οι επισκευές που γίνονται από μη αρμόδια άτομα μπορούν να προκαλέσουν βλάβες ή σοβαρές δυσλειτουργίες. **5.** Η βοήθεια για αυτό το προϊόν πρέπει να γίνεται από ένα αρμόδιο Κέντρο Τεχνικής Βοήθειας. Να χρησιμοποιείται μόνο αυθεντικά ανταλλακτικά.
- 6.** Αυτή η συσκευή δεν είναι καταλλήλη για την συντήρηση εμπορευμάτων που δεν είναι τροφίμα. **7.** Η κατασκευαστική εταιρία αρνείται κάθε ευθύνη σε περίπτωση που δεν σεβαστηκαν οι κατα των ατυχημάτων οδηγίες. Επί πλέον διατηρεί το δικαίωμα να κάνει οποιαδήποτε βελτιωτική αλλαγή χωρίς προειδοποίηση.

GR

### ! Τα προϊόντα μας είναι για εσωτερικούς χώρους – η εγκατάσταση γίνεται εκτός χώρων / καταστημάτων.

#### 1. ΑΝΟΙΓΜΑ ΤΗΣ ΣΥΣΚΕΥΑΣΙΑΣ

- ΣΥΣΚΕΥΑΣΙΑ ΣΕ ΚΟΥΤΙ ΑΠΟ ΧΑΡΤΟΝΙ 1α.** Κόψτε την ταινία, βγάλτε το κουτί προς τα πάνω.  
**ΣΥΣΚΕΥΑΣΙΑ ΣΕ ΞΥΛΙΝΟ ΚΙΒΩΤΙΟ 1β.** Ξεκαρφώστε τα ξύλινα σανίδια, δίνοντας προσοχή στα καρφιά.  
**2.** Τοποθετήστε τα πιρούνια του ανυψωτή μεταξύ της συσκευής και της παλέτας ή του κιβωτίου. **3.** Ανυψώστε τη συσκευή. **4.** Αφαιρέστε την παλέτα ή το κιβώτιο. **5.** Τοποθετήστε τη συσκευή σε μια επίπεδη επιφάνεια.  
**6.** Προσέξτε να μην αφήσετε τίποτα στη συσκευασία, πριν την πετάξετε. **7.** Ξεχωρίστε τα υλικά συσκευασίας σύμφωνα με τη σύνθεσή τους, για να διευκολύνετε τη διάθεσή τους. **8.** Είναι δυνατό να μπλοκάρετε τη συσκευή, δρώντας πάνω στις ρόδες με φρένο (βλέπε Εικ. 1).

#### 2. ΑΝΟΙΓΜΑ ΤΟΥ ΘΟΛΟΥ ΠΡΟΣΤΑΣΙΑΣ

1. Συνδέστε το ρευματολήπτη στο ηλεκτρικό δίκτυο, όπως περιγράφεται στο Κεφάλαιο 5. **2.** Πατήστε το διακόπτη του ηλεκτρικού ανυψωτή (**A**), σε θέση II έως το πλήρες άνοιγμα του τέλους διαδρομής
- 3. Ν.Β.** Βεβαιωθείτε ότι έχετε σβήσει από τουλάχιστον 10 λεπτά τα θερμανθέντα επίπεδα και τις θερμαίνουσες λάμπες πριν χαμηλώσετε το θόλο (βλέπε Εικ.2).

#### 3. ΚΑΘΑΡΙΣΜΟΣ ΤΟΥ ΘΟΛΟΥ ΚΑΙ ΤΟΥ ΕΞΩΤΕΡΙΚΟΥ

1. Αποφύγετε απολύτως τη χρήση αλκοολούχων καθαριστικών ή άλλων διαλυτικών, που μπορούν να βλάψουν ανεπανόρθωτα το θόλο μειώνοντας τη διαφάνειά του. **2.** Χρησιμοποιείτε μόνο ένα μαλακό υγρό σφουγγάρι.
- 3.** Οι ξύλινες επιφάνειες πρέπει να καθαρίζονται με ειδικά προϊόντα, που βρίσκονται εύκολα στο εμπόριο, με βάση υδατούχα γαλακτώματα, χωρίς διαλυτικά. **4.** Στεγνώστε με ένα καθαρό πανί

#### 4. ΠΙΑΤΟΘΗΚΗ (OPTIONAL)

Στερεώστε τα ράφια στο εξωτερικό έπιπλο, βιδώνοντας τις παρεχόμενες βίδες στις προδιατεθειμένες τρύπες (βλέπε Εικ. 3).

#### 5. ΣΥΝΔΕΣΗ ΣΤΟ ΗΛΕΚΤΡΙΚΟ ΔΙΚΤΥΟ

1. Βεβαιωθείτε ότι η τάση και η συχνότητα του δικτύου αντιστοιχούν με εκείνες, που φέρονται στην πινακίδα της συσκευής (**A**). **2.** Βεβαιωθείτε ότι η πρίζα της τροφοδότησης είναι: **α)** Εφοδιασμένη με έναν αγωγό γείωσης. **β)** Ιδανική για το ρεύμα, που φέρεται στην πινακίδα. **γ)** Εφοδιασμένη με προστασία, σύμφωνα με τα πρότυπα της IEC:- Διακόπτης μαγνητοθερμικός διαφορικός με  $I_n =$  τιμή, που φέρεται στην πινακίδα- Διαφορικό με ευαισθησία  $=30$  mA. **3.** Βεβαιωθείτε ότι το περιβάλλον δε βρίσκεται σε κίνδυνο έκρηξης (AD). **4.** Το καλώδιο τροφοδότησης, που είναι συνδεδεμένο στη συσκευή είναι: H05 VVF ιδανικό για εσωτερικούς χώρους.
- 5.** Εισάγετε το ρευματολήπτη (Αποφύγετε τη χρήση τριπλών πριζών και μειώσεων) (βλέπε Εικ. 4).





**6. ΡΥΘΜΙΣΗ**

Η συσκευή διαθέτει χειριστήριο ρύθμισης τοποθετημένο σε προστατευμένο πίνακα στο πρόσθιο μέρος.

**1. Διακόπτης ανύψωσης θόλου:** Χρησιμεύει για να ανοίγει και να κλείνει το θόλο- Θέση II ανύψωση - Θέση Ο ανάπαυση- Θέση I χαμήλωμα. **2. Διακ. φωτός:** Χρησιμεύει για να ανάβει το εσωτερικό φως. **3. Διακόπτης πλάκας:** Χρησιμεύει για να ανάβει την αντίσταση της πλάκας. **4. Θερμόμετρο:** Δείχνει τη θερμοκρασία της πλάκας. **Θερμοστάτης:** Ρυθμίζει τη θερμοκρασία της πλάκας. Πατώντας το κουμπί **5 « SET ή P »** μια φορά θα εμφανιστεί η προκαθορισμένη θερμοκρασία, που μπορεί να αλλάξει με το κουμπί **6 « UP »** ή το κουμπί **7 « DOWN»** (βλέπε Εικ. 5).

**7. ΕΛΕΓΧΟΣ ΚΑΝΟΝΙΚΗΣ ΛΕΙΤΟΥΡΓΙΑΣ**

**ΕΛΕΓΞΤΕ ΟΤΙ:** **1.** Το βύσμα έχει εισαχθεί. **2.** Ο θόλος είναι ανοιχτός. **3.** Ο διακόπτης πλάκας είναι ενεργοποιημένος (πράσινο φως αναμμένο). **4.** Ο διακόπτης θερμαντικών λαμπών είναι ενεργοποιημένος. **5.** Ελέγξτε ότι η προκαθορισμένη θερμοκρασία είναι η επιθυμητή. **6.** Κρατήστε τη συσκευή μακριά από υλικό εύφλεκτο ή με κίνδυνο έκρηξης.

**8. ΚΑΘΑΡΙΣΜΟΣ ΓΙΑ ΤΑ ΘΕΡΜΑΝΘΕΝΤΑ ΕΠΙΠΕΔΑ**

**1.** Αφαιρέσατε την ηλεκτρική τροφοδοσία, δρώντας πάνω στο γενικό διακόπτη και βγάζοντας το ρευματολήπτη από την πρίζα **2.** Περιμένετε να κρυώσουν τα ζεστά τοιχώματα πριν την καθαρισμό. **3.** Καθαρίστε τη συσκευή με ένα υγρό σφουγγάρι με νερό και λίγο διττανθρακικό νάτριο και στεγνώστε προσεκτικά. **4.** Επαναφέρετε την ηλεκτρική τροφοδοσία.



## Pokyny pro uživatele:

1. Otevření obalu
2. Otevření krycího poklopu
3. Čištění poklopu a vnějšíku zařízení
4. Nosič na talíře
5. Zapojení do elektrické sítě
6. Regulace
7. Kontrola správného fungování
8. Čištění vyhřívaných polic

## Pokyny pro údržbu (str. 52):

1. Výměna žárovek
2. Výměna motoru pro zdvihání poklopu
3. Schéma chladicího systému a elektrického zapojení

### UPOZORNĚNÍ

**Z bezpečnostních důvodů je velmi důležité, aby tento návod s pokyny pro použití byl uložený v blízkosti zařízení a dostupný pro případné prostudování.**

**1.** Toto zařízení mohou obsluhovat jen dospělé osoby. Nedovolte dětem, aby se dotýkaly ovládacích prvků nebo si s zařízením hrály. **2.** Je zakázáno poškozovat či měnit vlastnosti zařízení. **3.** Zapojení do elektrické sítě při instalování zařízení může provádět jen kvalifikovaný elektrikář nebo jiná povolovaná osoba. **4.** Nikdy se nepokoušejte zařízení opravovat sami. Opravy prováděné nezkušenou osobou mohou přivodit poškození nebo závažné poruchy v fungování zařízení. **5.** Opravy tohoto zařízení mohou provádět výhradně autorizovaná střediska pro technickou asistenci. Používejte jen originální náhradní díly. **6.** Zařízení není vhodné pro uskladnění jiného zboží než potravinového. **7.** Výrobce odmítá jakoukoli zodpovědnost za nedodržování těchto bezpečnostních norem. Výrobce si vyhrazuje právo na provádění jakýchkoli změn za účelem zlepšení výrobku bez předchozího upozornění.

CZ

 Naše výrobky jsou určeny pro vnitřní prostory. Neinstalujte je venku před podnikem/obchodem.

## 1. OTEVŘENÍ OBALU

**KARTÓNOVÁ KRABICE 1a.** Rozřízněte stahovací pásku a vytáhněte krabici směrem nahoru.

**DŘEVĚNÁ BEDNA 1b.** Rozmontujte dřevěné desky, dejte přitom pozor na hřebíčky. **2.** Zasuňte vidlice zdvihacího prostředku mezi zařízení a paletu nebo bednu. **3.** Nadzdvihněte zařízení. **4.** Odsuňte paletu nebo bednu. **5.** Položte zařízení na vodorovnou plochu. **6.** Před vyhozením obalového materiálu zkontrolujte, zda je prázdný. **7.** Rozdělte obalový materiál podle složení, abyste usnadnili jeho likvidaci. **8.** Zařízení můžete zajistit pomocí brzdících prvků na kolečkách. (viz obr.1).

## 2. OTEVŘENÍ KRYCÍHO POKLOPU

**1.** Zapojte zařízení do elektrické sítě, viz bod 5. **2.** Stiskněte spínač elektrického zdvihacího systému **(A)** do pozice č. II do kompletního otevření poklopu. **3. POZN.:** Před sklopením poklopu se ujistěte, že ohřívané police a ohřívací žárovka jsou vypnuté déle než 10 minut (viz obr. 2).

## 3. ČIŠTĚNÍ POKLOPU A VNĚJŠKU ZAŘÍZENÍ

**1.** V žádném případě nepoužívejte čisticí prostředky s obsahem alkoholu nebo ředidel, protože by trvale poškodily průhledný povrch poklopu. **2.** Používejte jen navlhčenou měkkou houbu. **3.** Části ze dřeva čistěte prostředky určenými pro čištění dřeva, které běžně nakoupíte a které jsou vyrobené na bázi vodních emulzí a neobsahují ředidla. **4.** Osušte čistým hadrem.

## 4. NOSIČ NA TALÍŘE (OPTIONAL)

Přípevněte konzoly k vnější straně skříně. Použijte dodané šrouby a připravené otvory (viz obr. 3).

## 5. ZAPOJENÍ DO ELEKTRICKÉ SÍTĚ

**1.** Zkontrolujte, zda napětí a kmitočet v síti odpovídají údajům na štítku zařízení **(A)**. **2.** Zkontrolujte, zda je síťová zásuvka: a) vybavena vodičem pro uzemnění, b) vhodná pro jmenovitý proud, uvedený na štítku, c) vybavena ochranou podle norem IEC: - Magneto-tepelný spínač (ochranný spínač) s hodnotou  $I_n$  = jmenovitá hodnota uvedená na štítku. - Diferenciální vypínač s citlivostí  $I_d = 30$  mA. **3.** Ověřte, zda v prostředí nehrozí nebezpečí výbuchu (AD). **4.** Kabel zařízení je typu H05 VVF pro uzavřené prostory. **5.** Zapojte do síťové zásuvky (nepoužívejte rozdvojky ani redukce)(viz obr. 4).



## 6. REGULACE

Zařízení je na přední straně opatřeno chráněným displejem s ovládači pro regulování funkcí. **1. Vypínač zařízení pro zdvihání poklopu:** pro otevírání a zavírání poklopu. Pozice II zdvih, pozice 0 zastavení, pozice I zavření. **2. Vypínač osvětlení:** pro zapnutí vnitřního osvětlení. **3. Vypínač desky:** pro zapínání tepelného odporu desky. **4. Teploměr:** ukazuje teplotu desky. **Termostat:** reguluje teplotu desky. Stisknutím tlačítka **5 "SET nebo P"** lze zobrazit nastavenou teplotu. Teplotu lze měnit pomocí tlačítka **6 "UP"** nebo tlačítka **7 "DOWN"**. (viz obr. 5).

## 7. KONTROLA SPRÁVNÉHO FUNGOVÁNÍ

**PROVEĎTE NÁSLEDUJÍCÍ KONTROLU:** **1.** Zástrčka je správně zasunutá do sítě. **2.** Poklop je otevřený. **3.** Vypínač desky je zapnutý (svítí zelené světlo). **4.** Vypínač ohřívacích žárovek je zapnutý. **5.** Nastavená teplota odpovídá vašim požadavkům. **6.** Neumisťujte zařízení do blízkosti hořlavých materiálů nebo do výbušného prostředí.

## 8. ČIŠTĚNÍ VYHŘÍVANÝCH POLIC

**1.** Odpojte přívod elektrické energie stisknutím hlavního vypínače a vytáhněte zástrčku ze sítě. **2.** Než začnete s čištěním vyčkejte, dokud zahřáté části nevychladnou. **3.** Očistěte zařízení vlhkou houbou s trochou bikarbonátu sodného a důkladně osušte. **4.** Připojte k přívodu elektrické energie.



## Kasutusjuhend:

1. Pakendi avamine
2. Kaitsekatte avamine
3. Katte ja välisosa puhastamine
4. Taldrikualus
5. Elektriühendused
6. Reguleerimine
7. Hea töökorra kontrollimine
8. Kuuma plaadi puhastamine

## Hooldusjuhend (Lk 52):

1. Lampide vahetamine
2. Katte töstemootori vahetamine
3. Külmutusseadme skeem ja elektriskeem

## ! HOIATUSED

**Turvalisuse huvides on väga oluline, et seda juhendit hoitaks seadme juures käepärast edasiseks konsulteerimiseks.**

1. Käesoleva seadmega võivad töötada ainult täiskasvanud inimesed. Mitte lubada lastel juhtnuppe puutuda ega nendega mängida. 2. On keelatud muuta seadme tehnilisi omadusi. 3. Seadme paigaldamisel vajalikud elektritööd peab teostama kvalifitseeritud elektrik või asjatundja. 4. Mitte kunagi püüda seadet ise parandada. Asjatundmatute isikute poolt teostatud parandused võivad põhjustada kahjustusi või raskeid avariisid. 5. Käesoleva seadme hooldustöid peab teostama volitatud Tehnilise hoolduse keskus. Kasutada ainult originaalseid varuosi. 6. Seade on mõeldud ainult toiduainete säilitamiseks ja ei sobi muude kaupade hoidmiseks. 7. Tootja ei vastuta, kui käesolevaid ohutusnõudeid ei järgita. Tootja jätab endale õiguse teha muudatusi seadme arendamise eesmärgil ette teatamata.

! **Meie tooted on mõeldud kasutamiseks siseruumides – palume neid mitte paigaldada väljapoole ruume/ärihooneid.**

EE

### 1. PAKENDI AVAMINE

**PAPPKASTI PAKEND 1a.** Lõigata kinnitusriba katki, tõsta kast üles ja võtta ribad ära. **PUITKASTI PAKEND 1b.** Tõmmata naelad ettevaatlikult puitlaudadest välja. 2. Asetada kahveltõstuki harud seadme ja kaubaaluse või kasti vahele. 3. Tõsta seade üles. 4. Eemaldada kaubaalus või kast. 5. Asetada seade tasasele, horisontaalsele pinnale. 6. Enne pakendi ära viskamist veenduda, et see on tühi. 7. Sorteerida pakkematerjalid koostise järgi lihtsustamaks jäätmekäitlust. 8. Seadet on võimalik paigal hoida rattapidurile vajutades. (vt Joon. 1).

### 2. KAITSEKATTE AVAMINE

1. Ühendada pistik elektrivõrku, nagu on kirjeldatud Peatükis 5. 2. Täielikuks avamiseks vajutada elektritõstuki lüliti (A) asendisse II. 3. **NB:** Veenduda, et kuumenenud riulid ja küttelambid on välja lülitatud vähemalt 10 minutit enne katte alla laskmist (vt Joon. 2).

### 3. KATTE JA VÄLISOSA PUHASTAMINE

1. Vältida kindlasti alkoholi või lahusteid sisaldavate puhastusvahendite kasutamist, sest need kahjustavad katet pöördumatult, rikkudes selle läbipaistvust. 2. Kasutada ainult pehmet niisutatud käsna. 3. Puitpindu puhastada spetsiaalsete vesiemulsioonipõhiste lahustivabade vahenditega, mis on kaubanduses üldiselt saadaval. 4. Kuivatada puhta lapiga.

### 4. TALDRIKUALUS (OPTIONAL)

Kinnitada riulikandurid kapi välisosale, kinnitades need kaasasolevate kruvidega olemasolevatesse avadesse (vt Joon. 3).

### 5. ELEKTRIÜHENDUSED

1. Veenduda, et elektrivõrgu pinge ja sagedus vastavad seadmele kinnitatud andmesildil (A) märgitud väärtustele. 2. Veenduda, et elektripistikupesa on: a) varustatud maandusjuhtmega. b) sobiv andmesildil märgitud nimivooluga. c) varustatud kaitsega vastavalt IEC kaitseklassi standarditele: - residuaalvoolu magnet-termokaitse lüliti (tavaliselt päästelüliti), mille  $I_n =$  andmesildil märgitud nimiväärtus. - Diferentsiaalse tundlikkusega  $I_d = 30$  mA. 3. Kontrollida, et keskkond ei ole plahvatusohtlik (AD). 4. Seadmele paigaldatud ühendusjuhe H05 VVF on mõeldud kasutamiseks siseruumides. 5. Ühendada pistik pistikupessa (mitte kasutada kolmikpistikupesa ega siirdmikke) (vt Joon. 4).



## 6. REGULEERIMINE

Seade on varustatud juhtnuppudega, mis asuvad kaitstud juhtpaneelis seadme esiosas.

**1. Katte tõstelüliti:** kasutatakse katte avamiseks ja sulgemiseks - Asend II tõstmine - Asend 0 paigal - Asend I alla laskmine. **2. Valgusüliti:** kasutatakse sisevalgustuse põlema panemiseks. **3. Plaadi lüliti:** kasutatakse plaadi kütetakisti sisse lülitamiseks. **4. Termomeeter:** näitab plaadi temperatuuri. **Termostaat:** reguleerib plaadi temperatuuri. Klahvi **5 "SET või P"** ühekordsel vajutamisel näitab seadistatud temperatuuri, mida saab muuta, vajutades Klahvi **6 "UP"** või Klahvi **7 "DOWN"**. (vt Joon. 5).

## 7. HEA TÖÖKORRA KONTROLLIMINE

**KONTROLLIDA, ET:** **1.** Pistik on pistikupesas. **2.** Kate on avatud. **3.** Plaadi lüliti on sisse lülitatud (roheline tuli põleb). **4.** Kütetelampide lüliti on sisse lülitatud. **5.** Kontrollida, et kuvatav temperatuur vastab soovitud temperatuurile. **6.** Hoida seade eemal süttivatest või plahvatusohtlikest materjalidest.

## 8. KUUMA PLAADI PUHASTAMINE

**1.** Lülitada elektritoide välja, vajutades juhtlülitit ja tõmmates pistiku pesast välja. **2.** Enne puhastamist oodata, kuni kuumad osad on maha jahtunud. **3.** Puhastada seade vee ja vähese söögisoodaga niisutatud käsna, seejärel kuivatada hoolikalt. **4.** Lülitada elektritoide uuesti sisse.

EE



## Instrukcija operatoram:

1. Iepakojuma atvēršana
2. Aizsardzības kupola atvēršana
3. Kupola un ārējās daļas tīrīšana
4. Atbalsta plaukti
5. Pieslēgšana elektroenerģijas tīklam
6. Kontroles slēdži
7. Pareizas funkcionēšanas pārbaude
8. Sildelementu plauktu tīrīšana

## Instrukcija tehniskās apkopes darbiniekam (52.lpp):

1. Lampu nomainīšana
2. Kupola pacelšanas motora nomainīšana
3. Saldēšanas ierīces shēma un elektriskā shēma

### ⚠ UZMANĪBU

Ir ļoti svarīgi, lai dotā instrukcija glabātos kopā ar iekārtu turpmāk sekojošajām konsultācijām drošības tehnikas ziņā.

1. Doto iekārtu drīkst iedarbināt tikai pieaugušie. Bērniem vajadzētu noliegt operēt ar un vadības pogām un rokturiem, vai spēlēties ar iekārtu. 2. Ir aizliegts izmainīt vai modificēt iekārtas īpašības. 3. Elektrotehnisko daļu, kas ir saistīta ar iekārtas instalāciju, drīkst veikt kvalificētam speciālistam elektriķim, vai kompetentam speciālistam. 4. Nekādā gadījumā nav pieļaujams iekārtu remontēt patstāvīgi. Remontdarbi, ko ir veicis nekvalificēts personāls, var radīt nopietnus bojājumus un funkcionēšanas problēmas. 5. Tehniskā palīdzība, attiecībā uz iekārtu, ir jāveic autorizētam tehniskās apkopes centram. Jāizmanto tikai oriģinālas rezerves daļas. 6. Iekārta nav piemērota jeb kādu produktu glabāšanai, kas nav pārtikas produkti. 7. Ražotāju uzņēmums neuzņemas nekādu atbildību gadījumā, ja netiek ievērotas minētās drošības normas. Tas pats attiecas arī uz modifikācijas veikšanas tiesībām, iekārtas uzlabošanas nolūkos, kas veikts bez iepriekšējas ražotāja informēšanas.

### ⚠ Mūsu produkti paredzēti tikai iekšējai lietošanai – neinstalēt ārpus uzņēmuma/veikala telpām.

LV

## 1. IEPAKOJUMA ATVĒRŠANA

**IEPAKOJUMS KARTONA KĀRBĀ 1a.** Pārgriezt virvi, noņemt kārbu, pavelkot to uz augšu.

**IEPAKOJUMS KOKA KASTĒ. 1b.** Izņemt naglas no koka dēļiem, īpašu uzmanību pievēršot naglām.

2. Ievietot pacelēja dakšas-spīles starp iekārtu un paleti vai kasti. 3. Pacelt iekārtu. 4. Noņemt paleti vai kasti. 5. Novietot iekārtu uz līdzenas horizontālas virsmas. 6. Pirms iepakojuma izmešanas pārliecinieties, vai tajā nekas nav palicis. 7. No iepakojuma jāizņem visi priekšmeti - darba atvieglošanai vislabāk to izdarīt atbilstoši montāžas secībai. 8. Var nodrošināt iekārtas bloķēšanu ar riteņu bremzes palīdzību. (skatīt 1. zīm.).

## 2. AIZSARDZĪBAS KUPOLA ATVĒRŠANA

1. Ievietot kontaktdakšu rozetē, ka aprakstīts 5.nodalījumā. 2. Nospieš pacelšanas mehānisma elektrisko slēdzi (A), novietojot to pozīcijā „II” līdz pilnīgai atvēršanai. 3. **Ievērojiet:** izslēdziet sildelementu plauktus un karstlapmas 10 minūtes pirms vāka nolaišanas (sk. 2. att.).

## 3. KUPOLA UN ĀRĒJAS DAĻAS TĪRĪŠANA

1. Kategoriski aizliegts lietot šķīdinātāju vai spirtu saturošie mazgāšanas līdzekļi, kuri var galīgi sabojāt kupolu, īpaši to caurspīdīgu daļu. 2. Izmantot tikai mīkstu mitru sūkli. 3. Koka virsmas jātīra ar speciāliem līdzekļiem, kas pieejami pārdošanā līdzekļi uz ūdens emulsiju bāzes bez šķīdinātājiem. 4. Noslaucīt ar tīru audumu.

## 4. ATBALSTA PLAUKTI (OPTIONAL)

Piestipriniet plauktus ārējam korpusam, no iekšpuses pieskrūvējot skrūves šajā nolūkā paredzētajos caurumiņos (sk. 3. att.).

## 5. PIESLĒGŠANA ELEKTROENERĢIJAS TĪKĻAM

1. Jāpārliecinās, vai elektroenerģijas tīkla spriegums un strāvas frekvence atbilst datiem, kas norādīti uz aprīkojuma plāksnītes (A). 2. Jāpārliecinās, vai rozete ir a) *aprikota ar attiecīgu zemējumu*, b) *piemērota uz plāksnītes norādītajiem strāvas parametriem*, c) *aprikota ar nepieciešamo aizsardzību atbilstoši IEC normatīviem*: - *magnētiski-termisks diferenciāls slēdzis (vairākumā gadījumu izglābj dzīvību) ar "In" = attiecīgā tabulā norādīts lielums. Diferenciators ar jutīgumu  $I_d = 30 \text{ mA}$* . 3. Jāpārliecinās, ka telpa nav iespējama sprādziena draudu (AD). 4. Jāpārliecinās, ka iekārtas pieslēdzams energoapgādes vads ir H05 VVF, kas ir piemērots iekšējām telpām. 5. Jāievieto kontaktdakša rozetē (nedrīkst izmantot trejgabalus vai reduktorus).(skatīt 4.zīm.).



## 6. KONTROLES SIĒDŽI

Iekārtas funkciju slēdži ir izvietoti aizsardzības panelī iekārtas priekšpusē. **1. Vāka pacelšanas slēdzis:** lai atvērtu un aizvērtu vāku - II pozīcija, lai paceltu - 0 pozīcija, lai apturētu - I pozīcija, lai nolaistu. **2. Apgaismes slēdzis:** kalpo iekšējā apgaismojuma ieslēgšanai. **3. Plates slēdzis:** lai ieslēgtu plates pretestību. **4. Termometrs:** lai nolasītu temperatūru uz letes. **Termostats:** lai noregulētu letes temperatūru. Nospiežot taustiņu **5 "SET vai P"** vienreiz, iespējams vizualizēt ieprogramēto iekārtas temperatūru, kuru iespējams izmainīt ar taustiņu **6 "UP" (\*augstāk)** vai taustiņu **7 "DOWN" (\*zemāk)**. (sk. 5. att.)

## 7. PAREIZAS FUNKCIONĒŠANAS PĀRBAUDE

**Pārbaudiet, vai:** **1.** Kontaktdakša ir ieslēgta. **2.** Vāks ir vaļā. **3.** Slēdzis ir ieslēgts (iedegas zaļa spuldzīte). **4.** Sildlampas ir ieslēgtas. **5.** Pārbaudiet, vai temperatūra ir pareizi noregulēta. **6.** Uzmaniet, lai iekārtas tuvumā neatrastos nekādi uzliesmojoši materiāli vai jebkādas citas uguns nedrošas un bīstamas vielas.

## 8. SILDELEMENTU PLAUKTU TĪRĪŠANA

**1.** Atvienojiet iekārtu no elektroenerģijas tīkla, izslēdzot iekārtas galveno slēdzi un izraujot kontaktdakšu no kontaktligzdas. **2.** Pirms tīrīšanas pārlicinieties, vai sakarsušās daļas ir atdzisušas. **3.** Notīriet tilpnes sienas ar mīkstu sūkli, kas samērcēts ūdens un sodas šķīdumā, tad rūpīgi noslaukiet, līdz tā nožuvusi. **4.** Pieslēdziet elektroenerģijas tīklam.





## Operatoriaus vadovas:

1. Pakuotės atidarymas
2. Apsauginio gaubto atidarymas
3. Gaubto ir išorės valymas
4. Lėkščių laikikliai
5. Pajungimas prie elektros tinklo
6. Reguliavimas
7. Veikimo tinkamumo patikrinimas
8. Kaitinamų lentynų valymas

## Techninio aptarnavimo darbuotojo vadovas (53 p.):

1. Lempų keitimas
2. Gaubtą pakeliantio motoro keitimas
3. Šaldymo sistemos schema ir elektros schema

## DĖMESIO

**Labai svarbu šią knygelę saugoti drauge su įranga, kad saugos sumetimais visada būtų galima ją pasiskaityti.**

1. Šią įrangą įjungti gali tik suaugę žmonės. Neleiskite vaikams gadinti valdiklių ar jais žaisti.
2. Draudžiama keisti įrangos technines savybes ar kitaip ją modifikuoti. 3. Instaliavimui reikalingus techninius darbus turi atlikti kvalifikuotas elektrikas ar kompetetingas specialistas. 4. Niekada nebandyti patiems remontuoti įrangos. Remonto darbus atliekant neįgudusiems asmenims, gali būti padaryta žala ar kilti rimtų sutrikimų. 5. Šios įrangos priežiūrą turi atlikti įgaliota Techninė tarnyba. Naudoti tik originalias atsargines dalis. 6. Įranga skirta tik maisto produktų saugojimui. 7. Gamintojas atmeta bet kokią savo atsakomybę tuo atveju, jei nebuvo laikomasi čia pateiktų saugos taisyklių. Be to, gamintojas pasilieka sau teisę be atskiro įspėjimo atlikti įrangos patbulinimus.

## Mūsų gaminiai skirti patalpoms – neinstaliuokite jų lauke už parduotuvės/ įstaigos ribų.

### 1. PAKUOTĖS ATIDARYMAS

**ĮPAKAVIMAS KARTONO DĖŽĖJE 1a.** Nupjauti suveržimo juostą, ištraukti dėžę pakeliant ją į viršų. **ĮPAKAVIMAS MEDINĖJE DĖŽĖJE 1b.** Ištraukti iš lentų vinis, su vinimis elgtis atsargiai. 2. Įvažiuoti pakeltuvo šakėmis tarp aparato ir padėklo ar dėžės. 3. Pakelti aparatą. 4. Pašalinti padėklą ar dėžę. 5. Pastatyti aparatą ant horizontalaus išlyginto paviršiaus. 6. Prieš išmetant pakuotę įsitikinti, ar joje nieko neliko. 7. Išrūšiuoti pakavimo medžiagas, kad jas būtų lengviau utilizuoti. 8. Aparatą galima užfiksuoti užblokuojant stabdžiais jo ratus. (žr.1 pav.)

### 2. APSAUGINIO GAUBTO ATIDARYMAS

1. Įkišti kištuką į el. lizdą, kaip aprašyta 5 skyriuje. 2. Paspusti elektroninio pakėlimo jungiklį (A) į padėtį II, kol gaubtas iki galo atsidares. 3. **N.B.:** prieš nuleidžiant gaubtą, įsitikinti kad kaitinamos lentynos ir kaitinimo lempos pabuvo išjungtos ne mažiau 10 minučių (žr.2 pav.).

### 3. GAUBTO IR IŠORĖS VALYMAS

1. Jokiu būdu nenaudoti valiklių, kurių sudėtyje yra spirito ar tirpiklių: šie nepataisomai sugadintų gaubtą, jis netektų skaidrumo. 2. Naudoti tik minkštą sudrėkintą kempinę. 3. Medinius paviršius reikia valyti specialiais valikliais, kurių yra prekyboje; jie pagaminti iš vandens emulsijos, be tirpiklių. 4. Nusausinti švariu audeklu.

### 4. LĖKŠČIŲ LAIKIKLIAI (OPTIONAL)

Pritvirtinti konsoles prie išorės baldo, į tam skirtas kiaurymes įsukant komplekte esančius varžtus (žr. 3 pav.).

### 5. PAJUNGIMAS PRIE ELEKTROS TINKLO

1. Įsitikinti, kad tinklo įtampa ir dažnis atitinka nurodytus skydelyje (A), įtaisytame ant aparato. 2. Įsitikinti, ar maitinimo lizdas: a) yra su žeminimo laidu. b) atitinka skydelyje nurodytą nominalią srovę. c) yra su IEC reikalavimus atitinkančiomis saugomis: magnetoterminiu diferencialiniu jungikliu, kurio  $I_n =$  nominali skydelyje nurodyta vertė. - Diferencialu, kurio jautrumas  $I_d = 30 \text{ mA}$ . 3. Įsitikinti ar aplinkui nėra sprogimų pavojaus (AD). 4. Aparatūroje sumontuotas kebelis "H05 VVF" skirta patalpoms. 5. Įkišti kištuką į elektros lizdą (nenaudoti trišakio ar sutrumpinimų). (žr.4 pav.)



## 6. REGULIAVIMAS

Aparatūra komplektuojama su reguliavimo valdikliais įtaisytais apsaugotame pulte priekinėje jos dalyje.

**1. Gaubto pakėlimo jung.**: atidaro ir uždaro gaubtą - Padėtis II pakėlimas- Padėtis 0 sustojimas- Padėtis I nuleidimas. **2. Šviesų jung.**: įjungia viduje šviesas. **3. Plokštės jungiklis**: Juo įjungiamas plokštės kaitinimo elementas. **4. Termometras**: rodo plokštės temperatūrą. **Termostatas**: reguliuoja plokštės temperatūrą. Vieną kartą paspaudus mygtuką **5 “SET ar P”**, ekrane parodoma nustatyta temperatūros vertė, kurią galima keisti mygtuku **6 “UP”** arba mygtuku **7 “DOWN”**. (žr. 5 pav.).

## 7. VEIKIMO TINKAMUMO PATIKRINIMAS

**ĮSITIKINTI AR**: **1.** Kištukas įstatytas į lizdą. **2.** Atidarytas gaubtas. **3.** Įjungtas plokštės jungiklis (šviečia žalia lemputė). **4.** Įjungtas kaitinimo lempų jungiklis. **5.** Patikrinti, ar nustatyta reikiama temperatūra. **6.** Laikyto aparatūra atokiai nuo degių ar sprogių medžiagų.

## 8. KAITINAMŲ LENTYNŲ VALYMAS

**1.** Atjungti elektros maitinimą pasukant bendrąjį jungiklį ir ištraukiant kištuką iš elektros lizdo. **2.** Prieš valymą palaukti, kol atvės įkaitusios dalys. **3.** Aparatą valyti kempine, sudrėkinta vandenyje su trupučiu natrio bikarbonato, po to kruopščiai nusausinti. **4.** Vėl pajungti maitinimo įtampą.



## Felhasználói kézikönyv:

1. A csomagolás felbontása
2. A védőbúra kinyitása
3. A búra és a kültér tisztítása
4. Tányértartó
5. Csatlakoztatás az elektromos hálózathoz
6. Szabályozás
7. A szabályos működés ellenőrzése
8. A felmelegített polcok tisztítása

## Karbantartási kézikönyv (53. old.):

1. Fénycsövek cseréje
2. A búraemelő motor cseréje
3. Hűtőberendezés vázlatrajza és elektromos vázlatrajz

## ! ELŐÍRÁSOK

**Nagyon fontos, hogy a berendezéssel megőrizték ezt a használati kézikönyvet biztonsági okokból a jövőbeni tanulmányozás céljára.**

1. Ezt a berendezést csak felnőtt személyek működtethetik. Ne engedélyezzék a gyermekeknek, hogy megromlják a vezérlőrendszert és játszanak a berendezéssel. 2. A berendezés jellemzőinek megváltoztatása vagy akár a módosítása is tilos. 3. A berendezés beépítéséhez szükséges villamossági munkákat szakképzett villanyszerelő vagy hozzáértő személy végezheti el. 4. Soha ne próbálják egymaguk megjavítani a berendezést. Tapasztalatlan személyek által végzett javítások károkat vagy komoly működési zavarokat okozhatnak. 5. Ezen a berendezésen a szervízzolgáltatást az arra feljogosított Műszaki Szervízzolgálat hajthatja végre. Csak eredeti cserealkatrészeket alkalmazzanak. 6. A berendezés nem alkalmas az élelmiszereken kívül más termékek tartósítására. 7. A gyártó cég minden felelősséget elhárít magától abban az esetben, ha nem tartják be ezeket a balesetmegelőzési szabályokat. Ezenkívül fenntartja magának a jogot a bármilyen előzetes értesítés nélküli, fejlesztési célú módosítások bevezetésére.

! **A termékeink beltéri felhasználásúak – ne építsék be azokat helyiségek/üzletek külterébe.**

### 1. A CSOMAGOLÁS FELBONTÁSA

**KARTONDOBOZ CSOMAGOLÁS 1a.** Vágják el a tartószalagot, felfelé húzzák le a dobozt.

**FALÁDA CSOMAGOLÁS 1b.** Feszítsék fel a fadesszkákat, óvatosan járjanak el a szögek miatt.

2. Vezessék be az emelő villáit a berendezés és a rakodólap vagy a láda közé. 3. Emeljék fel a berendezést. 4. Távolítsák el a rakodólapot vagy ládát. 5. Helyezzék a berendezést egy vízszintes kiegyenlített felületre. 6. Figyeljenek arra, hogy ne hagyjanak semmit a csomagolóanyagban, mielőtt azt eldobnák. 7. A csomagolóanyagokat összetételük alapján különítsék el, ezáltal az újrafeldolgozásukat segítik. 8. A berendezés a kerekeknél fékműködtetéssel rögzíthető. (lásd 1. ábra).

### 2. A VÉDŐBÚRA KINYITÁSA

1. Kössék be a csatlakozódugót az elektromos hálózatba a 5. pontban leírtak szerint. 2. Nyomják be az elektromos emelő kapcsolóját (A) a II-es pozícióba a teljes kinyitáig. 3. **Megj.:** Győződjenek meg arról, hogy a búra leengedése előtt legalább 10 perccel lekapcsolták a polcok melegítését és a melegítő lámpatesteket (lásd 2. ábra).

### 3. A BÚRA ÉS A KÜLTÉR TISZTÍTÁSA

1. Feltétlenül kerüljék az alkohol- vagy oldószertartalmú tisztítószereket, amelyek jóvátehetetlenül károsítanak a búrát, veszélyeztetve annak átlátszóságát. 2. Csak egy nedves, puha szivacsot használjanak. 3. A felfelületeket a kereskedelemben könnyen megtalálható vizes emulziós alapú, oldószereket nem tartalmazó, specifikus termékekkel tisztítsák. 4. Egy tiszta törlőruhával szárítsák.

### 4. TÁNYÉRTARTÓ (OPTIONAL)

Rögzítsék a tartóelemeket a berendezés külső részéhez oly módon, hogy csavarozzák be a mellékelt csavarokat a megfelelő furatokba (lásd 3. ábra).

### 5. CSATLAKOZTATÁS AZ ELEKTROMOS HÁLÓZATHOZ

1. Győződjenek meg arról, hogy a hálózati feszültség és frekvencia megegyezzen a készülékre erősített táblácskán (A) feltüntetett adatokkal. 2. Bizonyosodjanak meg arról, hogy a hálózati csatlakozóaljzat a) Földelt vezetékkel rendelkezzen. b) a tábla szerinti névleges áramhoz alkalmas legyen. c) az IEC szabványok által előírt védelmekkel rendelkezzen: differenciális mágneses termikus megszakító (hétköznapiasan kifejezve életmentő) és  $I_n$  = táblán feltüntetett névleges érték. -Differenciális  $I_d=30$  mA érzékenységgel. 3. Ellenőrizték, hogy a környezet ne legyen robbanásveszélyes (AD). 4. A készülékre szerelt tápvezeték: H05 VVF, beltéri használatra alkalmas. 5. Illesszék be a csatlakozódugót (ne használjanak hármass csatlakozót és reduktorokat). (lásd 4. ábra).



## 6. SZABÁLYOZÁS

A berendezés az első részen található védett kapcsolótáblán elhelyezett szabályozó vezérlőrendszerrel rendelkezik. **1. Búraemelő kapcs.:** A búra kinyitására és lecsukására szolgál - II felemelés pozíció - 0 leállítás pozíció - I leengedés pozíció. **2. Fénycső megszak.:** A beltéri fénycsövek bekapcsolására szolgál. **3. Sütőlap kapcsoló:** A sütőlap fűtőellenállásának bekapcsolására szolgál. **4. Hőfokmérő:** A sütőlap hőmérsékletét jelzi. **Hőfokszabályozó:** A sütőlap hőmérsékletét szabályozza. Az egyszer lenyomott **5-es "SET vagy P"** gomb lehetővé teszi a beállított hőmérséklet kijelzését, amely az **6-ös "UP"** gomb vagy a **7-os "DOWN"** gomb megnyomásával módosítható. (lásd 5. ábra).

## 7. A SZABÁLYOS MŰKÖDÉS ELLENŐRZÉSE

**ELLENŐRIZZÉK, HOGY:** **1.** A csatlakozódugó be legyen kötve. **2.** A búra nyitva legyen. **3.** A sütőlap kapcsolója be legyen kapcsolva, (világító, zöld fény). **4.** A melegítő lámpatestek kapcsolója be legyen kapcsolva. **5.** Ellenőrizték, hogy a kívánt hőmérséklet legyen beállítva. **6.** Tartsák távol a berendezést gyúlékony vagy robbanásveszélyes anyagoktól.

## 8. A FELMELEGÍTETT POLCOK TISZTÍTÁSA

**1.** A főkapcsoló állításával és a csatlakozódugónak az aljzatból való kihúzásával kapcsolják le a hálózati csatlakozást. **2.** A tisztítás előtt várják meg, hogy a felmelegedett részek lehűljenek. **3.** Tisztítsák meg a berendezést egy szódabikarbónás vízzel nedvesített szivaccsal, majd gondosan szárítsák meg. **4.** Kössék vissza a hálózati csatlakozást.



## Manwal għall użu:

1. Istruzzjonijiet ta' kif tneħhi l-ippakkjar
2. Kif tiftaħ l-għatu
3. Tindif tal-għatu u ta'barra
4. Żammejja tal-platti
5. Konnessjoni mal- mejns
6. Kontrolli
7. Iċċekkjar għal ħidma korretta
8. Tindif tal-uċuħ msahħna

## Manwal għall-manutenzjoni (Pġ. 53):

1. Tibdil tal-lampi
2. Tibdil tal-mutur ta' alzar ta' l-għatu
3. Skizz ta' l-impjant ta' refriġerazzjoni u skizz ta' l-elettriku

### ⚠ ATTENZJONI

**Importanti ħafna li dan il-manwal ta' istruzzjonijiet jinżamm ma' l-appliance biex jiġi kkonsultat anke' fil-futur, għal raġunijiet ta' sikurta'.**

**1.** Dan l-appliance irid jiġi installat biss minn persuni adulti. Tfal m'għandhomx jithallew ibabsu jew jilagħbu bil-pumijiet. **2.** Mhuwiex permess tibdil fil-karatteristiċi tal-appliance. **3.** Xogħolijiet elettrici neċessarji għall-installazzjoni tal-appliance iridu jkunu eżegwiti minn elettricisti kwalifikati jew minn persuni kompetenti. **4.** Wieħed m'għandu qatt jipprova jsewwi l-appliance waħdu. Tiswija magħmula minn persuni mhux tal-mestjier jistgħu jikkawżaw danni serji. **5.** Tibdil jew tiswija fl-appliance għandhom isiru biss minn ċentru ta' Assistenza Teknika awtorizzat. Uża biss partijiet oriġinali. **6.** L-appliance huwiex maħluq biex jikkonserva oġġetti oħra li mhumiex alimentari. **7.** Id-ditta li ħolqot l-appliance ma' terfax responsabilita' meta n-normi speċifikati ma jiġux rispettati u l-miżuri ta' prikawzjoni ma'jiġux meħuda. Id-ditta tirriżerva d-dritt li tagħmel t-tibdil kollu neċessarju f'dawn il-każijiet mingħajr pre-avis.

### ⚠ Il-prodotti tagħna huma għall-użu intern – tinstallax fuq barra tal-bini/ħwienet.

#### 1. ISTRUZZJONIJIET TA' KIF TNEĤHI L-IPPAKKJAR

**IPPAKKJAR TAL-KARTUN: 1a.** Aqta' l-faxxa ta' fuq u għolli l-ippakkjar tal-kartun **KAXXA**

**TAL-INJAM: 1b.** Neħhi l-imsiemer mill-kaxxa tal-injam b'attenzjoni. **2.** Daħħal il-frieket tal-forklifter bejn l-appliance u l-kaxxa. **3.** Għolli l-appliance. **4.** Neħhi l-kaxxa. **5.** Poġġi l-appliance fuq wiċċ ċatt u lixx.

**6.** Kun żgur li ma fadal xejn fl-ippakkjar qabel ma tarmi. **7.** Issepara l-materjal tal-ippakkjar biex tiffaċilita r-rimi tiegħu. **8.** Tista' żzomm l-appliance f'postu billi tuża l-pedali tal-brejkijiet. (ara fig. 1).

#### 2. KIF TIFTAĤ L-GĤATU

**1.** Ikkonektja s-supply tad-dawl kif deskritt f'kapitlu 5. **2.** Agħfas is-swicc elektroniku biex togħlih **(A)** al pożizzjoni II sakemm jinfetaħ kollu **3. N.B.:** Itfi, l-ixkaffi msahħna u l-lampi ta' sħana għaxar minuti qabel ma tniżżel l-għatu (ara figura 2).

#### 3. TINDIF TAL-GĤATU U TA'BARRA

**1.** Tuzax detergenti li jikkontjenu l'alcohol jew spirit li jistgħu jikkazzaw Danni għoall-għatu w jikkomprometta t-trasparenza tiegħu. **2.** Uza biss sponża umda. **3.** Uża materjal approprijat li wieħed jista jsib fil-ħwienet tad-dindif ta'l-injam, li bilfors għandhom jkollhom emulsjoni ta'l-ilma li m'għandu l-ebda ilma. **4.** Nixxef b'biċċa nadifa.

#### 4. ŻAMMEJJA TAL-PLATTI (OPTIONAL)

Issikka l-ixkaffi mal-kabinett ta' barra, billi tissikka l-viti ġewwa t-toqob li huma provduti għal dan l-iskop (ara figura 3).

#### 5. KONNESSJONI MAL- MEJNS

**1.** Kun żgur li l-vultaġġ u l-frekwenza tal-mejns huma l-istess bħal dawk mniżżla fuq ir-Rating Plate **A** imwaħħla mal-appliance. **2.** Kun żgur li s-sokkitt li miegħu se tqabbad : a) *Huwa ertjat kif suppost, b) jissodisfa l-prireqwiziti kollha tal-kurrent ratat hekk kif stipolat fuq ir-rating plate. c) Jikkonforma mar-regolamenti tal-IEC: l-iswiċċ differenzjali manjetiku-termali għandu  $I_n = \text{valur nominali}$  li huwa dak dikjarat fuq il-plakka tar-Rating: Id-differenzjal b'sensittivita Id ta' 30mA.* **3.** Kun żgur li m'hemm l-ebda periklu ta' splużżjoni (AD) fil-kamra. **4.** Il-'cable' tal-appliance huwa H05VVf, iddisinjat għall-użu intern. **5.** Daħħal il-plakka ġewwa s-sokkitt (tuzax adattaturi għas-sistema ta' bi tlieta jew adattaturi li jnaqqsu l-kurrent.(ara disinn 4).

M



## 6. KONTROLLI

Fl-apparat jinsabu kontrolli f'panew protett fuq in-naħa ta' quddiem. **1. Swiċċ li jgħolli l-għatu:** sabiex jiftaħ jew jagħlaq l-għatu - Qiegħed fil-Pożizzjoni II biex tgħolli - Pożizzjoni 0 biex tieqaf - Pożizzjoni I biex tniżżel. **2. Swiċċ tad-dawl:** biex jinxtgħel id-dawl ġewwa l-impjant. **3. Swiċċ tal-hotplejt:** Jintuża sabiex jixgħel ir-reżistenza tal-hotplejt. **4. Termometru:** Jindika t-temperatura fil-hotplejt. **Termostat:** Jirregola t-temperatura tal-hotplejt. Aghfas Buttuna **5 "SET jew P"** darba sabiex tiġi ssettjata t-temperatura, li din tista' tiġi mibdula billi tagħfas il-buttuna **6 "UP"** jew buttuna **7 "DOWN"**. (ara figura 5).

## 7. IĊĊEKKJAR GĦAL HIDMA KORRETTA

**Kun żgur li:** **1.** il-plagg huwa kkonnettjat. **2.** L-għatu huwa miftuħ. **3.** L-iswiċċ tal-hotplejt huwa inserit, (dawl aħdar jixgħel). **4.** Dawl tas-sħana huwa mixgħul. **5.** Iċċekkja li t-temperatura stabbilita hija xierqa. **6.** Żomm il-makna l-bogħod minn kull materjal li jaqbad jew periklu ta' splużjoni.

## 8. TINDIF TAL-UĊUĦ MSAHHNA

**1.** Neħħi l-provvista elettrika billi titfi d-dawl u tneħħi l-plakk minn mas-sokit. **2.** Qabel it-tindif, ħalli l-partijiet sħan jikshu. **3.** Naddaf l-impjant bi sponża umda b'ilma bi ftit bikarbonat tas-sodju. Imbagħad nixxef b'attenzjoni. **4.** Erġa' imbagħad qabbad ma' l-elettriku.



## Podrecznik operatora:

1. Instrukcje otwierania opakowania
2. Otwieranie kopuły ochronnej
3. Mycie kopuły i zewnętrzne
4. Taca
5. Podłączenie do sieci elektrycznej
6. Regulacja
7. Kontrola prawidłowego działania
8. Mycie podgrzewanych półek

## Podrecznik obsługi konserwacyjnej (str. 54):

1. Wymiana żarówek
2. Wymiana silnika do podnoszenia kopuły
3. Schemat układu chłodzenia i schemat elektroniczny

## UWAGI

### Instrukcje należy zachować wraz z urządzeniem w celu konsultacji i bezpieczeństwa.

1. Urządzenie musi być podłączone tylko przez osoby dorosłe. Nie wolno dzieciom dotykać przycisków czy bawić się urządzeniem. 2. Jest zabronione fałszowanie czy zmienianie charakterystyki urządzenia. 3. Prace elektryczne konieczne do instalacji urządzenia muszą być wykonane przez wykwalifikowanego elektryka lub przez kompetentną osobę. 4. Nigdy nie próbuj reperować urządzenia sam. Naprawy wykonane przez osoby niedoświadczone mogą spowodować uszkodzenia lub złe funkcjonowanie urządzenia. 5. Serwis musi być wykonany przez upoważnione Centrum Techniczne. Stosować tylko części zamienne oryginalne. 6. Urządzenie nie jest przystosowane do konserwacji produktów innych niż artykuły żywnościowe. 7. Producent nie bierze na siebie żadnej odpowiedzialności jeśli przepisy dotyczące bezpieczeństwa pracy nie będą przestrzegane. Producent zastrzega sobie prawo naniesienia zmian ulepszających bez zawiadomienia.

## Nasze produkty są przeznaczone do użytku wewnętrznego – instalować ich na zewnątrz lokali czy sklepów.

### 1. INSTRUKCJE OTWIERANIA OPAKOWANIA

**OPAKOWANIE W POSTACI KARTONOWEGO PUDEŁKA 1a.** Przeciąć taśmę, zdjąć pudełko unosząc je w górę. **OPAKOWANIE W POSTACI DREWNIANEJ SKRZYNI 1b.** Wyciągnąć ostrożnie gwoździe z drewnianych desek. 2. Włożyć widły wózka widłowego między urządzeniem a paletą lub skrzynią. 3. Podnieść urządzenie. 4. Pozbyć się palety lub skrzyni. 5. Postawić urządzenie na równej powierzchni. 6. Zwrócić uwagę, aby nie pozostawić niczego w opakowaniu przed jego wyrzuceniem. 7. Dokonać segregacji różnych opakowań w celu ich łatwiejszego recyklingu. 8. Istnieje możliwość unieruchomienia urządzenia blokując kółka. (Patrz rys.1)

### 2. OTWIERANIE KOPUŁY OCHRONNEJ

1. Podłączyć wtyczkę do prądu jak opisano w rozdziale 5. 2. Nacisnąć włącznik podnośnika elektrycznego (A) do pozycji II aż do całkowitego otworzenia. 3. **Uwaga:** Upewnić się, czy półki podgrzewane i żarówki zostały wyłączone przynajmniej 10 minut przed opuszczeniem kopuły (patrz rys.2).

### 3. MYCIE KOPUŁY I ZEWNĘTRZNE

1. Stanowczo unikać środków zawierających alkohol lub rozpuszczalniki, które uszkodząby nieodwracalnie kopułę (nie byłaby przezroczysta). 2. Używać tylko miękkiej gąbki zwilżonej. 3. Powierzchnie drewniane powinny być czyszczone produktami do drewna na bazie emulsji wodnistych bez środków rozpuszczających, które są powszechnie dostępne w sklepach. 4. Wytrzeć do sucha czystą ściereczką.

### 4. TACA (OPTIONAL)

Umocować regały na zewnątrz szafy, przykręcając je śrubami znajdującymi się w zestawie, w otworach do tego przygotowanych (patrz Rys. 3).

### 5. PODŁĄCZENIE DO SIECI ELEKTRYCZNEJ

1. Upewnić się czy napięcie i częstotliwość sieci odpowiadają parametrom wskazanym na tabliczce (A) umieszczonej na urządzeniu. 2. Upewnić się czy gniazdko wtyczkowe zasilania jest: a) wyposażone w przewód uziomowy. b) odpowiednie do prądu nominalnego określonego na tabliczce. c) wyposażone w zabezpieczenia zgodnie z normami IEC:- Włącznik magnetyczno-termiczny (zwykle puszką odcinającą dopływ prądu) z  $I_n =$  wartość nominalna wskazana na tabliczce. - Przekładnia różniczkowa ze skutecznością  $I_d = 30 \text{ mA}$ . 3. Sprawdzić czy w pomieszczeniu nie ma ryzyka eksplozji (AD). 4. Przewód zasilający zamontowany do urządzenia to: H05 VVF, przystosowany do użytku wewnątrz pomieszczeń. 5. Włożyć wtyczkę do gniazdka (nie używać potrójnych złączek ani złączek redukcyjnych).(patrz rys. 4).





## 6. REGULACJA

Urządzenie jest wyposażone w sterowniki regulacji znajdujące się na tablicy ochronnej na przodzie urządzenia. **1. Włącznik podnoszenia kopuły:** Służy do otwierania i zamykania kopuły - Pozycja II podnoszenie - Pozycja 0 postój- Pozycja I opuszczanie. **2. Włącznik lamp podgrzewających:** służy do włączenia lamp podgrzewających. **3. Włącznik płyty:** Służy do włączenia grzałki płyty. **4. Termometr:** pokazuje temperaturę płyty. **Termostat:** reguluje temperaturę płyty. Klawisz **5 "SET lub P"** naciśnięty jeden raz pozwala wyświetlić ustawioną temperaturę, która może być zmieniona naciskając klawisz **6 "UP"** lub Klawisz **7 "DOWN"**. (patrz rys. 5).

## 7. KONTROLA PRAWIDŁOWEGO DZIAŁANIA

**SPRAWDZIĆ CZY:** **1.** Wtyczka została włożona do gniazdka. **2.** Kopuła jest otwarta. **3.** Włącznik płyty jest włączony, (światatętko zielone włączone). **4.** Włącznik lampek podgrzewających jest włączony. **5.** Sprawdzić czy temperatura zaprogramowana jest tą żadaną. **6.** Ustawić urządzenie z dala od materiału łatwopalnego lub niebezpieczeństwa wybuchu.

## 8. MYCIE PODGRZEWANYCH PÓLEK

**1.** Odciąć dopływ prądu wyłączając włącznik ogólny i wyciągając wtyczkę z gniazdka. **2.** Przed rozpoczęciem mycia poczekać, aż części ciepłe ochłodzą się. **3.** Umyć urządzenie gąbką zwilżoną w wodzie z dodatkiem sody oczyszczonej, a następnie dokładnie wytrzeć do sucha. **4.** Podłączyć do prądu



## Príručka pre operátora:

1. Otvorenie obalu
2. Otváranie ochranného kupolovitého poklopu
3. Čistenie kupolovitého poklopu a vonkajšieho priestoru
4. Odkladacia polica.
5. Napojenie na elektrickú sieť
6. Nastavenie
7. Kontrola správneho fungovania.
8. Čistenie ohrievaných poličiek

## Príručka pre údržbára (str. 54):

1. Výmena žiarovky vnútorného osvetlenia
2. Výmena motoru dvíhania kupolovitého poklopu
3. Schéma chladicího systému a Elektrická schéma

**! UPOZORNENIE !**

**Z bezpečnostných dôvodov je veľmi dôležité, aby tento návod na obsluhu bol uložený v blízkosti prístrojového zariadenia a bol dostupný pre prípadné preštudovanie.**

1. Toto prístrojové zariadenie môžu obsluhovať len dospelé osoby. Nedovoľte deťom, aby sa dotýkali ovládacích prvkov alebo sa hrali s prístrojom. 2. Je zakázané poškodzovať alebo zmeniť vlastnosti prístrojového zariadenia. 3. Napojenie na elektrickú energiu pri inštalácii prístrojového zariadenia môžu vykonávať len kvalifikovaní elektrikári alebo iní kompetentní pracovníci. 4. Nikdy sa nepokúšajte prístrojové zariadenie opravovať sami. Opravy, vykonané neskúsenými osobami, môžu zapríčiniť poškodenie alebo vážne poruchy v prevádzke prístrojového zariadenia. 5. Opravy tohoto prístrojového zariadenia môžu vykonávať výhradne autorizované strediská pre technický servis. Používajte len originálne náhradné diely. 6. Prístrojové zariadenie nie je vhodné pre konzervovanie iného tovaru ako potravinového. 7. Výrobca odmieta akúkoľvek zodpovednosť, ak neboli dodržané tieto bezpečnostné normy. Výrobca si vyhradzuje právo na vykonanie akýchkoľvek modifikácií za účelom zlepšenia výrobku, bez predchádzajúceho upozornenia.

**! Naše výrobky sú určené do vnútorných priestorov – neinštalujte ich na vonkajšej strane priestorov / obchodov.****1. OTVORENIE OBALU**

**BALENIE DO KARTÓNOVEJ KRABICE 1a.** Rozrežte sťahovaciu pásku, vytiahnite krabicu smerom dohora. **BALENIE DO DREVENEJ DEBNY 1b.** Odmontujte drevené dosky, pričom dávajte pozor na klinec. 2. Zasuňte zdvihákové vidlice medzi prístrojové zariadenie a paletu alebo debnu. 3. Nadvihnite prístrojové zariadenie. 4. Odstráňte paletu alebo debnu. 5. Prístrojové zariadenie postavte na rovnú horizontálnu plochu. 6. Pred vyhodnotením obalu skontrolujte, či v ňom nič nezostalo. 7. Obalové materiály roztriedte podľa zloženia tak, aby ste uľahčili likvidáciu odpadu. 8. Prístroj je možné zaistiť pomocou brzdiacich prvkov na kolieskách. (Pozri obr.1)

**2. OTVÁRANIE OCHRANNÉHO KUPOLOVITÉHO POKLOPU**

1. Zapojte prístrojové zariadenie do elektrickej siete ako je uvedené v Kapitole 5. 2. Stlačte spínač elektrického dvíhania(A) do polohy č. II, až do kompletného otvorenia. 3. **N.B.** Overte si, či ohrievané police a výhrevné žiarovky sú vypnuté už aspoň 10 minút pred zatvorením kupolovitého poklopu (Pozri obr. 2)

**3. ČISTENIE KUPOLOVITÉHO POKLOPU A VONKAJŠIEHO PRIESTORU**

1. V žiadnom prípade nepoužívajte prípravky, ktoré obsahujú alkohol alebo iné rozpúšťadlá, lebo by mohli trvale poškodiť priesvitný povrch kupolovitého poklopu. 2. Používajte výlučne mäkkú navlhčenú hubku. 3. Drevené povrchy sa musia čistiť špeciálnymi prípravkami na báze vodných emulzií a bez obsahu rozpúšťadiel, ktoré sú bežne dostať na trhu. 4. Poutierajte mäkkou utierkou.

**4. ODKLADACIA POLICA (OPTIONAL)**

1. Police treba upevniť príslušnými skrutkami do navítaných otvorov na vonkajšiu skriňu. (Pozri obr. 3).

**5. NAPOJENIE NA ELEKTRICKÚ SIŤ**

1. Presvedčte sa, či napätie a frekvencie siete zodpovedajú údajom, ktoré sú uvedené na údajovom štítku (A) prístrojového zariadenia. 2. Presvedčte sa, či sieťová zásuvka je: a) Vybavená uzemneným vodičom. b) Vhodná na nominálny prúd, ktorý je uvedený na údajovom štítku. c) Vybavená ochranami v zmysle noriem IEC:- Diferenciálnym magnetotermickým vypínačom (bežne nazývaným ako životazáchranná poistka) s  $I_n$  = nominálnou hodnotou, uvedenou na údajovom štítku.- Diferenciálnym vypínačom s citlivosťou  $I_d = 30 \text{ mA}$ . 3. Overte si, či v prostredí nehrozí nebezpečenstvo výbuchu (AD). 4. Napájací kábel namontovaný na prístrojovom zariadení je typu: H05 VVF, vhodný pre vnútorné prostredia. 5. Zapojte zástrčkovú vidlicu (nepoužívajte rozdvojky a reduktory). (Pozri obr. 4).



## 6. NASTAVENIE

Prístrojové zariadenie je vybavené ovládačmi na regulovanie funkcií, umiestnenými na prednej strane zariadenia. **1. Vypínač dvíhania kupolovitého poklopu.** zdvíha kupolovitý poklop: Slúži na otváranie a zatváranie ochranného kupolovitého poklopu - Poloha II. dvíhanie - Poloha 0 zastavenie - Poloha I. klesanie, zatváranie. **2. Vypínač osvetlenia:** Slúži na zapnutie vnútorného osvetlenia. **3. Vypínač doštičky:** Slúži na zapnutie tepelných článkov doštičky. **4. Teplomer:** Udáva teplotu dosky. **Termostat:** Reguluje teplotu dosk. Tlačítko **5 "SET alebo P"**, stlačené jedenkrát, dovolí zobrazit' nastavenú teplotu. Teplotu je možné zmeniť pomocou tlačítka **6"UP"** alebo tlačítka **7"DOWN"** (Pozri obr.5)

## 7. KONTROLA SPRÁVNEHO FUNGOVANIA.

**SKONTROLUJTE, ČI :** **1.** Zástrčková vidlica je zapojená. **2.** Kupolovitý poklop je otvorený. **3.** Vypínač doštičky je zapnutý (rozsvietené zelené svetlo kontrolky). **4.** Vypínač výhrevných žiaroviek je zapnutý. **5.** Nastavená teplota je tá, ktorá je požadovabná. **6.** Do blízkosti prístrojového zariadenia je zakázané sa približovať s horľavými materiálmi alebo s ľahko výbušnými predmetmi.

## 8. ČISTENIE OHRIEVANÝCH POLIČIEK

**1.** Vypnite prívod elektrickej energie na hlavnom vypínači a vytiahnite šnúru zo zásuvky. **2.** Skôr ako začnete čistenie počkajte, kým sa teplé časti ochladia. **3.** Očistite steny a príslušenstvo hubkou, namočenou vo vode s trochou bikarbonátu sodného a starostlivo osušte. **4.** Obnovte napájanie elektrickým prúdom.



## Priročnik za delavca:

1. Navodila za odstranitev embalaže
2. Odpiranje zaščitne kupole
3. Čiščenje kupole in zunanje površine
4. Odcejalnik
5. Povezava na električno omrežje
6. Uravnavanje
7. Kontrole za dobro delovanje hladilnika
8. Čiščenje ogretyh predalov

## Priročnik za vzdrževalno osebje (stran 54):

1. Zamenjava notranjih žarnic
2. Zamenjava motorja za dviganje kupole
3. Shema naprave za hlajenje in električna shema

## ! OPOZORILA

**Je zelo važno, da se ta priročnik dobro shrani skupaj z napravo za bodočo konzultacijo, predvsem zaradi varnosti.**

**1.** Samo odrasle osebe lahko opravljajo kontrole in vzdrževanje te naprave. Ni dovoljeno, da se otroci dotikajo komand ali da se igrajo z njimi. **2.** Je strogo prepovedano ponarediti ali spremeniti karakteristike te naprave. **3.** Vse električne dela potrebne za instalacijo naprave morajo biti opravljene od kvalificiranega električarja ali kvalificiranega osebja. **4.** Nikoli ne poskusiti popravljati sami te naprave. Popravila opravljene od nekvalificiranega osebja lahko povzročijo škodo ali slabo delovanje naprave. **5.** Vzdrževanje te naprave mora biti opravljeno od avtoriziranega Servisa. Uporabljati samo originalne rezervne dele. **6.** Ta naprava ni primerna za konzerviranje drugega blaga razen jestvin. **7.** Proizvajalec ne odgovarja če ti protinezgodni predpisi niso upošteti. Proizvajalec si pridrža pravico, da spremeni in izboljša svoje izdelke brez predhodnega obvestila.

**! Naši izdelki so proizvedeni za uporabo samo v notranjih prostorih – nikoli ne montirajte te izdelke na odprtih prostorih.**

## 1. NAVODILA ZA ODSTRANITEV EMBALAŽE

**EMBALAŽA IZ KARTONA 1a.** Prerezati pakirni trak, sneti karton navzgor. **EMBALAŽA IZ LESENEGA ZABOJA 1b.** Ruvati žeblice iz lesenih desk, biti posebno pozorni na žeblice. **2.** Pozicionirati vile viličarja med napravo in paletu ali leseni zaboj. **3.** Dvigniti napravo. **4.** Odstraniti paletu ali zaboj. **5.** Postaviti napravo na horizontalno ravno površino. **6.** Dobro preveriti, da noben del ne ostane v embalaži preden se jo odstrani. **7.** Ločiti materiale kateri sestavljajo embalažo glede na njihovo sestavljanje tako da se olajša odvajanje. **8.** Je mogoče preprečiti gibanje naprave če se ravna na kolesca z zavoro. (glej skico. 1)

## 2. ODPIRANJE ZAŠČITNE KUPOLE

**1.** Vključiti vtičnico na električno omrežje kot opisano v točki 5. **2.** Pritisniti na stikalo električnega dvigala (**A**) v položaj II dokler se kupola popolnoma ne odpre. **3. POZOR:** preden se zniža kupolo je treba dobro preveriti, da ogrevanje predalov je bilo izključeno za vsaj 10 minut tako kot ogrevalne žarnice (glej skico 2)

## 3. ČIŠČENJE KUPOLE IN ZUNANJE POVRŠINE

**1.** Ne uporabljati čistilnih sredstev katere vsebujejo alkohol ali druge solvente ker bi lahko poškodovali kupolo in ogrozili njeno prozornost. **2.** Uporabljati samo eno mehko, vlažno gobo. **3.** Lesene površine morajo biti očiščene z posebnimi sredstvi katere so običajno v prodaji, sestavljene iz vodenih emulzij in brez solventov. **4.** Obrisati z čisto krpico.

## 4. ODCEJALNIK (OPTIONAL)

Montirati police na strukturo naprave in pritrditi dobavljene vijake v primerne luknje (glej skico 3).

## 5. POVEZAVA NA ELEKTRIČNO OMREŽJE

**1.** Dobro preveriti, da napetost in frekvenca omrežja so enake kot tiste navedene na tablici (**A**) katera se nahaja na napravi. **2.** Dobro preveriti, da vtičnica: a) ima ozemljitev. b) ustreza nominalnemu toku naveden na tablici. c) ima vse predpisane IEC zaščite: - diferencialno magnetotermično stikalo z  $I_n = \text{nominalno vrednostjo navedena na tablici} - \text{Diferencial z občutljivostjo } I_d = 30 \text{ mA}$ . **3.** Dobro preveriti, da naprava ne bo montirana v prostoru kateri je potencialno nevaren za eksplozije (AD). **4.** Kabel za napajanje montiran na napravi mora biti "H05 VVF" za notranje prostore. **5.** Vtakniti vtičnik v vtičnico (ne uporabljati pomožnih vtičnic ali redukcij). (glej skico 4)

SLO



## 6. URAVNAVANJE

Naprava je opremljena z komandami za uravnavanje katere se nahajajo na zaščitnem kvadrantu na sprednji strani hladilnika. **1. Stikalo za dviganje kupole:** je potrebno za odpiranje in zapiranje kupole - Položaj II: kupola dvignjena - Položaj 0: odmor - Položaj I: kupola nižana. **2. Stikalo za luč:** je potrebno za prižiganje notranje žarnice. **3. Stikalo za ploščo:** je potrebno za prižiganje električne upore plošče. **4. Termometer:** kaže temperaturo v napravi. **Termostat:** uravnava temperaturo naprave. Če se enkrat pritisne na gumb **5 "SET ali P"** je mogoče vizualizirati postavljeno temperaturo, katero je mogoče spremeniti če se pritisne na gumb **6 "UP"** (GOR) ali na gumb **7 "DOWN"** (DOL). (glej skico 5)

## 7. KONTROLE ZA DOBRO DELOVANJE HLADILNIKA

**DOBRO PREVERITI, DA:** **1.** vtičnik je vključen. **2.** Kupola je odprta. **3.** Stikalo plošče je vključeno, (zelena lučka prižgana). **4.** Stikalo za ogrevalne žarnice je vključeno. **5.** Kontrolirati, da temperatura je postavljena na pravilno vrednost, kot zaželeno. **6.** Naprava ne sme biti postavljena blizu vnetljivega materiala ali predmetov kateri bi lahko eksplodirali.

## 8. ČIŠČENJE OGRETIH PREDALOV

**1.** Izključiti električno napajanje in stikalo za zaščito vtičnice, sneti vtičnik iz vtičnice. **2.** Preden se začne čiščenje je treba počakati, da se topli deli ohladijo. **3.** Očistiti napravo samo z eno mehko vlažno gobo (voda in soda bikarbona) in dobro obrisati. **4.** Vključiti električno napajanje.

SLO



I  
UK  
D  
E  
F  
NL  
P  
S  
DK  
FIN  
B  
GR  
CZ  
EE  
LV  
LT  
H  
M  
PL  
SK  
SLO



- I** Manuale del manutentore
- UK** Maintenance manual
- D** Wartungshandbuch
- E** Manual de mantenimiento
- F** Manuel du préposé à l'entretien
- NL** Onderhoudshandleiding
- P** Manual do técnico de manutenção
- S** Manual för underhållspersonalen
- DK** Vejledning til vedligeholdelsespersonale
- FIN** Huolto-opas
- B** Handleiding van de persoon belast met het onderhoud
- GR** Εγχειρίδιο συντηρητή
- CZ** Pokyny pro údržbu
- EE** Hooldusjuhend
- LV** Instrukcija tehniskās apkopes darbiniekam
- LT** Techninio aptarnavimo darbuotojo vadovas
- H** Karbantartási kézikönyv
- M** Manwal għall-manutenzjoni
- PL** Podrecznik obsługi konserwacyjnej
- SK** Príručka pre údržbára
- SLO** Priročnik za vzdrževalno osebje



Fig.1

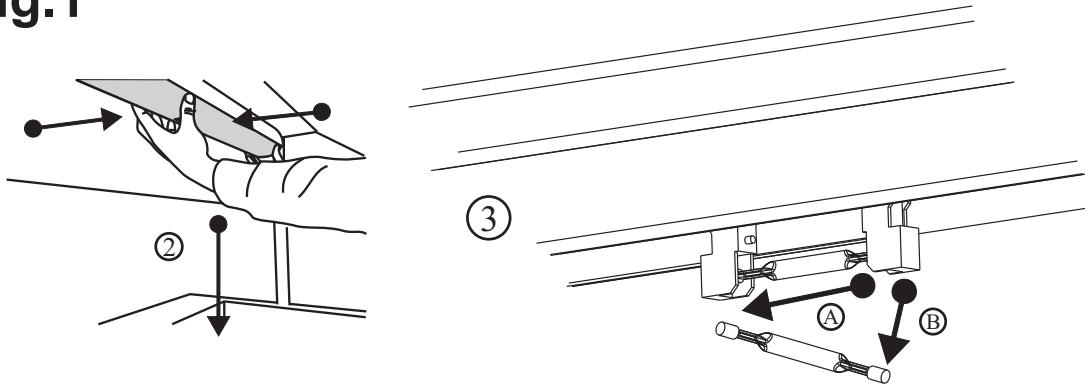
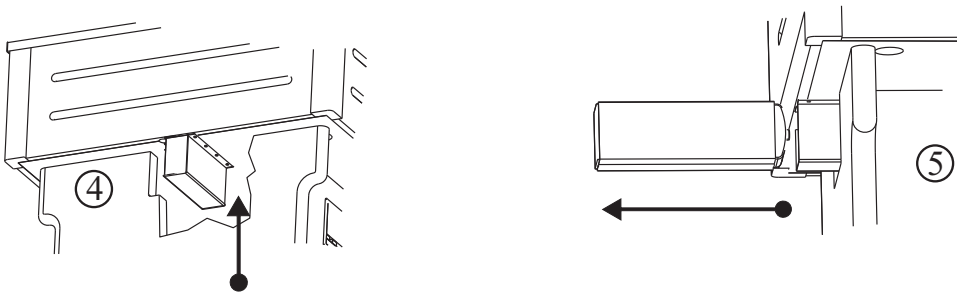


Fig.2



- I
- UK
- D
- E
- F
- NL
- P
- S
- DK
- FIN
- B
- GR
- CZ
- EE
- LV
- LT
- H
- M
- PL
- SK
- SLO





**1. SOSTITUZIONE DELLE LAMPADE**

1. Aprire la cupola. 2. Togliere l'alimentazione. 3. Afferrare, con entrambe le mani, la griglia di protezione della lampada, quindi premere verso il centro e sfilare verso il basso. 4. Spingere la lampada verso uno dei supporti in modo da liberare l'estremità opposta quindi toglierla dalla plafoniera. 5. **Attenzione:** la nuova lampada non deve essere assolutamente maneggiata a mani nude, operare la sostituzione afferrandola con un pezzo di carta. 6. Ripristinare il tutto procedendo in senso inverso (vedi Fig.1).

**2. SOSTITUZIONE DEL MOTORE DI SOLLEVAMENTO DELLA CUPOLA**

1. Sostenere la cupola. 2. Togliere l'alimentazione. 3. Rimuovere le griglie di aerazione. 4. Allentare le viti di fissaggio del supporto motore, poste sui lati esterni, sotto la vasca. 5. Sfilare il motore dal supporto. 6. Nel caso il motore fosse bloccato con la catena di sollevamento all'interno del tubo di guida, occorre svitare tutte le viti del supporto e sfilare il motore e la catena verso il basso. 7. Scollegare i fili di alimentazione elettrica del motore stesso. 8. Sostituire il motore e ripristinare tutto nelle stesse posizioni (vedi Fig.2).

**1. REPLACEMENT OF THE LAMPS**

1. Open the cover. 2. Turn the appliance off. 3. Take hold of the lamp's protective grid with both hands then push it towards the centre and remove from the bottom. 4. Press the lamp towards one of the two supports in order to release the other end and then take it off of the lamp set. 5. **Warning:** never handle the new lamp with bare hands. Use a piece of paper to take hold of it and replace it. 6. Refit all parts by following the above instructions in reverse order (see fig. 1).

**2. REPLACEMENT OF THE COVER'S LIFTING MOTOR**

1. Lower the cover. 2. Turn the appliance off. 3. Remove the ventilation grilles. 4. Loosen the fixing screws of the motor support, on the outside, under the basin. 5. Take the motor out of the support. 6. If the motor is blocked by the lifting chain inside the guide tube, you must remove all screws of the support and proceed to remove the motor and chain from the bottom. 7. Disconnect the motor's power supply wires. 8. Replace the motor and refit all components removed (see fig.2)

**1. AUSTAUSCH DER LAMPEN**

1. Die Kuppel öffnen. 2. Strom wie abschalten. 3. Fassen Sie das Schutzgitter der Lampe mit beiden Händen, drücken Sie in Richtung Zentrum und ziehen Sie es dann nach unten heraus. 4. Schieben Sie die Lampe in Richtung einer der Halterungen und befreien Sie so das entgegengesetzte Ende. Nehmen Sie sie dann aus der Deckenleuchte. 5. **Achtung:** Die neue Lampe darf in keinem Fall mit bloßen Händen angefasst werden. Fassen Sie sie während des Austauschs mit einem Stück Papier. 6. Alles in umgekehrter Reihenfolge wieder zusammensetzen. (siehe Abbildung 1).

**2. AUSTAUSCH DES HUBMOTORS DER KUPPEL**

1. Die Kuppel festhalten. 2. Strom wie abschalten. 3. Lüftungsgitter entfernen. 4. Lösen Sie die Befestigungsschrauben des Motorlagers, die sich an den Außenseiten unter der Wanne befinden. 5. Ziehen Sie den Motor aus dem Motorlager. 6. Sollte der Motor mit der Hubkette innerhalb des Führungsrohrs blockiert sein, müssen alle Schrauben des Lagers abgeschraubt und der Motor und die Kette nach unten herausgezogen werden. 7. Die Stromversorgungskabel vom Motor trennen. 8. Den Motor ersetzen und alles in der ursprünglichen Position wieder montieren (siehe Abb. 2).



## E

### 1. SUSTITUCIÓN DE LAS LÁMPARAS

1. Abrir la campana. 2. Desconectar la energía eléctrica. 3. Tomar con ambas manos la rejilla de protección de la lámpara, apretar hacia el centro y extraerla hacia abajo. 4. Empujar la lámpara hacia uno de los soportes para poder liberar el extremo opuesto y quitarla del plafón. 5. **Atención:** no manejar absolutamente la nueva lámpara con las manos desnudas; efectuar la sustitución tomándola con un pedazo de papel. 6. Restablecer todas las condiciones procediendo en el orden inverso (Véase figura 1).

### 2. SUSTITUCIÓN DEL MOTOR DE ELEVACIÓN DE LA CAMPANA

1. Bajar la campana. 2. Desconectar la energía eléctrica. 3. Quitar las rejillas de ventilación. 4. Aflojar los tornillos de fijación del soporte del motor, situados en los lados exteriores, debajo de la cuba. 5. Extraer el motor del soporte. 6. Si el motor está bloqueado con la cadena de elevación en el interior del tubo de guía, es necesario desenroscar todos los tornillos del soporte y extraer el motor y la cadena hacia abajo. 7. Desconectar los conductores de alimentación eléctrica del motor. 8. Sustituir el motor y volver a colocar todo en las mismas posiciones (Véase figura 2).

E

F

NL

## F

### 1. REMPLACEMENT DES LAMPES

1. Ouvrir la vitrine bombée. 2. Couper la tension électrique. 3. Saisir des deux mains la grille de protection de la lampe, appuyer vers le centre et retirer vers le bas. 4. Pousser la lampe vers un des supports de sorte à libérer l'extrémité opposée pour pouvoir retirer l'ampoule du plafonnier. 4. **Attention** : la nouvelle ampoule ne doit être en aucun cas manipulée à mains nues ; il faut la remplacer en la prenant à l'aide d'un bout de papier. 5. Réinstaller le tout en procédant en sens inverse (voir illustration 1).

### 2. REMPLACEMENT DU MOTEUR DE LEVAGE DE LA VITRINE BOMBÉE

1. Tenir la vitrine bombée. 2. Couper la tension électrique. 3. Enlever les grilles d'aération. 4. Dévisser les vis de fixation du support du moteur, positionnées sur les côtés externes, sous la cuve. 5. Retirer le moteur du support. 6. En cas de moteur bloqué par la chaîne de levage à l'intérieur du tube de la glissière, dévisser toutes les vis du support et retirer le moteur et la chaîne vers le bas. 7. Déconnecter les fils d'alimentation électrique du moteur. 8. Remplacer le moteur et repositionner le tout (voir illustration 2).

## NL

### 1. VERVANGING VAN DE LAMPEN

1. Open de koepel. 2. Sluit de elektriciteit. 3. Pak het beschermrooster van de lamp met beide handen vast, druk het vervolgens naar het midden en haal het neerwaarts uit de plafonnière. Duw de lamp in de richting van één van beide steunpunten, zodat de andere kant vrijkomt, en neem deze vervolgens uit de plafonnière. 4. **Let op:** de nieuwe lamp mag absoluut niet met blote handen vastgepakt worden. Breng de nieuwe lamp aan door deze met een stuk papier vast te pakken. 5. Breng alles in de oorspronkelijke staat terug door de handeling in omgekeerde volgorde uit te voeren (zie Fig. 1).

### 2. VERVANGING VAN DE HEFMOTOR VAN DE KOEPEL

1. Ondersteun de koepel. 2. Sluit de elektriciteit af. 3. Verwijder de ventilatieroosters. 4. Draai de bevestigingsschroeven van de motorbehuizing aan de buitenzijden, onder de bak, los. 5. Haal de motor uit de behuizing. 6. Indien de motor door de hefketting in de geleidebuis geblokkeerd is, dient u alle schroeven van de behuizing los te draaien en de motor en de ketting naar beneden weg te nemen. 7. Maak de elektriciteitsdraden van de motor los. 8. Vervang de motor en breng alles weer in de oorspronkelijke staat terug (zie Fig. 2)



### 1. SUBSTITUIÇÃO DAS LÂMPADAS

1. Abra a cúpula. 2. Desligue a alimentação. 3. Segure com ambas as mãos, a grelha de protecção da lâmpada e, em seguida, pressione em direcção do centro e extraia-a por baixo. 4. Empurre a lâmpada em direcção de um dos suportes a fim de libertar a extremidade oposta e remova-a do plafonnier. 5. **Atenção:** a nova lâmpada não deve ser absolutamente manuseada com as mãos desprotegidas; efectue a substituição segurando-a com um pedaço de papel. 6. Monte o conjunto novamente repetindo as mesmas operações na ordem inversa (ver a Fig. 1).

### 2. SUBSTITUIÇÃO DO MOTOR DE ELEVAÇÃO DA CÚPULA

1. Sustente a cúpula. 2. Desligue a alimentação eléctrica. 3. Remova as grelhas de ventilação. 4. Desaperte os parafusos de fixação do suporte do motor, situados nos lados externos, em baixo do tanque. 5. Extraia o motor do suporte. 6. Se o motor estiver bloqueado com uma corrente de elevação no interior do tubo de guia, é necessário desapertar todos os parafusos do suporte e extrair o motor e a corrente por baixo. 7. Desligue os fios da alimentação eléctrica do próprio motor. 8. Substitua o motor e volte a montar o conjunto na posição original (ver a Fig. 2).

P

S

DK

### 1. UTBYTE AV LAMPOR

1. Öppna kåpan. 2. Bryt strömförsörjningen. 3. Greppa om lampans skyddsgaller med båda händerna. Tryck det därefter mot mitten och dra nedåt. 4. Skjut lampan mot ett av de två stöden så att den motsatta änden blir fri och ta bort den från lamphållaren. 5. **OBS:** Den nya lampan får inte under några omständigheter hanteras med bara händer. Håll i den med ett hushållspapper vid bytet. 6. Montera alltihop genom att utföra nedmonteringen i omvänd ordning. (se fig. 1).

### 2. UTBYTE AV MOTORN FÖR LYFT AV KUPOLEN

1. Sänk kupolen. 2. Slå från eltillförseln. 3. Ta bort ventilationsspjällen. 4. Lossa motorhållarens fästskruvar som är placerade på utsidorna under behållaren. 5. Dra ut motorn från hållaren. 6. Om motorn är blockerad med lyftkedjan inuti styrröret ska du skruva loss stödets skruvar och dra ut motorn och kedjan nedåt. 7. Frånkoppla motorns elkablar. 8. Byt ut motorn och sätt tillbaka allt på samma plats (se fig. 2)

### 1. UDSKIFTNING AF PÆRER

1. Åbn hættten. 2. Frakobl strømmen. 3. Tag fat i pærens beskyttelsesgitter med begge hænder. Pres herefter mod midten af gitteret og træk det nedad. 4. Pres pæren mod en af de to støtter, således at enden, der er anbragt i den modsatte støtte, løsnes. Fjern herefter pæren fra lampen. 5. **Advarsel:** Den nye pære må under ingen omstændigheder berøres med bare hænder. I forbindelse med udskiftning skal der anbringes et stykke papir omkring pæren. 6. Montér delene ved at udføre ovennævnte indgreb i omvendt rækkefølge. (Jvf. fig. 1)

### 2. UDSKIFTNING AF MOTOR TIL HÆVNING AF HÆTTE

1. Støt hættten. 2. Frakobl strømmen. 3. Fjern udluftningsristene. 4. Løsn fastgøringsskruerne på motorens støtte. Skruerne er anbragt på ydersiderne under beholderen. 5. Fjern motoren fra støtten. 6. Hvis motoren er blokeret med løftekæden indvendigt i styrrøret, er det nødvendigt at løsne samtlige skruer, der er anbragt på støtten og fjerne motoren og kæden ved at trække dem nedad. 7. Kobl ledningerne fra motoren. 8. Udskift motoren og montér delene i de oprindelige positioner på ny. (Jvf. Fig. 2).



**1. LAMPPUJEN VAIHTAMINEN**

1. Avaa kupu. 2. Kytke virta pois päältä. 3. Tartu lampun suojaritilään molemmin käsin, paina keskiosaa kohden ja poista se vetämällä sitä alaspäin. 4. Työnnä lampua yhtä tukea kohden siten, että vastakkainen pää vapautuu. Poista kattolamppu tämän jälkeen paikoiltaan. 5. **Varoitus:** Älä kosketa uutta lampua koskaan paljain käsin, vaan käsittele sitä paperipyyhkeen avulla vaihdon aikana. 6. Pane kaikki osat takaisin paikoilleen suorittamalla annetut ohjeet päinvastaisessa järjestyksessä. (katso kuva 1).

**2. KUVUN NOSTOMOTTORIN VAIHTO**

1. Kannattele kupua. 2. Katkaise sähkö ohjeiden mukaisesti. 3. Poista ilmanvaihtoritilät. 4. Löysää ulkosivuille altaan alle sijoitettuja moottorin tuen kiinnitysruuveja. 5. Vedä moottori tuesta. 6. Mikäli moottori on lukittu paikalleen ohjausputken sisällä olevalla nostoketjulla, ruuvaa kaikki tuen ruuvit irti ja vedä moottori ja ketju ulos alakautta. 7. Irrota moottorin sähköjohtimet. 8. Vaihda moottori ja palauta kaikki osat alkuperäisille paikoilleen. (katso kuva 2).

**1. VERVANGING VAN DE LAMPEN**

1. Open de koepel. 2. Schakel de elektrische voeding. Met beide handen de beschermrooster van de lamp vastpakken, naar het centrum toe drukken en neerwaarts uithalen. 3. Duw de lamp naar één van de twee supports zodanig dat het tegenovergestelde uiteinde vrijgemaakt wordt en haal vervolgens de lamp uit de plafonnière. 4. **Let op:** de nieuwe lamp mag in geen geval met blote handen aangeraakt worden. De vervanging moet uitgevoerd worden met behulp van een stuk papier. 5. Herstel alles door in de tegenovergestelde volgorde tewerk te gaan (zie Fig. 1).

**2. VERVANGING VAN DE MOTOR VOOR HET OPHEFFEN VAN DE KOEPEL**

1. Ondersteun de koepel. 2. Sluit de elektrische voeding af. 3. De roosters voor de verluchting verwijderen. 4. De schroeven voor de vasthechting van de motor support, die zich op de buitenkanten onder de kuip bevinden, losdraaien. 5. De motor uit het support halen. 6. Indien de motor door de heffkettingen in de geleidebuis geblokkeerd is, dient u alle schroeven van de behuizing los te draaien en de motor en de ketting naar beneden weg te nemen. 7. Koppel de elektriciteitsdraden van de motor los. 8. Vervang de motor en breng alles in de oorspronkelijke staat terug (zie Fig. 2).

**1. ΑΝΤΙΚΑΤΑΣΤΑΣΗ ΤΩΝ ΛΑΜΠΤΗΡΩΝ**

1. Ανοίξτε το θόλο. 2. Αφαιρέσατε την τροφοδοσία όπως περιγράφεται στο Κεφάλαιο 11.3. Πιάστε με τα δύο χέρια, τη γρίλια προστασίας της λάμπας, μετά πιέστε προς το κέντρο και βγάλτε προς τα κάτω. 4. Σπρώξτε τη λάμπα προς ένα από τα στηρίγματα με τρόπο, που να την ελευθερώσετε από την αντίθετη άκρη και μετά βγάλτε τη από την πλαφονιέρα. 5. **Προσοχή:** η νέα λάμπα δε θα πρέπει με κανένα τρόπο να πιαστεί με γυμνά χέρια, κάντε την αντικατάσταση πιάνοντάς τη με ένα κομμάτι χαρτί. 6. Για να αποκαταστήσετε τα πάντα, προβείτε στην αντίστροφη διαδικασία (βλέπε Εικ. 1).

**2. ΑΝΤΙΚΑΤΑΣΤΑΣΗ ΤΟΥ ΚΙΝΗΤΗΡΑ ΑΝΥΨΩΣΗΣ ΤΟΥ ΘΟΛΟΥ**

1. Στηρίξτε το θόλο. 2. Αφαιρέσατε την ηλεκτρική τροφοδοσία όπως περιγράφεται. 3. Βγάλτε τα πλέγματα αερισμού. 4. Χαλαρώστε τις βίδες στερέωσης του στηρίγματος του κινητήρα, που βρίσκονται στα εξωτερικά πλαίσια, κάτω από τη δεξαμενή. 5. Αποτραβήξτε τον κινητήρα από το στηρίγμα. 6. Στην περίπτωση, που ο κινητήρας μπλοκαριστεί με την αλυσίδα ανύψωσης στο εσωτερικό του σωλήνα οδηγού, πρέπει να ξεβιδώσετε όλες τις βίδες στήριξης και να βγάλετε τον κινητήρα και την αλυσίδα προς τα κάτω. 7. Αποσυνδέστε όλα τα καλώδια ηλεκτρικής τροφοδοσίας από τον ίδιο τον κινητήρα. 8. Αντικαταστήστε τον κινητήρα και αποκαταστήστε τα πάντα στις ίδιες θέσεις (βλέπε Εικ.2).



### 1. VÝMĚNA ŽÁROVEK

1. Otevřete víko. 2. Odpojte zařízení od elektrické sítě. 3. Uchopte oběma rukama ochrannou mřížku žárovky, pak zatlačte středovou část a vytáhněte směrem dolů. 4. Zatlačte žárovku směrem k jedné z podpěr tak, aby se protilehlý konec uvolnil a vytáhněte ji ze svítidla. 5. **Pozor:** V žádném případě neberte novou žárovku do holých rukou. Při výměně ji držte zakrytou kouskem papíru. 6. Vraťte vše do původního stavu opačným způsobem (viz obr. 1).

### 2. VÝMĚNA MOTORU PRO ZDVIHÁNÍ POKLOPU

1. Zavřete poklop. 2. Odpojte zařízení od elektrické sítě. 3. Odstraňte rošty ventilace. 4. Povolte šrouby nosiče motoru, které se nacházejí na vnější straně pod chladicím boxem. 5. Vytáhněte motor z nosiče. 6. Pokud je motor zablokovaný se zvedacím řetězem uvnitř vodicí trubice, je třeba vyšroubovat všechny šrouby nosiče a vytáhnout motor a řetěz směrem dolů. 7. Odpojte dráty pro přívod proudu do motoru. 8. Vyměňte motor za nový a při jeho montáži postupujte opačným způsobem (viz obr. 2).

### 1. LAMPIDE VAHETAMINE

1. Avada kate. 2. Lülitada elektritoide välja. 3. Võtta mõlema käega lambi kaitserestist, seejärel suruda seda keskpaiga poole ja tõmmata allapoole pealt ära. 4. Suruda lampi ühe toe poole nii, et selle vastasots tuleb teiselt poolt lahti, ja seejärel võtta lamp lambipesast välja. 5. **Tähelepanu:** uut lampi ei tohi mingil juhul puutuda paljaste kätega, lambi vahetamise ajal kasutada paberitükki lambist kinni hoidmiseks. 6. Paigaldada kõik osad tagasi, toimides vastupidises järjekorras (vt Joon. 1).

### 2. KATTE TÕSTEMOOTORI VAHETAMINE

1. Toestada kate. 2. Lülitada elektritoide välja. 3. Eemaldada õhutusrestid. 4. Keerata säilituskambri all mootorialuse väliskülgedel asuvad kinnituskruvid lahti. 5. Võtta mootor aluselt maha. 6. Juhul, kui mootor on kinni jooksnud veoketiga juhttoru sees, tuleb kõik aluse kruvid lahti keerata ja mootor ja kett põhja poolt välja võtta. 7. Mootori elektritoitejuhtmed lahti ühendada. 8. Mootor välja vahetada ja kõik osad esialgses asendis uuesti paigaldada (vt Joon. 2).

### 1. LAMPU NOMAINĪŠANA

1. Atveriet vāku. 2. Izslēdziet iekārtu. 3. Satveriet lampas aizsargrēžģi ar abām rokām, tad piespiediet to virzienā uz centru un izņemiet no apakšas. 4. Piespiediet lampu virzienā uz vienu no diviem balstiem, lai varētu atbrīvot otru galu un tad izvelciet to no lampas ietvara. 5. **Bridinājums:** nekad nepieskarieties jaunai lampai ar plikām rokām. Varat izmantot papīra loksni, lai satvertu lampu un nomainītu to. 6. Salieciet atpakaļ visas sastāvdaļas, ievērojot iepriekš aprakstītās darbības pretējā secībā (sk. 1. att.).

### 2. KUPOLA PACELŠANAS MOTORĀ NOMAIŅA

1. Atbalsfīt kupolu (\*izveidot tam balstu). 2. Jāatvieno spriegumu. 3. Noņemt ventilācijas restes. 4. Noskrūvēt motora balsta fiksēšanas skrūves, kuras atrodas ārējās malās, zem vannas. 5. Izņemt motoru no balsta. 6. Gadījumā, ja motors ir bloķēts ar pacelšanas ķēdes palīdzību, kura atrodas vadošā caurulē, nepieciešams noskrūvēt visas balsta fiksēšanas skrūves un izņemt motoru un ķēdi, nospiežot tos uz leju. 7. Atvienot elektroenerģijas padeves vadus no motora. 8. Nomainīt motoru un atkārtot apakša minētas operācijas pretējā secībā (skat.2.zīm)



### 1. LEMPŲ KEITIMAS

1. Atidaryti gaubtą. 2. Išjungti maitinimą. 3. Abiem rankom suėmus apsaugines lempos groteles, paspausti jas vidurio link ir ištraukti per apačią. 4. Paspausti lempą vienos iš atramų link, kad atsikabintų priešingas kraštas, tada atskirti ją nuo plafono. 5. **Dėmesio:** naujos lempos jokių būdu negalima liesti plikomis rankomis, suimti ją reikia popieriaus skiaute. 6. Viską vėl sumontuoti atliekant veiksmus priešingus aprašytiems (žr. 1 pav.).

### 2. GAUBTĄ PAKELIANČIO MOTORO KEITIMAS

1. Nuleisti gaubtą. 2. Atjungti maitinimo įtampą. 3. Nuimti vėdinimo groteles. 4. Atsukti variklio atramos tvirtinimo varžtus, esančius išoriniuose kraštuose po talpa. 5. Ištraukti variklį, atskiriant jį nuo atramos. 6. Jei variklis užfiksuotas pakėlimo grandine kreipiančiajame vamzdyje, reikės atsukti visus atramos varžtus ir ištraukti variklį bei grandinę per apačią. 7. Atjungti nuo variklio elektros maitinimo laidus. 8. Pakeisti variklį ir viską sumontuoti kaip buvo (žr. 2 pav.).

### 1. FÉNYCSÖVEK CSERÉJE

1. Nyissák ki a búrát. 2. A le a hálózati csatlakozást. 3. Fogják meg mindkét kézzel a fénycső védőrácsát, majd nyomják a középpont felé és lefelé húzzák le. 4. Nyomják a fénycsövet az egyik tartóelem felé oly módon, hogy az ellentétes végződése kiszabadulhasson majd vegyék le a lámpatartóról. 5. **Figyelem:** az új fénycsövet egyáltalán nem szabad megérinteni csupasz kézzel, egy darab papírral megfogva végezzék el a cseréjét. 6. Szereljék vissza az egészet az ellenkező irányú eljárással (lásd 1. ábra).

### 2. A BÚRAEMELŐ MOTOR CSERÉJE

1. Támasszák meg a búrát. 2. Le a hálózati csatlakozást. 3. Szereljék le a szellőzőrácsokat. 4. Lazítsák meg a motor tartóállványát rögzítő csavarokat, amelyek a tartály alatt, a külső oldalfalakon található. 5. Húzzák ki a motort a tartóállványból. 6. Abban az esetben, ha a motor rögzítve van az emelőláncsal a vezetőcső belsejében, akkor ki kell csavarozni a tartóállvány minden csavarját és lefelé húzni a motort és a láncot. 7. Bontsák ki a motor tápvezetéseit. 8. Cseréljék le a motort és szereljenek vissza mindent a kiindulási pozícióba (lásd 2. ábra).

### 1. TIBDIL TAL-LAMPI

1. Iftaħ l-għatu. 2. Itfi l-apparat. 3. Żomm il-gradilja tal-lampa b'idejk it-tnejn u mbagħad mbotta għan-nofs u neħħi minn mal-qiegħ. 4. Aghfas il-lampa lejn xi wieħed miż-żewġ irfid sabiex teħles in-naħa l-oħra, imbagħad aqlagħha minn postha. 5. **Twissija:** qatt m'għandek tmiss il-lampa `l ġdida b'idejn mikxufin. Uża biċċa karta sabiex iżommha u tibdilha. 6. Qiegħed il-partijiet kollha f'psthom billi ssegwi l-istruzzjonijiet t'hawn fuq f'ordni bil-maqlub. (ara fig. 1)

### 2. TIBDIL TAL-MUTUR TA' ALZAR TA' L-GĦATU

1. Niżżel l-għatu. 2. Itfi t-tagħmir. 3. Neħħi l-gradilji ta' ventilazzjoni. 4. Ħoll il-viti li jwaħħlu l-irfid tal-mutur, fuq barra, taħt il-fliskatur. 5. Oħroġ il-mutur barra mill-irfid. 6. Jekk il-mutur ikun imblukkat bil-katina ta' l-alzar ġewwa t-tubu ta' gwida, għandek tneħħi l-viti kollha ta' l-irfid u tibqa' sejjer sakemm tneħħi l-mutur u l-katina mill-parti ta' isfel. 7. Skonnettja l-wajers tal-provvista ta' l-elettriku tal-mutur. 8. Ibdel il-mutur u erġa qiegħed l-komponenti kollha mneħħija f'psthom (ara fig. 2).





### 1. WYMIANA ŻARÓWEK

1. Otworzyć kopułę. 2. Odciąć zasilanie. 3. Obydwoma rękami chwycić kratę ochronną żarówki, następnie, nacisnąć w środku i wysunąć ku dołowi. 4. Pchnąć żarówkę w kierunku jednej z podpórek, w taki sposób, aby uwolnić drugi koniec, a następnie wyciągnąć ją z palfoniery. 5. **Uwaga:** nowej żarówki nie wolno dotykać gołymi rękoma, chwycić ją poprzez kawałek papieru. 6. Powrócić do stanu pierwotnego postępując w odwrotnym porządku. (Patrz Rys.1)

### 2. WYMIANA SILNIKA DO PODNOSZENIA KOPUŁY

1. Podtrzymać kopułę. 2. Odciąć dopływ powietrza. 3. Wyciągnąć kraty wentylacyjne. 4. Zluzować śruby obudowy silnika znajdujące się na zewnętrznych bokach, pod wanną. 5. Wyciągnąć silnik z obudowy. 6. Jeśli silnik byłby zablokowany wraz z łańcuchem urządzenia podnoszącego wewnątrz rury lejowej, należy odkręcić wszystkie śruby obudowy i wysunąć silnik i łańcuch od dołu. 7. Odłączyć przewody zasilania silnika. 8. Wymienić silnik i zamontować wszystkie elementy jak opisano wyżej, ale w odwrotnym porządku. (patrz rys.2).

### 1. VÝMENA ŽIAROVKY VNÚTORNÉHO OSVETLENIA

1. Otvorte ochranný kupolovitý poklop. 2. Vypnite prívod elektrickej energie. 3. Obydvoma rukami uchopte ochranný rošt žiarovky, potlačte ho do stredu a vyťahnite smerom dole. 4. Potlačte žiarovku smerom k jednému zo suportov tak, aby sa uvoľnil opačný koniec a vyberte ju z plafónu. 5. **Pozor :** Novú žiarovku absolútne nesmiete chytať holými rukami ! Uchopte ju pomocou papiera. 6. Obnovte všetky zapájania postupujúc v opačnom poradí. (Pozri obr. 1)

### 2. VÝMENA MOTORU DVÍHANIA KUPOLOVITÉHO POKLOPU

1. Nadvihnite kupolovitý poklop. 2. Vypnite prívod elektrickej energie. 3. Vyťahnite prevzdušňovacie rošty. 4. Uvoľnite upevňovacie skrutky na suporte motora, ktoré sa nachádzajú na vonkajších stranách pod zásobníkom. 5. Vyberte motor zo suportu. 6. V prípade, ak je motor zablokovaný dvíhacou reťazou vo vnútri vodiacej rúrky, je nutné odskrutkovať všetky skrutky zo suportu a vyťahnúť motor a reťaz smerom dole. 7. Odpojte vodiče prívodu elektrického prúdu zo samotného motora. 8. Vymeňte motor za nový a obnovte zapojenia tak, že zopakujete celý postup v opačnom poradí. (Pozri obr. 2).

### 1. ZAMENJAVA NOTRANJJIH ŽARNIC

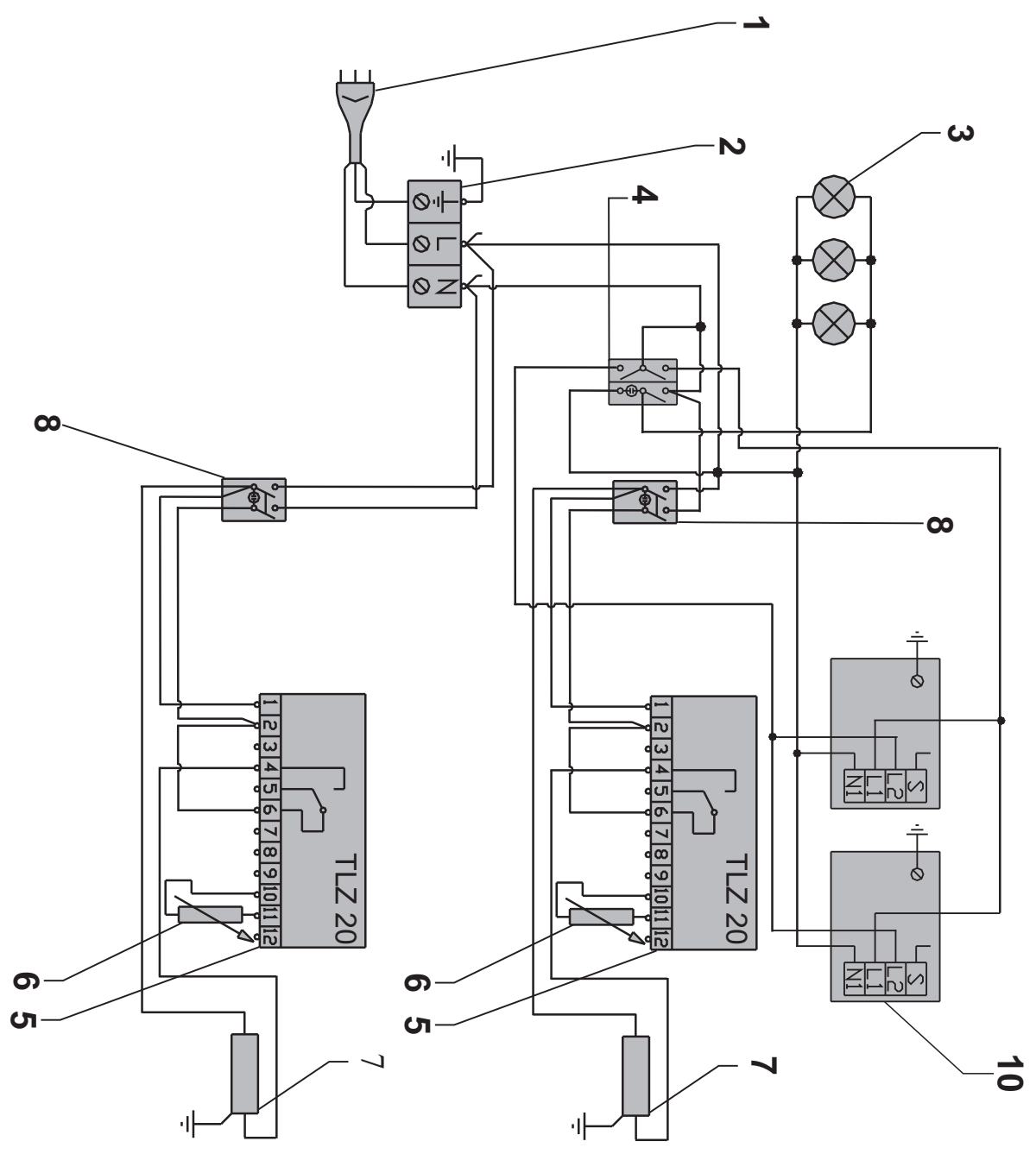
1. Odpreti kupolo. 2. Izključiti električno napajanje. 3. Prijeti z obema rokami rešetko za zaščito okova za žarnice in jo sneti navzdol. 4. Poriniti žarnico proti eno oporo tako da se drugi konec sname. Odstraniti žarnico. 5. **POZOR:** ne dotikati z golimi rokami novo žarnico, prijeti žarnico z koncem papirja. 6. Za montažo delov ponoviti postopek v nasprotno smer (glej skico 1).

### 2. ZAMENJAVA MOTORJA ZA DVIGANJE KUPOLE

1. Pridržati kupolo. 2. Izključiti električno napajanje. 3. Odstraniti rešetke za ventilacijo. 4. Popustiti vijake za pritrditev opore motorja, kateri se nahajajo na zunanji strani, pod kadjo. 5. Dvigniti motor z opore. 6. Če je motor blokiran zaradi verige za dviganje, katera se nahaja v notranjost vodilne cevi, je treba odviti vse vijake na opori in sneti motor in verigo navzdol. 7. Odstraniti vse kable za električno napajanje motorja. 8. Zamenjati motor in ponovno montirati vse dele na originalno mesto (glej skico 2)





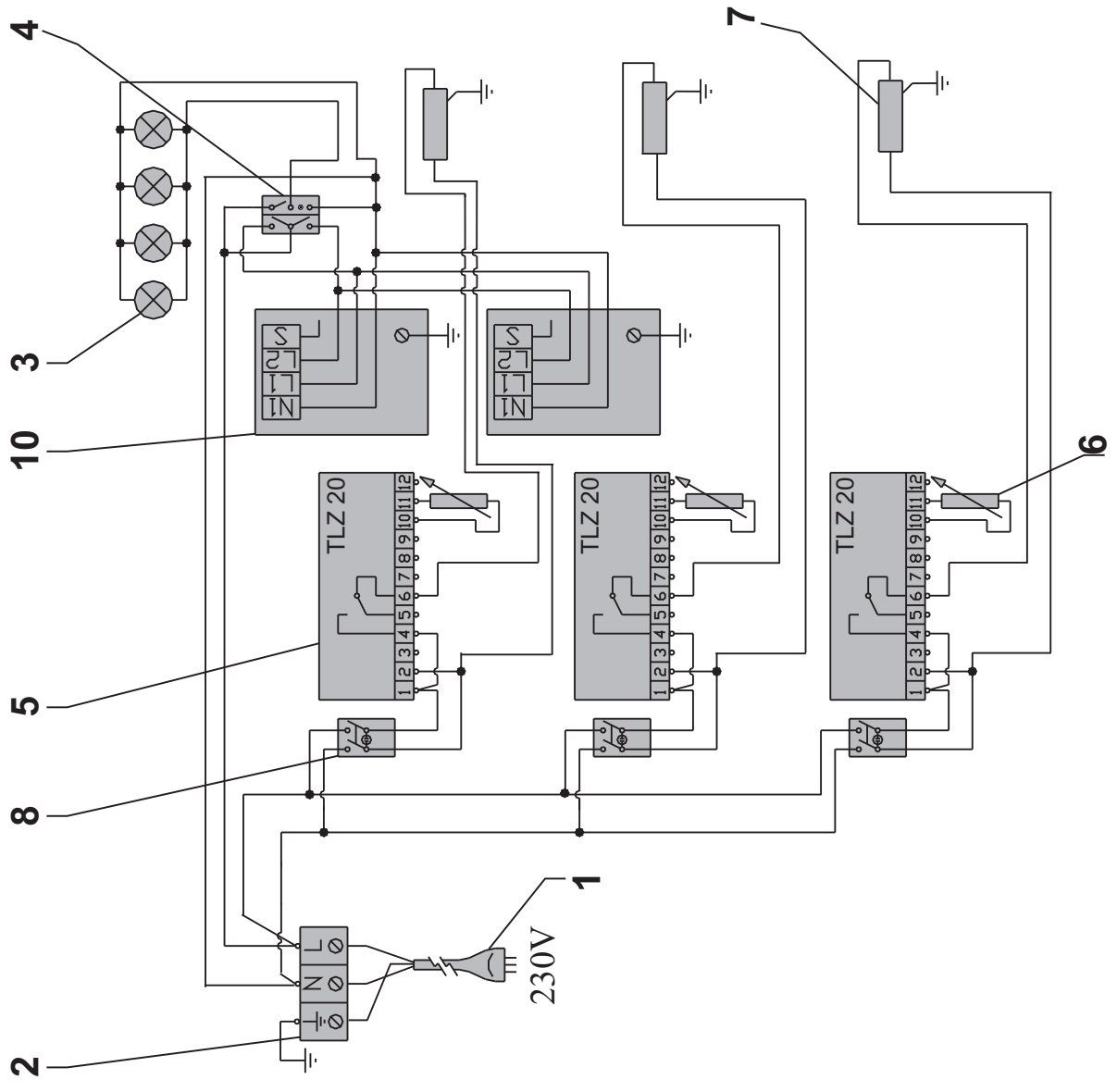


**Isola 4 Hot M**



- I
- UK
- D
- E
- F
- NL
- P
- S
- DK
- FIN
- B
- GR
- CZ
- EE
- LV
- LT
- H
- M
- PL
- SK
- SLO

# Isola 6 Hot M



I

- 1) Spina 2) Morsettiera 3) Lampade IRK 4) Interruttore 5) Termostato 6) Sonda 7) Resistenza  
8) Interruttore piastra 10) Motoriduttore

UK

- 1) Plug 2) Terminal board 3) IRK lamps 4) Switch 5) Thermostat 6) Probe 7) Resistor 8) Plate switch  
10) Motor reducer

D

- 1) Netzsteckdose 2) Klemmleiste 3) IRK-Lampen 4) Schalter 5) Thermostat 6) Sensor 7) Widerstand  
8) Schalter Platte 10) Getriebemotor

E

- 1) Enchufe 2) Caja de bornes 3) Lámparas IRK 4) Interruptor 5) Termostato 6) Sonda 7) Resistencia  
8) Interruptor placa 10) Motorreductor

F

- 1) Prise de courant 2) Bornier 3) Lampes IRK 4) Interrupteur 5) Thermostat 6) Sonde 7) Résistance  
8) Interrupteur plaque 10) Motoréducteur

NL

- 1) Stekker 2) Klemmenbord 3) IRK lampen 4) Schakelaar 5) Thermostaat 6) Sonde 7) Weerstand  
8) Schakelaar plaat 10) Reductiemotor

P

- 1) Placa de união 2) Terminal de bornes 3) Lâmpadas IRK 4) Interruptor 5) Termostato 6) Sonda  
7) Resistência 8) Int. chapa 10) Motorreductor



S

1) Strömkontakt 2) Kabelklämma 3) Lampor IRK 4) Brytare 5) Termostat 6) Sond 7) Resistans 8) Brytare plattan 10) Kugghjulsmotor

DK

1) Strømforsynings stik 2) Klemrække 3) IRK pærer 4) Afbryder 5) Termostat 6) Sonde 7) Varmelegeme 8) Afbryder til plade 10) Reduktionsgear

FIN

1) Virtapistoke 2) Jakorasia 3) IRK-lamput 4) Kytkin 5) Termostaatti 6) Anturi 7) Vastus 8) Levyn kytkin 10) Moottorialennin

B

1) Stekker 2) Klemmenbord 3) IRK lampen 4) Schakelaar 5) Thermostaat 6) Sonde 7) Weerstand 8) Schakelaar plaat 10) Reductiemotor

GR

1) Βύσμα ρεύματος 2) Πίνακας ακροδεκτών 3) Λαμπτήρες IRK 4) Διακόπτης 5) Θερμοστάτης 6) Αισθητήρια κεφαλή 7) Αντίσταση 8) Διακόπτης πλάκας 10) Κινητήρας με μειωτήρα στροφών

CZ

1) Elektrická zástrčka 2) Svorkovnice 3) IRK žárovky 4) Vypínač 5) Termostat 6) Sonda 7) Odpor 8) Vypínač desky 10) Redukční elektropřevodovka

EE

1) Pistik 2) Klemmiist 3) IRK infrapunalambid 4) Lüliti 5) Termostaat 6) Andur 7) Takistuselement 8) Plaadilüliti 10) Mootorreduktor

S

DK

FIN

B

GR

CZ

EE



## LV

- 1) Kontaktdakša 2) Kontakta plate 3) Lampas IRK 4) Slēdzis 5) Termostats 6) Zonde 7) Pretestība  
8) Plates slēdzis 10) Motorreduktors

## LT

- 1) Srovės zondas 2) Gnybtinė 3) IRK lempos 4) Jungiklis 5) Termostatas 6) Zondas 7) Reostatas  
8) Plokštės jungiklis 10) Motoreduktorius

## H

- 1) Csatlakozódugó 2) Kapocstábla 3) IRK lámpák 4) Megszak 5) Hőfokszabályozó 6) Szonda 7) Ellenállás  
8) Lemez megszakító 10) Reduktoros motor

## M

- 1) Plakka tal-Kurrent 2) Terminal 3) Lampi IRK 4) Interruttur 5) Termostat 6) Linja turi l-hoss 7) Rezistenza  
8) Świćc tal- Pjanča 10) Riduttur tal-Magna

## PL

- 1) Wtyczka 2) Tabliczka zaciskowa 3) Lampy IRK 4) Wyłącznik 5) Termostat 6) Sonda 7) Opór  
8) Wyłącznik płyty 10) Motoreduktor

## SK

- 1) Elektrická zástrčka 2) Svorkovnica 3) IRK žiarovky 4) Vypínač 5) Termostat 6) Sonda 7) Odpor  
8) Vypínač doštičky 10) Redukčná elektroprevodovka

## SLO

- 1) Vtičnik 2) Plošča za stičnike 3) Žarnice IRK 4) Stikalo 5) Termostat 6) Sonda 7) Električni upor  
8) Stikalo za ploščo 10) Motoreduktor

LV

LT

H

M

PL

SK

SLO





COLD  
ENGINEERING  
**TECFRIGO**

TECFRIGO s.p.a.  
42024 Castelnovo di Sotto  
(Reggio Emilia) Italy  
Via Galileo Galilei, 22  
Tel. 0522.683246 / 0522.688443  
Fax 0522.682196  
Fax Uff. acquisti 0522.682311  
Fax Uff. amm. 0522.688444  
e-mail: [info@tecfrigo.com](mailto:info@tecfrigo.com)  
<http://www.tecfrigo.com>



Management  
System  
ISO 9001:2008



[www.tuv.com](http://www.tuv.com)  
ID 9105015489

CE



COLD  
ENGINEERING  
**TECFRIGO**

