

AIR CONDITIONER
Compact Wall Mounted Type

OPERATING MANUAL
BEDIENUNGSANLEITUNG
MODE D'EMPLOI
MANUAL DE FUNCIONAMIENTO
MANUALE DI ISTRUZIONI
ΕΓΧΕΙΡΙΔΙΟ ΛΕΙΤΟΥΡΓΙΑΣ
MANUAL DE INSTRUÇÕES
РУКОВОДСТВО ПО ЭКСПЛУАТАЦИИ
KULLANIM KILAVUZU

English

Deutsch

Français

Español

Italiano

Ελληνικά

Portugués

Русский

Türkçe

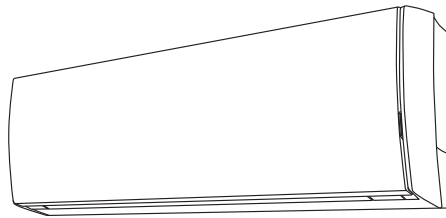



KEEP THIS MANUAL FOR FUTURE REFERENCE
DIESE ANLEITUNG BITTE SORGFÄLTIG AUFBEWAHREN
CONSERVEZ CE MODE D'EMPLOI AFIN DE POUVOIR VOUS Y RÉFÉRER ULTÉRIEUREMENT
GUARDE ESTE MANUAL PARA PODERLO CONSULTAR EN EL FUTURO
CONSERVARE QUESTO MANUALE PER OGNI EVENTUALE FUTURO RIFERIMENTO
ΚΡΑΤΗΣΤΕ ΤΟ ΕΓΧΕΙΡΙΔΙΟ ΓΙΑ ΜΕΛΛΟΝΤΙΚΗ ΑΝΑΦΟΡΑ
GUARDE ESTE MANUAL PARA CONSULTA POSTERIOR
СОХРАНИТЕ НАСТОЯЩЕЕ РУКОВОДСТВО ДЛЯ БУДУЩИХ ССЫЛОК
BU KILAVUZU, DAHA SONRA BAFIVURMAK ÜZERE SAKLAYIN

PRECAUÇÕES DE SEGURANÇA.....	Pt-1	OPERAÇÃO MANUAL AUTOMÁTICA.....	Pt-10
CARACTERÍSTICAS E FUNÇÕES.....	Pt-2	MODO DE FUNCIONAMENTO TEMPORIZADOR ON/OFF ...	Pt-11
NOME DAS PEÇAS.....	Pt-3	MODO DE FUNCIONAMENTO TEMPORIZADOR	
PREPARAÇÃO.....	Pt-5	PROGRAM (PROGRAMADA)	Pt-12
FUNCIONAMENTO.....	Pt-6	FUNCIONAMENTO DA TEMPORIZADOR	
REGULAÇÃO DA DIRECÇÃO DA CIRCULAÇÃO DO AR ...	Pt-8	SLEEP (DESCANSO)	Pt-13
FUNCIONAMENTO DE OSCILAÇÃO.....	Pt-8	MODO DE FUNCIONAMENTO TEMPORIZADOR	
Modo POWERFUL OPERATION (FUNCIONAMENTO POTENTE)...	Pt-9	WEEKLY (SEMANAL)	Pt-16
FUNCIONAMENTO DO MODO ECONOMY		FUNCIONAMENTO TEMPORIZADOR	
(POUPANÇA DE ENERGIA).....	Pt-9	WEEKLY (SEMANAL)	Pt-17
Funcionamento 10 °C HEAT (TÉRMICO A 10 °C) ...	Pt-10	LIMPEZA E CUIDADOS.....	Pt-18
MODO DE FUNCIONAMENTO OUTDOOR UNIT		DETECÇÃO E RESOLUÇÃO DE PROBLEMAS...Pt-20	
LOW NOISE (Baixo ruído da unidade exterior)....	Pt-10	SUGESTÕES DE UTILIZAÇÃO.....	Pt-21

PRECAUÇÕES DE SEGURANÇA

- Antes de utilizar o aparelho, leia atentamente estas “PRECAUÇÕES” e utilize-o do modo correcto.
- As instruções nesta secção relacionam-se todas com a segurança; certifique-se de que mantém as condições de funcionamento seguro.
- Nestas instruções, “PERIGO”, “AVISO” e “CUIDADO” têm os seguintes significados:

 PERIGO	Este sinal indica procedimentos que, se incorrectamente realizados, poderão, muito provavelmente, resultar em morte ou ferimentos graves para o utilizador ou para os técnicos de assistência.
 AVISO	Este sinal indica procedimentos que, se incorrectamente realizados, podem provocar a morte ou ferimentos graves para o utilizador ou para os técnicos de assistência.
 CUIDADO	Este sinal indica procedimentos que, se incorrectamente realizados, poderão causar lesões corporais ou danos.

PERIGO

- Não tente instalar este aparelho de ar condicionado sem ajuda.
- Este aparelho de ar condicionado não contém peças que possam ser reparadas pelo utilizador. Para reparações, consulte sempre os técnicos de assistência autorizados.
- Se tiver de deslocar o aparelho de ar condicionado, contacte os técnicos de assistência autorizados para desligar e instalar o aparelho de ar condicionado.
- Não fique muito tempo exposto directamente ao fluxo de ar gelado.
- Não introduza os dedos ou objectos na porta de saída ou na grelha de admissão.
- Não ligue nem desligue o aparelho de ar condicionado através do disjuntor eléctrico.
- Tenha cuidado para não danificar o cabo de alimentação.
- Se o cabo de alimentação deste aparelho ficar danificado, deve ser apenas substituído pelos técnicos de assistência autorizados, visto que são necessárias ferramentas de uso especial e um cabo especificado.
- Em caso de avaria (cheiro a queimado, etc.), desligue imediatamente o aparelho e o disjuntor e contacte os técnicos de assistência autorizados.
- Em caso de fuga de refrigerante, certifique-se de que o mantém afastado de chamas ou substâncias inflamáveis. (consulte um técnico de assistência autorizado)

CUIDADO

- Providencie uma ventilação ocasional durante a utilização.
- Não dirija o fluxo de ar para lareiras ou aparelhos de aquecimento.
- Não se pendure nem coloque objectos no aparelho de ar condicionado.
- Não pendure objectos na unidade interior.
- Não coloque vasos de flores ou recipientes com água em cima dos aparelhos de ar condicionado.
- Não exponha o aparelho de ar condicionado directamente à água.
- Não utilize o aparelho de ar condicionado com as mãos molhadas.
- Não puxe o cabo de alimentação.
- Desligue a fonte de alimentação se não utilizar a unidade interior durante um longo período de tempo.
- Verifique se existem danos no local de instalação.
- Não coloque animais ou plantas directamente na passagem do fluxo de ar.
- Não beba a água drenada do aparelho de ar condicionado.
- Não utilize o aparelho de ar condicionado em aplicações que envolvam a conservação de comida, plantas ou animais, equipamentos de precisão ou obras de arte.
- As válvulas de ligação aquecem durante o aquecimento; manuseie-as com cuidado.
- Não aplique pressão nas aletas do radiador.
- Utilize apenas com os filtros de ar instalados.
- Não bloqueie nem cubra a grelha de admissão e a porta de saída.
- Certifique-se de que não existem equipamentos electrónicos a menos de 1 m das unidades interior e exterior.
- Evite instalar o aparelho de ar condicionado próximo de lareiras ou outros aparelhos de aquecimento.
- Quando instalar as unidades interior e exterior, tome precauções para evitar o acesso das crianças.
- Não utilize gases inflamáveis próximo do aparelho de ar condicionado.
- A utilização deste aparelho não se destina a pessoas (incluindo crianças) portadoras de incapacidade física, sensorial ou mental, ou pessoas com falta de experiência e conhecimentos, excepto se tiverem sido autorizadas por alguém responsável pela sua segurança, supervisão ou instrução relativamente à utilização do aparelho. As crianças devem ser supervisionadas para garantir que não brincam com o aparelho.

CARACTERÍSTICAS E FUNÇÕES

■ Função de poupança de energia e conforto

INVERSOR

No início do funcionamento, é utilizada uma grande quantidade de energia para que a divisão alcance rapidamente a temperatura pretendida. Em seguida, o aparelho de ar condicionado muda automaticamente para uma definição de baixa potência para oferecer um funcionamento económico e confortável.

FUNCIONAMENTO DO MODO ECONOMY (POUPANÇA DE ENERGIA)

Quando o modo de funcionamento ECONOMY (POUPANÇA DE ENERGIA) é utilizado, a temperatura ambiente será ligeiramente superior à temperatura definida no modo de arrefecimento e inferior à temperatura definida no modo de aquecimento. Desta forma, o modo ECONOMY (POUPANÇA DE ENERGIA) permite poupar mais energia do que qualquer outro modo normal.

FUNCIONAMENTO DE OSCILAÇÃO

As abas do fluxo de ar oscilam automaticamente para cima e para baixo de modo a fazerem chegar o ar rapidamente a cada recanto da divisão.

ALTERAÇÃO AUTOMÁTICA

O modo de funcionamento (arrefecimento, desumidificação, aquecimento) muda automaticamente para manter a temperatura definida e a temperatura mantém-se sempre constante.

FUNCIONAMENTO SUPER SILENCIOSO

O fluxo de ar da unidade interior é reduzido de forma a obter um funcionamento mais silencioso.

FUNCIONAMENTO TÉRMICO A 10 °C

A temperatura ambiente pode ser mantida a 10 °C para evitar a queda excessiva da temperatura ambiente.

MODO DE FUNCIONAMENTO OUTDOOR UNIT LOW NOISE (Baixo ruído da unidade exterior)

O modo de funcionamento OUTDOOR UNIT LOW NOISE (Baixo ruído da unidade exterior) reduz o nível de ruído da unidade exterior ao suprimir a velocidade da ventoinha e o número de rotação do compressor. É eficaz quando a área circundante está silenciosa, como normalmente sucede à noite.

*Esta função não pode ser utilizada pelo aparelho de ar condicionado multi-unidades.

■ Função conveniente

TEMPORIZADOR WEEKLY (SEMANAL)

A combinação de definição da temperatura e função do temporizador, que é possível escolher entre qualquer dia de domingo a sábado, pode ser definida livremente. Pode configurar até quatro temporizadores ON (Ligado) ou OFF (Desligado) num dia.

TEMPORIZADOR PROGRAM (PROGRAMADA)

A temporização programada permite-lhe integrar as operações de activação e desactivação da temporização numa única sequência. A sequência pode envolver 1 transição da desactivação para a activação da temporização ou vice-versa, num período de 24 horas.

TEMPORIZADOR SLEEP (DESCANSO)

Quando o botão SLEEP (DESCANSO) é premido durante o modo de aquecimento, a definição da temperatura da unidade interior baixa gradualmente durante o período de funcionamento. Durante o modo de arrefecimento, a definição da temperatura aumenta gradualmente durante o período de funcionamento. Quando o tempo definido é alcançado, a unidade interior desliga-se automaticamente.

Modo POWERFUL OPERATION (FUNCIONAMENTO POTENTE)

O produto funcionará na potência máxima, o que é cómodo quando pretende arrefecer ou aquecer rapidamente a divisão.

■ Função de limpeza

FILTRO ANTI-MOFO

O filtro de ar foi tratado para resistir ao crescimento do mofo, permitindo assim uma utilização mais higiénica e uma manutenção mais simples.

FILTRO DE LIMPEZA DE AR EM CATEQUINA DE POLIFENOL

O filtro de limpeza de ar em catequina de polifenol utiliza a electricidade estática para limpar as partículas finas e o pó do ar, como o fumo de tabaco e pólen das plantas, que são impossíveis de visualizar. O filtro contém catequina que é altamente eficaz contra várias bactérias, suprimindo o crescimento de bactérias absorvidas no filtro.

Tenha em atenção que, quando o filtro de limpeza de ar está instalado, a quantidade de ar produzido diminui, provocando uma ligeira redução no desempenho da unidade interior.

FILTRO DESODORIZANTE DE AR COM IÕES NEGATIVOS

Inclui super micro partículas de cerâmica capazes de produzir ar com iões negativos que por sua vez cria o efeito de desodorização ao mesmo tempo que absorve e suspende cheiros peculiares dentro de casa.

■ Controlo remoto

CONTROLO REMOTO SEM FIOS

O controlo remoto sem fios permite um controlo adequado do funcionamento da unidade interior.

CONTROLO REMOTO COM FIOS (OPCIONAL)

É possível utilizar o controlo remoto com fios opcional. Quando utiliza este controlo remoto, existem as seguintes diferenças relativamente ao controlo remoto sem fios.

Pode utilizar o controlo remoto com fios e o controlo remoto sem fios em simultâneo. (No entanto, as funções são limitadas)

Quando são usadas funções restritas do controlo remoto, ouve-se um sinal sonoro e as lâmpadas indicadoras OPERATION, TIMER (TEMPORIZADOR) e a 3ª lâmpada da unidade interior ficam intermitentes.

[Funções restritas para os controlos remotos sem fios]

- FUNCIONAMENTO TÉRMICO A 10°C
- MODO DE FUNCIONAMENTO OUTDOOR UNIT LOW NOISE (Baixo ruído da unidade exterior)
- TEMPORIZADOR WEEKLY (SEMANAL)
- TEMPORIZADOR ON/OFF
- TEMPORIZADOR PROGRAM (PROGRAMADA)
- TEMPORIZADOR SLEEP (DESCANSO)
- POWERFUL OPERATION (FUNCIONAMENTO POTENTE)

UNIDADE INTERIOR

Painel aberto

Abre-se em simultâneo com o funcionamento e fecha-se quando o funcionamento pára.

- Não toque com a mão nem introduza os dedos no interior durante a operação de abertura/fecho do painel aberto, caso contrário poderá sofrer ferimentos na mão ou nos dedos.
- Não mova o painel aberto com a mão. Se forçar o movimento do painel, poderá ocorrer uma avaria, condensação de vapor próximo das abas de saída e gotejamento de água do painel.
- Não pendure objectos no painel aberto nem coloque objectos no painel enquanto estiver aberto. Caso contrário, ocorrerá uma avaria.

Aba direita/esquerda

(atrás da aba de direcção do fluxo de ar)

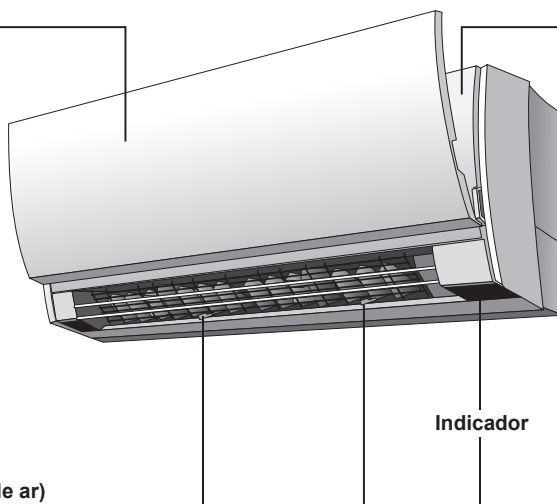

Grelha de Admissão

- Antes de iniciar o funcionamento, verifique se a grelha de admissão foi completamente fechada. (Consulte a página 18.)

Se a grelha de admissão ficar mal fechada, pode influenciar o funcionamento adequado ou o desempenho do aparelho de ar condicionado.

Receptor do sinal do controlo remoto e botão MANUAL AUTO (MANUAL AUTOMÁTICO)

- Quando a pilha do controlo remoto está gasta ou controlo remoto não se encontra disponível, prima o botão MANUAL AUTO (MANUAL AUTOMÁTICO) para retomar o funcionamento de emergência.
- Quando o botão MANUAL AUTO (MANUAL AUTOMÁTICO) é premido durante mais de 10 segundos, é iniciada a operação de arrefecimento forçada.
- A operação de arrefecimento forçada é utilizada no momento da instalação. Apenas para utilização dos técnicos de assistência autorizados.
- Se por qualquer circunstância for iniciada a operação de arrefecimento forçado, prima o botão START/STOP (INICIAR/PARAR) para interromper o funcionamento.

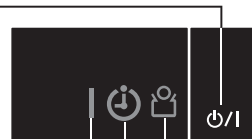

Lâmpada indicadora OPERATION (verde)

Acende-se durante o funcionamento normal e pisca lentamente na operação de descongelamento automático.

Lâmpada indicadora TIMER (TEMPORIZADOR) (laranja)

Se a lâmpada indicadora TIMER (TEMPORIZADOR) pisca durante o funcionamento do temporizador, indica que ocorreu uma falha na definição do temporizador. (Consulte a página 21.)

Lâmpada indicadora ECONOMY (POUPANÇA DE ENERGIA) (verde)

A lâmpada indicadora ECONOMY (POUPANÇA DE ENERGIA) acende-se quando estão em execução os modos ECONOMY OPERATION (FUNCIONAMENTO POUPANÇA DE ENERGIA) e FUNCIONAMENTO 10 °C HEAT OPERATION (TÉRMICO A 10 °C).

Abrir a grelha de admissão (ver página 18)

Filtro de ar

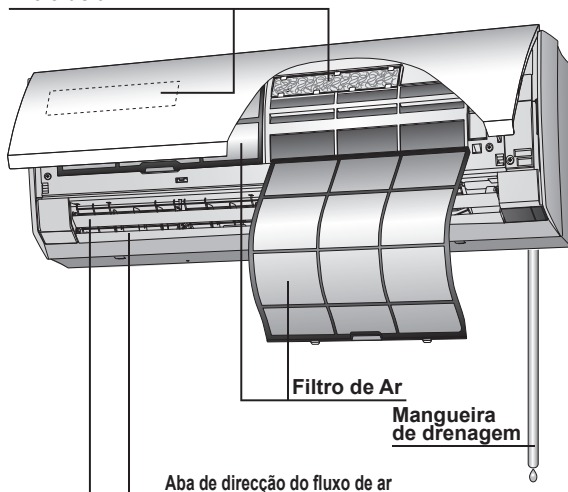

Acessórios da unidade interior

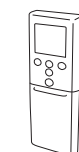

Controlo remoto



Suporte do controlo remoto



Parafusos auto-roscantes (M3 × 12 mm)

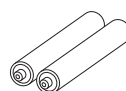

Pilhas



Filtros de limpeza de ar

CONTROLO REMOTO

▶ : Consulte a página

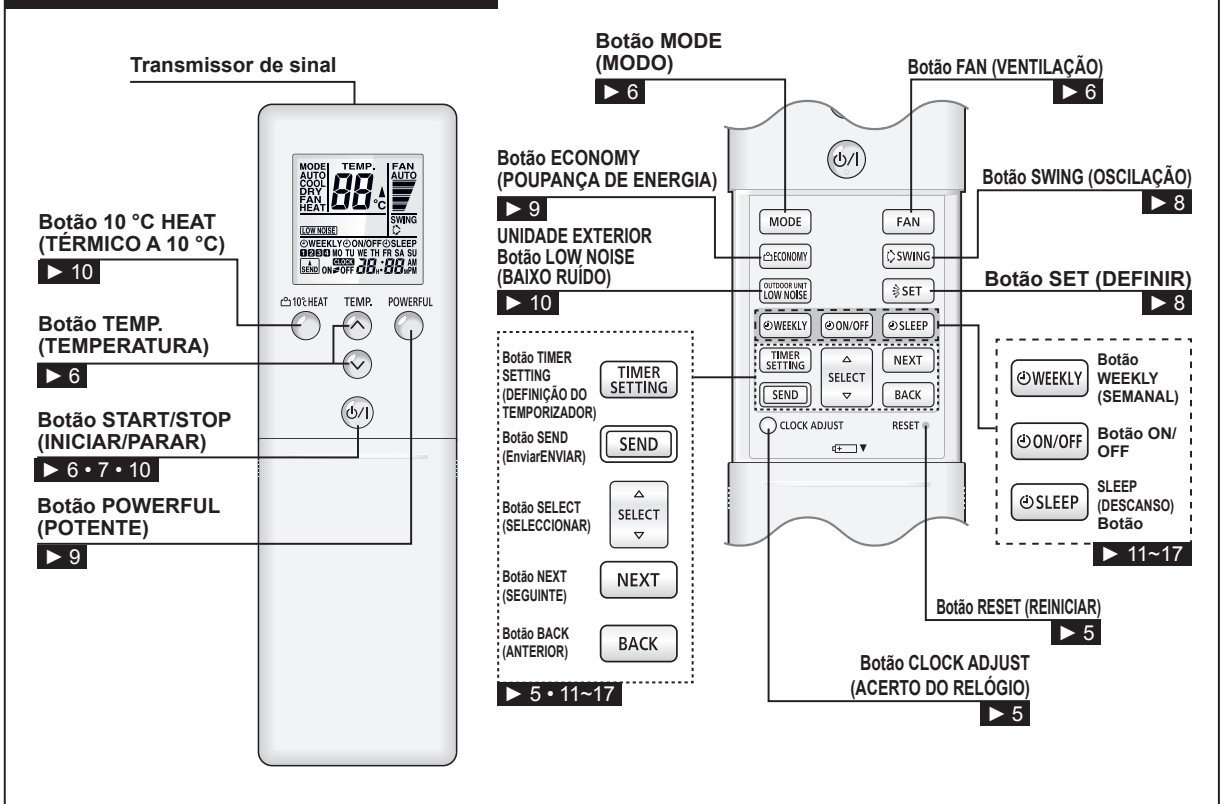

VISOR DO CONTROLO REMOTO

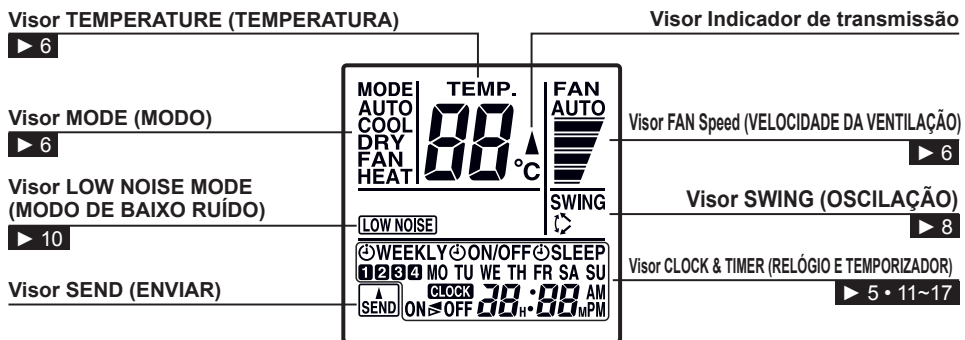

Para facilitar a explicação, a ilustração foi elaborada de forma a demonstrar todos os indicadores possíveis; no entanto, durante o funcionamento real, o visor só apresentará os indicadores adequados à operação em curso.

■ Acerca do funcionamento do botão e a visualização no controlo remoto

Uma vez premido o botão no controlo remoto, apenas a parte operada é apresentada até ser concluída a transmissão do sinal. Trata-se de uma função prática para confirmar facilmente o conteúdo da operação.

Exemplo: Quando altera a temperatura predefinida de 24 °C para 25 °C durante a operação de arrefecimento.

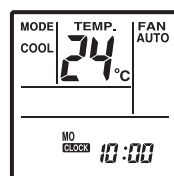

Antes de premir o botão

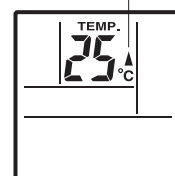

Quando o botão é premido

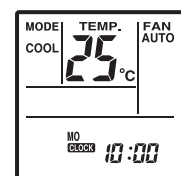

Transmissão concluída

PREPARAÇÃO

Ligação

Ligar o disjuntor

Colocação das pilhas (R03/LR03 × 2)

1 Deslize a tampa frontal para removê-la.

Deslize na direcção da seta.

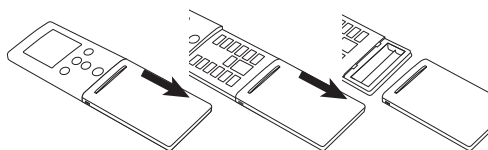

2 Insira as pilhas.

Tenha o cuidado de alinhar as polaridades das pilhas (+ / -) correctamente.

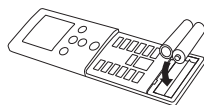

3 Feche a tampa frontal.

Acertar o dia da semana e a hora actual

1 Prima o botão CLOCK ADJUST (ACERTO DO RELÓGIO)

CLOCK ADJUST.

2 Prima os botões SELECT (SELECCIONAR) para seleccionar o dia da semana.

MO ← TU ← WE ← TH ← FR ← SA ← SU

Prima o botão NEXT (SEGUINTE)

3 Prima os botões SELECT (SELECCIONAR) para acertar o relógio para a hora actual.

▲ botão: Prima para adiantar a hora.

▼ botão: Prima para atrasar a hora.

(Cada vez que prime os botões, adianta ou atrasa a hora em incrementos de 1 minuto; para alterar a hora rapidamente em incrementos de 10 minutos, prima continuamente os botões.

4 Prima o botão SEND (ENVIAR)

Fica assim concluído o acerto do relógio, iniciando-se o seu funcionamento.

● Prima o botão SEND (ENVIAR) quando estiver perto da unidade principal. Se o fizer quando estiver longe da unidade principal, o sinal poderá não ser enviado correctamente e é possível que as definições não sejam devidamente configuradas.

Utilizar o Controlo Remoto

- Para que o controlo remoto funcione correctamente, deve ser apontado na direcção do receptor de sinal.
- Alcance de funcionamento: Aproximadamente 6 metros.
- Quando a unidade interior recebe correctamente o sinal, é accionado um sinal sonoro de confirmação.
- Se não ouvir o sinal sonoro, prima novamente o botão do controlo remoto.

Suporte do Controlo Remoto

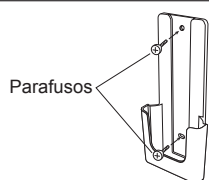

1 Monte o suporte.

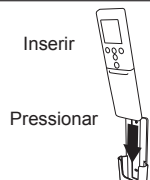

2 Defina o controlo remoto.



3 Para remover o controlo remoto (quando utilizado manualmente).

⚠ CUIDADO

- Tome precauções para impedir que crianças engulam acidentalmente as pilhas.
- Retire as pilhas do controlo remoto quando não utilizar o aparelho durante um longo período de tempo, para evitar possíveis danos provocados por uma fuga de líquido das pilhas.
- Se o líquido das pilhas entrar em contacto com a pele, os olhos ou a boca, lave imediatamente com água abundante e consulte o seu médico.
- As pilhas gastas devem ser retiradas imediatamente e colocadas nos recipientes públicos próprios para o efeito ou entregues à autoridade competente.
- Não tente recarregar as pilhas.

Nunca misture pilhas novas com usadas, nem de tipos diferentes.

Além disso, não utilize juntamente com pilhas recarregáveis ou outros tipos de pilhas.

As pilhas devem durar cerca de 1 ano em condições normais de utilização. Se o alcance do controlo remoto reduzir significativamente, substitua as pilhas e prima o botão RESET (REINICIAR) com a ponta de uma esferográfica ou outro objecto pontiagudo.

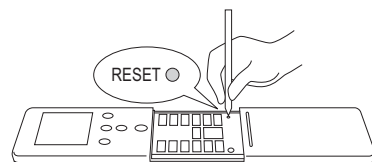

Inútil



⚠ CUIDADO

- Se houver uma cortina ou parede entre o controlo remoto e o receptor, o sinal não chegará ao receptor.
- Quando uma luz forte incide sobre o receptor, o aparelho de ar condicionado pode não funcionar correctamente. Evite a exposição directa à luz solar e mantenha a parte de recepção do sinal afastada de luzes e de televisores de ecrã plano.
- O sinal pode não ser recebido em divisões com luzes fluorescentes instantâneas (como as do tipo de inversor). Nessas situações, informe-se na loja onde adquiriu o produto.
- Coloque o controlo remoto num local onde não seja afectado por calor proveniente da luz solar directa e de aquecedores domésticos.
- Não bata com o controlo remoto nem derrame água sobre o mesmo.

FUNCIONAMENTO

Iniciar o funcionamento

Prima o botão **START/STOP (INICIAR/PARAR)** .

A lâmpada indicadora OPERATION (FUNCIONAMENTO) da unidade interior (verde) acende-se.

É iniciado o funcionamento do ar condicionado.

Para seleccionar o modo de funcionamento

Prima o botão **MODE (MODO)**  para seleccionar o modo pretendido.

Cada vez que prime o botão, o modo muda na seguinte ordem.



Cerca de 3 segundos depois, reaparecerá o visor completo.

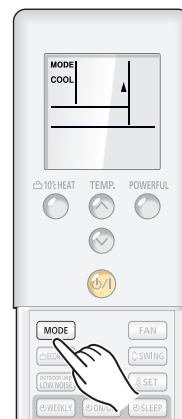

Exemplo: Quando se define COOL (ARREFECIMENTO).

Definir a temperatura

Prima o botão **TEMP. (TEMPERATURA)** .

▲ **botão:** Prima para aumentar a definição da temperatura.

▼ **botão:** Prima para baixar a definição da temperatura.

●Intervalo de definição da temperatura:

AUTO 18-30 °C

COOL/DRY (ARREFECIMENTO/REFRIGERAÇÃO) 18-30 °C

HEAT (AQUECIMENTO) 16-30 °C

No modo FAN (VENTILAÇÃO), não é possível utilizar a temperatura para definir a temperatura ambiente (a temperatura não aparece no visor do controlo remoto).

Cerca de 3 segundos depois, reaparecerá o visor completo.

A definição da temperatura deve ser considerada um valor padrão, podendo diferir ligeiramente da temperatura ambiente actual.

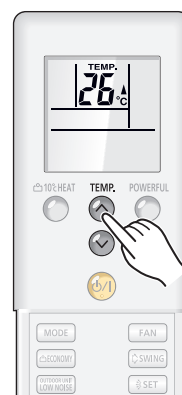

Exemplo: Quando se define a temperatura para 26 °C.

Para definir a velocidade da ventoinha

Prima o botão **FAN (VENTILAÇÃO)** .

Cada vez que prime o botão, a velocidade da ventoinha muda na seguinte ordem:



Cerca de 3 segundos depois, reaparecerá o visor completo.

Ao definir AUTO:

Aquecimento: A ventoinha funciona para circular correctamente o ar aquecido.

Contudo, a ventoinha irá funcionar com uma velocidade baixa quando a temperatura do ar transmitido da unidade interior for baixa.

Arrefecimento: À medida que a temperatura ambiente se aproxima da definição da temperatura, a velocidade da ventoinha diminui.

Quando a temperatura ambiente está próxima da temperatura definida, a ventoinha da divisão interior pode parar ocasionalmente para poupar energia.

Ventilação: A ventoinha funciona na velocidade MED (Média).



Exemplo: Quando se define para AUTO.

Funcionamento SUPER SILENCIOSO

É iniciado o funcionamento SUPER QUIET (super silencioso). O fluxo de ar da unidade interior é reduzido de forma a obter um funcionamento mais silencioso.

● O funcionamento SUPER QUIET (Super-silencioso) não pode ser utilizado durante o modo DRY (Desumidificação). (O mesmo se verifica quando selecciona o modo de desumidificação durante o funcionamento do modo AUTO.)

● Durante o funcionamento SUPER QUIET (Super-silencioso), o desempenho dos modos de aquecimento e arrefecimento é reduzido ligeiramente. Se a divisão não aquecer/arrefecer ao utilizar o funcionamento SUPER QUIET (Super-silencioso), ajuste a velocidade da ventoinha da unidade interior.

FUNCIONAMENTO

Acerca do funcionamento AUTO CHANGEOVER (Alteração automática)

AUTO: ● Quando o funcionamento AUTO CHANGEOVER (Alteração automática) é seleccionado em primeiro lugar, a ventoinha funciona a uma velocidade muito baixa durante alguns minutos, período em que a unidade interior detecta as condições da divisão e selecciona o modo adequado.

A temperatura ambiente é superior à temperatura definida na definição da temperatura → Modo de arrefecimento ou modo de desumidificação

A temperatura ambiente está próxima da temperatura definida na definição da temperatura → Determinado pela temperatura exterior

A temperatura ambiente é inferior à temperatura definida na definição da temperatura → Modo de aquecimento

- Quando a unidade interior tiver ajustado a temperatura da divisão para um valor próximo da definição da temperatura, inicia o funcionamento de controlo. No modo de funcionamento de controlo, a ventoinha funciona a baixa velocidade. Se a temperatura ambiente mudar posteriormente, a unidade interior selecciona novamente o funcionamento adequado (aquecimento, arrefecimento) para ajustar a temperatura ao valor definido na temperatura.
- Se o modo seleccionado automaticamente pela unidade interior não for o que pretende, seleccione um dos modos de funcionamento [HEAT (AQUECIMENTO), COOL (ARREFECIMENTO), DRY (DESUMIDIFICAÇÃO), FAN (VENTILAÇÃO)].

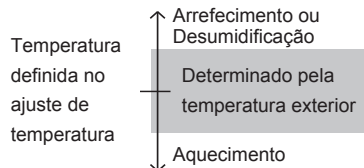

Acerca do funcionamento do modo

Aquecimento: ● Utilizado para aquecer a divisão.

- Quando é seleccionado o modo de aquecimento, a unidade interior funciona a uma velocidade muito baixa durante aproximadamente 3 a 5 minutos, após o que muda para a definição da ventoinha seleccionada. Este período de tempo permite à unidade interior aquecer antes de iniciar o funcionamento total.
- Quando a temperatura exterior é muito baixa, pode formar-se gelo na unidade exterior, com a consequente diminuição do desempenho da unidade. Para remover esse gelo, o aparelho de ar condicionado inicia automaticamente o ciclo de descongelamento de forma periódica. Durante o funcionamento de descongelamento automático, a lâmpada indicadora OPERATION (FUNCIONAMENTO) fica intermitente e o funcionamento de aquecimento é interrompido.
- Após o início do funcionamento de aquecimento, demora algum tempo até a divisão aquecer.

Arrefecimento: ● Utilizado para arrefecer a divisão.

Desumidificação: ● Utilizado para arrefecer suavemente ao mesmo tempo que desumidifica a divisão.

- Não é possível aquecer a divisão no modo de desumidificação.
- Durante o modo de desumidificação, a unidade interior funciona a baixa velocidade; para ajustar a humidade da divisão, a ventoinha da unidade interior pode parar ocasionalmente. A ventoinha também pode funcionar a uma velocidade muito baixa enquanto ajusta a humidade ambiente.
- Não é possível alterar manualmente a velocidade da ventoinha quando está seleccionado o modo de desumidificação.

Ventilação: ● Utilizado para fazer circular o ar na divisão.

No modo de aquecimento:

Defina a temperatura para uma definição da temperatura que seja superior à temperatura ambiente actual. O modo de aquecimento não funcionará se a temperatura for definida para uma temperatura inferior à temperatura ambiente actual.

No modo de arrefecimento/desumidificação:

Defina a temperatura para uma definição da temperatura que seja inferior à temperatura ambiente actual. Os modos de arrefecimento e desumidificação não funcionarão se a temperatura for definida para uma temperatura superior à temperatura ambiente actual (no modo de arrefecimento, apenas a ventoinha funciona).

No modo de ventilação:

Não é possível utilizar a unidade para aquecer e arrefecer a divisão.

Para desligar o aparelho

Prima o botão START/STOP (INICIAR/PARAR) .

A lâmpada indicadora OPERATION (FUNCIONAMENTO) apaga-se.

REGULAÇÃO DA DIRECÇÃO DA CIRCULAÇÃO DO AR

A direcção vertical (para cima/para baixo) do fluxo de ar é ajustada premindo o botão SET (DEFINIR) do controlo remoto. A direcção horizontal (direita/esquerda) do fluxo de ar é ajustada manualmente movendo as abas de direcção do fluxo de ar.

Sempre que efectuar ajustes horizontais e verticais, inicie o funcionamento do aparelho de ar condicionado e certifique-se de que as abas verticais de direcção do ar estão paradas.

Regulação da direcção vertical do fluxo de ar

Prima o botão SET (DEFINIR)

Sempre que o botão é premido, o alcance da direcção do fluxo de ar muda da seguinte forma:

1 ↔ 2 ↔ 3 ↔ 4 ↔ 5 ↔ 6 ↔ 7

Tipos de definição da direcção do fluxo de ar:

1, 2, 3 : No modo de arrefecimento/desumidificação

4, 5, 6, 7 : No modo de aquecimento

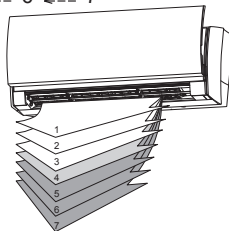

O visor do controlo remoto não muda.

- Utilize os ajustes da direcção do fluxo de ar dentro dos alcances apresentados acima.
- A direcção vertical do fluxo de ar é definida automaticamente, conforme ilustrado, de acordo com o tipo de funcionamento seleccionado.

No modo de arrefecimento/desumidificação: Fluxo horizontal 1

No modo de aquecimento : Fluxo descendente 6

- Durante o funcionamento no modo AUTO (Automático), nos primeiros minutos após o início do funcionamento o fluxo de ar é horizontal 1; não é possível ajustar a direcção do fluxo de ar durante este período.

A definição da direcção do fluxo de ar passa temporariamente a 1 quando a temperatura do fluxo de ar for baixa no início do modo de Aquecimento.

Ajuste direita/esquerda

Ajuste as abas direita/esquerda.

- Mova as abas direita/esquerda para ajustar o fluxo de ar na direcção que pretende.

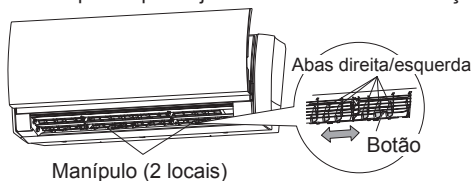

Manípulo (2 locais)

Abas direita/esquerda

Botão

PERIGO

- Nunca coloque os dedos ou objectos estranhos no interior das portas de saída, pois a ventoinha interna funciona a alta velocidade e pode provocar ferimentos.

- Utilize sempre o botão SET (DEFINIR) do controlo remoto para ajustar as abas verticais do fluxo de ar. A tentativa de deslocá-las manualmente pode provocar um funcionamento incorrecto; neste caso, desligue o aparelho e volte a ligá-lo. As abas devem retomar o funcionamento correcto novamente.

- Durante a utilização dos modos de arrefecimento e desumidificação, não defina as abas de direcção do fluxo de ar para o modo de aquecimento (4 - 7) durante um período de tempo prolongado, pois o vapor de água pode condensar junto das abas de saída e provocar o gotejamento a partir da unidade interior. Durante os modos de Arrefecimento e Desumidificação, se as Abas de Direcção do Fluxo de Ar forem deixadas no modo de Aquecimento durante mais de 30 minutos, regressarão automaticamente à posição 3.

- Quando utilizado numa divisão com bebés, crianças, idosos ou pessoas doentes, a direcção do fluxo de ar e a temperatura ambiente devem ser cuidadosamente consideradas ao efectuar as definições.

CUIDADO

- Ao ajustar as abas esquerda/direita, é necessário parar primeiro as abas verticais (para cima/para baixo) e garantir que pára completamente antes de ajustar a direcção.

FUNCIONAMENTO DE OSCILAÇÃO

O produto move as aberturas do fluxo de ar para cima e para baixo para deslocar o ar fresco ou quente por toda a divisão.

Para seleccionar o funcionamento de oscilação

Prima o botão SWING (OSCILAÇÃO)

O visor SWING (OSCILAÇÃO) " SWING" acende-se.

Nestes modos, as abas de direcção do fluxo de ar oscilam automaticamente para dirigir o fluxo de ar para cima e para baixo.

Para interromper o funcionamento de SWING (OSCILAÇÃO)

Prima novamente o botão SWING (OSCILAÇÃO)

O visor SWING (OSCILAÇÃO) " SWING" apaga-se.

A direcção do fluxo de ar regressará à definição em que se encontrava antes da oscilação.

Acerca do funcionamento de oscilação

No modo de arrefecimento/desumidificação : Oscila entre 1 e 4.

No modo de aquecimento : Oscila entre 4 e 7.

- O modo de funcionamento SWING (OSCILAÇÃO) pode parar temporariamente quando a ventoinha do aparelho de ar condicionado não está a funcionar ou funciona a uma velocidade muito baixa.

Modo POWERFUL OPERATION (FUNCIONAMENTO POTENTE)

O produto funcionará na potência máxima, o que é cómodo quando pretende arrefecer ou aquecer rapidamente a divisão. Ligue o ar condicionado antes de efectuar este procedimento.

Para utilizar o modo de funcionamento POWERFUL (POTENTE)

Prima o botão POWERFUL (FUNCIONAMENTO POTENTE)

Apenas para este tipo de funcionamento, o sinal sonoro é diferente dos outros.

Início do funcionamento potente: 3 apitos (Pi Pi Pi!) / Outros: 2 apitos (Pi Pi!)

Para parar o modo de funcionamento POWERFUL (POTENTE)

Prima novamente o botão POWERFUL (POTENTE)

É iniciado o funcionamento normal.

Acerca do modo de funcionamento POWERFUL (POTENTE)

Arrefecimento/ Desumidificação ● O modo de funcionamento potente é desligado automaticamente quando a temperatura ambiente desceu para a temperatura definida ou depois de passarem 20 minutos após a definição do modo de funcionamento potente. No entanto, não se desliga automaticamente ao fim de um certo período de tempo depois de definir o modo de funcionamento POWERFUL (POTENTE).

Aquecimento ● O modo de funcionamento potente é desligado automaticamente quando a temperatura ambiente aumentou para a temperatura definida ou depois de passarem 20 minutos após a definição do modo de funcionamento POWERFUL (POTENTE). No entanto, não se desliga automaticamente ao fim de um certo período de tempo depois de definir o modo de funcionamento POWERFUL (POTENTE).

- A direcção do vento e a velocidade do fluxo de ar são definidas automaticamente no modo de funcionamento POWERFUL (POTENTE). É possível alterar a direcção do vento através do botão de ajuste da direcção.
- Os modos POWERFUL (FUNCIONAMENTO POTENTE) e ECONOMY (POUPANÇA DE ENERGIA) não podem ser definidos em simultâneo.
A função cujo botão no controlo remoto é premido em último lugar passa a ser prioritária.
- Se o modo de funcionamento POWERFUL (POTENTE) for definido ao definir o "LOW NOISE", "LOW NOISE" será executado depois de o modo de funcionamento potente terminar.

FUNCIONAMENTO DO MODO ECONOMY (POUPANÇA DE ENERGIA)

Ligue o ar condicionado antes de efectuar este procedimento.

Para utilizar o funcionamento do modo ECONOMY (POUPANÇA DE ENERGIA)

Prima o botão ECONOMY (POUPANÇA DE ENERGIA)

A lâmpada indicadora ECONOMY (POUPANÇA DE ENERGIA) (verde) acende-se.

Começa o funcionamento no modo ECONOMY (POUPANÇA DE ENERGIA).

Para parar o funcionamento do modo ECONOMY (POUPANÇA DE ENERGIA)

Prima novamente o botão ECONOMY (POUPANÇA DE ENERGIA)

A lâmpada indicadora ECONOMY (POUPANÇA DE ENERGIA) apaga-se.

É iniciado o funcionamento normal.

Acerca do funcionamento do modo ECONOMY (POUPANÇA DE ENERGIA)

- Quando o modo de funcionamento ECONOMY (POUPANÇA DE ENERGIA) é utilizado, a temperatura ambiente é ligeiramente superior à temperatura definida no modo de arrefecimento e inferior à temperatura definida no modo de aquecimento. Desta forma, o modo ECONOMY (POUPANÇA DE ENERGIA) permite poupar mais energia do que qualquer outro modo normal.
- No caso de um aparelho de ar condicionado simples, na máxima potência de saída, o funcionamento no modo ECONOMY (POUPANÇA DE ENERGIA) serve aproximadamente 70% do funcionamento normal do aparelho de ar condicionado para o arrefecimento e aquecimento.
- No caso de um aparelho de ar condicionado multiunidade, o modo ECONOMY (POUPANÇA DE ENERGIA) apenas está disponível para a unidade interior definida.
- Se a divisão não for bem arrefecida (ou aquecida) durante o funcionamento no modo ECONOMY (POUPANÇA DE ENERGIA), seleccione o funcionamento normal.
- Durante o período de controlo no modo AUTO (AUTOMÁTICO), o funcionamento do aparelho de ar condicionado não se altera para ECONOMY (POUPANÇA DE ENERGIA) mesmo que este modo seja seleccionado premindo o botão de funcionamento ECONOMY (POUPANÇA DE ENERGIA).

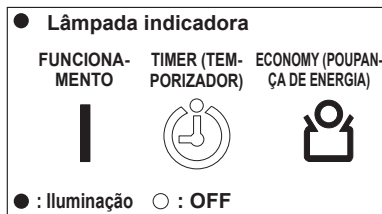

Funcionamento 10 °C HEAT (TÉRMICO A 10 °C)

Para utilizar o modo de funcionamento 10 °C HEAT (TÉRMICO A 10 °C)

 10°C HEAT

Prima o botão 10 °C. HEAT (TÉRMICO A 10 °C) .

A lâmpada indicadora ECONOMY (POUPANÇA DE ENERGIA) (verde) acende-se.

Para parar o modo de funcionamento 10 °C (TÉRMICO A 10 °C)

Prima o botão START/STOP (INICIAR/PARAR) .

A lâmpada indicadora ECONOMY (POUPANÇA DE ENERGIA) apaga-se.

Em seguida, o funcionamento pára.

Acerca do funcionamento 10 °C HEAT (TÉRMICO A 10 °C)

- O modo de Aquecimento não irá funcionar se a temperatura ambiente estiver suficientemente elevada.
- A temperatura ambiente pode ser mantida a 10 °C premindo o botão 10 °C. HEAT (TÉRMICO A 10 °C)  para impedir a temperatura ambiente de descer demasiado.
- No caso de um ar condicionado multi-unidades, se for utilizada outra unidade interior para aquecimento, a temperatura da divisão onde a função "10°C HEAT" é aplicada aumentará. Quando utilizar a função "10 °C HEAT", recomendamos que todas as unidades interiores funcionem no modo "10°C HEAT" (Aquecimento a 10 °C).

Quando o funcionamento 10 °C HEAT (TÉRMICO A 10 °C) está activo, apenas as seguintes funções podem ser utilizadas.

-  SET (DEFINIR)

● Lâmpada indicadora

FUNCIONAMENTO	TIMER (TEMPORIZADOR)	ECONOMY (POUPANÇA DE ENERGIA)
		

● : Iluminação ○ : OFF

MODO DE FUNCIONAMENTO OUTDOOR UNIT LOW NOISE (Baixo ruído da unidade exterior)

O modo de funcionamento OUTDOOR UNIT LOW NOISE (Baixo ruído da unidade exterior) reduz o nível de ruído da unidade exterior ao suprimir a velocidade da ventoinha e o número de rotação do compressor.

É eficaz quando a área circundante está silenciosa, como normalmente sucede à noite.

Para utilizar o funcionamento OUTDOOR UNIT LOW NOISE (Baixo ruído da unidade exterior)

Prima o botão OUTDOOR UNIT LOW NOISE (Baixo ruído da unidade exterior) .

A indicação "LOW NOISE" (Baixo ruído) surge no visor do controlo remoto ".



Para parar o funcionamento OUTDOOR UNIT LOW NOISE (Baixo ruído da unidade exterior)

Prima o botão OUTDOOR UNIT LOW NOISE (Baixo ruído da unidade exterior) .

A indicação "LOW NOISE" (Baixo ruído) desaparece do visor do controlo remoto ".

É iniciado o funcionamento normal.

Acerca do modo OUTDOOR UNIT LOW NOISE (Baixo ruído da unidade exterior)

- O modo de funcionamento OUTDOOR UNIT LOW NOISE (Baixo ruído da unidade exterior) pode ser utilizado durante o arrefecimento, aquecimento e funcionamento automático. Não pode ser utilizado nos modos FAN (VENTILAÇÃO) e DRY (DESUMIDIFICAÇÃO).
- A definição do modo de funcionamento OUTDOOR UNIT LOW NOISE (Baixo ruído da unidade exterior) é guardada mesmo que o aparelho de ar condicionado esteja parado. A visualização no controlo remoto também é mantida.
- Quando a velocidade da ventoinha e o número de rotação do compressor da unidade exterior diminuíram o suficiente, o modo de funcionamento OUTDOOR UNIT LOW NOISE (Baixo ruído da unidade exterior) não reduz mais a velocidade da ventoinha e o número de rotação do compressor.
- Além disso, se o modo POWERFUL (FUNCIONAMENTO POTENTE) for definido ao definir o ", " será executado depois de o modo POWERFUL (FUNCIONAMENTO POTENTE) terminar.
- Quando a temperatura do ar exterior é elevada, pode não ser executado mesmo que tenha sido definido.
- Quando a velocidade de rotação do compressor e a velocidade da ventoinha são suficientemente baixas, pode não ser executado mesmo que tenha sido definido.
- Esta função não pode ser utilizada pelo aparelho de ar condicionado multiunidade. Solte-a quando estiver definida. Caso contrário, o sinal do controlo remoto sem fios não pode ser recebido.

OPERAÇÃO MANUAL AUTOMÁTICA

Utilize a operação MANUAL AUTO (MANUAL AUTOMÁTICO) no caso de perda do Controlo Remoto ou, se por outra razão, o mesmo se encontra indisponível.

Como utilizar os controlos da unidade principal

Prima o botão MANUAL AUTO (MANUAL AUTOMÁTICO)  durante mais de 3 segundos e menos de 10 segundos no indicador.

Para parar o funcionamento, prima o botão MANUAL AUTO (MANUAL AUTOMÁTICO)

 durante 3 segundos.

Para mais informações sobre o botão MANUAL AUTO (MANUAL AUTOMÁTICO) , consulte a página 3.

- Quando o aparelho de ar condicionado é operado activado com os controlos no botão MANUAL AUTO (MANUAL AUTOMÁTICO), funciona no mesmo modo do modo AUTO (AUTOMÁTICO) seleccionado no controlo remoto (consulte a página 7).



- A velocidade da ventoinha seleccionada será "AUTO" (Automática) e a definição da temperatura o valor padrão (24 °C).

MODO DE FUNCIONAMENTO TEMPORIZADOR ON/OFF

- TEMPORIZADOR ON : O aparelho de ar condicionado começa a funcionar à hora que definiu.
- TEMPORIZADOR OFF : O aparelho de ar condicionado pára de funcionar à hora que definiu.
- Antes de utilizar a função do temporizador, certifique-se de que o controlo remoto está definido para a hora actual correcta.

Para utilizar o temporizador ON (Ligado) ou temporizador OFF (Desligado)

1 Prima o botão **TIMER SETTING (DEFINIÇÃO DO TEMPORIZADOR)** .



No início, “ WEEKLY” está intermitente, por isso prima o botão **SELECT (SELECCIONAR)**  para seleccionar “ON” ou “OFF” em “ ON/OFF”.

Prima o botão **NEXT (SEGUINTE)** .

2 Botão **SELECT (SELECCIONAR)**  para definir o tempo ON (LIGADO) ou OFF (DESLIGADO) pretendido.

3 Prima o botão **SEND (ENVIAR)** .



No caso do temporizador ON (Ligado), o aparelho de ar condicionado pára de funcionar.

Se quiser cancelar a definição a meio, prima o botão **TIMER SETTING (DEFINIÇÃO DO TEMPORIZADOR)**  em vez de premir o botão **SEND (ENVIAR)** .

Para cancelar o temporizador ON (Ligado) ou temporizador OFF (Desligado)

1 Prima o botão **ON/OFF**  enquanto “ ON/OFF” é visível.

2 “ ON/OFF” desaparece do visor.

- Prima o botão **ON/OFF**  enquanto “ ON/OFF” não for visível para definir novamente o TEMPORIZADOR ON (OFF) para a hora que definiu pela última vez.
- Não pode combinar TEMPORIZADOR WEEKLY (SEMANAL), TEMPORIZADOR ON/OFF [TEMPORIZADOR PROGRAM (PROGRAMADA)] e TEMPORIZADOR SLEEP (DESCANSO).



“ ON/OFF” • “ON” ou “OFF” está intermitente

Para desligar o ar condicionado durante a temporização





Prima o botão **START/STOP (INICIAR/PARAR)** .

MODO DE FUNCIONAMENTO TEMPORIZADOR PROGRAM (PROGRAMADA)

- A temporização programada permite-lhe integrar as operações de activação e desactivação da temporização numa única sequência. A sequência pode envolver 1 transição da desactivação para a activação da temporização ou vice-versa, num período de 24 horas.
- Antes de utilizar a função do temporizador, certifique-se de que o controlo remoto está definido para a hora actual correcta.

Para utilizar a temporização programada

1 Prima o botão **TIMER SETTING (DEFINIÇÃO DO TEMPORIZADOR)** .

No início, “ WEEKLY” está intermitente, por isso prima o botão **SELECT (SELECIONAR)**  para seleccionar “ ON/OFF” em “ ON/OFF”.

Prima o botão **NEXT (SEGUINTE)** .



2 Prima o botão **SELECT (SELECIONAR)**  para definir o tempo ON (LIGADO) pretendido.

Prima o botão **NEXT (SEGUINTE)** .

3 Prima o botão **SELECT (SELECIONAR)**  para definir o tempo OFF (DESLIGADO) pretendido.

4 Prima o botão **SEND (ENVIAR)** .



No caso do temporizador ON (Ligado), o aparelho de ar condicionado pára de funcionar.

Se quiser cancelar a definição a meio, prima o botão **TIMER SETTING (DEFINIÇÃO DO TEMPORIZADOR)**  em vez de premir o botão **SEND (ENVIAR)** .

Para cancelar a temporização PROGRAM (PROGRAMADA)

1 Prima o botão **ON/OFF**  enquanto “ ON/OFF” é visível.

2 “ ON/OFF” desaparece do visor.

- Prima o botão **ON/OFF**  enquanto “ ON/OFF” não for visível para definir novamente o TEMPORIZADOR ON/OFF pra a última hora que definiu.
- Execute o funcionamento apenas uma vez com TEMPORIZADOR OFF e TEMPORIZADOR ON combinados. [OFF (Desligado) → ON (Ligado) ou ON (Ligado) → OFF (Desligado) uma vez]
- Fora de TEMPORIZADOR OFF e TEMPORIZADOR ON, o temporizador com a hora definida mais próxima da hora actual é executado primeiro. Caso pretenda visualizar a sequência de funcionamento, pode utilizar as setas na parte do visor do controlo remoto (“◀” ou ▶”).
- Não pode combinar TEMPORIZADOR WEEKLY (SEMANAL), TEMPORIZADOR ON/OFF [TEMPORIZADOR PROGRAM (PROGRAMADA)] e TEMPORIZADOR SLEEP (DESCANSO).
- Não é possível definir TEMPORIZADOR PROGRAM (PROGRAMADA) para horas a mais de 24 horas de distância.



“ ON/OFF” • “ ON/OFF” intermitente.

Para desligar o ar condicionado durante a temporização

Prima o botão **START/STOP (INICIAR/PARAR)** .

FUNCIONAMENTO DA TEMPORIZADOR SLEEP (DESCANSO)

Pode definir o TEMPORIZADOR OFF para qualquer hora que pretenda quando for dormir. O produto ajusta a temperatura para adequá-la ao sono, ajudando-o a dormir confortavelmente.

Assim que definir a hora que pretende, pode facilmente definir o temporizador para ser executado na vez seguinte premindo simplesmente o botão SLEEP (DESCANSO)  uma vez.

Para utilizar a temporização de SLEEP (DESCANSO)

1 Prima o botão **TIMER SETTING (DEFINIÇÃO DO TEMPORIZADOR)** .

“**WEEKLY**” será apresentado primeiro intermitente.



Prima o botão **SELECT (SELECCIONAR)**  para seleccionar “**SLEEP**”.

Prima o botão **NEXT (SEGUINTE)** .

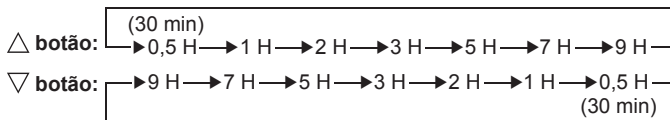
2 Prima o botão **SELECT (SELECCIONAR)**  para definir a hora **OFF (DESLIGADO)**.



3 Prima o botão **SEND (ENVIAR)** .

Se quiser cancelar a definição a meio, prima o botão **TIMER SETTING (DEFINIÇÃO DO TEMPORIZADOR)**  em vez de premir o botão **SEND (ENVIAR)** .

Para cancelar a temporização de SLEEP (DESCANSO)

1 Prima o botão **SLEEP (DESCANSO)**  enquanto “**SLEEP**” for visível.

2 “**SLEEP**” desaparece do visor.

Acerca da temporização de SLEEP (DESCANSO)

Para evitar o aquecimento ou arrefecimento excessivo enquanto dorme, a função SLEEP (DESCANSO) do temporizador modifica automaticamente a definição da temperatura de acordo com o tempo definido. Quando terminar o tempo definido, o ar condicionado desliga-se.

Durante o funcionamento de Aquecimento:

Quando o temporizador SLEEP (DESCANSO) é definido, a definição da temperatura baixa automaticamente 1 °C a cada 30 minutos. Quando a definição da temperatura tiver descido um total de 4 °C, a definição da temperatura nessa altura mantém-se até que termine o tempo definido, após o que o aparelho de ar condicionado desliga-se automaticamente.

Definição da temporização de SLEEP (DESCANSO)

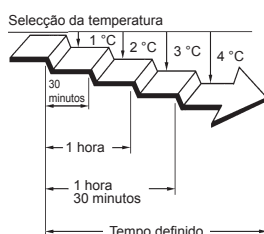

Durante o funcionamento de Arrefecimento/Desumidificação:

Uma vez definido o temporizador SLEEP (DESCANSO), a definição da temperatura aumenta automaticamente 1 °C em cada hora. Quando a definição da temperatura tiver subido um total de 2 °C, a definição da temperatura nessa altura mantém-se até que termine o tempo definido, após o que o aparelho de ar condicionado desliga-se automaticamente.

Definição da temporização de SLEEP (DESCANSO)

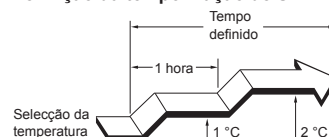

“**OFF**” • “**SLEEP**” intermitente

Para desligar o ar condicionado durante a temporização

Prima o botão **START/STOP (INICIAR/PARAR)** .

- Quando prime o botão **SLEEP (DESCANSO)**  enquanto **SLEEP** já não é visível, o TEMPORIZADOR SLEEP (DESCANSO) que definiu na última vez é definido novamente.
- Não é possível combinar TEMPORIZADOR WEEKLY (SEMANAL), TEMPORIZADOR ON/OFF [TEMPORIZADOR PROGRAM (PROGRAMADA)] e TEMPORIZADOR SLEEP (DESCANSO).

FUNCIONAMENTO DA TEMPORIZADOR WEEKLY (SEMANAL)

Utilizando nestes casos a temporização WEEKLY (SEMANAL)

É possível combinar o “OFF Timer” (Temporização desligada) no qual o funcionamento é parado e o “ON Timer” (Temporizador ligado) no qual o funcionamento é iniciado, podendo ser aplicadas até 4 reservas (programa 1~4) por dia e 28 reservas por semana. Antes de criar o programa, ajuste primeiro a semana e a hora antes de o enviar ao aparelho de ar condicionado. Se a semana e a hora não forem ajustados, o programa não funcionará na hora definida. Consulte [Acertar o dia da semana e a hora actual] (página 5).

Assim que definir isto, o funcionamento definido funcionará diária e semanalmente.

Exemplo de como definir o temporizador 1

Segunda a sexta-feira

Programa 1 Defina o temporizador ON (Ligado) com uma temperatura de 24 °C para as 07h00. Programa 2 Defina o temporizador OFF (Desligado) para as 09h00.

Programa 3 Defina o temporizador ON (Ligado) com uma temperatura de 26 °C para as 17h00. Programa 4 Defina o temporizador OFF (Desligado) para as 23h00.

Sábado

Programa 1 ~ 4 Sem definições do temporizador.

Domingo

Se definir o temporizador OFF (Desligado) para o Programa 1 às 09h00, o Programa 2 às 11h00, o Programa 3 às 17h00 e o Programa 4 às 23h00.

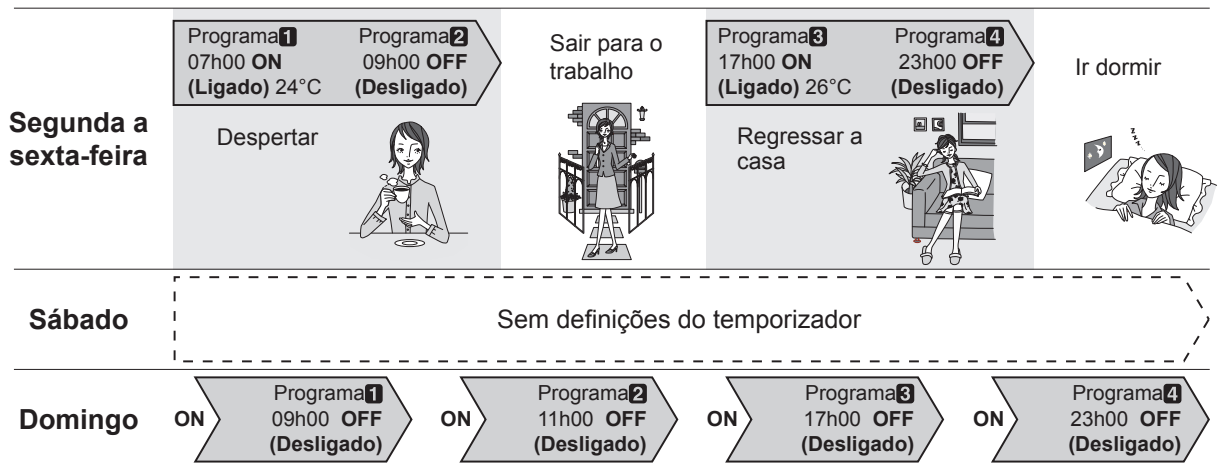

Exemplo de como definir o temporizador 2

Pode especificar uma determinada temperatura na definição ON no modo EMPORIZADOR WEEKLY (SEMANAL).

* Pode definir a temperatura para Auto (Automático), Cool (Arrefecimento) e Dry (Desumidificação) no intervalo de 18-30 °C. No caso de Heat (Aquecimento), o intervalo é 10 ou 16-30 °C.

Mesmo que defina 10, 16 ou 17 °C, se executar o produto nos modos Auto (Automático), Cool (Arrefecimento) ou Dry (Desumidificação), funcionará a 18 °C. Durante o período de aquecimento, mesmo que configure definições detalhadas com a temperatura baixa quando não há ninguém na divisão e alta quando há, o aparelho de ar condicionado mudará automaticamente.

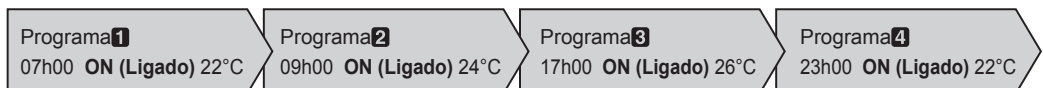

CUIDADO

- As operações além da definição de temperatura são idênticas à última ocasião em que o funcionamento foi parado, pelo que não é possível definir automaticamente os tipos de funcionamento Arrefecimento → Aquecimento → Arrefecimento → Aquecimento.
- Se os programas ON (Ligado) e OFF (Desligado) forem definidos na mesma ocasião, o aparelho de ar condicionado executará o programa ON (Ligado). Se forem definidos dois programas ON (Ligado) na mesma ocasião, o aparelho de ar condicionado executará o programa que foi definido em primeiro lugar.
- Se ocorrer uma interrupção de energia, como devido a uma indisponibilidade de electricidade, durante a definição da temporização WEEKLY (SEMANAL), ou o disparo de um disjuntor, o temporizador interno do aparelho de ar condicionado não estará correcto. (Consultar a página 21, Reinício automático) Nesse caso, a lâmpada do temporizador principal irá informá-lo disto ao ficar intermitente, por isso acerte a hora e a data. (Consultar a página 5, Acertar o dia da semana e a hora actual)
- Não pode utilizar ON/OFF juntamente com a temporização de descanso. Se quiser executar o produto no modo TEMPORIZADOR WEEKLY (SEMANAL) depois de esgotar o tempo após a utilização do modo TEMPORIZADOR ON/OFF, Temporizador Program (Programada) ou Temporizador SLEEP (DESCANSO) no modo EMPORIZADOR WEEKLY (SEMANAL), necessita de definir novamente o modo EMPORIZADOR WEEKLY (SEMANAL). (Consultar a página 17)

FUNCIONAMENTO TEMPORIZADOR WEEKLY (SEMANAL)

Para utilizar o modo de funcionamento WEEKLY TIMER (TEMPORIZAÇÃO SEMANAL)

- 1 Prima o botão **TIMER SETTING (DEFINIÇÃO DO TEMPORIZADOR)** .

Em primeiro lugar, uma vez que “⓪WEEKLY” deve estar intermitente.

Prima o botão **NEXT (SEGUINTE)** .



“⓪WEEKLY” intermitente.

- 2 Seleccione o programa e o dia com o botão **SELECT (SELECCIONAR)** .

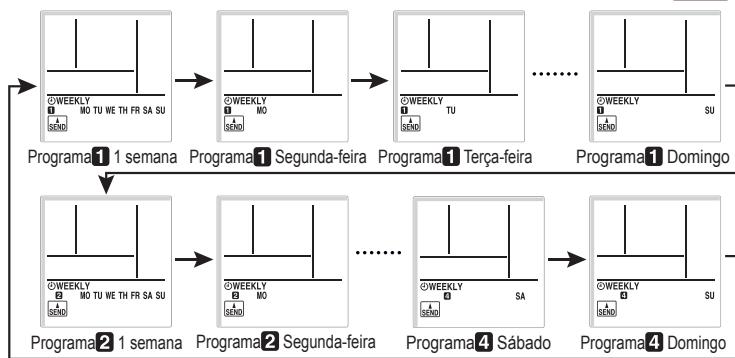

Prima o botão **NEXT (SEGUINTE)**  quando o programa **1~4** e o dia que pretende estiverem intermitentes.



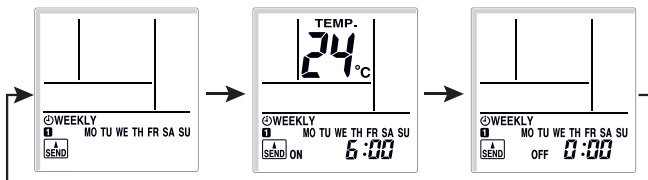

O programa e o dia da semana / “” estão intermitentes

- 3 Com o botão **SELECT (SELECCIONAR)** , seleccione o modo de funcionamento com o temporizador **ON (LIGADO)**, temporizador **OFF (DESLIGADO)** ou sem temporizador.



Para utilizar sem temporizador

1. Prima o botão **NEXT (SEGUINTE)**  para regressar ao passo 2 e configurar a definição seguinte.
2. Prima o botão **SEND (ENVIAR)**  para concluir

Prima o botão **NEXT (SEGUINTE)** .





“ON” ou “OFF” • “” intermitente.

MODO DE FUNCIONAMENTO TEMPORIZADOR WEEKLY (SEMANAL)

4 Prima o botão **SELECT (SELECCIONAR)**  para definir a hora **ON (LIGADO)** ou hora **OFF (DESLIGADO)** pretendida.

Se seleccionou **OFF (DESLIGADO)** no passo 3

1. Prima o botão **NEXT (SEGUINTE)**  para regressar ao passo **2** e configurar a definição seguinte.
2. Prima o botão **SEND (ENVIAR)** .

Prima o botão **NEXT (SEGUINTE)** .





O visor da hora /  está intermitente

5 Prima o botão **SELECT (SELECCIONAR)**  para definir a temperatura.

Se quiser avançar para a definição seguinte, prima o botão **NEXT (SEGUINTE)** , regresse ao passo **2** e configure a definição seguinte.

Para concluir a definição, prima o botão **SEND (ENVIAR)**

.



Se quiser cancelar a definição a meio, prima o botão **TIMER SETTING (DEFINIÇÃO DO TEMPORIZADOR)**  em vez de premir o botão **SEND (ENVIAR)** .



O visor da temperatura /  está intermitente



CUIDADO

- Ao cancelar a **TEMPORIZADOR WEEKLY (SEMANAL)**, seleccione **No Timer Operation (Funcionamento sem temporizador)** no passo 3 em Para utilizar o modo de funcionamento **TEMPORIZADOR WEEKLY (SEMANAL)**.
- Se quiser regressar ao passo anterior para configurar as definições, prima o botão **BACK (ANTERIOR)**  para regressar ao passo anterior.
- Prima o botão **SEND (ENVIAR)**  quando estiver próximo da unidade principal. Se o fizer quando estiver longe da unidade principal, o sinal poderá não ser enviado correctamente e é possível que as definições não sejam devidamente configuradas.

FUNCIONAMENTO TEMPORIZADOR WEEKLY (SEMANAL)

Verificar a programação

- 1 Prima o botão **TIMER SETTING (DEFINIÇÃO DO TEMPORIZADOR)** .

Em primeiro lugar, uma vez que “**WEEKLY**” deve estar intermitente.

Prima o botão **NEXT (SEGUINTE)** .

- 2 Verifique o programa, o dia e a hora com o botão **SELECT (SELECCIONAR)** .

- 3 Prima o botão **TIMER SETTING (Definição do temporizador)**  para regressar ao ecrã normal.



Para cancelar a temporização WEEKLY (SEMANAL)

- 1 Prima o botão **WEEKLY (SEMANAL)**  quando “**WEEKLY**” for visível.

- 2 “**WEEKLY**” desaparece do visor.

- “**WEEKLY**” não é mostrado, prima o botão **WEEKLY (SEMANAL)**  para definir novamente a temporização semanal.
- Não pode combinar TEMPORIZADOR WEEKLY (SEMANAL), TEMPORIZADOR ON/OFF [TEMPORIZADOR PROGRAM (PROGRAMADA)] e TEMPORIZADOR SLEEP (DESCANSO).



LIMPEZA E CUIDADOS

⚠ CUIDADO

- Antes de limpar a unidade interior, certifique-se de que desliga a unidade e o disjuntor eléctrico.
- Certifique-se de que a grelha de admissão está instalada de forma segura.
- Ao remover e reinstalar os filtros de ar, certifique-se de que não toca no permutador de calor, pois pode sofrer ferimentos.
- Não utilize o ar condicionado com a grelha de admissão aberta.

Abrir a grelha de admissão

1. A patilha de cada lado da grelha de admissão é puxada para a frente.

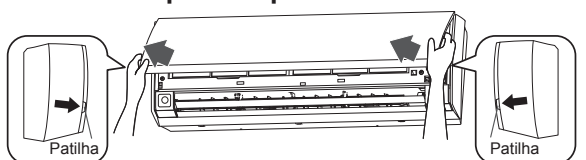

Não abra apenas o painel aberto.

CORRECTO

ERRADO

Painel aberto

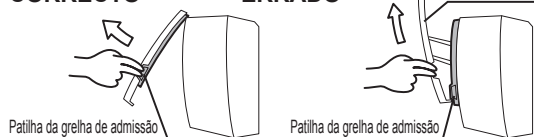

2. Fixe a grelha de admissão com o suporte da grelha.

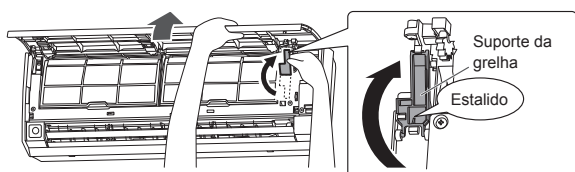

Limpar os filtros de ar

1. Retire os filtros de ar.

Levante a pega do filtro de ar, desencaixe as 2 patilhas inferiores e puxe-o.

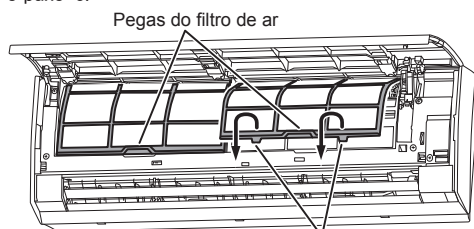

Pegas do filtro de ar (2 locais)

2. Retire o pó com um aspirador ou lave com água corrente.

- O pó pode ser retirado do filtro de ar com um aspirador ou lavando o filtro com uma solução de detergente neutro e água morna. Se lavar o filtro, certifique-se de que o deixa a secar totalmente num local à sombra antes de instalá-lo.
- Se houver acumulação de pó no filtro de ar, o fluxo de ar diminuirá, reduzindo a eficiência de funcionamento e aumentando o ruído.
- Durante os períodos de utilização normal, os filtros de ar devem ser limpos a cada 2 semanas.

3. Volte a colocar os filtros de ar.

Alinhe os lados do filtro de ar com o painel e empurre-o completamente, certificando-se de que as 2 patilhas inferiores ficam bem introduzidas nos respectivos orifícios no painel.

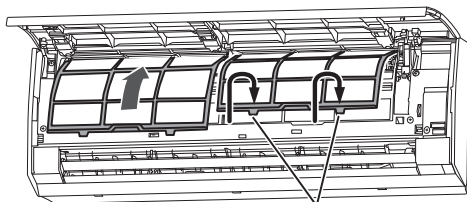

Pegas do filtro de ar (2 locais)

Fechar a grelha de admissão

1. Solte o suporte da grelha.

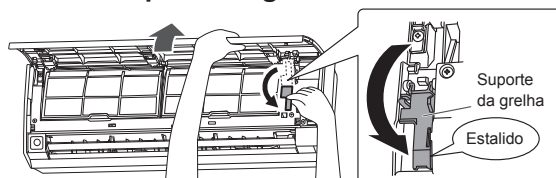

2. Feche a grelha de admissão.

Pressione o ponto A e o ponto C ligeiramente até ouvir um estalido e em seguida pressione ligeiramente no ponto B.

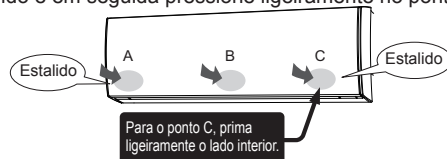

Se a grelha de admissão não estiver completamente fechada, o aparelho de ar condicionado não funcionará e a lâmpada irá piscar como se mostra abaixo.

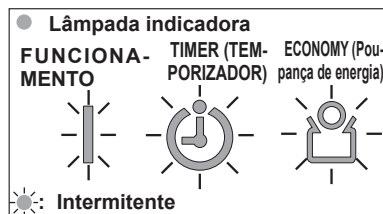

- Em primeiro lugar, a lâmpada Operation (Funcionamento) pisca 5 vezes, seguida da lâmpada Timer (Temporizador) 8 vezes, e repete.
- A lâmpada Economy (Poupança de energia) continua intermitente.
- Feche firmemente a grelha de admissão. Quando a grelha estiver fechada firmemente, a intermitência das lâmpadas pára e a unidade interior começa a funcionar.
- Quando fechar a grelha de admissão, é possível que o painel aberto fique aberto. Nesse caso, desligue primeiro a fonte de alimentação e em seguida ligue-a. O painel aberto regressará ao estado normal.

- Quando utilizada durante longos períodos de tempo, a unidade interior pode acumular pó no interior, reduzindo o seu desempenho. Recomendamos que a unidade interior seja inspeccionada regularmente, para além dos procedimentos de limpeza e cuidados. Para mais informações, consulte os técnicos de assistência autorizados.
- Quando limpar o corpo da unidade interior, não utilize água a uma temperatura superior a 40 °C, nem produtos de limpeza abrasivos ou voláteis, como benzina ou diluente.
- Não exponha o corpo da unidade interior a insecticidas líquidos ou sprays para cabelo.
- Quando não utilizar a unidade interior durante 1 mês ou mais, deixe primeiro o aparelho a funcionar continuamente no modo de ventilação durante 12 horas para permitir que as partes internas sequem completamente.

LIMPEZA E CUIDADOS

Instalar ou substituir o filtro de limpeza de ar

1. Abra a grelha de admissão e retire os filtros de ar.

Consulte a página 18.

2. Retire os filtros de limpeza de ar sujos fixados às estruturas do painel frontal. (Ao voltar a colocar)

Estrutura do filtro de limpeza de ar

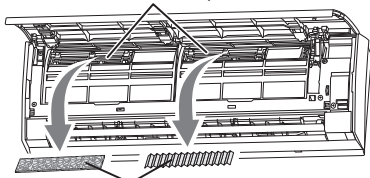

Filtros de limpeza de ar

3. Fixe os filtros de limpeza de ar novos (ou limpos) à estrutura do painel frontal.

Estrutura do filtro de limpeza de ar

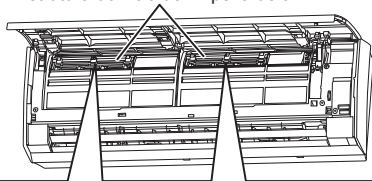

Patilhas (7 locais)

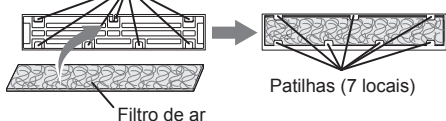

Filtro de ar

É possível instalar os novos filtros de limpeza de ar indiferentemente na estrutura direita ou estrutura esquerda.

Substitua os filtros com os seguintes componentes (adquiridos em separado).

- FILTRO DE LIMPEZA DE AR EM CATEQUINA DE POLIFENOL: UTR-FA16
- FILTRO DESODORIZANTE DE AR COM IÕES NEGATIVOS: UTR-FA16-2

4. Instale os filtros de ar e feche a grelha de admissão.

Consulte a página 18.

Acerca dos filtros de limpeza de ar

- Quando são utilizados filtros de limpeza de ar, o seu efeito poderá ser aumentado se definir a velocidade da ventoinha para "High" (Alta).

[FILTRO DE LIMPEZA DE AR EM CATEQUINA DE POLIFENOL] (1 folha)



- Os filtros de limpeza de ar são filtros descartáveis. (Não podem ser lavados e reutilizados.)
- Para o armazenamento dos filtros de limpeza de ar, utilize os filtros logo que possível depois de abrir as respectivas embalagens. (O efeito da limpeza de ar diminui quando os filtros são deixados na embalagem aberta)
- De uma maneira geral, os filtros devem ser substituídos a cada 3 meses.

Adquira filtros de limpeza de ar dedicados (UTR-FA16) (vendidos à parte) para substituir os filtros de limpeza de ar sujos e usados.

[FILTRO DESODORIZANTE DE AR COM IÕES NEGATIVOS (azul-claro)] (1 folha)



- O filtro deve ser substituído aproximadamente a cada 3 anos, para manter o efeito desodorizante.
- A estrutura do filtro não é um produto único.

Adquira filtros desodorizantes dedicados (UTR-FA16-2) (vendidos à parte) ao substituir os filtros.

Manutenção dos Filtros Desodorizantes

Para manter o efeito desodorizante, limpe o filtro a cada 3 meses da seguinte forma.

(1) Retire o filtro desodorizante.

(2) Limpe com água e deixe secar ao ar.

- 1) Verta água quente a alta pressão sobre o filtro até a superfície do filtro estar coberta por água. Lave com um detergente diluído neutro. Nunca lave esfregando, pois pode danificar o efeito desodorizante.

2) Passe o filtro por água corrente.

3) Deixe-o secar à sombra.

(3) Volte a colocar o filtro desodorizante.

Reposição do indicador do filtro (definição especial)

Pode ser utilizada se for colocada correctamente durante a instalação.

Consulte um técnico de assistência autorizado ao utilizar esta função.

- A lâmpada ECONOMY (POUPANÇA DE ENERGIA) acende-se para indicar que chegou a altura de limpar os filtros de ar.

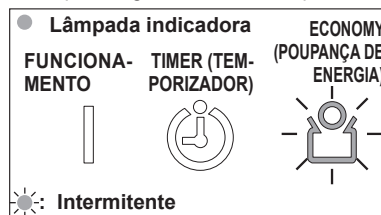

- Limpe os filtros de ar de acordo com as indicações na página 18.
- Após a limpeza, prima o botão MANUAL AUTO (MANUAL AUTOMÁTICO) durante 2 segundos ou menos na unidade interior. (Consultar a página 3)

DETECÇÃO E RESOLUÇÃO DE PROBLEMAS



AVISO

Em caso de avaria (cheiro a queimado, etc.), desligue imediatamente o aparelho, desligue o disjuntor eléctrico e contacte os técnicos de assistência autorizados.

Se desligar apenas o interruptor da unidade, esta não ficará completamente desligada da fonte de alimentação. Certifique-se sempre de que desliga o disjuntor eléctrico para garantir que a alimentação está completamente desligada.

Antes de solicitar assistência, realize as seguintes verificações:

	Sintoma	Problema	Consulte a página
NORMAL FUNÇÃO	Não começa a funcionar imediatamente:	<ul style="list-style-type: none"> ● Se a unidade interior se desligar e ligar imediatamente, o compressor não funcionará durante cerca de 3 minutos, para evitar fusíveis fundidos. ● Sempre que o disjuntor eléctrico é desligado e ligado, o circuito de protecção funciona durante cerca de 3 minutos, impedindo o funcionamento da unidade durante esse período. 	—
	Ouve-se ruído:	<ul style="list-style-type: none"> ● Durante o funcionamento ou imediatamente após a paragem da unidade, é possível ouvir o som de água a fluir pela tubagem do ar condicionado. Pode também ouvir ruídos durante cerca de 2 ou 3 minutos depois de iniciar o funcionamento (som de fluxo de refrigerante). ● Durante o funcionamento, pode ouvir um ligeiro som agudo. Isto é o resultado da expansão e contracção do painel frontal devido às alterações na temperatura. 	—
		<ul style="list-style-type: none"> ● Durante o funcionamento no modo de aquecimento, pode ouvir ocasionalmente um som efervescente. Este som é produzido pelo funcionamento do Descongelamento Automático. 	21
	Odores:	<ul style="list-style-type: none"> ● Podem ser emitidos odores a partir da unidade interior. Estes odores resultam dos odores do ambiente (móveis, tabaco, etc.) que foram aspirados pela unidade interior. 	—
	Emissão de névoa ou vapor:	<ul style="list-style-type: none"> ● Durante os modos de arrefecimento ou desumidificação, é possível visualizar uma névoa fina a sair da unidade interior. Isto deve-se ao repentino arrefecimento do ambiente pelo ar emitido da unidade interior, resultando em condensação e vaporização. 	—
		<ul style="list-style-type: none"> ● Durante o funcionamento no modo de aquecimento, a ventoinha da unidade exterior pode parar e sair vapor da unidade. Isto deve-se ao funcionamento do Descongelamento Automático. 	21
	O fluxo de ar é fraco ou parou:	<ul style="list-style-type: none"> ● Quando o modo de aquecimento é accionado, a velocidade da ventoinha é temporariamente muito baixa, para permitir que as peças internas aqueçam. ● Durante o funcionamento no modo de aquecimento, se a temperatura ambiente subir acima da definição da temperatura, a unidade exterior pára e a unidade interior funciona a uma velocidade muito baixa. Se pretender aquecer mais a divisão, regule a temperatura para uma definição mais elevada. 	—
		<ul style="list-style-type: none"> ● Durante o funcionamento no modo de aquecimento, a unidade interior interrompe temporariamente o funcionamento (máx. 15 minutos) enquanto o modo de descongelamento automático está em funcionamento. Durante o funcionamento do Descongelamento Automático, a Lâmpada indicadora OPERATION (FUNCIONAMENTO) fica intermitente. 	22
		<ul style="list-style-type: none"> ● Durante o modo de desumidificação, a unidade interior funciona a baixa velocidade; para ajustar a humidade da divisão, a ventoinha da unidade interior pode parar ocasionalmente. A ventoinha também pode funcionar a uma velocidade muito baixa enquanto ajusta a humidade ambiente. 	7
		<ul style="list-style-type: none"> ● Durante o funcionamento SUPER QUIET (SUPER-SILENCIOSO), a ventoinha funciona a uma velocidade muito baixa. 	6
		<ul style="list-style-type: none"> ● No modo de controlo AUTO, a ventoinha funciona a uma velocidade muito baixa. 	7
		<ul style="list-style-type: none"> ● No caso de uma unidade multiunidade, se diversas unidades funcionarem em modos diferentes como apresentado abaixo, as unidades ligadas posteriormente param e a lâmpada indicadora OPERATION (FUNCIONAMENTO) (verde) fica intermitente. Modo de aquecimento e modo de arrefecimento (ou modo de desumidificação) Modo de aquecimento e modo de ventilação 	22
<ul style="list-style-type: none"> ● Durante o funcionamento no modo de aquecimento, a unidade exterior pode produzir água devido ao funcionamento do descongelamento automático. 		21	

DETECÇÃO E RESOLUÇÃO DE PROBLEMAS

	Sintoma	Itens a verificar	Consulte a página
VERIFIQUE MAIS UMA VEZ	Não funciona de todo:	<ul style="list-style-type: none"> ● O disjuntor foi desligado? ● Houve uma falha de energia? ● Um fusível queimou-se ou um disjuntor disparou? 	—
		<ul style="list-style-type: none"> ● A grelha de admissão está completamente fechada? 	18
		<ul style="list-style-type: none"> ● O temporizador está a funcionar? 	11 - 17
		<ul style="list-style-type: none"> ● O aparelho de ar condicionado multiunidade está definido para "LOW NOISE" com o controlo remoto sem fios? 	10
	Rendimento de Arrefecimento (ou Aquecimento):	<ul style="list-style-type: none"> ● O filtro de ar está sujo? ● A grelha de admissão ou a porta de saída do ar condicionado estão obstruídas? ● Ajustou as definições da temperatura ambiente (temperatura) correctamente? ● Está alguma janela ou porta aberta? ● No caso do funcionamento no modo de arrefecimento, existe alguma janela a permitir a entrada de luz solar com grande intensidade? (Feche as cortinas.) ● No caso do funcionamento no modo de arrefecimento, existem aparelhos geradores de calor, computadores ou muitas pessoas na divisão? 	—
		<ul style="list-style-type: none"> ● A função OUTDOOR UNIT LOW NOISE (Baixo ruído da unidade exterior) não foi definida? 	10
		<ul style="list-style-type: none"> ● A unidade está definida para o modo de funcionamento SUPER QUIET (Super-silencioso)? 	6
A unidade funciona de maneira diferente do que foi definido no Controlo Remoto:	<ul style="list-style-type: none"> ● As pilhas do controlo remoto estão descarregadas? ● As pilhas do controlo remoto estão correctamente colocadas? 	5	

Se o problema se mantiver depois de efectuar estas verificações, ou se notar cheiro de queimado, ou se as lâmpadas indicadoras OPERATION (FUNCIONAMENTO) e TIMER (TEMPORIZADOR) piscarem e a lâmpada indicadora ECONOMY (Poupança de energia) piscar rapidamente, desligue imediatamente o aparelho, desligue o disjuntor eléctrico e contacte os técnicos de assistência autorizados.

SUGESTÕES DE UTILIZAÇÃO

Funcionamento e Rendimento

Rendimento do aquecimento

- Este aparelho de ar condicionado utiliza uma bomba de calor que absorve o calor do ar exterior e transfere este calor para a unidade interior. Como resultado, o rendimento do funcionamento diminui à medida que a temperatura do ar exterior baixa. Se achar que o calor produzido é insuficiente, recomendamos que utilize este ar condicionado em conjunto com outro aparelho de aquecimento.
- Os aparelhos de ar condicionado do tipo de bomba de calor aquecem a divisão inteira, recirculando o ar. Em resultado disso, é necessário algum tempo após o primeiro accionamento para aquecer todo o ambiente.

Descongelação Automática controlado por Microcomputador

- Ao utilizar o modo de aquecimento quando a temperatura do ar exterior é baixa e a humidade alta, pode formar-se gelo na unidade exterior, o que resulta numa diminuição do rendimento.
Para controlar esta redução do rendimento, este ar condicionado está equipado com a função de Descongelação Automática controlado por Microcomputador. Em caso de formação de gelo, o ar condicionado pára temporariamente e o ciclo de descongelação funciona brevemente (máx. 15 minutos).
Durante o funcionamento de Descongelação Automática, a Lâmpada indicadora OPERATION (FUNCIONAMENTO) (verde) pisca.
- Após a paragem do funcionamento no modo de aquecimento, se ocorrer a formação de gelo na unidade exterior, a unidade inicia o modo de funcionamento de descongelamento automático. Neste momento, a unidade exterior parará automaticamente depois de funcionar durante alguns minutos.

Reinício AUTO

Em caso de falha de energia

- Se houve um corte da alimentação do aparelho de ar condicionado. O ar condicionado voltará a funcionar automaticamente no mesmo modo quando a energia voltar.
- Se ocorrer um corte da alimentação durante o modo TIMER (TEMPORIZADOR), o temporizador será reiniciado e a unidade interior começará a funcionar (ou parará) no novo horário definido. Quando este tipo de falha ocorre, a Lâmpada indicadora TIMER (TEMPORIZADOR) piscará (consulte a pág. 3).
- A utilização de outros aparelhos eléctricos (máquina de barbear eléctrica, etc.) ou a proximidade de um rádio transmissor sem fios pode causar a avaria do aparelho de ar condicionado. Neste caso, desligue temporariamente do disjuntor, volte a ligá-lo e, em seguida, utilize o Controlo Remoto para retomar o funcionamento.

SUGESTÕES DE UTILIZAÇÃO

Ar condicionado multi-unidades

Esta unidade interior pode ser ligada a uma unidade exterior multiunidade, consoante o modelo. O ar condicionado multi-unidades permite que diversas unidades interiores sejam utilizadas em diversos locais. As unidades interiores podem funcionar simultaneamente, de acordo com a saída respectiva.

Utilização simultânea de múltiplas unidades

- Quando utilizar um ar condicionado multiunidade, as diversas unidades interiores podem ser utilizadas em simultâneo, mas quando duas ou mais unidades interiores do mesmo grupo são utilizadas em simultâneo, a eficiência do aquecimento e do arrefecimento é menor do que quando uma única unidade interior é utilizada sozinha. Assim, quando pretender utilizar mais do que 1 unidade interior ao mesmo tempo para arrefecimento, a utilização deverá ser feita durante a noite e noutras alturas quando é necessária uma menor saída. Do mesmo modo, quando são utilizadas diversas unidades em simultâneo para aquecimento, recomenda-se que sejam utilizadas em conjunto com outros aquecedores de espaço auxiliares, conforme for necessário.
- As condições de temperatura sazonais e exteriores, a estrutura das divisões e o número de pessoas presentes também podem provocar diferenças na eficiência de funcionamento. Recomendamos que experimente vários padrões de funcionamento para verificar o nível da saída de aquecimento e de arrefecimento fornecido pelas unidades e que utilize as unidades da maneira que melhor corresponde ao estilo de vida da sua família.
- Se descobrir que uma ou mais unidades fornecem um nível baixo de arrefecimento ou de aquecimento durante o funcionamento em simultâneo, recomendamos que pare o funcionamento simultâneo das unidades múltiplas.
- O funcionamento não pode ser feito nos seguintes diferentes modos de funcionamento.
Se a unidade interior for comandada para realizar um modo de funcionamento que não possa efectuar, a lâmpada indicadora OPERATION (FUNCIONAMENTO) (verde) na unidade interior piscará (1 segundo ligada, 1 segundo desligada) e a unidade irá para o modo de espera.
Modo de aquecimento e modo de arrefecimento (ou modo de desumidificação)
Modo de aquecimento e modo de ventilação
- O funcionamento pode ser feito nos seguintes diferentes modos de funcionamento.
Modo de arrefecimento e modo de desumidificação
Modo de arrefecimento e modo de ventilação
Modo de desumidificação e modo de ventilação
- O modo de funcionamento (modo de aquecimento ou modo de arrefecimento (desumidificação)) da unidade exterior será determinado pelo modo de funcionamento da unidade interior que foi utilizada primeiro. Se a unidade interior foi iniciada no modo de ventilação, o modo de funcionamento da unidade exterior não será determinado.
Por exemplo, se a unidade interior (A) foi iniciada no modo de ventilação e depois a unidade interior (B) foi utilizada no modo de aquecimento, a unidade interior (A) inicia temporariamente o funcionamento no modo de ventilação; mas quando a unidade interior (B) iniciou o funcionamento no modo de aquecimento, a lâmpada indicadora OPERATION (FUNCIONAMENTO) (verde) para a unidade interior (A) começará a piscar (1 segundo ligada, 1 segundo desligada) e esta irá para o modo de espera. A unidade interior (B) continuará a funcionar no modo de aquecimento.

Aviso

- Durante a utilização do modo de aquecimento, a unidade exterior activa, ocasionalmente, o modo de descongelação durante breves períodos. Durante o funcionamento de descongelação, se o utilizador definir novamente a unidade interior para aquecimento, o modo de descongelação continuará, e o funcionamento de aquecimento começará depois de concluir a descongelação, com o resultado de que pode ser necessário algum tempo antes de sair ar quente.
- Durante a utilização do modo de aquecimento, o topo da unidade interior pode ficar quente, mas isto deve-se ao facto de o líquido de refrigeração circular através da unidade interior mesmo quando o seu funcionamento é interrompido; isto não é uma avaria.