

VRF SYSTEM TÉLÉCOMMANDE CENTRALE

UTY-DCGY
UTY-DCGG



CONSERVEZ CE MODE D'EMPLOI AFIN DE POUVOIR VOUS Y RÉFÉRER ULTÉRIEUREMENT

Table des matières

INTRODUCTION

MESURES DE SÉCURITÉ

GÉNÉRALITÉS SUR LE SYSTÈME

- 1 Terminologie3
- 2 Unité de commande5
- 3 Configuration du mot de passe6
- 4 Description de l'affichage LCD et des touches6

INITIALISATION

PROCÉDÉ D'INITIALISATION..... 7

1 MONITEUR

1-1 Moniteur

- 1-1-1 Affichage du mode Moniteur
– Écran principal8
- 1-1-2 Affichage des détails d'état des opérations10

2 CONTROLE

2-1 Contrôle

- 2-1-1 Affichage des réglage du fonctionnement.....12

3 Réglage

3-1 Menu réglage

- 3-1-1 Commuter vers le menu réglage14

3-2 Paramétrages

- 3-2-1 Écran de paramétrages16
- 3-2-2 Réglage adresse Téléc. Centralisée.....16
- 3-2-3 Réglage de la langue17
- 3-2-4 Réglage de l'unité intérieure17
- 3-2-5 Réglage temp. de l'unité21
- 3-2-6 Réglage U. de contrôle22
- 3-2-7 Réglage de l'entrée externe.....22
- 3-2-8 Paramétrage plage temp. consigne.....23
- 3-2-9 Changer le mot de passe
(pour l'installateur).....23

3-3 Réglage du système

- 3-3-1 Écran de réglage du système24
- 3-3-2 Réglage date24
- 3-3-3 groupement26
- 3-3-4 Programmation.....29
- 3-3-5 Réglage du mot de passe
(pour le responsable)34

3-4 Réglage des préférences

- 3-4-1 Écran de Réglage des préférences37
- 3-4-2 Réglage du rétro-éclairage37
- 3-4-3 Réglage affichage38
- 3-4-4 Réglage du son38

3-5 Réglage de maintenance

- 3-5-1 Écran de Réglage de maintenance39
- 3-5-2 Historique des erreurs.....39
- 3-5-3 Informations de version.....40
- 3-5-4 Liste des états de réglage.....40

3-6 Réglages Spéciaux des Unités Intérieures

- 3-6-1 Écran de réglages spéciaux des unités
intérieures.....41
- 3-6-2 Réglage de test de fonctionnement.....41
- 3-6-3 Réinitialisation du signal de filtre.....42
- 3-6-4 Réglage de la plage de températures de l'unité
intérieure43
- 3-6-5 Réglage de R.C. interdiction45

4 AUTRES

4-1 Dimensions extérieures..... 46

4-2 Spécifications 47

4-3 Code d'erreurs 47

INTRODUCTION

MESURES DE SÉCURITÉ

- Les "MESURES DE SÉCURITÉ" indiquées dans ce manuel contiennent des informations importantes concernant votre sécurité. S'assurer de les observer correctement.
- Pour les détails sur les méthodes d'opération, se référer au manuel.
- Veuillez signaler à l'utilisateur de conserver ce manuel à portée de main pour un futur usage de l'équipement, comme par exemple, en cas de changement de place ou réparation de l'équipement.

 AVERTISSEMENT	Cette marque indique les méthodes, lesquelles, si elles sont mal exécutées, pourraient causer la mort ou des dommages sérieux de l'utilisateur.
<ul style="list-style-type: none">• En cas d'un défaut de fonctionnement (odeur de brûlé, etc.), interrompez immédiatement le fonctionnement de l'équipement, déconnectez le rupteur électrique, et consultez le personnel de service autorisé.	
<ul style="list-style-type: none">• Si un câble quelconque est endommagé, ne le réparez pas ou ne le modifiez pas vous-même. Faites dépanner par un technicien de service autorisé. Un travail incorrect causera une décharge électrique ou un incendie.	
<ul style="list-style-type: none">• Veuillez consulter un technicien de service autorisé pour les travaux qui concernent la pose et la dépose de cet équipement lorsque vous désirez le repositionner ailleurs.	
<ul style="list-style-type: none">• Ne touchez pas l'équipement avec les mains mouillées. Il peut causer une décharge électrique.	
<ul style="list-style-type: none">• Si les enfants s'approchent de l'équipement, prenez des mesures préventives de sorte qu'ils ne puissent pas toucher à cet équipement.	
<ul style="list-style-type: none">• Ne réparez pas ou ne transformez pas cet équipement. Ceci causera un accident ou un problème.	
<ul style="list-style-type: none">• N'utilisez pas de gaz inflammable près de cet équipement. Le gaz peut s'en échapper et causer un incendie.	

 ATTENTION	Cette marque indique les méthodes lesquelles, si elles sont mal exécutées, pourraient probablement avoir comme conséquence une blessure à l'utilisateur ou un dommage à la propriété.
<ul style="list-style-type: none">• N'installez pas de récipients contenant un liquide sur cet équipement. Si cette précaution n'est pas prise, son échauffement pourrait être causé, et un incendie ou une décharge électrique se produira.	
<ul style="list-style-type: none">• N'exposez pas cet équipement directement à l'eau. Si cette précaution n'est pas prise, une décharge électrique ou un échauffement pourra se produire.	
<ul style="list-style-type: none">• Rejetez les matériaux d'emballage de manière sûre. Déchirez et débarrassez-vous des sacs en plastique d'emballage de sorte que les enfants ne puissent pas jouer avec eux. Il y a risque d'étouffement si les enfants jouent avec les sacs en plastique.	
<ul style="list-style-type: none">• N'installez pas de dispositifs électriques à moins de 1 mètre de cet équipement. Ils risquent de causer un mauvais fonctionnement et des problèmes.	
<ul style="list-style-type: none">• N'approchez pas de feu ou n'installez pas de dispositifs de chauffage près de cet équipement, car ils risquent de causer un défaut de fonctionnement.	
<ul style="list-style-type: none">• Ne touchez pas les commutateurs avec des objets pointus. Si cette précaution n'est pas prise, des dommages, un problème ou une décharge électrique se produiront.	
<ul style="list-style-type: none">• Cet appareil n'est pas prévu pour l'utilisation par les personnes (les enfants inclus) à capacités physiques, sensorielles ou mentales réduites, ou ayant une expérience ou un savoir-faire insuffisant, à moins qu'ils bénéficient d'une surveillance ou d'instructions concernant l'utilisation de l'appareil, de la part d'une personne responsable de leur sécurité. Les enfants ne doivent pas être laissés sans surveillance, afin qu'ils ne jouent pas avec l'appareil.	

■ GÉNÉRALITÉS SUR LE SYSTÈME

1 Terminologie

• Termes relatifs au contrôleur

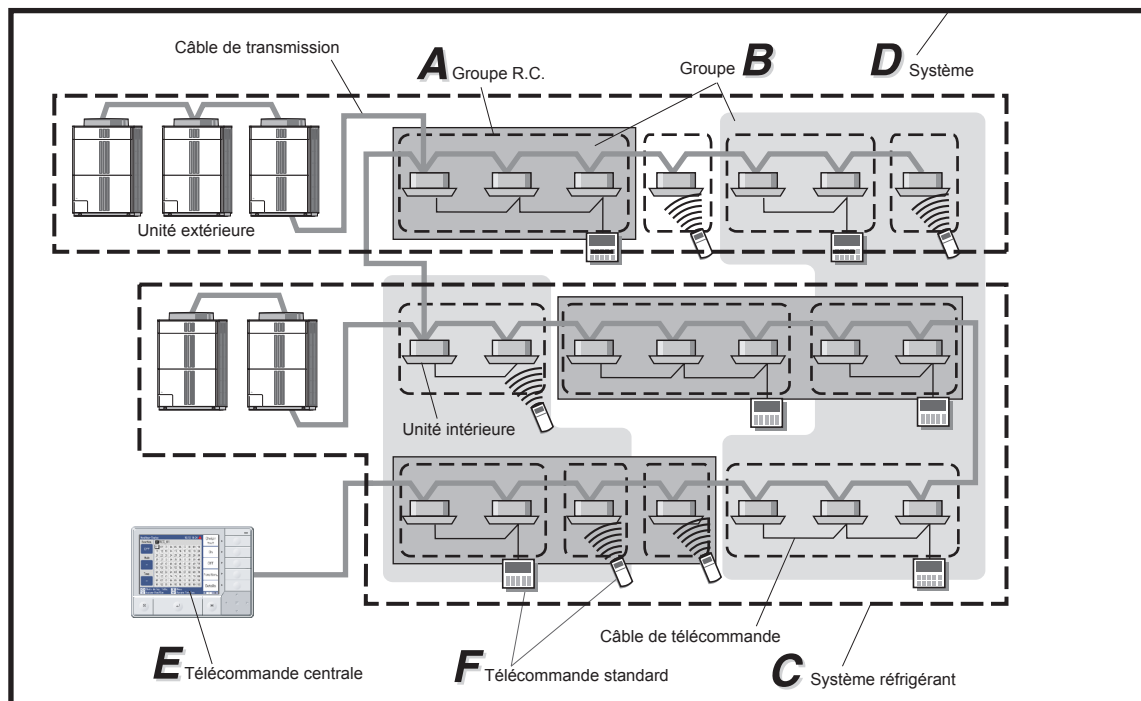

A Groupe R.C.:
Ceci représente le groupe d'unités intérieures qui ont été connectées à un câble de télécommande, ou unité intérieure simple.

B Groupe:
Agrégat pour contrôler collectivement un ou plusieurs groupes R.C.

C Système réfrigérant:
C'est un système qui se compose d'unités intérieures, d'une unité extérieure aussi bien que celles de l'équipement de contrôle approprié. Toutes les unités et l'équipement sont connectés aux tuyaux avec le même réfrigérant.

D Système:
Ceci représente toutes les unités intérieures, l'unité extérieure aussi bien que celles de l'équipement de contrôle approprié (télécommande centrale, télécommandes standard) qui sont connectés avec le même câble de transmission.

*Cette télécommande centrale est utilisée pour le système de réseau VRF V-II.

E Télécommande centrale:
La télécommande centrale est une télécommande qui permet un contrôle centralisé de plusieurs unités intérieures. Une télécommande centrale peut contrôler l'opération des unités intérieures et des temporisateurs dans trois unités: Tous (All), Groupe (Group) et Individuel (Individual). D'autre part, une télécommande centrale peut contrôler jusqu'à 100 unités intérieures et 16 groupes.

F Télécommande standard:
La télécommande standard est une télécommande qui contrôle les unités intérieures formées en groupes R.C. Il y a quatre types de télécommande standard, à savoir télécommande câblée, télécommande sans fil, télécommande simple et télécommande à commutateur externe.

• Termes relatifs d'adresse

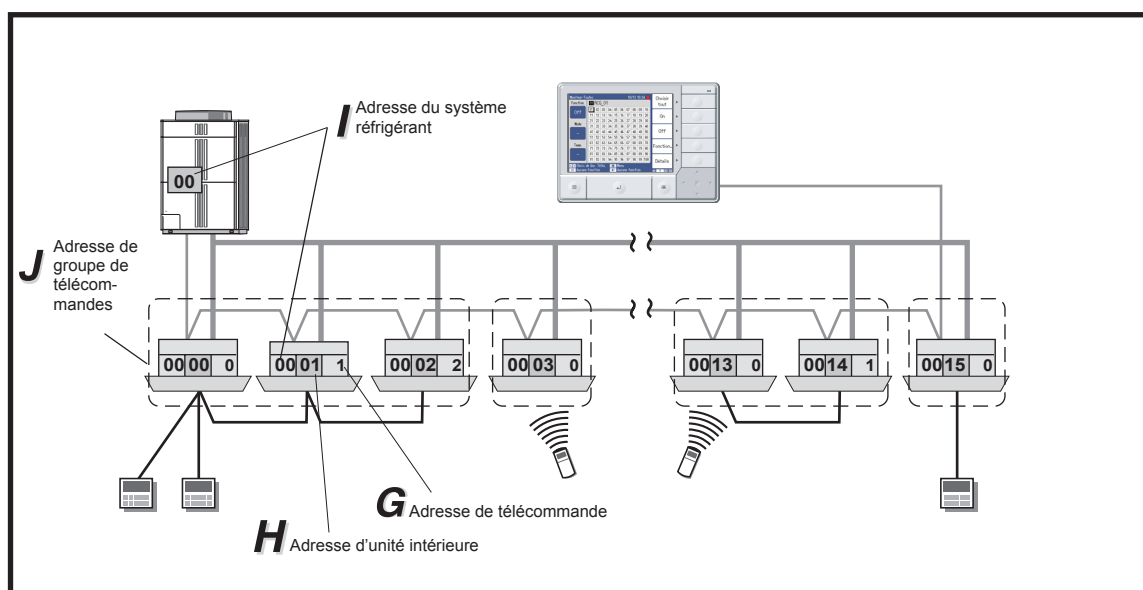

G Adresse de télécommande (0-15):
Ceci représente l'identification (ID) attribuée séparément aux unités intérieures constituant chaque Groupe R.C. et elle est utilisée pour le contrôle.

H Adresse d'unité intérieure (00 - 63):
Ceci représente l'identification (ID) attribuée séparément à chaque unité intérieure et elle est utilisée pour le contrôle.

I Adresse du système réfrigérant (0 - 99):
Ceci représente l'identification (ID) attribuée séparément à chaque système réfrigérant et elle est utilisée pour le contrôle.

J Adresse de groupe de télécommandes:
L'adresse de groupe de télécommande (adresse de groupe R.C.) se compose de l'adresse de télécommande "0", de l'adresse du système réfrigérant et de l'adresse d'unité intérieure.

2 Unité de commande

Les unités qui peuvent être contrôlées par la télécommande centrale ont la composition représentée sur la figure ci-dessous.

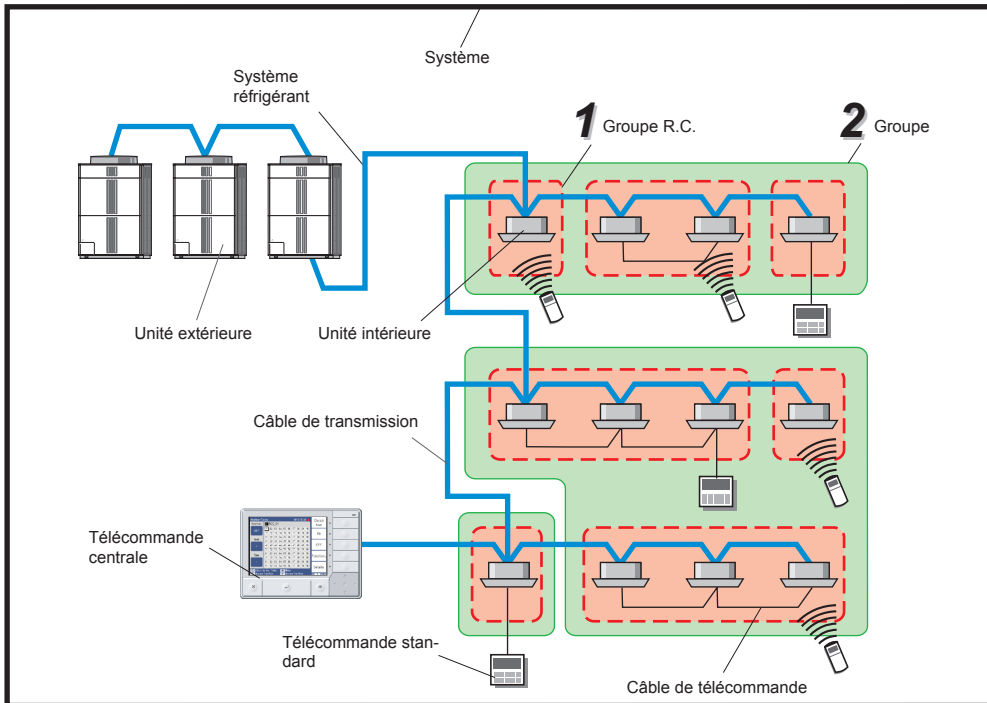

1	Groupe R.C.	<p>Groupes des unités intérieures connectées par le câble de télécommande de télécommande standard. Ce groupe opère dans les mêmes conditions basées sur des commandes à partir de la télécommande standard.</p>
2	Groupe	<p>Un Groupe consiste en un Groupe R.C. de une ou plusieurs unités. Chaque groupe peut être contrôlé par une télécommande centrale.</p>

3 Configuration du mot de passe

Les sortes et les relations de mots de passe susceptibles d'être réglés par ce contrôleur sont les suivantes :

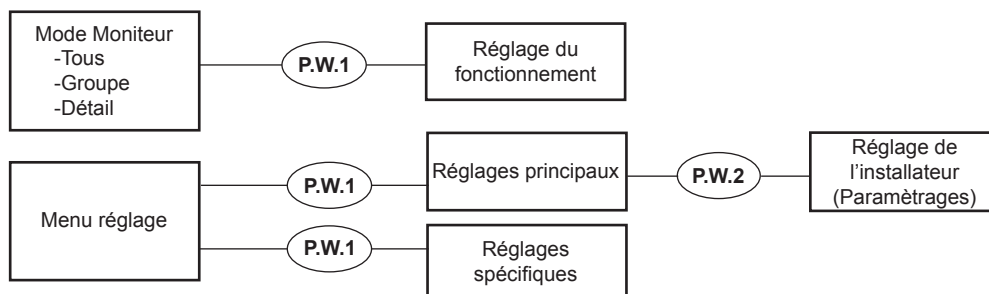

P.W.1 : Mot de passe du responsable..... Voir part. 3-3-5.

P.W.2 : Mot de passe de l'installateur Voir part. 3-2-9.

•Lorsque P.W.2 est entré alors que P.W.1 est requis, le mot de passe est annulé.

4 Description de l'affichage LCD et des touches

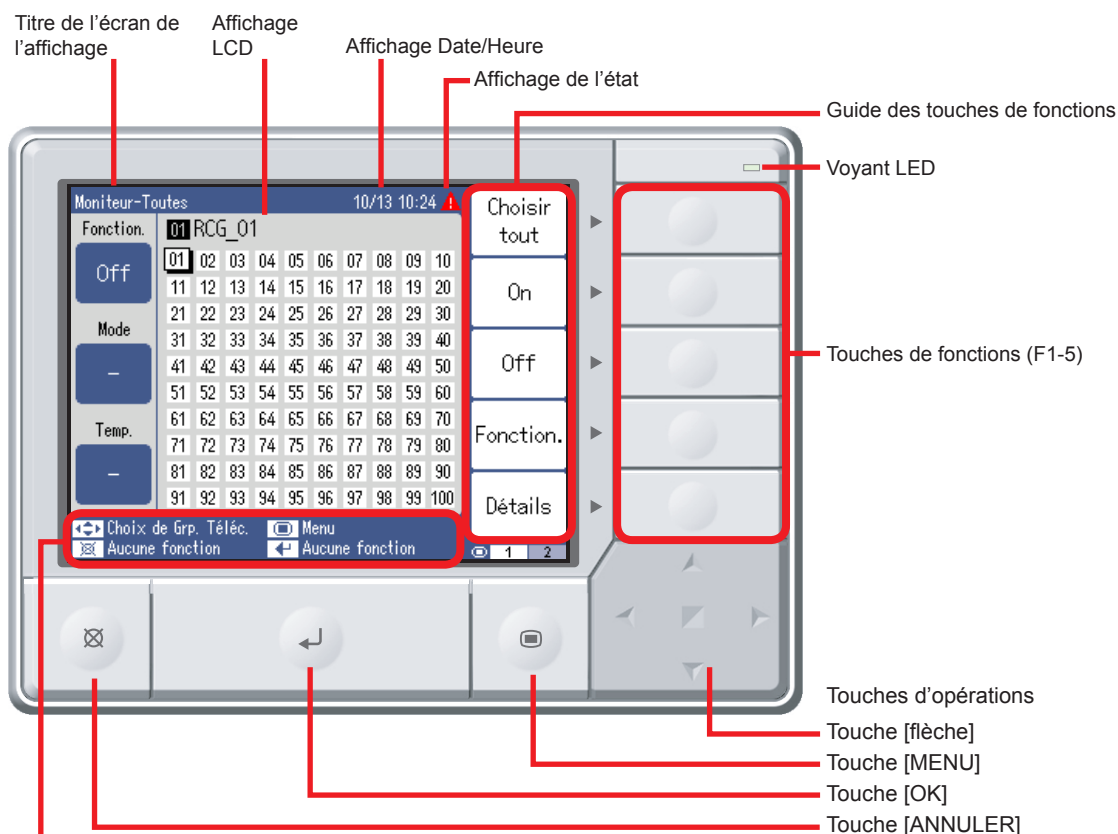

Guide des touches d'opérations

Dans ce manuel de l'utilisateur, les touches d'opérations sont décrites à l'aide de symboles tels que ceux montrés ci-dessous.

Touche [flèche]	[↔] button
Touche [MENU]	[☐] button
Touche [OK]	[↵] button
Touche [ANNULER]	[⊗] button

INITIALISATION

■ PROCÉDÉ D'INITIALISATION

Après que le travail d'installation de la télécommande centrale a été complété, exécuter l'initialisation en utilisant les procédures suivantes avant de commencer à utiliser le système.

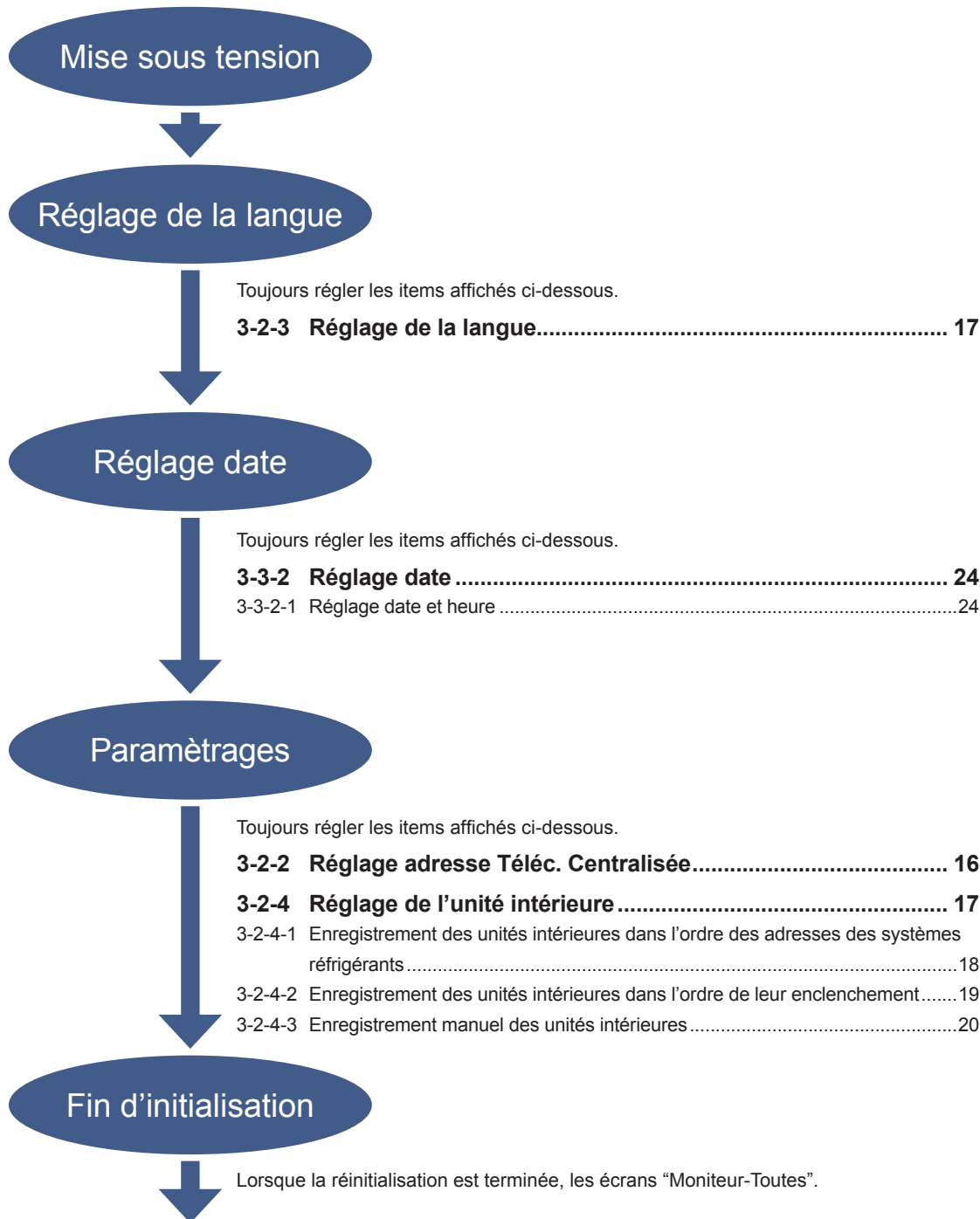

Début d'opération la préparations est complétée.

1 MONITEUR

1-1 Moniteur

1-1-1 Affichage du mode Moniteur – Écran principal

Le mode Moniteur comprend les deux modes “Moniteur-Toutes” et “Moniteur-Groupe”.

- Dans le mode “Moniteur-Toutes”, la vérification de l'état des opérations et les opérations sont possibles pour les unités de “Groupe R.C.” enregistrées.
- Dans le mode “Moniteur-Groupe”, la vérification de l'état des opérations et les opérations sont possibles pour les unités de “Groupe” enregistrées.

Dans le mode Moniteur, les éléments suivants sont possibles:

(1) L'état des opérations des unités intérieures (Groupe R.C.) peut être vérifié.

Mode “Moniteur-Toutes”

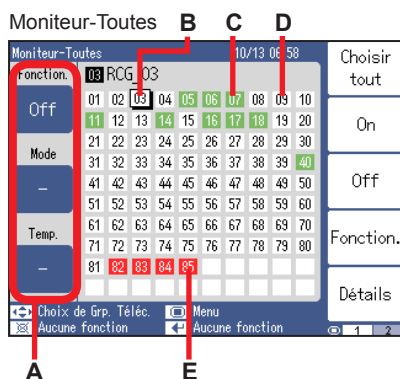

Après avoir appuyé sur la touche [On], appuyer sur la touche [Moniteur Toutes] (F1).

Après avoir appuyé sur la touche [On], appuyer sur la touche [Moniteur Groupe] (F1).

A: Affiche l'état des opérations (“Fonction”, “Mode” et “Temp.”) de l'unité d'intérieur (Groupe R.C.) sélectionnée à l'aide de la touche [←→].

B: (Cadre noir) L'état dans lequel l'unité intérieure (Groupe R.C.) est sélectionnée.

- Le nom de l'unité intérieure enregistrée (Groupe R.C.) est affiché.
- Lorsque la touche [←→] est enfoncée, l'unité intérieure sélectionnée (Groupe R.C.) change.

C-E: Affiche l'état des opérations des unités intérieures (Groupe R.C.).

C: (Vert): l'unité intérieure (Groupe R.C.) est en cours de fonctionnement.

D: (Blanc): l'unité intérieure (Groupe R.C.) est arrêtée.

E: (Rouge): un arrêt d'urgence ou une erreur sont générés.

Note

Pour voir des détails sur l'état des opérations, appuyer sur la touche [Détails (F5)].

→ Pour plus d'informations, se référer à “1-1-2 Affichage des détails d'état des opérations”.

Mode “Moniteur-Groupe”

(écran “Choix de groupe”)

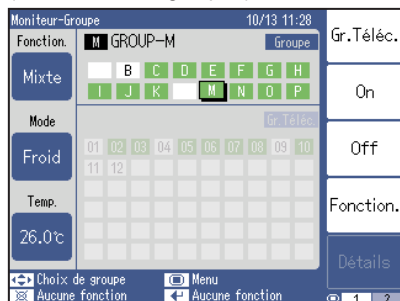

Touche [Gr. Téléc.] (F1)



Touche [Groupe] (F1)

Mode “Moniteur-Groupe”

(écran “Choix de Grp. Téléc.”)

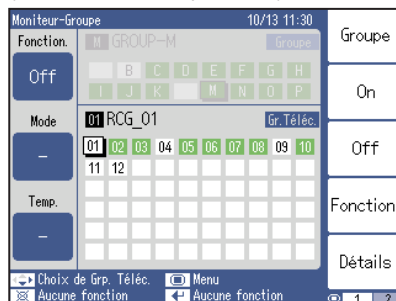

• Dans l'écran “Choix de groupe”, l'état des opérations des unités intérieures (Groupe R.C.) est affiché dans les unités de Groupe.

• Lorsque l'état des opérations affiche “Mixte”, les réglages parmi le “Groupe R.C.” ne correspondent pas.

■ Sur l'écran “Moniteur-Groupe”, le nom du “Groupe” est affiché en haut.

Le nom “Groupe R.C.” enregistré dans “groupe” est affiché en bas. Les opérations dans les unités de “Groupe” ou dans les unités de “Groupe R.C.” est possible.

• Dans l'écran du “Groupe R.C.”, l'état des opérations des unités intérieures (Groupe R.C.) est affiché dans des unités de “Groupe R.C.”.

(2) Les opérations de Marche/Arrêt (On/Off) peuvent être effectuées.

Mode "Moniteur-Toutes "

Moniteur-Toutes

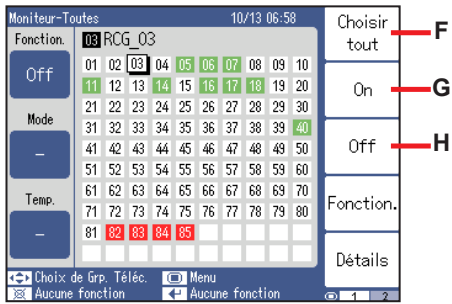

F: Toutes les unités intérieures (Groupe R.C.) sont réparties en lots et sélectionnées.

G: L'unité intérieure sélectionnée (Groupe R.C.) est en fonctionnement.
Exemple de fonctionnement d'une unité intérieure sélectionnée (Groupe R.C.)

- Appuyer sur la touche [←→] et déplacer le curseur jusqu'à l'unité intérieure (Groupe R.C.). Lorsque la touche [On (F2)] est enfoncée, le fonctionnement démarre.

H: Les unités intérieures sélectionnées (Groupe R.C.) sont arrêtées.

Note

Si vous voulez effectuer un réglage particulier, appuyer sur la touche [Fonction. (F4)].

→Pour davantage de détails, voir "2 CONTROLE".

Après avoir appuyé sur la touche [Fonction. (F4)], appuyer sur la touche [Moniteu Toutes (F1)].



Après avoir appuyé sur la touche [Fonction. (F4)], appuyer sur la touche [Moniteu Groupe (F1)].

Mode "Moniteur-Groupe"

(écran "Choix de groupe ")

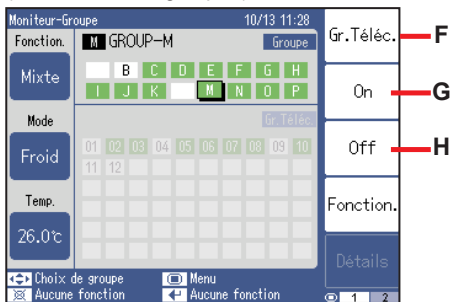

Touche [Gr. Téléc.(F1)]



Touche [Groupe (F1)]

Mode "Moniteur-Groupe"

(écran "Choix de Grp. Téléc.")

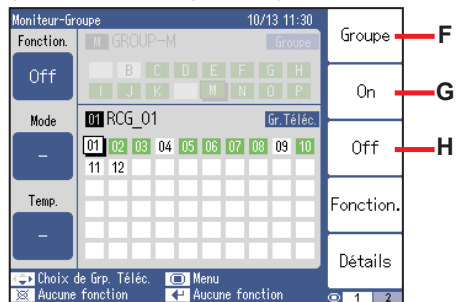

1-1-2 Affichage des détails d'état des opérations

Mode "Moniteur-Toutes"

Moniteur-Toutes

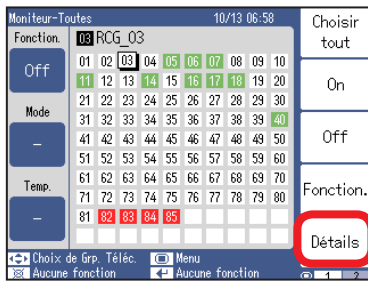

Mode "Moniteur-Groupe"

(écran Choix de Grp. Téléc.)

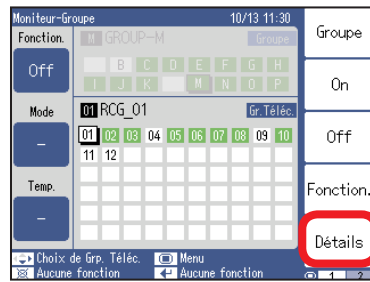

Touche [Détails
(F5)]

Un écran de détails où figure l'état des opérations de chaque unité intérieure (Groupe R.C.) peut être affiché.

- (1) Appuyer sur la touche [$\leftarrow\rightarrow$] et sélectionner l'unité intérieure (Groupe R.C.).
- (2) Lorsque la touche [Détails (F5)] est enfoncée, l'écran de "Détails" s'ouvre.
- (3) Vérifier l'écran de détails de l'état des opérations.

Détails-Liste1

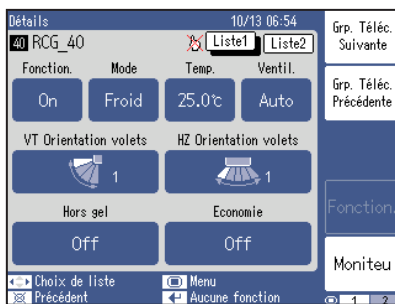

Un champs vide s'affiche pour les champs ne correspondant à aucune fonction pour les éléments intérieurs inscrits au groupe R.C..

Appuyer sur la touche [$\leftarrow\rightarrow$] et sélectionner "Liste1".

Appuyer sur la touche [$\leftarrow\rightarrow$] et sélectionner "Liste2".

Détails-Liste2

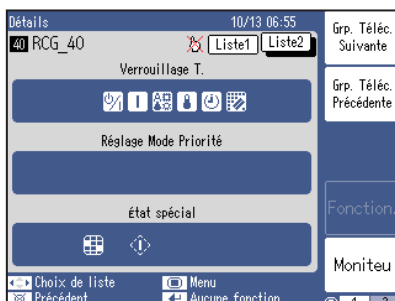







- [Grp. Téléc. Suivante (F1)] : Ouvre l'écran détaillé de l'unité intérieure (Groupe R.C.) du numéro suivant.
- [Grp. Téléc. Précédente (F2)] : Ouvre l'écran des détails de l'unité intérieure (Groupe R.C.) du numéro précédent.
- [Moniteu (F5)] : Retourne à l'écran mode Moniteur.

Item	Fonction.
Fonction.	Réglage "Marche/Arrêt" (On/OFF) des opérations
Mode	Réglage du mode des opérations
Temp.	Réglage de température
Ventil.	Réglage vitesse des ventilateurs
VT Orientation volets	Réglage de l'angle de direction du flux d'air vertical
HZ Orientation volets	Réglage de l'angle de direction du flux d'air horizontal
Hors gel	Réglage anti-freeze (antigel)
Economie	Réglage économique

Voir "3-2-5 Réglage temp. l'unité" pour commuter entre les échelles de température Celsius (°C) et Fahrenheit (°F).











Liste d'affichage des icônes - Verrouillage de la télécommande

icône	Nom	Contenus
	Tous	Opérations "Toutes" de la télécommande standard interdites
	On/Off	Opération "Marche/Arrêt" (ON/OFF) de la télécommande standard interdite
	On	Opération ON de la télécommande standard interdite
	Mode	Mode d'opération de la télécommande standard interdite
	Temp.	Opération de réglage de la température de la télécommande standard interdite
	Prog.	Opération de réglage du temporisateur de la télécommande standard interdite
	Filtre	Opération de réenclenchement du filtre de la télécommande standard interdite

Liste d'arrangement de mode prioritaire

Nom	Contenus
Unité intérieure maître	L'unité intérieure a le droit de refroidissement et de chauffage.
Contrôle/Maitre	L'unité intérieure est contrôlée par une unité intérieure avec droit de refroidissement et de chauffage.
Contrôle/Externe	L'unité intérieure est contrôlée par une unité extérieure avec droit de refroidissement et de chauffage.

Liste d'affichage des icônes – États spéciaux

icône	Nom	Contenus
	Décongélation	Opération de dégivrage.
	Récupération d'huile	Opération de récupération d'huile.
	Signal de filtre	Signal d'alarme pour le nettoyage du filtre.
	Mode assortiment au choix	Modes d'opérations différents.
	Test de fonction.	Essai en cours
	En cours de maintenance	Le système est en mode de maintenance et l'équipement ne peut pas être utilisé.
	Utilisation contrôlée	Son utilisation est restreinte par une fonction.
	Erreur	Erreur
	Arrêt d'urgence	Arrêt d'urgence
	Fonctionnement restreint	Le mode de fonctionnement des unités intérieures et des unités extérieures est sous contrôle.

2 CONTRÔLE

2-1 Contrôle

2-1-1 Affichage des réglage du fonctionnement

Réglage du fonctionnement

Moniteur-Toutes

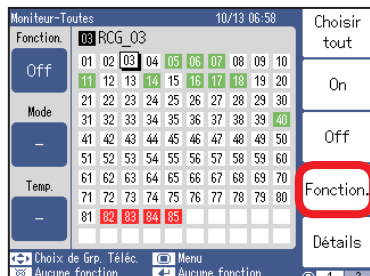

Moniteur-Gruppe

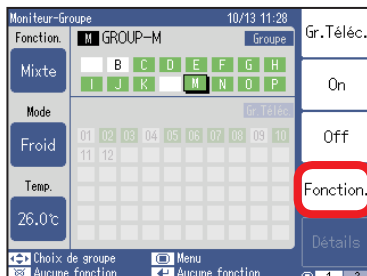

Détails

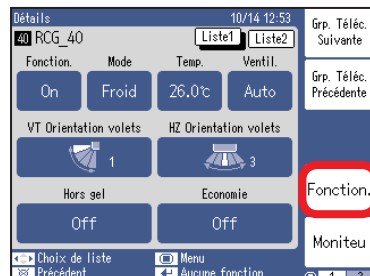

Touche [Fonction. (F4)]

Commuter vers l'écran "Réglage du fonctionnement".

- (1) Appuyer sur la touche [$\leftarrow\rightarrow$] et sélectionner l'unité intérieure (Groupe R.C. ,Groupe).
- (2) Lorsque la touche [Fonction. (F4)] est enfoncée, l'écran de "Réglage du fonctionnement" s'ouvre.
- (3) Appuyer sur la touche [$\leftarrow\rightarrow$] et sélectionner la fonction à régler.
- (4) Appuyer sur la touche Fonction et régler la fonction.
La liste des fonctions est montrée dans la liste "Descriptions des fonctions".
La touche Fonction est différente selon l'item à régler.
- (5) Appuyer sur la touche [\leftarrow].

Réglage du fonctionnement

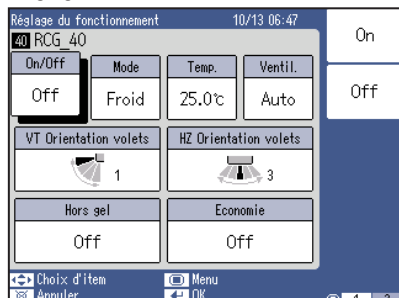

Descriptions des fonctions

Nom		Fonction		Contenus		Contenus										
1	On/Off	On	(F1)	Définit le fonctionnement ("On").		L'opération "On/Off" est réglée.										
		Off	(F2)	Définit le fonctionnement ("Off").												
2	Mode	Auto	(F1)	Définit le mode "Auto".		<ul style="list-style-type: none"> •Le mode opération est réglé. •Si la fonction n'existe pas à l'unité objective, le réglage ne peut pas être sélectionné. •Lorsque  est affiché, la sélection de refroidissement et de chauffage est limitée. 										
		Froid	(F2)	Définit le mode "Froid".												
		Déshu.	(F3)	Définit le mode "Déshu.".												
		Ventil.	(F4)	Définit le mode "Ventil.".												
		Chauf.	(F5)	Définit le mode "Chauf.".												
3	Temp.	Haut	(F1)	Augmente la température définie.		<ul style="list-style-type: none"> •La température définie est augmentée ou diminuée par incréments de 0,5°C pour l'échelle de température Celsius et par incréments de 1°F pour l'échelle de température Fahrenheit. •La plage de températures varie en fonction des modes d'utilisation. La plage de températures définie en usine est la suivante : <table border="1" data-bbox="729 575 1259 687"> <thead> <tr> <th>Mode</th> <th>Celsius (°C)</th> <th>Fahrenheit (°F)</th> </tr> </thead> <tbody> <tr> <td>Auto ,Froid ,Déshu.</td> <td>18-30</td> <td>64-88</td> </tr> <tr> <td>Chauf.</td> <td>10-30</td> <td>48-88</td> </tr> </tbody> </table>		Mode	Celsius (°C)	Fahrenheit (°F)	Auto ,Froid ,Déshu.	18-30	64-88	Chauf.	10-30	48-88
		Mode	Celsius (°C)	Fahrenheit (°F)												
Auto ,Froid ,Déshu.	18-30	64-88														
Chauf.	10-30	48-88														
Bas	(F2)	Diminue la température définie.														
4	Ventil.	Auto	(F1)	Définit le mode "Auto".		<ul style="list-style-type: none"> •La vitesse du ventilateur est réglée. •When the function does not exist at the objective unit, setting cannot be selected. 										
		Haut	(F2)	Définit le mode "Haut".												
		Moy	(F3)	Définit le mode "Moy".												
		Bas	(F4)	Définit le mode "Bas".												
		Sil.	(F5)	Définit le mode "Sil..".												
5	VT Orientation volets	Haut	(F1)	Déplace la fente (ailettes) vers le côté supérieur.		<ul style="list-style-type: none"> •La Direction du flux d'air (Haut/Bas) est réglée. •Le réglage de l'angle d'ailette varie selon les unités intérieures. •Si la fonction n'existe pas à l'unité objective, le réglage ne peut pas être sélectionné. 										
		Bas	(F2)	Déplace la fente (ailettes) vers le côté inférieur.												
6	HZ Orientation volets	Gauche	(F1)	Déplace la fente (ailettes) vers le côté gauche.		<ul style="list-style-type: none"> •La direction du flux d'air (Droite/Gauche) est réglée. •Le réglage de l'angle d'ailette varie selon les unités intérieures. •Si la fonction n'existe pas à l'unité objective, le réglage ne peut pas être sélectionné. 										
		Droite	(F2)	Déplace la fente (ailettes) vers le côté droit.												
7	Hors gel	On	(F1)	Position "On".		<ul style="list-style-type: none"> •La fonction "Anti-Freeze" effectue les opérations de dégivrage pour empêcher les problèmes liés au gel des conduites d'eau et de l'équipement lorsque les opérations de conditionnement d'air est arrêté, dans les régions froides. •Si la fonction n'existe pas à l'unité objective, le réglage ne peut pas être sélectionné. 										
		Off	(F2)	Position "Off".												
8	Economie	On	(F1)	Position "On".		<ul style="list-style-type: none"> •Si la fonction n'existe pas à l'unité objective, le réglage ne peut pas être sélectionné. 										
		Off	(F2)	Position "Off".												

3 RÉGLAGE

3-1 Menu réglage

3-1-1 Commuter vers le menu réglage

Procéder de la façon suivante pour effectuer les tâches du menu de configuration de l'installateur et du responsable :

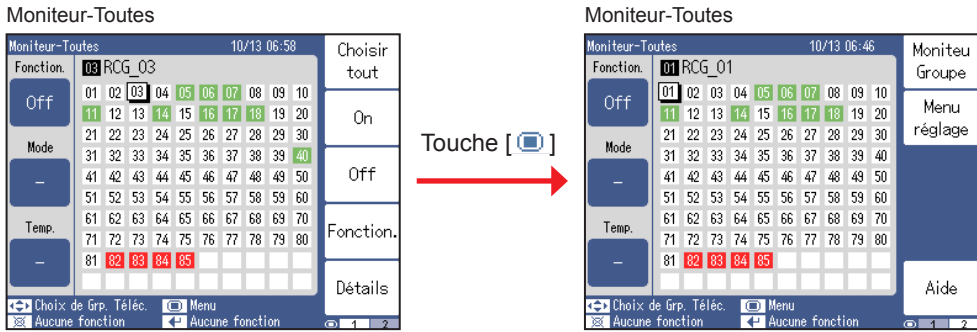

Appuyer sur la touche [Menu réglage (F2)].
L'écran peut être également décalé "Menu réglage" derrière l'écran "Moniteur-Groupe" ou à l'écran "Détails".

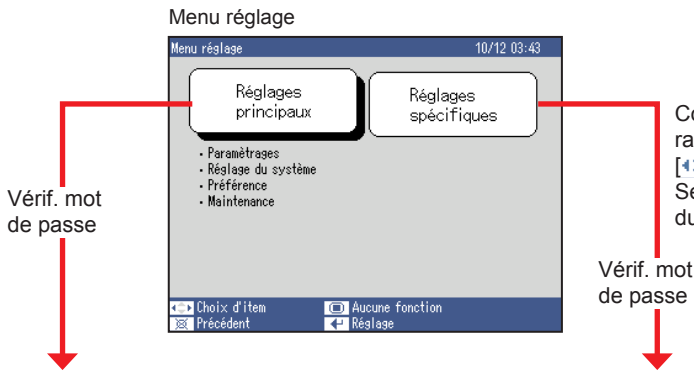

Commuter le menu de configuration en appuyant sur la touche [↔] et sur la touche [←].
Se référer à la liste des "Détails du menu réglage".

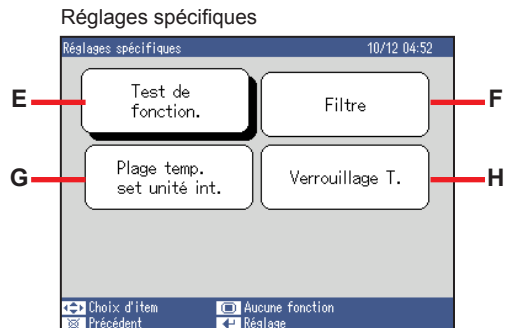
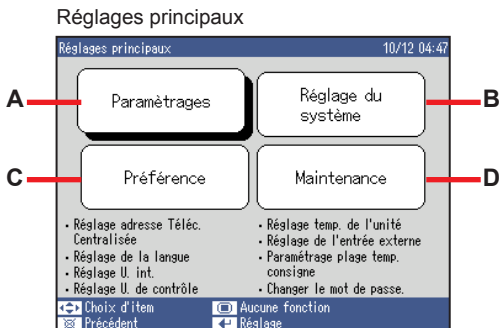

Liste des “Détails du menu réglage”

	Item (1er)	Item (2ème)	(touche Fonction)	Item (3ème) ou description supplémentaire	Part. n°	
A	Paramètres	Réglage adresse Téléc. Centralisée	-	-	3-2-2	
		Réglage de la langue	-	-	3-2-3	
		Réglage U. int.	N° de adresse (F1)		Enregistrement des unités intérieures dans l'ordre des adresses des systèmes réfrigérants.	3-2-4-1
			Fonction. (F2)		Enregistrement des unités intérieures dans l'ordre de leur enclenchement	3-2-4-2
			Manuel (F3)		Enregistrement manuel des unités intérieures	3-2-4-3
			Change. d'ordre (F2)		Modification de l'ordre des unités intérieures enregistrées.	3-2-4-4
			Supp. (F5)		Suppression des unités intérieures enregistrées	3-2-4-5
			Renommer (F1)		Permet de modifier le nom du groupe R.C.	3-2-4-6
		Réglage temp. de l'unité	-	-	3-2-5	
		Réglage U. de contrôle	-	-	3-2-6	
		Réglage de l'entrée externe	-	-	3-2-7	
		Paramétrage plage temp. consigne	-	-	3-2-8	
Modifier le mot de passe (pour l'installateur)	-	-	3-2-9			
B	Réglage du système	Réglage date	→	Réglage date et heure	3-3-2-1	
			→	Réglage de l'ordre d'affichage de la date et de l'heure	3-3-2-2	
			→	Réglage de l'heure d'été	3-3-2-3	
			→	Réglage des mises à jour automatiques de l'horloge du système	3-3-2-4	
			→	Transmission de l'heure	3-3-2-5	
		groupement	→	Édition de groupe	3-3-3-1	
			→	Édition de Group Télécommande	3-3-3-2	
		Programmation	Renommer (F1)		Renommer un Programmation	3-3-4-1
			Changé unite (F2)		Programmer un groupe ou un Groupe R.C. à faire exécuter	3-3-4-2
			Change Timér (F3)		Réglage et correction du temporisateur de programmation	3-3-4-3
			Change Timér (F3)		Copier/coller le temporisateur de programmation	3-3-4-4
			On/Off réglage (F4)		Réglage de On/Off Programmation	3-3-4-5
			Données (F5)		Copier/coller la programmation	3-3-4-6
		mot de passe (pour le responsable)	Données (F5)		Initialisation de la programmation	3-3-4-7
→	Modifier le mot de passe du responsable		3-3-5-1			
			Gestion de l'autorisation d'accès du responsable	3-3-5-2		
C	Préférence	Rétro éclairage	-	-	3-4-2	
		Réglage affichage	-	-	3-4-3	
		Réglage du son	-	-	3-4-4	
D	Maintenance	Historique des erreurs	-	-	3-5-2	
		Version	-	-	3-5-3	
		Liste états du réglage	-	-	3-5-4	

E	Test de fonction.		3-6-2
F	Filtre		3-6-3
G	Plage temp. set unité int.		3-6-4
H	Verrouillage T.		3-6-5

* Les signes A à H sont liés aux signes affichés dans la ligne d'en-tête des écrans de la section 3-1-1.

3-2 Paramétrages

3-2-1 Écran de paramètres

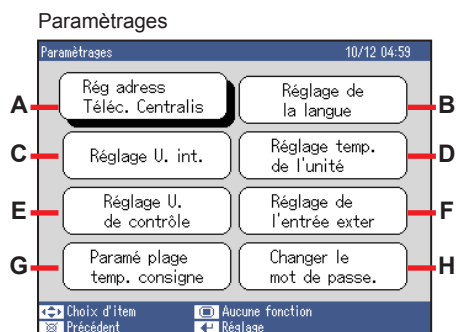

- (1) Un mot de passe est configuré afin que ce contrôleur ne soit pas utilisé par.

Entrer le mot de passe lorsque l'écran qui le requière s'ouvre.

Note

- ◆ "0000" est le mot de passe par défaut.

Si le mot de passe est modifié, se reporter à la section "3-2-9 Changer le mot de passe".

- (2) Appuyer sur la touche [↔] et sélectionner le menu à régler.

A: Réglage adresse Téléc. Centralisée : Part. 3-2-2

B: Réglage de la langue: Part. 3-2-3

C: Réglage U. int.: Part. 3-2-4

D: Réglage temp. de l'unité: Part. 3-2-5

E: Réglage U. de contrôle: Part. 3-2-6

F: Réglage de l'entrée externe: Part. 3-2-7

G: Paramétrage plage temp. consigne: Part. 3-2-8

H: Changer le mot de passe (pour l'installateur): Part. 3-2-9

- (3) Appuyer sur la touche [↵].

Chaque écran de réglage s'ouvre.

3-2-2 Réglage adresse Téléc. Centralisée

Réglage adresse Téléc. Centralisée

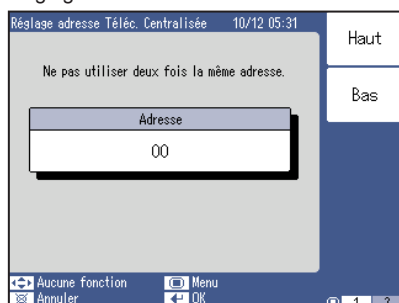

- (1) Appuyer sur la touche [Haut (F1)] ou sur la touche [Bas (F2)].

Régler la valeur d'adresse.

- ◆ La valeur d'adresse peut être à une valeur comprise entre 00 et 15.

- (2) Lorsque la touche [↵] est enfoncée, le réglage est terminé.

Note

Le système VRF peut connecter jusqu'à 16 unités de contrôleurs à commande tactile, de convertisseurs réseau, de télécommandes centrales et de convertisseurs Lon-Lon. Lorsque le réglage de l'adresse de cette unité est en cours, s'assurer que l'adresse (le numéro) ne duplique pas celle d'une autre unité.

3-2-3 Réglage de la langue

Réglage de la langue

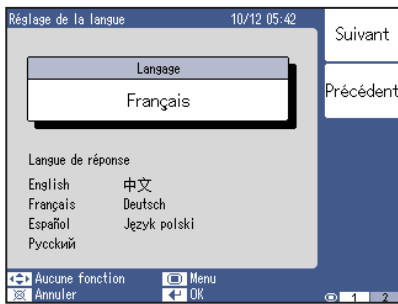

- (1) Appuyer sur la touche [Suivant (F1)] ou sur la touche [Précédent (F2)].
Il est possible de paramétrer la langue.
- (2) Lorsque la touche [↵] est enfoncée, le réglage est terminé.

3-2-4 Réglage de l'unité intérieure

Réglage U. int.

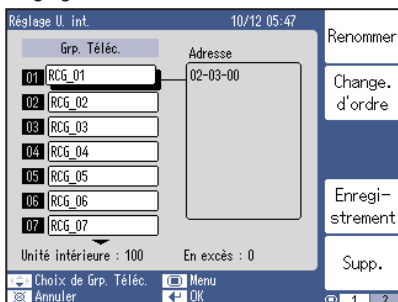

Enregistrer les unités intérieures dans la télécommande centrale.

La méthode d'enregistrement peut être choisie parmi les 3 méthodes suivantes :

- (1) L'enregistrement automatique d'unités intérieures par ordre croissant des adresses des systèmes réfrigérants.
- (2) L'enregistrement automatique dans l'ordre d'enclenchement des unités intérieures.
- (3) L'enregistrement manuel des unités intérieures

Appuyez sur la touche [Enregistrement (F4)] pour enregistrer les unités intérieures.

[Renommer (F1)] : Permet de modifier le nom du groupe R.C.(Part. 3-2-4-6)

[Change. d'ordre(F2)] : Modification de l'ordre des unités intérieures enregistrées (Part. 3-2-4-4)

[Enregistrement (F4)] : Permet d'enregistrer les unités intérieures.

[Supp.(F5)] : Suppression des unités intérieures enregistrées (Part. 3-2-4-5)

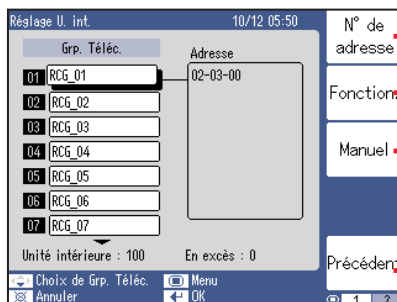

N° de adresse — Enregistrement des unités intérieures dans l'ordre des adresses des systèmes réfrigérants. (Part. 3-2-4-1)

Fonction — Enregistrement des unités intérieures dans l'ordre de leur enclenchement (Part. 3-2-4-2)

Manuel — Enregistrement manuel des unités intérieures (Part. 3-2-4-3)

Précédent — Retour à l'écran précédent.

Remarque

L'enregistrement et la suppression de l'unité intérieure peuvent affecter le réglage de groupe et le réglage de programme.

A la fin du réglage d'une unité intérieure, toujours confirmer quand les réglages de groupe et d'agenda ont déjà été effectués.

3-2-4-1 Enregistrement des unités intérieures dans l'ordre des adresses des systèmes réfrigérants

Enregistrement N° d'adresse

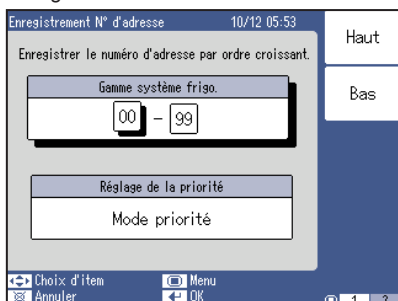

Enregistrer automatiquement des unités intérieures par ordre croissant des adresses des systèmes réfrigérants.

Appuyez sur le bouton [N° d'adresse (F1)] après avoir appuyé sur le bouton [Enregistrement (F4)] à partir de l'écran "Réglage U. int."

- (1) Régler l'adresse (le numéro) du premier système réfrigérant de "la plage de fonctionnement du système réfrigérant".
Déplacer le curseur vers le côté gauche du menu "Gamme système frigo."
Appuyer sur la touche [Haut (F1)] ou sur la touche [Bas (F2)].
- (2) Régler l'adresse (le numéro) du dernier système réfrigérant du menu "plage de fonctionnement des systèmes réfrigérants".
Déplacer le curseur vers le côté droit du menu "Gamme système frigo."
Appuyer sur la touche [Haut (F1)] ou sur la touche [Bas (F1)].
- (3) Déplacer le curseur jusqu'à l'item "Réglage de la priorité".
Appuyer sur la touche [Mode priorité (F1)] ou sur la touche [Normal (F2)].

Note

Lorsque le balayage est en cours dans le "mode de priorité", toutes les unités du système cessent de fonctionner. (Réglage recommandé)

Si l'arrêt du fonctionnement n'est pas souhaité, effectuer le balayage dans le mode Normal.

- (4) Lorsque la touche [←] est enfoncée, un écran de confirmation s'ouvre.
- (5) Lorsque la touche [←] est enfoncée de nouveau, le balayage commence.

Note

Lorsqu'il y a une anomalie dans le système, un écran d'erreurs est affiché et l'enregistrement est interrompu.

Notes

Anomalie du système

Contenu d'anomalie	Cause
Aucune unité extérieure	Aucune unité extérieure de la même adresse du système réfrigérant comme unité intérieure.
Aucune unité intérieure	Même pas une unité intérieure à la même adresse du système réfrigérant comme unité extérieure.
Il y a une anomalie dans le réglage d'unités.	Il y a une anomalie dans le réglage des données d'unités.
Il y a une anomalie dans l'adressage du groupe de télécommandes.	Il y a une anomalie dans le réglage d'adresse du RCG.
Aucune unité maître dans les unités extérieures	Il n'y a aucune unité principale aux unités extérieures.
Initialisation	Ne peut pas être exécuté en raison de l'initialisation à l'autre unité.

3-2-4-2 Enregistrement des unités intérieures dans l'ordre de leur enclenchement

Enregistrement par démarrage des Uis.

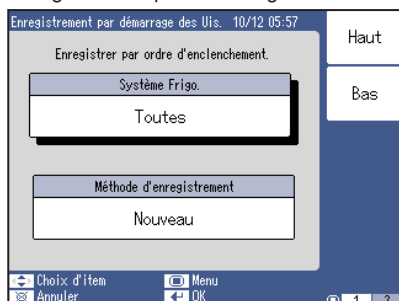

Enregistrer des unités intérieures en ordre d'opération.

Appuyez sur le bouton [Fonction (F2)] après avoir appuyé sur le bouton [Enregistrement (F4)] à partir de l'écran "Réglage U. int."

- (1) Déplacer le curseur jusqu'au menu "Système Frigo."
Appuyer sur la touche [Haut (F1)] ou sur la touche [Bas (F2)].
Sélectionner "Adresse (numéro) du système réfrigérant" ou "Tous (tous les systèmes réfrigérants)".
Lorsque "Adresse (numéro) du système réfrigérant" est sélectionné, le système réfrigérant sélectionné s'arrête, mais les systèmes autres que celui sélectionné continuent de fonctionner normalement.
- (2) Déplacer le curseur jusqu'au menu "Méthode d'enregistrement".
Touche [Nouveau (F1)] : Permet d'enregistrer des unités intérieures après avoir supprimé toutes les unités intérieures enregistrées actuellement.
Touche [Ajout (F2)] : Permet d'enregistrer des unités intérieures en les ajoutant aux unités intérieures enregistrées actuellement.
- (3) Lorsque la touche [←] est enfoncée, un écran de confirmation s'ouvre.
- (4) Lorsque le bouton [←] est enfoncé à nouveau, la confirmation du système démarre.
- (5) Si la confirmation du système s'achève normalement, l'écran "Réglage U. int." s'ouvre.

Note

Lorsqu'il y a une anomalie dans le système, un écran d'erreurs est affiché et l'enregistrement est interrompu.

- Le fonctionnement des unités intérieures commence dans l'ordre d'enregistrement souhaité.
Le groupe de télécommandes est affiché dans l'écran "Indoor Unit Setting" dans l'ordre d'enclenchement commencé.
- (6) Lors de l'arrêt "Register by operation order", appuyez sur le bouton [Fin (F5)].
 - (7) Lorsque la touche [←] est enfoncée, l'écran de confirmation se ferme.
 - (8) Lorsque la touche [←] est enfoncée, le réglage est terminé.

3-2-4-3 Enregistrement manuel des unités intérieures

Enregistrement manuel

Enregistrement manuel 10/12 06:03

Enregistrer manuellement

Adresse frigo.
00

Adresse U. int.
00

Haut
Bas

Choix d'item Annuler Menu OK

Enregistrer les unités intérieures de l'adresse de groupe de télécommandes saisie.

Appuyez sur le bouton "Manuel (F3)" après avoir appuyé sur le bouton "Enregistrement (F4)" à partir de l'écran "Réglage U. int."

- (1) Déplacez le pointeur sur le menu "Adresse frigo."
Appuyer sur la touche [Haut (F1)] ou sur la touche [Bas (F2)] et sélectionner "Adresse (numéro) Ref".

Remarque

Quand il y a un esclave (Télécommande. Adresse 01 ou supérieur) dans un Groupe R.C., enregistrez seulement l'unité principale (Télécommande. Adresse 00).

Lorsque l'unité principale est enregistrée, l'unité intérieure esclave est enregistrée automatiquement.

- (2) Déplacez le pointeur sur le menu "Adresse U. int."
Appuyez sur le bouton "Haut (F1)" ou "Bas (F2)" puis sélectionnez "Adresse de l'unité intérieure (N°)"
- (3) Lorsque la touche [↵] est enfoncée, le réglage est terminé.

3-2-4-4 Modification de l'ordre des unités intérieures enregistrées

Réglage U. int.

Réglage U. int. 10/12 06:07

Grp. Téléc.	Adresse
01 RCG_01	02-03-00
02 RCG_02	
03 RCG_03	
04 RCG_04	
05 RCG_05	
06 RCG_06	
07 RCG_07	

Unité intérieure : 100 En excès : 0

Choix de Grp. Téléc. Annuler Menu OK

Renommer
Change. d'ordre
Enregistrement
Supp.



Réglage U. int. 10/12 06:09

Grp. Téléc.	Adresse
01 RCG_01	02-03-00
02 RCG_02	
03 RCG_03	
04 RCG_04	
05 RCG_05	
06 RCG_06	
07 RCG_07	

Unité intérieure : 100 En excès : 0

Aucune fonction Annuler Menu OK

Vers le haut
Vers le bas

- (1) Appuyer sur la touche [↔] et déplacer le curseur jusqu'au "groupe R.C." à déplacer.
- (2) Appuyer sur la touché [Change. d'ordre (F2)].
Le "groupe R.C." à déplacer est sélectionné.
- (3) Appuyer sur la touche [Vers le haut (F1)] ou sur la touche [Vers le bas (F2)] puis déplacer le curseur jusqu'à la destination du déplacement.
- (4) Lorsque la touche [↵] est enfoncée, le réglage est terminé.

3-2-4-5 Suppression des unités intérieures enregistrées

Réglage U. int.

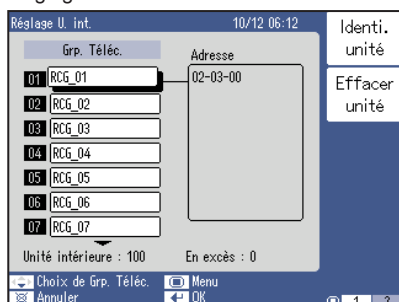

Si la touche [Supp. (F5)] est enfoncée lors de l'affichage de l'écran "Réglage U. int.", cet écran s'ouvre.

- (1) Appuyer sur la touche [←→] et déplacer le curseur jusqu'au nom du "groupe R.C." à supprimer.
- (2) Appuyer sur la touché [Identif. Unité (F1)].
- (3) Appuyer sur la touche [←].
- (4) Lorsque la touche [←] est enfoncée à nouveau après l'ouverture de l'écran de confirmation, la suppression est effectuée.

3-2-4-6 Permet de modifier le nom du groupe R.C.

Nom Grp. Téléc.



Cet écran s'ouvre lorsque vous appuyez sur le bouton "Renommer (F1)" à partir de l'écran "Réglage U. int."

- (1) Appuyer sur la touche Fonction et changer le nom.
Touche [Espace arrière (F1)] : Permet de supprimer le caractère à gauche du pointeur de la fenêtre.
Touche [Suivant (F2)] : Permet de déplacer vers la droite la position du pointeur de la fenêtre.
Touche [Précédent (F3)] : Permet de déplacer vers la gauche la position du pointeur de la fenêtre.
Touche [Espace (F4)] : Permet d'insérer un espace.
Touche [Entrée (F5)] : Ajoute le nom sélectionné par le curseur à l'aide de la touche [←→] de la fenêtre.

- (2) Lorsque la touche [←] est enfoncée, le réglage est terminé. (Pour annuler le réglage, appuyer sur la touche [X]).

Note

- ◆ Un nom temporaire est saisi à l'usine.
- ◆ La limite de caractères saisissables est de 12 (7 pour les caractères chinois).
- ◆ Lorsque le nombre de caractères excède le nombre de caractères saisissables, le message "En excès" ("Terminé") apparaît sur le côté droit de la fenêtre.

3-2-5 Réglage temp. de l'unité

Réglage temp. de l'unité

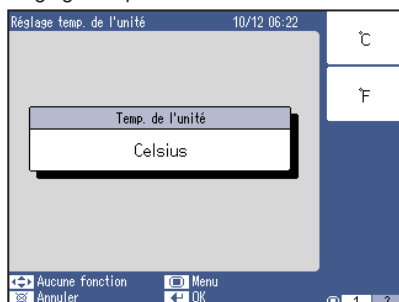

- (1) Touche [°C (F1)] : Permet de sélectionner l'échelle de température Celsius.
Touche [°F (F2)] : Permet de sélectionner l'échelle de température Fahrenheit.
- (2) Lorsque la touche [←] est enfoncée, le réglage est terminé.

3-2-6 Réglage U. de contrôle

Réglage U. de contrôle

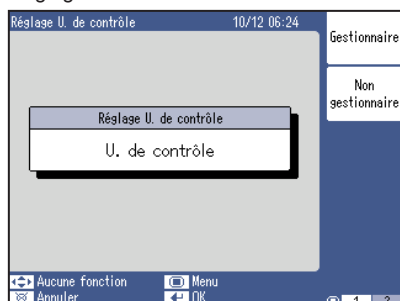

- (1) Touche [Gestionnaire(F1)] : Permet de régler une unité managériale.
Touche [Non gestionnaire (F2)] : Ne règle pas d'unité managériale.

Note

Lorsque la position "Non gestionnaire" est activée, les fonctions suivantes ne peuvent pas être configurées :

- Plage temp. set unité int.
- R.C. Réglage
- Le réglage maître des mises à jour de l'horloge du système.

3-2-7 Réglage de l'entrée externe

Réglage de l'entrée externe



Le réglage du "Signal d'entrée externe".

- (1) Appuyer sur la touche [↔] et déplacer le curseur jusqu'au menu Fonction.
Touche [Arrêt d'urgence (F1)] : Permet l'arrêt d'urgence par entrée externe.
Touche [Tout Marche / Arrêt (F2)] : Permet d'effectuer l'opération de mise sous/hors tension ("On/Off") par lot par entrée externe.
Touche [Inutilisé (F3)] : Permet d'empêcher la réception de signaux d'entrée externe.
- (2) Appuyer sur la touche [↔] et déplacer le curseur jusqu'au menu "Nature du signal".
Touche [Etat (F1)] : Détecte les variations du signal.
Touche [Impulsion (F2)] : Détecte le niveau de réception du signal.
- (3) Lorsque la touche [↵] est enfoncée, le réglage est terminé.

3-2-8 Paramétrage plage temp. consigne

Paramétrage plage temp. consigne

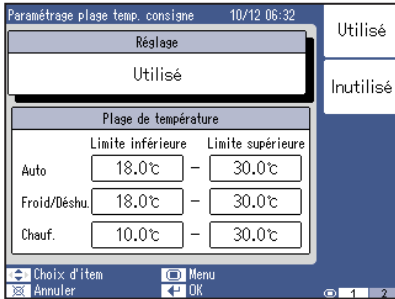

Régler la plage de températures paramétrable de la télécommande centrale pour chaque mode de fonctionnement.

- (1) Appuyez sur la touche [↔] et déplacez le pointeur vers le menu "Réglage".
Touche [Utilisé (F1)] : Réglé.
Touche [Inutilisé (F2)] : Non réglé.(Réglage usine)
- (2) Appuyez sur la touche [↔] et déplacez le curseur jusqu'au menu "Plage de température" à régler.
Touche [Haut (F1)] : Permet d'augmenter la valeur définie.
Touche [Bas (F2)] : Permet de diminuer la valeur définie.
- (3) Lorsque la touche [←] est enfoncée, le réglage est terminé.

Plage de températures réglable

Mode	Celsius	Fahrenheit
Auto, Froid/Déshu.	18 à 30°C	64°F à 88°F
Chauf.	10°C à 30°C	48°F à 88°F

3-2-9 Changer le mot de passe (pour l'installateur)

Changer le mot de passe



Modifier le mot de passe de l'installateur.

Note

Le mot de passe par défaut est "0000" (4 chiffres).

- (1) Appuyez sur la touche [↔] et déplacez le curseur jusqu'au nombre du menu "Nombre de chiffre".
Touche [4 chiffres (F1)] : Permet de régler à 4 chiffres.
Touche [8 chiffres (F2)] : Permet de régler à 8 chiffres.
- (2) Appuyez sur la touche [↔] et déplacez le curseur jusqu'au nombre du menu "Nouveau mot de passe".
Touche [Haut (F1)] : Permet d'augmenter la valeur.
Touche [Bas (F2)] : Permet de diminuer la valeur.
- (3) Lorsque la touche [←] est enfoncée, le réglage est terminé.

Note

- Il sera impossible d'effectuer des réglages installateurs ultérieurement en cas d'oubli du mot de passe tel qu'il a été défini lors de sa modification (réglage). Noter le mot de passe pour ne pas l'oublier. Si un mot de passe est oublié, il est recommandé de contacter le distributeur local.

3-3 Réglage du système

3-3-1 Écran de réglage du système

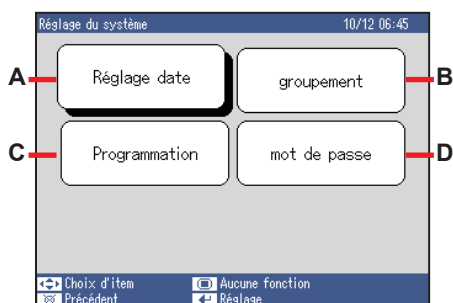

- (1) Appuyer sur la touche [↔] de l'écran "Réglage du système" et déplacer le curseur jusqu'au menu à régler.

A: Réglage date: Part. 3-3-2

B: groupement: Part. 3-3-3

C: Programmation: Part. 3-3-4

D: mot de passé (pour le responsable) : Part. 3-3-5

- (2) Appuyer sur la touche [←].

L'écran de sélection suivant s'ouvre.

3-3-2 Réglage date

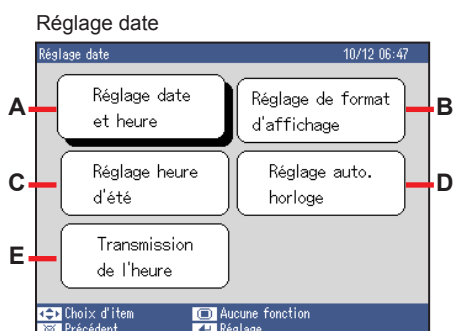

- (1) Appuyer sur la touche [↔] et sélectionner le menu à régler.

A: Réglage date et heure: Part. 3-3-2-1

B: Réglage du format d'affichage Date et Heure.: Part. 3-3-2-2

C: Réglage heure d'été: Part. 3-3-2-3

D: Réglage auto. horloge: Part. 3-3-2-4

E: Transmission de l'heure: Part. 3-3-2-5

- (2) Appuyer sur la touche [←].

L'écran de réglage s'ouvre.

3-3-2-1 Réglage date et heure

Réglage date et heure

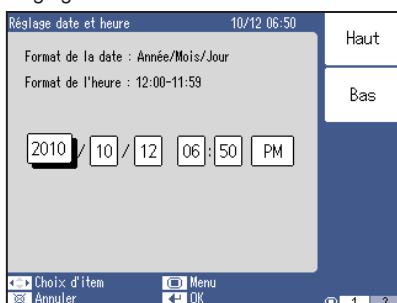

Régler la date, l'heure et AM (matin)/PM (après-midi).

- (1) Appuyer sur la touche [↔] et sélectionner le menu à régler. Appuyer sur la touche [Haut (F1)] ou sur la touche [Bas (F2)].

- (2) Lorsque la touche [←] est enfoncée, le réglage est terminé.

3-3-2-2 Réglage du format d'affichage Date et Heure

Réglage de format d'affichage



- (1) Appuyer sur la touche [↔] et déplacer le curseur jusqu'au menu "Format de la date".

Touche [J/M/A (F1)] : Jour/Mois/Année

Touche [M/J/A (F2)] : Mois/Jour/Année

Touche [A/M/J (F3)] : Année/Mois/Jour

- (2) Appuyer sur la touche [↔] et déplacer le curseur jusqu'au menu "Format de l'heure".

Touche [12:00-11:59 (F1)] : 12:00-11:59 AM/PM

Touche [00:00-11:59 (F2)] : 00:00-11:59 AM/PM

Touche [00:00-23:59 (F3)] : 00:00-23:59

- (3) Lorsque la touche [←] est enfoncée, le réglage est terminé.

3-3-2-3 Réglage heure d'été

Réglage heure d'été

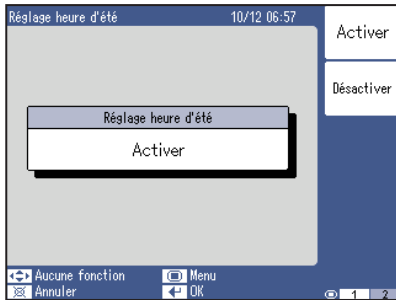

- (1) Appuyer sur la touche Fonction et sélectionner les items suivants :
 Touche [Activer (F1)] : Permet d'afficher l'heure d'été
 Touche [Désactiver (F2)] : N'affiche pas l'heure d'été.
- (2) Lorsque la touche [←] est enfoncée, le réglage est terminé.

Notes

Se référer au tableau affiché ci-dessous pour les items qui peuvent être sélectionnés.

Item	Contenu d'affichage
"Activer"	Affichage d'une heure avant l'heure courante*.
"Désactiver"	Affiche l'heure courante*.

3-3-2-4 Réglage des mises à jour automatiques de l'horloge du système

Réglage auto. horloge



L'horloge des unités du système peut être ajustée.

- (1) Appuyer sur la touche [← →] et déplacer le curseur jusqu'au menu "Maître/Esclave".
 Touche [Maître (F1)] : Cette touche permet de faire de la télécommande l'unité principale pour l'ajustement automatique de l'horloge du système entier.
- Touche [Esclave (F2)] : Fait correspondre l'horloge de cette télécommande avec l'horloge de l'autre unité qui est l'unité principale.
- Touche [Désactiver (F3)] : La fonction d'ajustement automatique de l'horloge n'est pas effectuée. (N'est pas affecté par le réglage de l'horloge maîtresse.)

Note

Régler la seule unité maître du système.

- Lorsque "Maître" est défini, effectuer aussi le réglage suivant :
- (2) Appuyer sur la touche [← →] et déplacer le curseur jusqu'au menu "Réglage de la programmation horaire" à régler.
 Sélectionner chaque item (jour de la semaine, heure, AM/PM) avec la touche Fonction.
- (3) Lorsque la touche [←] est enfoncée, le réglage est terminé.

Note

- Lorsque l'ajustement de l'horloge est effectué, régler le dispositif afin d'effectuer l'ajustement de l'horloge tard le soir, etc., lorsque le fonctionnement est arrêté et que le temporisateur n'est pas en fonctionnement.
- Lorsque l'alimentation de cette unité s'éteint, il se peut que l'appareil ne fonctionne pas correctement.

Réglage auto. horloge

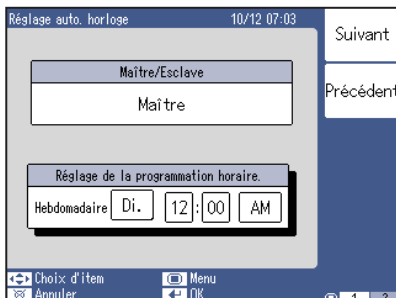

3-3-2-5 Transmission de l'heure

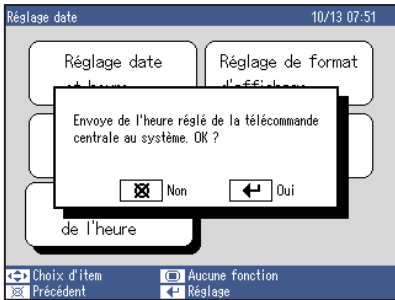

Envoyer les données d'heure, etc. réglées sur la télécommande centrale à chaque unité du système.

- (1) Lorsque [↵] est enfoncée, l'envoi des données commence.
 - ◆ Un écran "Envoi des données" s'ouvre.
 - Lorsque la transmission est terminée, l'écran se ferme.

Remarque

Cette fonction n'est effective que si "Maître", du réglage "Maître/Esclave" de l'écran "System Clock Adjustment", est défini.

3-3-3 groupement

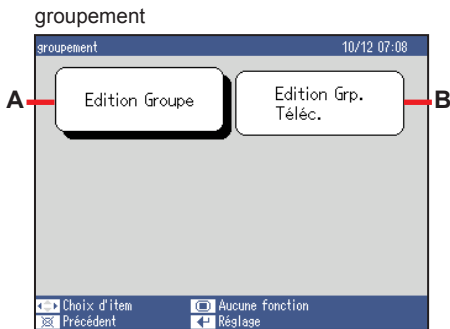

Grouper un "Groupe R.C." et modifier un "groupe R.C".

- (1) Appuyer sur la touche [↔] et sélectionner le menu à régler.
 - A: Édition Groupe Part. 3-3-3-1
 - B: Edition Grp. Téléc. Part. 3-3-3-2
- (2) Appuyer sur la touche [↵].

3-3-3-1 Édition de groupe

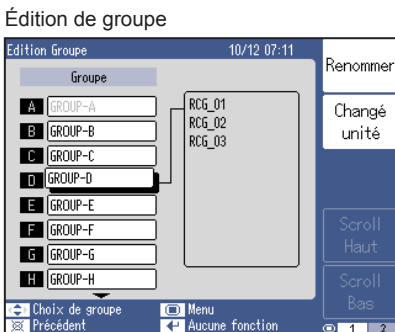

Renommer un "Groupe" et grouper puis enregistrer un "groupe R.C".

- (1) Appuyez sur le bouton [↔] et déplacez le pointeur sur le groupe que vous souhaitez modifier.
 - A: Renommer un groupe
 - Appuyer sur la touche [Renommer (F1)] (Voir part. 3-3-3-1-1)
 - B: Enregistrement d'un Groupe R.C. dans Groupe
 - Appuyer sur la touche [Changé unité (F2)] (Voir part. 3-3-3-1-2)

3-3-3-1-1 Renommer un groupe

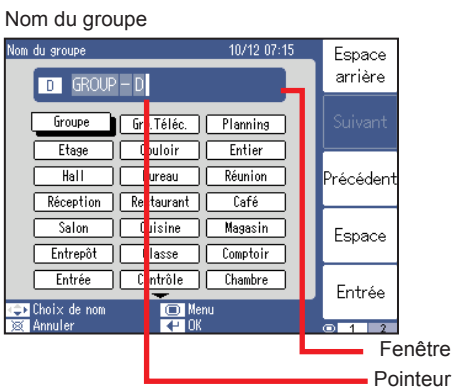

- (1) Modifier le nom à l'aide des touches suivantes :
 - Touche [Espace arrière (F1)] : Permet de supprimer le caractère à gauche du pointeur de la fenêtre.
 - Touche [Suivant (F2)] : Permet de déplacer vers la droite la position du pointeur de la fenêtre.
 - Touche [Précédent (F3)] : Permet de déplacer vers la gauche la position du pointeur de la fenêtre.
 - Touche [Espace (F4)] : Permet d'insérer un espace.
 - Touche [Entrée (F5)] : Ajoute le nom sélectionné par le curseur à l'aide de la touche [↔] de la fenêtre.

- (2) Lorsque la touche [↵] est enfoncée, le réglage est terminé.
(Pour annuler le réglage, appuyer sur la touche [⌫].)

Note

- ◆ Un nom temporaire est saisi à l'usine.
- ◆ Le nombre de caractères autorisé est 12 (7 pour le Chinois).
- ◆ Lorsque le nombre de caractères excède le nombre de caractères saisissables, le message "En excès" ("Terminé") apparaît sur le côté droit de la fenêtre.

3-3-3-1-2 Enregistrement d'un Groupe R.C. dans Groupe

Réglage enregistrement U.

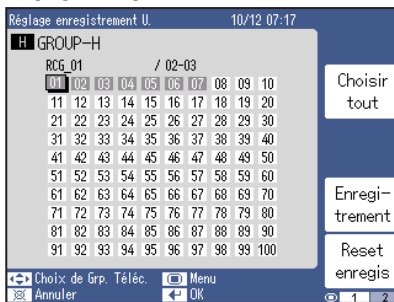

Enregistrer un "Groupe R.C." dans "Groupe" ou modifier un "Groupe R.C."

- (1) Appuyer sur la touche [↔] et déplacer le curseur jusqu'à un "Groupe R.C."
 - ◆ Lorsque la touche [Choisir tout (F2)] est enfoncée, tous les Groupes R.C. (nombre) susceptibles d'être groupés sont sélectionnés.
 - ◆ Lorsque la touche [Effacer tout (F2)] est enfoncée alors que tous les Groupes R.C. sont sélectionnés, les Groupes R.C. sélectionnés sont annulés.
- (2) Touche [Enregistrement (F4)]: Permet d'enregistrer.
Touche [Reset enregis (F5)]: Permet d'annuler l'enregistrement.
- (3) Enregistrer des Groupes R.C. en répétant les étapes 1 et 2.
- (4) Lorsque la touche [↵] est enfoncée, le réglage est terminé.

3-3-3-2 Edition de Group Télécommande

Edition Grp. Téléc

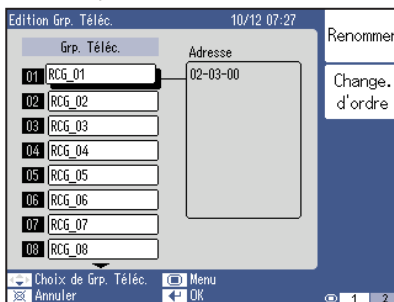

Renommer un "Groupe R.C." et modifier l'ordre d'enregistrement de "Groupe R.C."

- (1) Déplacer le curseur jusqu'au "Groupe R.C." à modifier.
 - A: Renommer un "Groupe R.C."
 - Appuyer sur la touche [Renommer (F1)] (Voir part. 3-3-3-2-1)
 - B: Modifier l'ordre du "Groupe R.C." enregistré.
 - Appuyer sur la touche [Change. d'ordre (F2)] (Voir part. 3-3-3-2-2)

3-3-3-2-1 Renommer un Groupe R.C.

Nom Grp. Téléc.



- (1) Modifier le nom à l'aide des touches suivantes :
 - Touche [Espace arrière (F1)] : Permet de supprimer le caractère à gauche du pointeur de la fenêtre.
 - Touche [Suivant (F2)] : Permet de déplacer vers la droite la position du pointeur de la fenêtre.
 - Touche [Précédent (F3)] : Permet de déplacer vers la gauche la position du pointeur de la fenêtre.
 - Touche [Espace (F4)] : Permet d'insérer un espace.
 - Touche [Entrée (F5)] : Ajoute le nom sélectionné par le curseur à l'aide de la touche [↔] de la fenêtre.
- (2) Lorsque la touche [↔] est enfoncée, le réglage est terminé. (Pour annuler le réglage, appuyer sur la touche [⌫].)

Note

- ◆ Un nom temporaire est saisi à l'usine.
- ◆ Le nombre de caractères autorisé est 12 (7 pour le Chinois).
- ◆ Lorsque le nombre de caractères excède le nombre de caractères saisissables, le message "En excès" ("Terminé") apparaît sur le côté droit de la fenêtre.

3-3-3-2-2 Modifier l'ordre du Groupe R.C. enregistré

Edition Grp. Téléc.

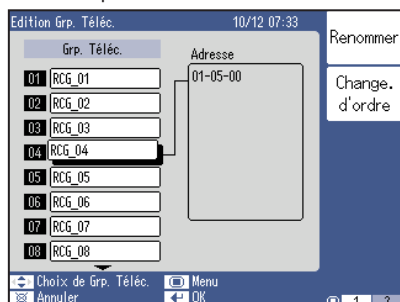

- (1) Appuyer sur la touche [↔] et déplacer le curseur jusqu'au "groupe R.C." à déplacer.
- (2) Appuyer sur la touche [Change. d'ordre (F2)]. Le Groupe R.C. à déplacer est sélectionné.

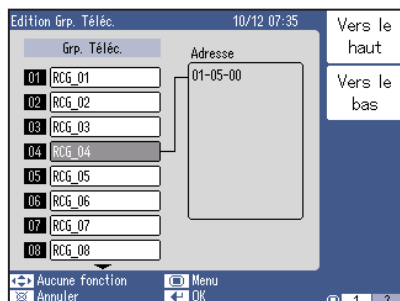

- (3) Appuyez sur la touche [Vers le haut (F1)] ou [Vers le bas (F2)] et déplacez le nom du Groupe R.C. vers sa destination.
- (4) Lorsque la touche [↔] est enfoncée, le réglage est terminé.

3-3-4 Programmation

Programmation

Programmation				10/12 07:44	
Nom	Unité	Prog.	On/Off		
Schedule-01			Off	Renommer	
Schedule-02	✓		Off	Changé unité	
Schedule-03			Off	Changé Timer	
Schedule-04			Off	On/Off	
Schedule-05			Off	Réglage	
Schedule-06			Off	Donnée	
Schedule-07			Off		

Choix de programme Menu
Annuler OK

Régler une programmation. Jusqu'à 16 programmes peuvent être créés. Aucune programmation n'est définie à l'usine.

- (1) Appuyer sur la touche [↔] et sélectionner le menu à régler.
- (2) Le réglage suivant peut être effectué dans "Réglage programmation".
 - A: Renommer un programmation
→ Appuyer sur la touche [Renommer (F1)] (Voir part. 3-3-4-1)
 - B: Programmer un groupe ou un Groupe R.C. à faire exécuter
→ Appuyer sur la touche [Changé unité (F2)] (Voir part. 3-3-4-2)
 - C: Réglage et correction du temporisateur de programmation
→ Appuyer sur la touche [Changé Timer (F3)] (Voir part. 3-3-4-3)
 - D: Copier/coller le temporisateur de programmation
→ Appuyer sur la touche [Changé Timer (F3)] (Voir part. 3-3-4-4)
 - E: Réglage de On/Off Programmation
→ Appuyer sur la touche [On/Off Réglage (F4)] (Voir part. 3-3-4-5)
 - F: Copier/coller la programmation
→ Appuyer sur la touche [Donnée (F5)] (Voir part. 3-3-4-6)
 - G: Initialisation de la programmation
→ Appuyer sur la touche [Donnée (F5)] (Part. 3-3-4-7)

Note

- Lorsque l'alimentation de cette unité s'éteint, il se peut que l'appareil ne fonctionne pas correctement.

3-3-4-1 Renommer un Programmation

Nom

Nom			10/12 07:47	
Schedule = 01			Espace arrière	
Groupe	Gr. Téléc.	Plannings	Suivant	
Etage	Couloir	Entier	Précédent	
Hall	Bureau	Réunion	Espace	
Réception	Restaurant	Café	Entrée	
Salon	Cuisine	Magasin		
Entrepôt	Classe	Comptoir		
Entrée	Contrôle	Chambre		

Choix de nom Menu
Annuler OK

Fenêtre
Pointeur

- (1) Modifier le nom à l'aide de la touche [↔] et des boutons Fonction.
 - Touche [Espace arrière (F1)] : Permet de supprimer le caractère à gauche du pointeur de la fenêtre.
 - Touche [Suivant (F2)] : Permet de déplacer vers la droite la position du pointeur de la fenêtre.
 - Touche [Précédent (F3)] : Permet de déplacer vers la gauche la position du pointeur de la fenêtre.
 - Touche [Espace (F4)] : Permet d'insérer un espace.
 - Touche [Entrée (F5)] : Ajoute le nom sélectionné par le curseur à l'aide de la touche [↔] de la fenêtre.
- (2) Lorsque la touche [↔] est enfoncée, le réglage est terminé. (Pour annuler le réglage, appuyer sur la touche [X].)

Note

- Un nom temporaire est saisi à l'usine.
- Le nombre de caractères autorisé est 12 (7 pour le Chinois).
- ◆ Lorsque le nombre de caractères excède le nombre de caractères saisissables, le message "En excès" ("Terminé") apparaît sur le côté droit de la fenêtre.

3-3-4-2 Programmer un groupe ou un Groupe R.C. à faire exécuter

Réglage enregistrement U.

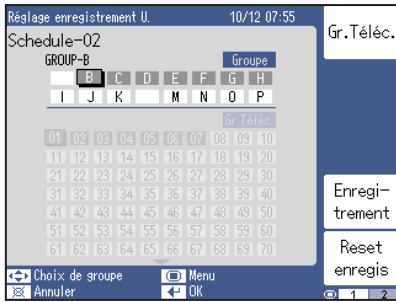

Touche
[Groupe (F1)]

Touche
[Grp. Téléc. (F1)]

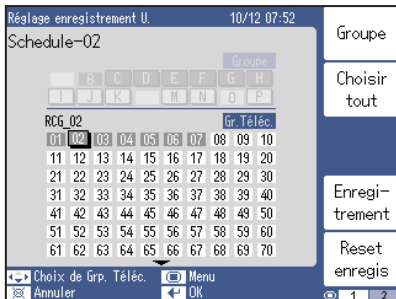

Programmer et annuler la programmation d'un groupe ou d'un Groupe R.C. à faire exécuter. Dans l'écran du Groupe R.C., sélectionner le groupe R.C. à programmer parmi l'ensemble des Groupes R.C. enregistrés dans la télécommande centrale.

Dans l'écran "Groupe", programmer le Groupe R.C. pour chaque groupe.

- (1) Appuyer sur la touche [↔] et déplacer le curseur jusqu'à un Groupe (le numéro).
- (2) Touche [Enregistrement (F4)] : Permet d'enregistrer.
Touche [Reset enregis (F5)] : Permet d'annuler l'enregistrement.
- (3) Lorsque la touche [←] est enfoncée, le réglage est terminé.
(Pour annuler le réglage, appuyer sur la touche [⌫].)

- (1) Appuyer sur la touche [↔] et déplacer le curseur jusqu'à l'unité (nombre) intérieure à programmer.
 - ◆ Lorsque la touche [Choisir tout (F2)] est enfoncée, toutes les unités intérieures sont sélectionnées. (Lorsque la touche [Effacer tout (F2)] est enfoncée alors que toutes les unités intérieures sont en cours de sélection, la sélection est annulée.)
- (2) Touche [Enregistrement (F4)] : Permet d'enregistrer.
Touche [Reset enregis (F5)] : Permet d'annuler l'enregistrement.
- (3) Lorsque la touche [←] est enfoncée, le réglage est terminé.
(Pour annuler le réglage, appuyer sur la touche [⌫].)

3-3-4-3 Réglage et correction du temporisateur de programmation

Réglage minuterie

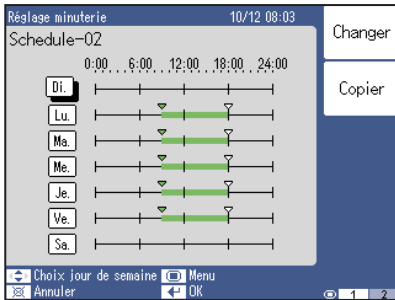

Définir un nouveau temporisateur de programmation ou corriger un temporisateur de programmation existant.

- (1) Appuyer sur la touche [↔] et déplacer le curseur jusqu'au jour de la semaine souhaité.
- (2) Appuyer sur la touché [Changer (F1)].

Changé Timer

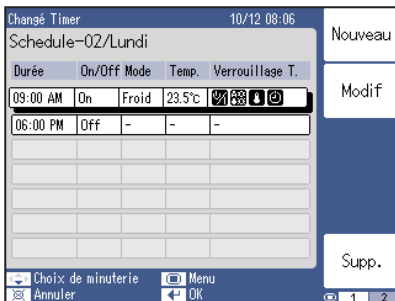

- (3) Pour définir un nouveau temporisateur de programmation Appuyer sur la touche [Nouveau (F1)].
Pour modifier un temporisateur de programmation déjà défini. Appuyer sur la touche [Modif (F2)].
L'écran "réglage du fonctionnement" s'ouvre.

◆ Lorsque la touche [Supp. (F5)] est enfoncée, le réglage du temporisateur de programmation sélectionné est supprimé.

Lorsque le réglage de programmation est entré
Changé Timer

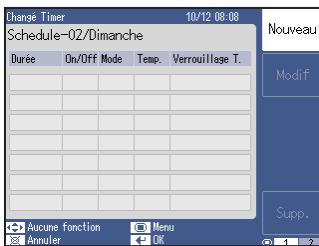

Lorsque le réglage de programmation n'est pas entré

Réglage du fonctionnement

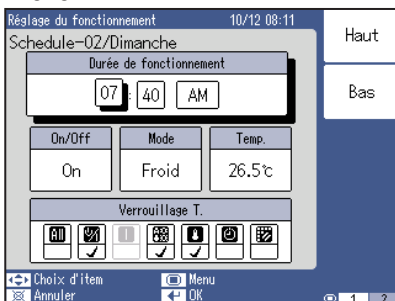

- (4) Appuyer sur la touche [↔] et sélectionner le menu à régler.
- (5) Appuyer sur la touche Fonction et régler la fonction.
◆ La touche Fonction est différente selon l'item à sélectionner.
- (6) Lorsque la touche [↵] est enfoncée, le réglage est terminé.
Pour annuler le réglage, appuyer sur la touche [⌫].

Note

Le temporisateur peut entrer jusqu'à 20 items par jour de la semaine. Lorsque la fonction de programmation est pleine, entrer à nouveau les données après avoir supprimé le réglage.

Notes

- Exécuter les réglages suivants:

Réglage des items sur l'écran "Réglage du fonctionnement"

- (1) **Heure de démarrage d'opération ou heure d'arrêt:** Quelle heure et quelle minute AM (matin) ou PM (après-midi ou soir)
- (2) **Réglage du fonctionnement "On", "Off" et "Maintenir*"**
- (3) **Mode d'opération:** "Auto", "Froid", "Désu.", "Ventil.", "Chaud" et "Maintenir *"
- (4) **Réglage de la température:**
Chauffage: Sinon: 10°C à 30°C, ou "Maintenir *"
Sinon: 18°C à 30°C, ou "Maintenir *"
- (5) **Réglage de restrictions d'opération de la télécommande:**

Toutes les fonctions, "Marche" d'opération, opération "On/Off", "T° Cons.", mode d'opération, Interdiction par temporisateur (interdiction par temporisateur de la télécommande standard), réenclenchement d'alarme de filtre (réenclenchement de filtre de la télécommande standard) "Maintenir*"

Lorsqu'un réglage autre que "Maintenir" a été sélectionné, exécuter le réglage d'interdiction/permission pour chaque fonction.

Cependant, lorsque "Toutes" a été interdit, d'autres réglages ("On/Off", "On", "Mode", "Temp.", "Prog." et "Filtre") ne peuvent pas être exécutés.

Lorsque "On/Off" a été interdit, le réglage de "On" ne peut pas être effectué. Par conséquent, Lorsque l'on règle chaque fonction, permettre le réglage "Toutes".

*Lorsque "Maintenir" est sélectionné, le réglage d'état lorsqu'un programme a été exécuté est maintenu.

Notes

Un modèle est réglé de 00:00 à 23:59.

Quand vous voulez effectuer le réglage qui comprend la date, créez un modèle séparé ou créez en incluant un réglage après 00:00.

3-3-4-4 Copier/coller le temporisateur de programmation

Réglage minuterie

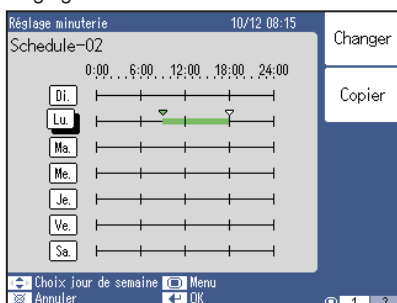

Copier un temporisateur de programmation défini à un autre jour de la semaine.

- (1) Appuyer sur la touche [↔] et déplacer le curseur jusqu'au jour de la semaine à copier.
- (2) Appuyer sur la touché [Copier (F2)].

Réglage minuterie

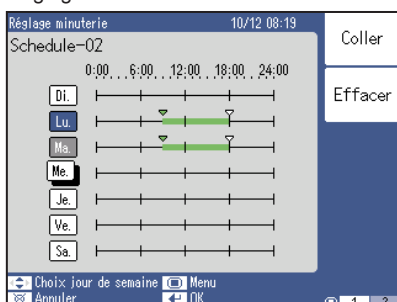

- (3) Appuyer sur la touche [↔] et déplacer le curseur jusqu'au jour de la semaine à coller.
- (4) Appuyer sur la touché [Coller (F1)].
 - ◆ Pour annuler une copie, appuyez sur la touche [Effacer (F2)].

Réglage minuterie

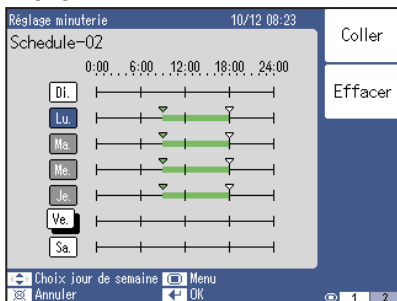

Où les données de “Dim.” sont copiées au “Lun.”

(5) Lorsque la touche [←] est enfoncée, le réglage est terminé.

3-3-4-5 Réglage de On/Off Programmation

On/Off Réglage

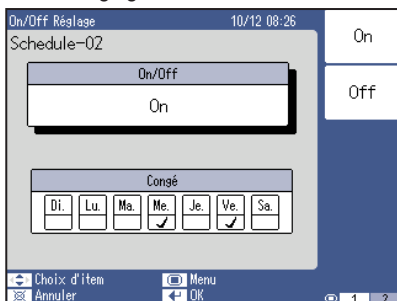

On/Off le réglage de programmation

- (1) Appuyer sur la touche [↔] et déplacer le curseur jusqu'au menu “On/Off”.
 Touche [On(F1)] : Permet le réglage de mise sous/hors tension.
 Touche [Off(F2)] : Désactive le réglage de mise sous/hors tension.
- (2) Lorsque la touche [←] est enfoncée, le réglage est terminé.
 (Pour annuler le réglage, appuyer sur la touche [X].)

Note

La fonction de programmation n'est pas activée pour une programmation définie à désactiver.

On/Off Réglage

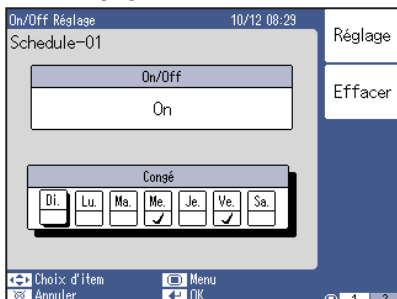

Pour régler un jour d'arrêt

- (1) Appuyer sur la touche [↔] et déplacer le curseur jusqu'au jour de la semaine souhaité.
- (2) Touche [Réglage (F1)] : Autorise jour d'arrêt.
 Touche [Effacer (F2)] : Interdit jour d'arrêt
- (3) Lorsque la touche [←] est enfoncée, le réglage est terminé.
 (Pour annuler le réglage, appuyer sur la touche [X].)

Note

Pour la programmation définie avec un jour de la semaine, l'exécution n'est annulée que pour le jour de la semaine suivant.
 La programmation est effectuée à partir du jour de la semaine suivant cela.

3-3-4-6 Copier/coller la programmation

Programmation

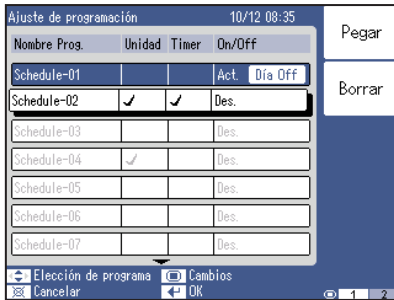

Copier une programmation.

(1) Appuyer sur la touche [↔] et déplacer le curseur jusqu'au programme à copier.

(2) Appuyer sur la touché [Copier (F1)]

(3) Déplacer le curseur jusqu'au programme à coller.

(4) Appuyer sur la touché [Coller (F1)].

(5) Appuyer sur la touche [←].

Programmation

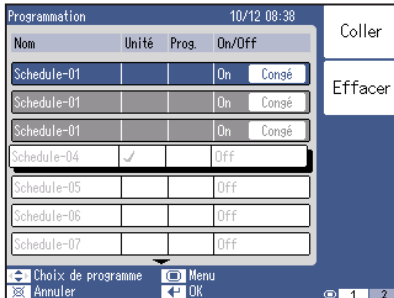

3-3-4-7 Initialisation de la programmation

Schedule Setting

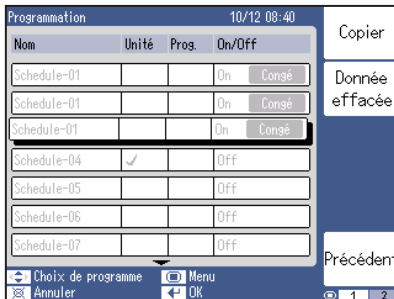

Initialiser un programme. Retour au réglage d'origine.

(1) Appuyer sur la touche [↔] et déplacer le curseur jusqu'au programme.

(2) Appuyer sur la touché [Donnée effacée (F2)].

(3) Appuyer sur la touche [←].

3-3-5 Réglage du mot de passe (pour le responsable)

mot de passe

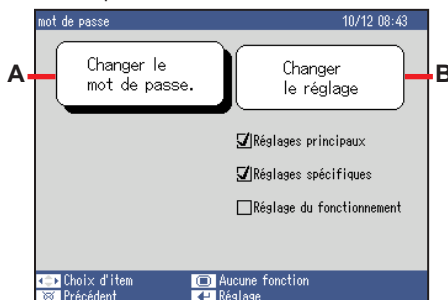

(1) Appuyer sur la touche [↔] et sélectionner le menu à régler.

A: Changer le mot de passe.

Modifier le mot de passe du responsable (Part. 3-3-5-1)

B: Changer le réglage

Gestion de l'autorisation d'accès du responsable (Part. 3-3-5-2)

(2) Appuyer sur la touche [←].

Chaque écran de réglage s'ouvre.

3-3-5-1 Modifier le mot de passe du responsable

Vérif. mot de passe

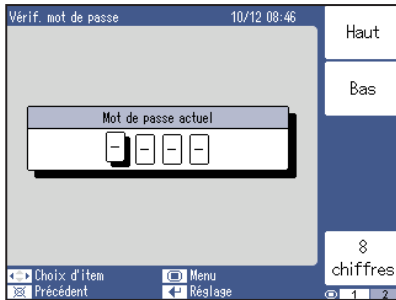

Changer le mot de passe.

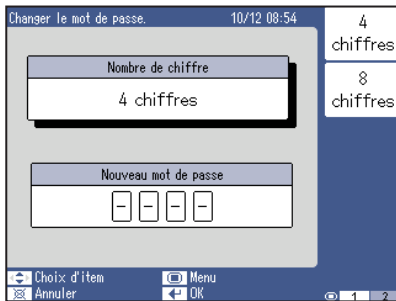

Lorsque la notation à 4 chiffres est affichée

Modifier le mot de passe du responsable.

Note

Le mot de passe par défaut est "0000" (4 chiffres).

- (1) Entrer le mot de passe.
Appuyer sur la touche [↔], sur la touche [Haut (F1)] ou sur la touche [Bas (F2)].
- (2) Appuyer sur la touche [←].
- (3) Déplacer le curseur jusqu'au menu "Nombre de chiffre".
Touche [4 chiffres (F1)]: Mode à 4 chiffres
Touche [8 chiffres (F2)]: Mode à 8 chiffres
- (4) Appuyez sur le bouton [↔] pour déplacer le pointeur sur le menu "Nouveau mot de passe". Puis appuyez sur le bouton [X] et le bouton [Haut (F1)] ou [Bas (F2)] et paramétrez le mot de passe.
- (5) Lorsque la touche [←] est enfoncée, le réglage est terminé.

Note

Si vous oubliez le mot de passe après avoir modifié le mot de passe (paramètres), un paramétrage gestionnaire ultérieur en mode sera impossible. Noter le mot de passe pour ne pas l'oublier. Si un mot de passe est oublié, il est recommandé de contacter le distributeur local.

3-3-5-2 Gestion de l'autorisation d'accès du responsable

Vérif. mot de passe

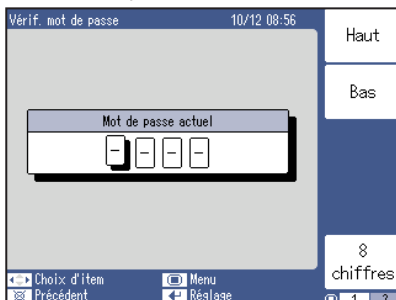

Changer

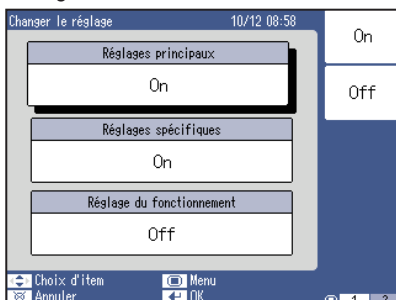

L'affichage ou non de l'écran de mot de passe peut être défini pour chaque réglage par catégories à définir ("Réglages principaux" du menu de configuration, "Réglages spécifiques" et "réglage de fonctionnement" de l'écran moniteur).

- (1) Entrer le mot de passe.
Appuyer sur la touche [Haut (F1)] ou sur la touche [Bas (F2)].
- (2) Appuyer sur la touche [←].
- (3) Appuyer sur la touche [↔] et sélectionner le menu à régler.
Appuyer sur la touche Fonction et régler la fonction.
Touche [On(F1)] : Rgl.
Touche [Off(F2)] : Non rgl.
- (4) Lorsque la touche [←] est enfoncée, le réglage est terminé.

Les sorties et les relations de mots de passe susceptibles d'être réglés par ce contrôleur sont les suivantes :

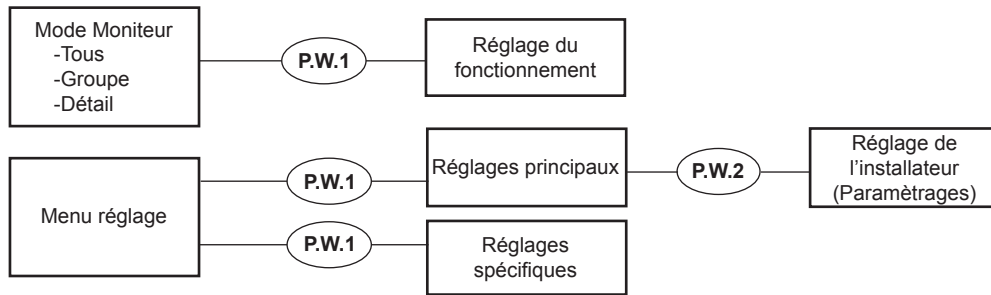

P.W.1 : Mot de passe du responsable..... Voir part. 3-3-5.

P.W.2 : Mot de passe de l'installateur Voir part. 3-2-9.

•Lorsque P.W.2 est entré alors que P.W.1 est requis, le mot de passe est annulé.

3-4 Réglage des préférences

3-4-1 Écran de Réglage des préférences

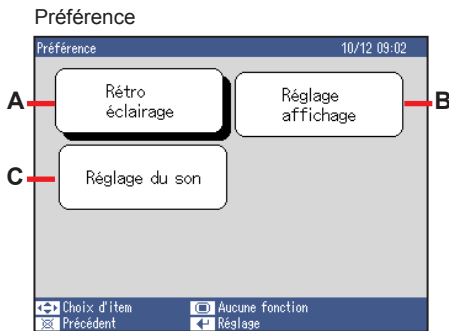

- (1) Appuyer sur la touche [↔] et sélectionner le menu à régler.
A: Rétro éclairage (Part. 3-4-2)
B: Réglage affichage (Part. 3-4-3)
C: Réglage du son (Part. 3-4-4)
- (2) Appuyer sur la touche [←].
Chaque écran de réglage s'ouvre.

3-4-2 Réglage du rétro-éclairage

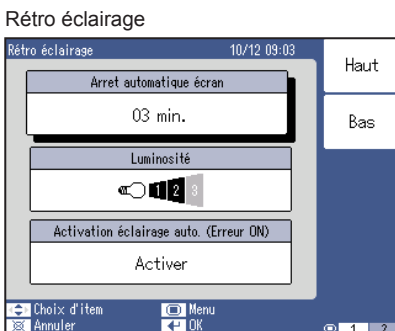

- (1) Appuyer sur la touche [↔] et déplacer le curseur jusqu'au menu "Arrêt automatique écran".
Touche [Haut (F1)] : Le rétro-éclairage automatique dure plus longtemps.
Touche [Bas (F2)] : Le rétro-éclairage automatique dure moins longtemps.
- (2) Appuyer sur la touche [↔] et déplacer le curseur jusqu'au menu "Luminosité".
Touche [Haut (F1)]: L'écran est plus lumineux.
Touche [Bas (F2)]: L'écran est moins lumineux.
- (3) Appuyer sur la touche [↔] et déplacer le curseur jusqu'au menu "Activation éclairage auto. (Erreur ON)".
Touche [Activer (F1)] : Permet d'allumer l'éclairage automatiquement lorsqu'une erreur se produit alors que l'éclairage est éteint.
Touche [Désactiver (F2)] : N'allume pas l'éclairage automatiquement même si une erreur se produit alors que l'éclairage est éteint.
- (4) Lorsque la touche [←] est enfoncée, le réglage est terminé.

3-4-3 Réglage affichage

Réglage affichage

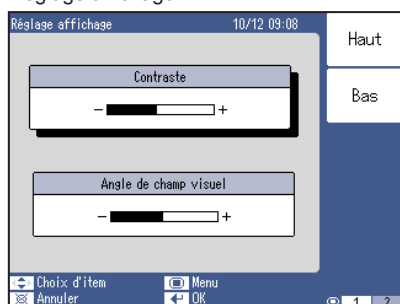

- (1) Appuyer sur la touche [↔] et déplacer le curseur jusqu'au menu "Contraste".
Touche [Haut (F1)] : Augmente le niveau de contrastes.
Touche [Bas (F2)] : Diminue le niveau de contrastes.
- (2) Appuyer sur la touche [↔] et déplacer le curseur jusqu'au menu "Angle de champ visuel".
Touche [Haut (F1)] : Augmente "Angle de champ visuel".
Touche [Bas (F2)] : Diminue "Angle de champ visuel".
- (3) Lorsque la touche [↵] est enfoncée, le réglage est terminé.

3-4-4 Réglage du son

Réglage du son

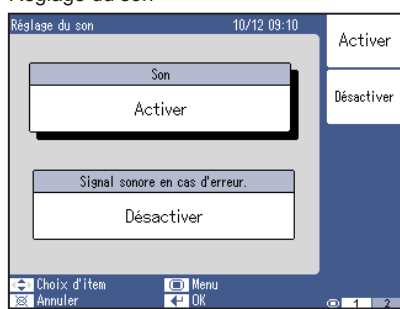

- (1) Appuyer sur la touche [↔] et déplacer le curseur jusqu'au menu "Son".
Touche [Activer (F1)] : Autorise les signaux sonores de fonctionnement.
Touche [Désactiver (F2)] : N'autorise pas les signaux sonores de fonctionnement.
- (2) Appuyer sur la touche [↔] et déplacer le curseur jusqu'au menu "Signal sonore en cas d'erreur".
Touche [Activer (F1)] : Émet un son (bip) lorsqu'une erreur se produit.
Touche [Désactiver (F2)] : N'émet pas de son (bip) lorsqu'une erreur se produit.
- (3) Lorsque la touche [↵] est enfoncée, le réglage est terminé.

Note

Lorsque "Son d'alarme d'erreur" est réglé sur "Activé", un bip est émis lorsqu'une erreur se produit et ce, même si "Sons de fonctionnement" a été réglé "Désactivé". Le bip d'alarme d'erreur est émis jusqu'à ce que l'erreur soit corrigée ou jusqu'à ce que le bouton soit pressé.

3-5 Réglage de maintenance

3-5-1 Écran de Réglage de maintenance

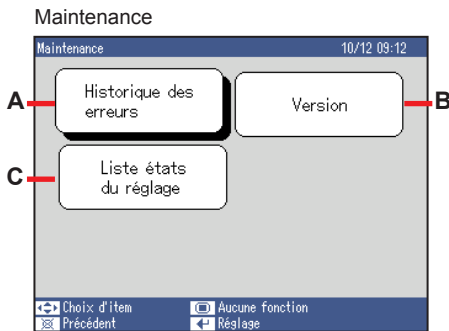

(1) Appuyer sur la touche [↔] et déplacer le curseur jusqu'au menu à régler.

A: Historique des erreurs (Part. 3-5-2)

B: Version (Part. 3-5-3)

C: Liste états du réglage (Part. 3-5-4)

(2) Appuyer sur la touche [↵].
Chaque écran de réglage s'ouvre.

3-5-2 Historique des erreurs

Historique des erreurs

Historique des erreurs 10/12 09:13

N°	Date Heure	Nom	Adresse	Code d'erreur
001	2010/10/12 04:48 PM	principaux		16.4
002	2010/10/12 03:35 PM	principaux		16.4
003	2010/10/12 02:17 PM	principaux		02.1
004	2010/10/12 01:42 PM	principaux		16.4

Scroll Haut
Scroll Bas
Effacer Tout

Aucune fonction Menu
Précédent Aucune fonction

Jusqu'à 200 erreurs qui se sont produites dans les unités d'intérieur, d'extérieur et au sein de cette unité enregistrée dans la télécommande centrale peuvent être affichées.

La date et l'heure auxquelles l'erreur s'est produite, le nom de l'unité, l'adresse de l'unité et le code d'erreur sont affichés.

● Vérifier l'historique des erreurs.

Touche [Scroll Haut (F1)] : Fait défiler l'écran vers le haut.

Touche [Scroll Bas (F2)] : Fait défiler l'écran vers le bas.

● Effacer les données d'historique des erreurs.

(1) Appuyer sur la touché [Effacer Tout (F5)]

(2) Lorsque la touche [↵] est enfoncée, ces données sont effacées.

Note

Si une erreur se produit actuellement, elle est affichée en rouge.

3-5-3 Informations de version

Version



Les informations de version du logiciel de la télécommande centrale peuvent être vérifiées.

Lorsque la touche [] est enfoncée après la vérification, l'affichage retourne à l'écran précédent.

3-5-4 Liste des états de réglage

Liste états du réglage

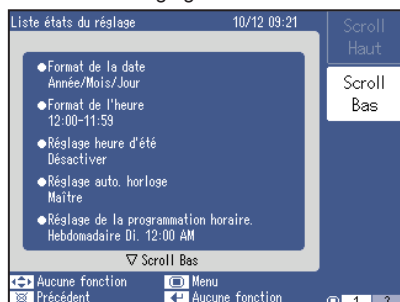

L'état de réglage de chaque réglage peut être vérifié.

- (1) Touche [Scroll Haut (F1)] : Fait défiler l'écran vers le haut.
Touche [Scroll Bas (F2)] : Fait défiler l'écran vers le bas.
- (2) Lorsque la touche [] est enfoncée, l'affichage retourne à l'écran précédent.

3-6 Réglages Spéciaux des Unités Intérieures

3-6-1 Écran de réglages spéciaux des unités intérieures

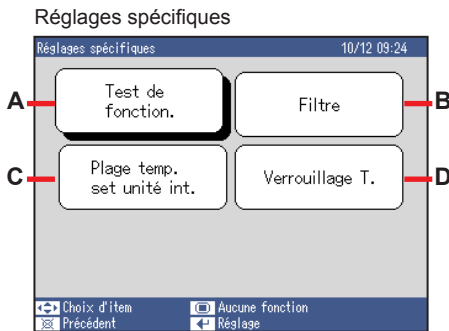

(1) Appuyer sur la touche [↔] et déplacer le curseur jusqu'au menu à régler.

A: Test de fonction. (Part. 3-6-2)

B: Filtre (Part. 3-6-3)

C: Plage temp. set unité int. (Part. 3-6-4)

D: Verrouillage T. (Part. 3-6-5)

(2) Appuyer sur la touche [←].

Chaque écran de réglage s'ouvre.

3-6-2 Réglage de test de fonctionnement

Test de fonction-Gruppe

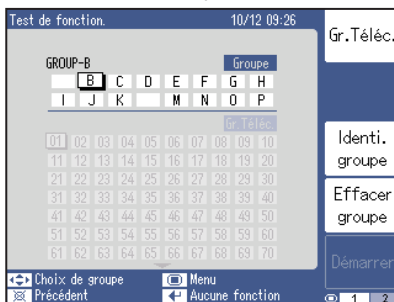

Touche
[Groupe (F1)]



Touche
[Gr. Téléc. (F1)]

Test de fonction-Gr. Téléc.

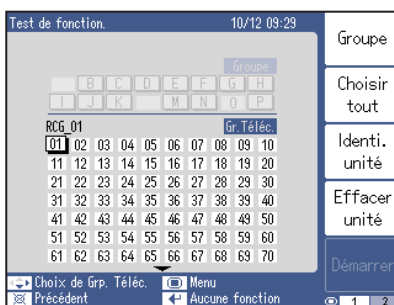

● Effectuer "Test de fonction." pour les unités de "Gruppe".

(1) Appuyer sur la touche [↔] et déplacer le curseur jusqu'à un Groupe.

(2) Touche [Identi. groupe (F3)] : Le Groupe à tester est spécifié.
Touche [Effacer groupe (F4)] : Le Groupe spécifié est effacé.

(3) Appuyer sur la touché [Démarrer (F5)].

◆ Plusieurs Groupes peuvent être testés simultanément en répétant les étapes 1 et 2.

● Effectuer "Test de fonction." pour les unités de "Gr. Téléc.".

(1) Appuyer sur la touche [↔] et déplacer le curseur jusqu'à un "Groupe R.C".

◆ Lorsque la touche [Choisir tout (F2)] est enfoncée, tous les Groupes R.C. (nombre) susceptibles d'être groupés sont sélectionnés.

(2) Touche [Identi. Unité (F3)] : Le Groupe R.C. à tester est spécifié.
Touche [Effacer unité (F4)] : Le Groupe R.C. spécifié est effacé.

(3) Appuyer sur la touché [Démarrer (F5)].

◆ Plusieurs Groupes R.C. peuvent être testés simultanément en répétant les étapes 1 et 2.

Note

Il y a les 2 méthodes suivantes d'opération de test de réenclenchement.

(1) Réenclenchement automatique quand 60 minutes se sont écoulées.

(2) Réenclenchement quand l'arrêt de l'opération a été effectué.

3-6-3 Réinitialisation du signal de filtre

Filter-Gruppe



Touche
[Groupe (F1)]



Touche
[Gr. Téléc. (F1)]

Filter-Gr. Téléc.

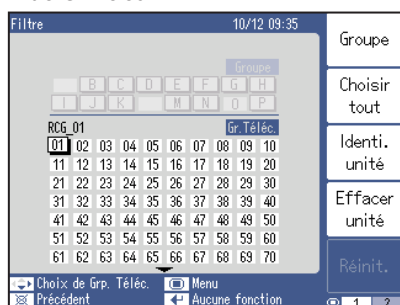

- Réinitialiser le "Filtre" dans les unités de "Groupe".

- (1) Appuyer sur la touche [←→] et déplacer le curseur jusqu'à un Groupe à régler.
- (2) Touche [Identi. groupe (F3)] : Le Groupe à tester est spécifié.
Touche [Effacer groupe (F4)] : Le Groupe spécifié est effacé.
- (3) Appuyer sur la touché [Réinit. (F5)].
 - ◆ Plusieurs Groupes peuvent être testés simultanément en répétant les étapes 1 et 2.

- Réinitialiser le "Filtre" dans les unités de "Gr. Téléc.".

- (1) Appuyez sur le bouton [←→] et déplacez le pointeur sur le groupe R.C. que vous voulez paramétrer.
 - ◆ Lorsque la touche [Choisir tout (F2)] est enfoncée, tous les Groupes R.C. (nombre) susceptibles d'être groupés sont sélectionnés.
- (2) Touche [Identi. Unité (F3)] : Le Groupe R.C. à tester est spécifié.
Touche [Effacer unité (F4)] : Le Groupe R.C. spécifié est effacé.
- (3) Appuyer sur la touché [Réinit. (F5)].
 - ◆ Plusieurs Groupes R.C. peuvent être testés simultanément en répétant les étapes 1 et 2.

Note

Le signal de filtre indique le calendrier de nettoyage du jeu de filtre à air de l'unité intérieure. Effectuer la "réinitialisation du signal de filtre" lorsque le filtre a été nettoyé. Si la fonction n'existe pas à l'unité objective, le réglage ne peut pas être sélectionné.

3-6-4 Réglage de la plage de températures de l'unité intérieure

Plage temp. consigne unité int-Gruppe

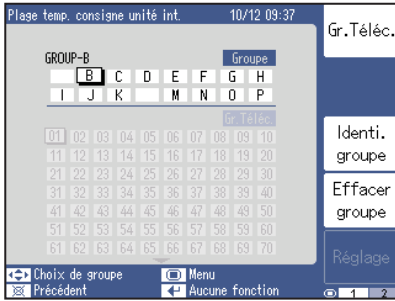

Touche
[Groupe (F1)]

Touche
[Gr. Téléc. (F1)]

Plage temp. set unité int-Gr. Téléc.

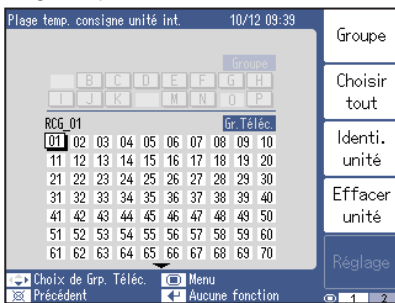

Paramétrage plage temp. consigne

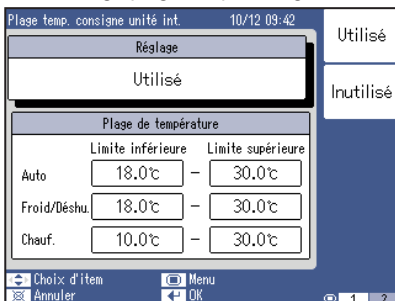

- Régler la “Plage temp. consigne unité int-Gruppe” dans les unités de “Groupe”.

- (1) Appuyer sur la touche [↔] et déplacer le curseur jusqu'à un Groupe à régler.
- (2) Touche [Identi. groupe (F3)] : Le Groupe à régler est spécifié.
Touche [Effacer groupe (F4)] : Le Groupe spécifié est effacé.
- (3) Appuyer sur la touché [Réglage (F5)]. (Aller à l'étape 4.)

- ◆ Plusieurs groupes peuvent être paramétrés simultanément en répétant les étapes (1) et (2).

- Régler la “Plage temp. consigne unité int-Gr. Téléc.” dans les unités de “Gr. Téléc.”.

- (1) Appuyer sur la touche [↔] et déplacer le curseur jusqu'au “groupe R.C.” à régler.
 - ◆ Lorsque la touche [Choisir tout (F2)] est enfoncée, tous les Groupes R.C. (nombre) susceptibles d'être groupés sont sélectionnés.
- (2) Touche [Identi. unité (F3)] : Le groupe R.C. à régler est spécifié.
Touche [Effacer unité (F4)] : Le groupe R.C. à spécifier est effacé.
- (3) Appuyer sur la touché [Réglage (F5)].
 - ◆ Plusieurs Groupes R.C. peuvent être testés simultanément en répétant les étapes 1 et 2.

- (4) Appuyer sur la touche [↔] et déplacer le curseur jusqu'au menu “Réglage”.
Touche [Utilisé (F1)] : Permet de régler une plage de températures.
Touche [Inutilisé (F2)] : Ne règle pas de plage de températures.

Lorsque la fenêtre est réglée sur “Utilisé”, effectuer le réglage suivant.

- (5) Appuyer sur la touche [↔] et déplacer le curseur jusqu'au menu “Plage de températures” à régler.
Touche [Haut (F1)] : Permet d'augmenter la valeur limite.
Touche [Bas (F2)] : Permet de diminuer la valeur limite.
- (6) Lorsque la touche [↵] est enfoncée, le réglage est terminé.

Notes

- Réglez les valeurs de température de limite supérieure et inférieure à l'unité intérieure enregistrée.
*Les réglages de température des télécommandes standard sont limités.
- Quand un réglage inadéquat est exécuté, les valeurs sont affichées en rouge. Le contenu affiché n'est pas effectif. L'introduire de nouveau.
- Seul le réglage de la limite inférieure ou de la limite supérieure ne peut pas être déterminé. Déterminer le contenu réglé après avoir introduit les deux valeurs.
- Augmente/diminue la température définie par incréments de 0,5°C pour l'affichage en Celsius et en incréments de 1°F pour l'affichage en Fahrenheit.
- La plage de températures diffère en fonction du mode de fonctionnement. Les limites supérieures et inférieures de la plage de températures définie sont les suivantes :

Mode	Celsius(°C)	Fahrenheit (°F)
Auto,Froid, Déshu.	18-30	64-88
Chauf.	10-30	48-88

Selon le modèle d'unité intérieure, la plage réglable peut être restreinte. Se référer au manuel de l'unité d'intérieur pour davantage de détails.

Note

Réglage de la plage de températures dans les unités de Groupe.

Si “—” est affiché à l'item de température, la température définie des unités intérieures sélectionnées ne correspond pas.

Si le “Réglage” est positionné sur “Utilisé”, faire correspondre chacune des températures définies dans toutes les unités intérieures.

3-6-5 Réglage de R.C. interdiction

Verrouillage T.-Groupe

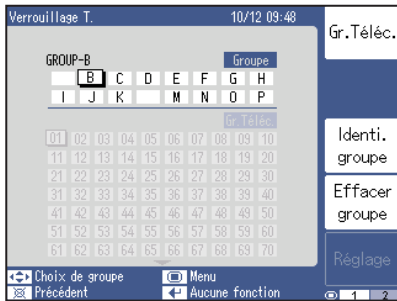

Touche
[Groupe (F1)]



Touche
[Gr. Téléc. (F1)]

Verrouillage T.-Gr. Téléc.

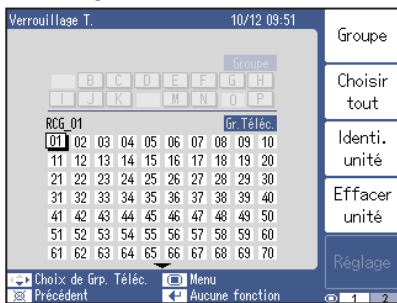

Paramétrage Verrouillage T.

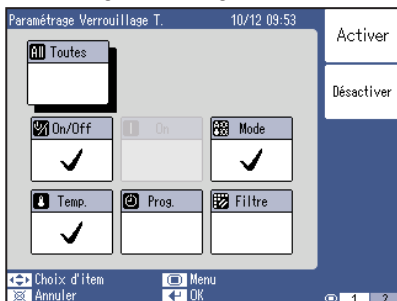

Les items marqués "✓" sont les paramètres interdits.tings.

Lorsque ne serait-ce qu'un seul paramètre "Activer / Désactiver" ne correspond pas, "Mixte" s'affiche dans tous les champs.

Notes

La fonction qui peut être réglée ici a les contenus suivants.

R.C. Interdiction	Contenus
Toutes	L'utilisation de toutes les fonctions de contrôle est activée ou désactivée.
On/Off	L'opération "On/Off" est activée ou désactivée.
On	L'opération "On" est activée ou désactivée.
Temp.	L'opération "Temp." est activée ou désactivée.

R.C. Interdiction	Contenus
Mode	L'opération "Mode" est activée ou désactivée.
Prog.	L'opération du "temporisateur" de la télécommande est activée ou désactivée.
Filtre	L'opération "Filtre" est activée ou désactivée.

- Effectuer le réglage d'interdiction de la télécommande standard connectée dans les unités de "Groupes".

(1) Appuyer sur la touche [↔] et déplacer le curseur jusqu'à un Groupe à régler.

(2) Touche [Identi. groupe (F5)] : Le Groupe à régler est spécifié.
Touche [Effacer groupe (F4)] : Le Groupe spécifié est effacé.

(3) Appuyer sur la touché [Réglage (F5)]. (Aller à l'étape 4.)

- ◆ Plusieurs Groupes peuvent être testés simultanément en répétant les étapes 1 et 2.

- Effectuer le réglage d'interdiction de la télécommande standard connectée dans les unités de "Groupes R.C."

(1) Appuyez sur le bouton [↔] et déplacez le pointeur sur le groupe R.C. que vous voulez paramétrer.

- ◆ Lorsque la touche [Choisir tout (F2)] est enfoncée, tous les Groupes R.C. (nombre) susceptibles d'être groupés sont sélectionnés.

(2) Touche [Identi. unité (F3)] : Le Groupe R.C. à régler est spécifié.
Touche [Effacer unité (F4)] : Le Groupe R.C. spécifié est effacé.

(3) Appuyer sur la touché [Réglage (F5)].

- ◆ Plusieurs Groupes R.C. peuvent être testés simultanément en répétant les étapes 1 et 2.

(4) Appuyer sur la touche [↔] et sélectionner le menu à régler.

Touche [Activer (F1)] : Interdit l'opération à partir de la télécommande standard.

Touche [Désactiver (F2)] : Permet l'opération à partir de la télécommande standard.

(5) Lorsque la touche [↵] est enfoncée, le réglage est terminé.

4 AUTRES

4-1 Dimensions extérieures

Unité:mm

(1) Unité de commande

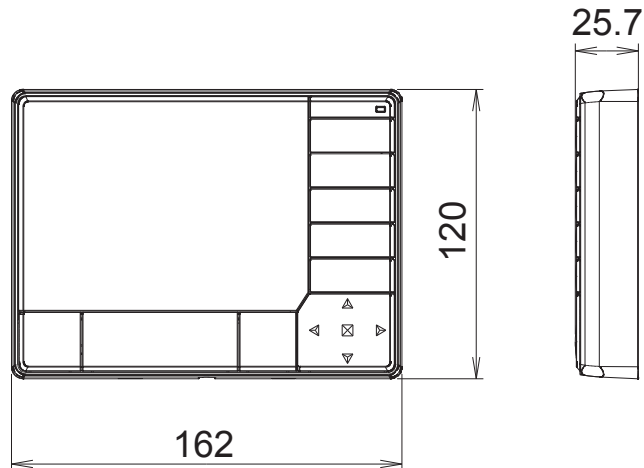

(2) Bloc d'alimentation

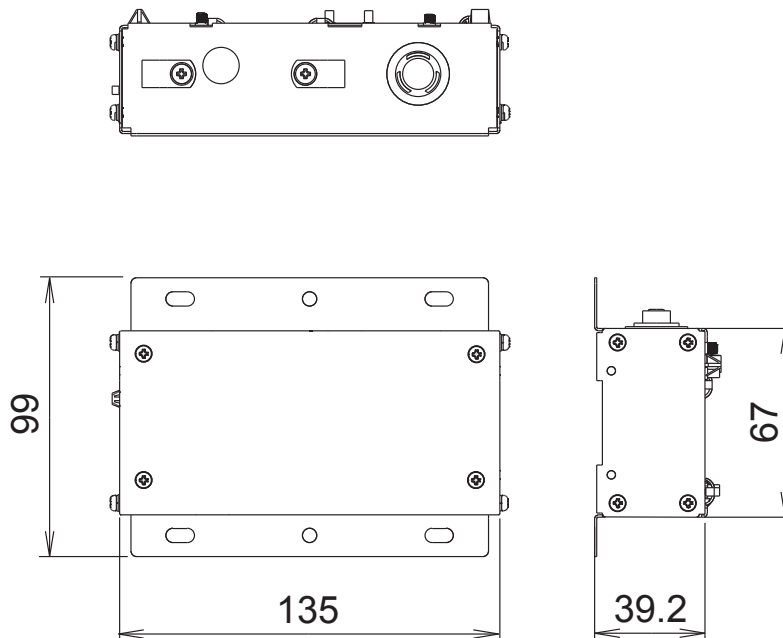

4-2 Spécifications

Nom du modèle		UTY-DCGY, UTY-DCGG
Tension électrique d'alimentation		1 ø C.A. 100 - 240 V
Fréquence électrique d'alimentation		50 / 60 Hertz
Consommation électrique		3W
affichage		Color TFT LCD, 5.0 inch QVGA
Interface externe		Ligne de transmission (LONWORKS)
		Entrée externe
		Sortie externe
Seuils de températures d'utilisation (°C)		De 0 à 40
Seuils d'humidité d'utilisation (%)		De 0 à 85 (Pas de condensation)
Seuils de températures de stockage (°C)		De - 20 à 70
Seuils d'humidité de stockage (%)		De 0 à 85 (Pas de condensation)
Dimensions (mm)	Composants du panneau	(H)120×(W)162×(D)26
	Composants alimentation électrique	(H)99×(W)135×(D)40
Poids (g)	Composants du panneau	308
	Composants alimentation électrique	355

* Le panneau à cristaux liquides a été fabriqué à l'aide d'une technologie de haute précision, toutefois il se peut que 0,01% ou moins des pixels se mélangent ou qu'ils restent allumés en permanence. Ce n'est pas un problème.

4-3 Code d'erreurs

- Pour les détails ou pour l'erreur d'unité intérieure ou extérieure lorsque l'on vérifie le contenu d'erreurs, se référer aux codes d'erreurs dans chaque manuel d'installation.

Code d'erreurs	Contenus
161	Erreur de raccordement de la carte de CI de transmission
164	Erreur de communication de réseau de périphérique
C11	Erreur de la carte de CI principale
C21	Erreur de la carte de CI de transmission