

VRF SYSTEM ZENTRALE FERNBEDIENUNG

UTY-DCGY
UTY-DCGG



DIESE ANLEITUNG BITTE SORGFÄLTIG AUFBEWAHREN

Inhalt

EINLEITUNG

■ SICHERHEITSVORKEHRUNGEN

■ SYSTEMÜBERBLICK

- 1 Terminologie..... 3
- 2 Steuergerät 5
- 3 Passwortkonfiguration 6
- 4 Beschreibung des LCD-Displays und der Schaltflächen..... 6

INITIALISIERUNG

■ INITIALISIERUNGSPROZEDUR..... 7

1 MONITOR

■ 1-1 Monitor

- 1-1-1 Anzeige Monitormodus - Hauptbildschirm..... 8
- 1-1-2 Detailanzeige Betriebsstatus..... 10

2 STEUERUNG

■ 2-1 Steuerung

- 2-1-1 Anzeige Betriebswahl..... 12

3 EINSTELLUNG

■ 3-1 Setup-Menü

- 3-1-1 Ins Setup-Menü schalten..... 14

■ 3-2 Installationseinstellungen

- 3-2-1 Bildschirm Installationseinstellung 16
- 3-2-2 Einstellung Adresse Zentralfernbedienung 16
- 3-2-3 Spracheinstellung 17
- 3-2-4 Einstellung Innengeräte..... 17
- 3-2-5 Einstellung Temperatur Einheit 21
- 3-2-6 Einstellungen Master-Fernbedienung 22
- 3-2-7 Einstellung des externen Eingangs..... 22
- 3-2-8 Soll-Temp.-Bereich Einstellung 23
- 3-2-9 Passwort ändern (für Installation) 23

■ 3-3 Systemeinstellung

- 3-3-1 Systemeinstellung 24
- 3-3-2 Einstellung Datum 24
- 3-3-3 Gruppeneinstellung 26
- 3-3-4 Zeitplaneinstellung..... 29
- 3-3-5 Passwordeinstellung (Für Manager)..... 34

■ 3-4 Präferenzeinstellung

- 3-4-1 Bildschirm Präferenzeinstellung..... 37
- 3-4-2 Hintergrundlicheinstellung..... 37
- 3-4-3 Einstellung Anzeigebereich 38
- 3-4-4 Toneinstellung..... 38

■ 3-5 Wartungseinstellungen

- 3-5-1 Bildschirm Wartungseinstellungen 39
- 3-5-2 Fehler - Historie 39
- 3-5-3 Versionsinformationen..... 40
- 3-5-4 Einstellungs-Status-Liste 40

■ 3-6 Einstellungen Innengeräte Spezial

- 3-6-1 Bildschirm Einstellungen Innengeräte Spezial 41
- 3-6-2 Testbetriebseinstellungen..... 41
- 3-6-3 Filterzeichen zurücksetzen..... 42
- 3-6-4 Soll-Temp.-Bereich Innengeräte Bereichseinstellung..... 43
- 3-6-5 FB-Limitierung Einstellung 45

4 ANDERE

■ 4-1 Außenabmaße 46

■ 4-2 Spezifikationen..... 47

■ 4-3 Fehlercode 47

EINLEITUNG

■ SICHERHEITSVORKEHRUNGEN

- Die in der Bedienungsanleitung aufgeführten "SICHERHEITSVORKEHRUNGEN" enthalten wichtige, Ihre Sicherheit betreffende Informationen. Bitte halten Sie diese ein.
- Beziehen Sie sich hinsichtlich der Einzelheiten der Bedienungsanleitung.
- Bitten Sie die Kunden, die Bedienungsanleitung griffbereit aufzubewahren, damit man sich evetuell in der Zukunft zum Beispiel bei Verlegungen oder Reparaturen des Gerätes darauf beziehen kann.

 WARNUNG	Dieses Symbol kennzeichnet Prozeduren, bei deren unsachgemäßer Durchführung es zu tödlichen Unfällen oder schweren Verletzungen des Benutzers kommen kann.
<ul style="list-style-type: none">• Unterbrechen Sie bei Störungen (Brandgeruch etc.) den Betrieb sofort, schalten die Stromversorgung aus und setzen sich mit autorisiertem Kundendienstpersonal in Verbindung.• Beschädigte Kabel bitte nicht selbst modifizieren oder reparieren. Beauftragen Sie autorisiertes Kundendienstpersonal damit. Falsch durchgeführte Arbeiten könnten zu elektrischen Schlägen oder Feuer führen.• Bitte beraten Sie sich mit autorisiertem Kundendienstpersonal hinsichtlich Ausbau und Installation des Gerätes.• Nicht mit nassen Händen berühren. Dies könnte zu elektrischen Schlägen führen.• Wenn Kinder in der Lage sein sollten, sich dem Gerät zu nähern, ergreifen Sie bitte entsprechende Vorsichtsmaßnahmen, um zu verhindern, dass sie das Gerät erreichen können.• Bitte nicht selbst modifizieren oder reparieren. Dies könnte zu Störungen oder Unfällen führen.• In der Nähe des Gerätes nicht brennbare Gase verwenden. Entweichendes Gas könnte zu Feuerentwicklung führen.	

 VORSICHT	Dieses Symbol kennzeichnet Prozeduren, bei deren unsachgemäßer Ausführung es zu Verletzungen des Benutzers oder Sachschäden kommen kann.
<ul style="list-style-type: none">• Keine Flüssigkeit enthaltende Behälter auf das Gerät stellen. Dies könnte zu Hitzeentwicklung, Feuer oder elektrischen Schlägen führen.• Das Gerät nicht direkt Wasser aussetzen. Dies könnte zu Störungen, Hitzeentwicklung oder elektrischen Schlägen führen.• Die Verpackungsmaterialien auf sichere Weise entsorgen. Die Verpackungsbeutel aus Plastik zerreißen und so entsorgen, dass Kinder nicht damit spielen können. Wenn Kinder mit den Originalplastikbeutel spielen, besteht die Gefahr von Erstickung.• In einem Umkreis von etwa 1 m keine anderen elektrischen Geräte aufstellen. Dies könnte zu Fehlfunktionen oder Störungen führen.• In der Nähe dieses Gerätes kein offenes Feuer verwenden oder Heizungsgeräte einsetzen. Dies kann zu Störungen führen.• Die Schalter nicht mit scharfen Gegenständen berühren. Dies könnte zu Verletzungen, Störungen oder elektrischen Schlägen führen.• Dieses Gerät darf nicht von Personen (auch Kindern) mit verminderten psychischen, sensorischen und geistigen Fähigkeiten, oder von Personen ohne Erfahrung und Kenntnisse benutzt werden, sofern sie nicht von für ihre Sicherheit verantwortlichen Personen beaufsichtigt und beim Gebrauch des Geräts angeleitet werden. Kinder dürfen sich nicht unbeaufsichtigt in der Nähe des Geräts aufhalten und auf keinen Fall mit dem Gerät spielen	

SYSTEMÜBERBLICK

1 Terminologie

- Begriffe im Zusammenhang mit der Steuerung

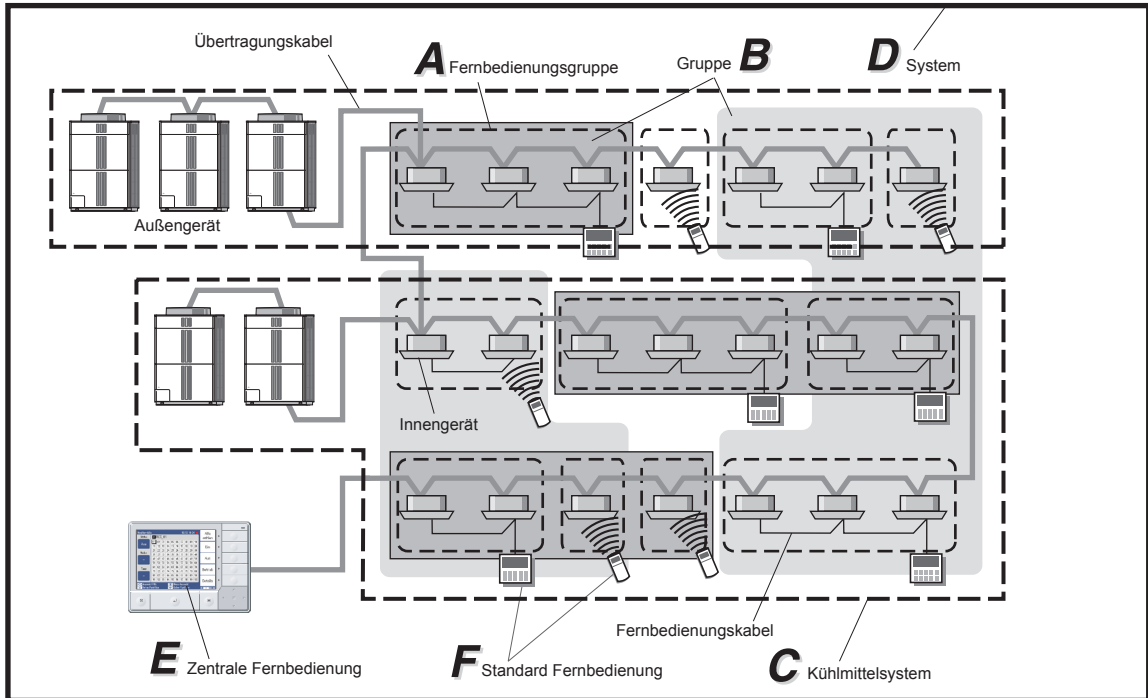

A Fernbedienungsgruppe:
Dies ist die Gruppe der Innengeräte, für die über ein Fernsteuerkabel angeschlossen wurde, oder ein einzelnes Innengerät.

B Gruppe:
Kollektiv zur einheitlichen Steuerung einer oder mehrerer Fernbedienungsgruppen.

C Kühlmittelsystem:
Dies ist ein aus Innengeräten, Außengeräten sowie den betreffenden Steuergeräten aufgebautes System. Alle Einheiten und die betreffenden Geräte werden über Rohre mit dem gleichen Kühlmittel versorgt.

D System:
Hier handelt es sich um alle Innengeräte, Außengeräte sowie die betreffenden Steuergeräte (Zentrale Fernbedienung, Standard Fernbedienungen), die über das gleiche Übertragungskabel miteinander verbunden sind.

*Diese zentrale Fernbedienung wird mit dem VRF V-II Netzwerksystem verwendet.

E **Zentrale Fernbedienung:**
Die zentrale Fernbedienung ist eine Fernbedienung, die eine zentrale Steuerung mehrerer Innengeräte erlaubt. Eine Zentrale Fernbedienung kann den Betrieb der Innengeräte und Zeitschalter von drei Anlagen steuern: alle, eine Gruppe und Einzelgeräte. Darüber hinaus kann die Zentrale Fernbedienung bis zu 100 Innengeräte und 16 Gruppe steuern.

F **Standard Fernbedienung:**
Die Standard Fernbedienung ist eine Fernbedienung, welche diejenigen Innengeräte steuert, die in Fernbedienungsgruppen zusammengefasst wurden. Es gibt vier Arten von Standard Fernbedienungen: verdrahtete Fernbedienung, drahtlose Fernbedienung, einfache Fernbedienung und externe Schaltersteuerung.

• Begriffe im Zusammenhang mit den Adressen

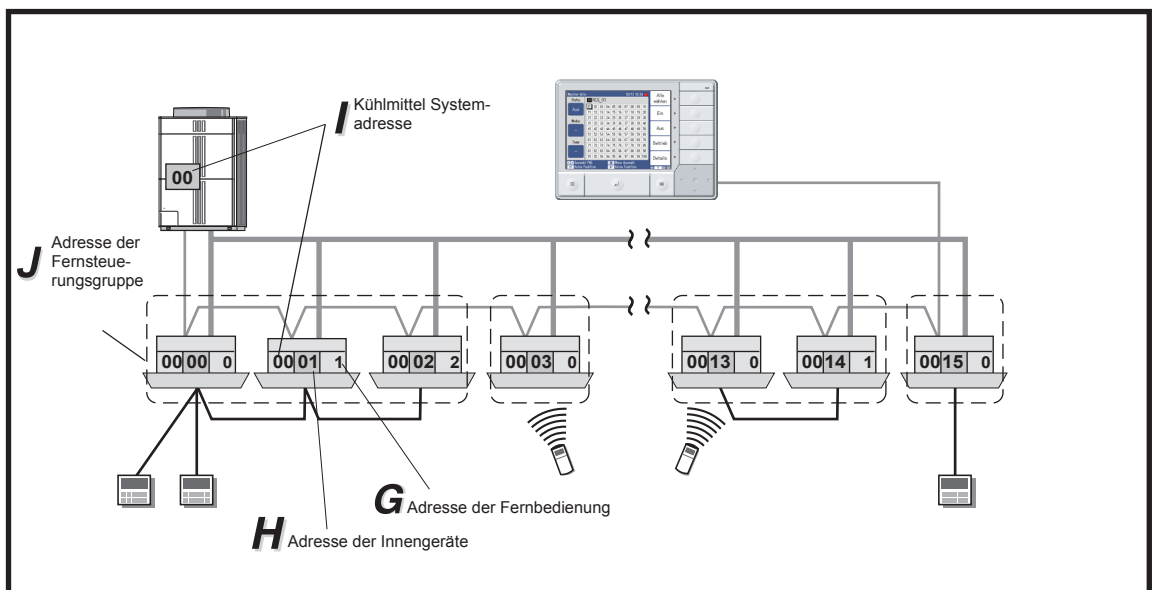

G **Adresse der Fernbedienung (0-15):**
Dies ist die ID, die individuell den die einzelnen Fernbedienungsgruppen bilden den Innengeräten zugeordnet ist und dient deren Steuerung.

H **Adresse der Innengeräte (00 - 63):**
Dies ist die ID, die individuell den einzelnen Innengeräten zugeordnet ist und dient deren Steuerung.

I **Kühlmittel Systemadresse (0 - 99):**
Dies ist die ID, die individuell den einzelnen Kühlsystemen zugeordnet ist und dient deren Steuerung.

J **Adresse der Fernsteuerungsgruppe:**
Die Adresse der Fernsteuerungsgruppe setzt sich aus der Fernbedienungsadresse "0", der Adresse des Kühlsystems und der Adresse des Innengerätes zusammen.

2 Steuergerät

Die über den Zentrale Fernbedienung steuerbaren Geräte haben die in der nachstehenden Abbildung gezeigten Aufbau.

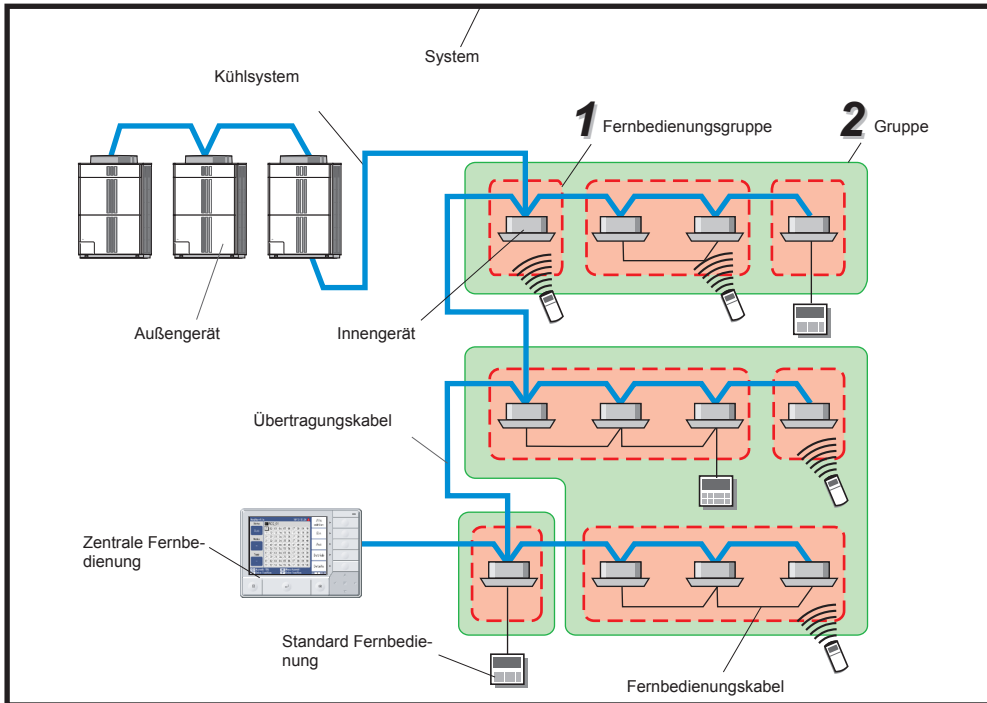

1	Fernbedienungsgruppe	Eine Gruppe von Innengeräten, die über ein Fernsteuerkabel mit der Standardfernbedienung verbunden sind. Diese Gruppe arbeitet auf Befehlen von der Standard Fernbedienung basierend unter den gleichen Bedingungen.
2	Gruppe	Eine Gruppe besteht aus einer Fernbedienungsgruppe von 1 oder mehr Geräten. Jede Gruppe kann durch eine zentrale Fernbedienung gesteuert werden.

3 Passwortkonfiguration

Die Arten und Beziehungen von Passwörtern, die an diesem Bedienfeld eingerichtet werden können, sind folgende:

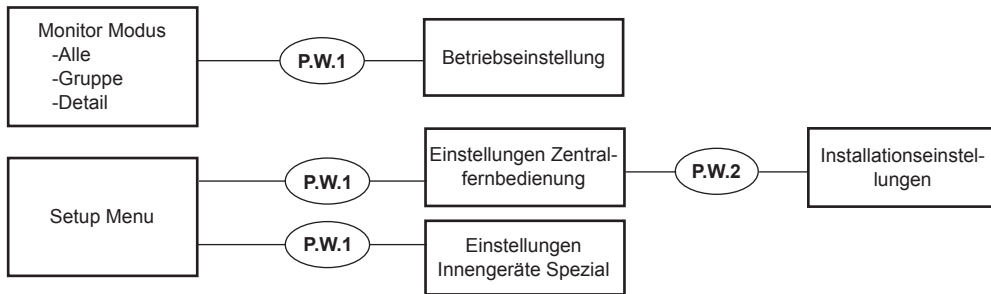

P.W.1 : Manager-Passwort Siehe Abschn. 3-3-5.

P.W.2 : Installations-Passwort Siehe Abschn. 3-2-9.

•Wenn PW 2 eingegeben wird, obwohl PW 1 angefordert wurde, wird die Passwordeingabe abgebrochen.

4 Beschreibung des LCD-Displays und der Schaltflächen

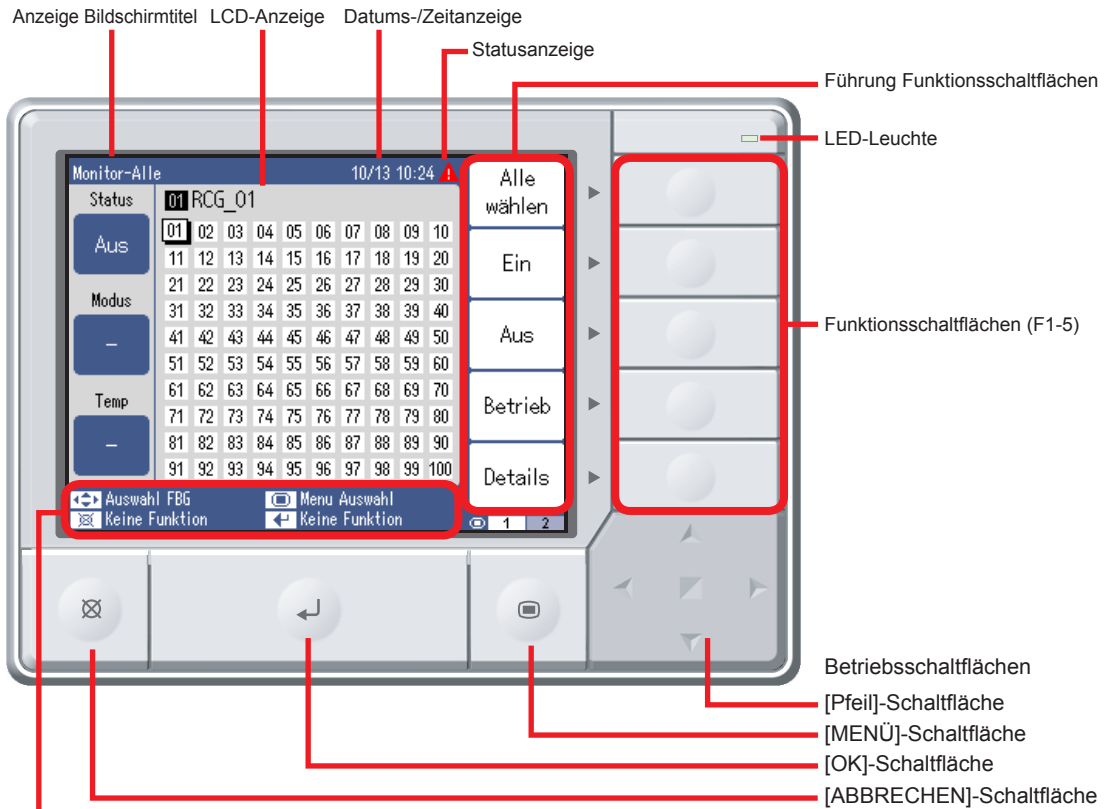

Führung Betriebsschaltflächen

In dieser Betriebsanleitung werden die Betriebsschaltflächen durch Illustrationen, wie unten gezeigt, dargestellt.

[Pfeil]-Schaltfläche	[↔]-Schaltfläche
[MENÜ]-Schaltfläche	[☐]-Schaltfläche
[OK]-Schaltfläche	[↵]-Schaltfläche
[ABBRECHEN]-Schaltfläche	[✖]-Schaltfläche

INITIALISIERUNG

INITIALISIERUNGSPROZEDUR

Die über den Zentrale Fernbedienung steuerbaren Geräte haben die in der nachstehenden Abbildung gezeigten Aufbau.

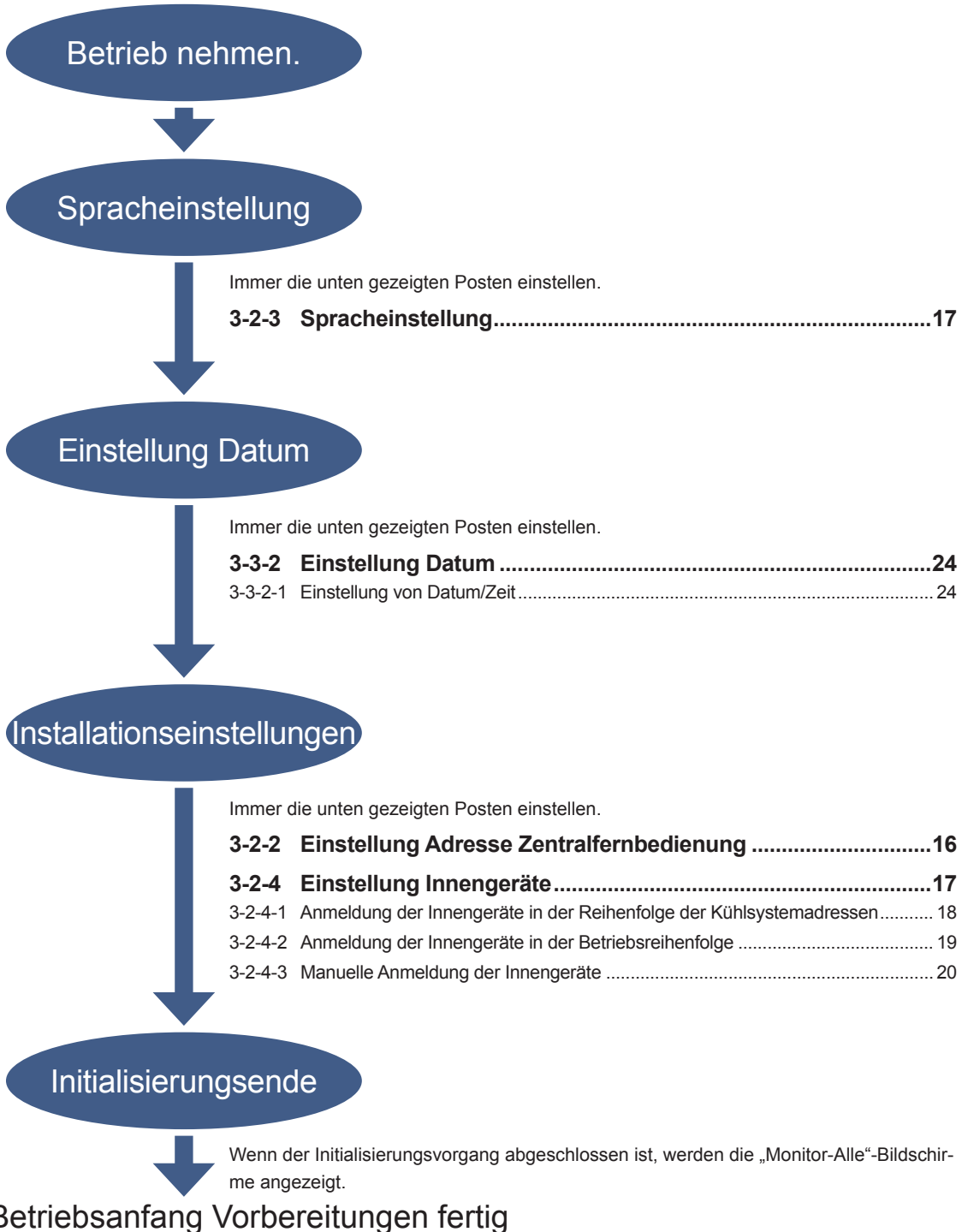

1 MONITOR

1-1 Monitor

1-1-1 Anzeige Monitormodus - Hauptbildschirm

Der Monitormodus besteht aus den 2 Modi "Monitor-Alle" und "Monitor-Gruppe".

- Im Modus "Monitor-Alle" ist die Verifizierung des Betriebsstatus und der Betrieb in den registrierten "Fernbedienungsgruppe"-Einheiten möglich.
- Im Modus "Monitor-Gruppe" ist die Verifizierung des Betriebsstatus und der Betrieb in den registrierten "Gruppe"-Einheiten möglich.

Im Monitormodus sind folgende Betriebsschritte verfügbar:

(1) Der Betriebsstatus des Innengerätes (Fernbedienungsgruppe) kann überprüft werden.

"Monitor-Alle"-Modus

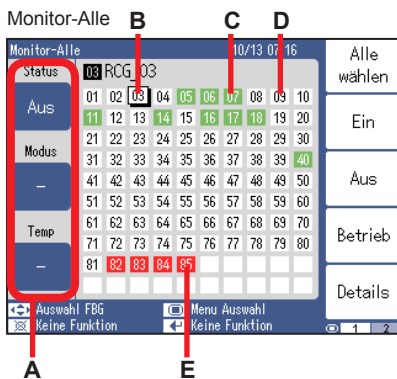

Drücken Sie die [Monitor-Alle (F1)] Schaltfläche nach Drücken der [] Schaltfläche.

Drücken Sie die [Monitor-Gruppe (F1)] Schaltfläche nach Drücken der [] Schaltfläche.

A: Zeigt den Betriebsstatus ("Status", "Modus" und "Temp") des Innengerätes (Fernbedienungsgruppe) an, der mit der [] Schaltfläche gewählt wurde.

B: (Schwarzer Rahmen): Status, in dem das Innengerät (Fernbedienungsgruppe) gewählt wurde.

- Der Name des registrierten Innengerätes (Fernbedienungsgruppe) wird angezeigt.
- Wird die [] Schaltfläche gedrückt, ändert sich das gewählte Innengerät (Fernbedienungsgruppe).

C-E: Zeigt den Betriebszustand des Innengeräts (Fernbedienungsgruppe) an.

C: (Grün): Das Innengerät (Fernbedienungsgruppe) ist in Betrieb.

D: (Weiß): Das Innengerät (Fernbedienungsgruppe) wurde angehalten.

E: (Rot): Es liegt ein Notaus oder ein Fehler vor.

Hinweis

Wenn Sie Details hinsichtlich des Betriebszustandes sehen möchten, drücken Sie die Taste [Details (F5)].

→ Einzelheiten finden Sie unter „1-1-2 Detailanzeige Betriebsstatus“.

"Monitor-Gruppe"-Modus

("Auswahl Gruppe"-Bildschirm)

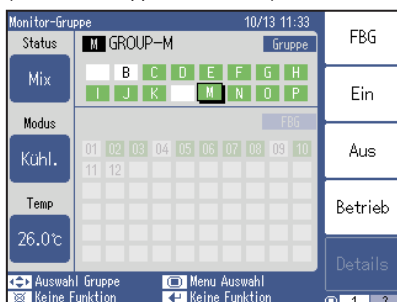

• Auf dem "Auswahl Gruppe"-Bildschirm wird der Betriebsstatus des Innengerätes (Fernbedienungsgruppe) in Gruppeneinheiten angezeigt.

• Wird "Mix" als Betriebsstatus angezeigt, stimmt die Einstellung in "FBG" nicht überein.

■ Auf dem "Monitor-Gruppe" Bildschirm wird der "Gruppe" Name oben angezeigt.

Der "Fernbedienungsgruppe" Name, der unter "Gruppe" registriert wurde, wird unten angezeigt. Der Betrieb in "Gruppe"-oder "Fernbedienungsgruppe"-Einheit ist möglich.

"Monitor-Gruppe"-Modus

("Auswahl FBG"-Bildschirm)

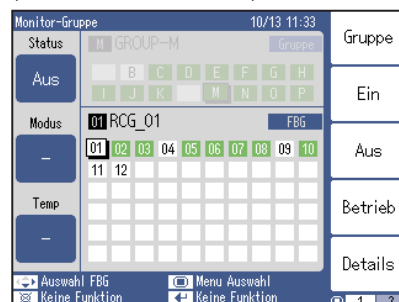

[FBG (F1)]
Schaltfläche:



[Gruppe (F1)]
Schaltfläche:

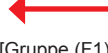

• Auf dem Bildschirm "Fernbedienungsgruppe" wird der Betriebsstatus des Innengerätes (Fernbedienungsgruppe) in "FBG"-Einheiten angezeigt.

(2) Ein/Aus-Betrieb kann ausgeführt werden.

“Monitor-Alle ” Modus

Monitor-Alle

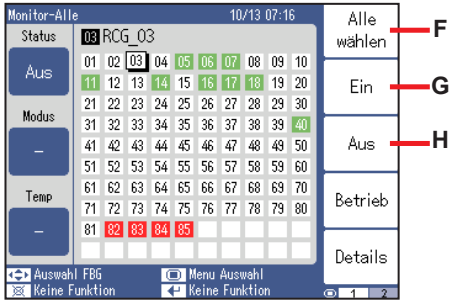

F: Alle Innengeräte (Fernbedienungsgruppe) werden gruppiert und ausgewählt.

G: Das gewählte Innengerät (Fernbedienungsgruppe) wird betrieben. Beispiel für den Betrieb eines ausgewählten Innengerätes (Fernbedienungsgruppe)

- Drücken Sie die [**↔**] Schaltfläche und bewegen Sie den Cursor auf das Innengerät (Fernbedienungsgruppe). Wird die Taste [Ein (F2)] gedrückt, beginnt der Betrieb.

H: Das gewählte Innengerät (Fernbedienungsgruppe) wird angehalten.

Drücken Sie die [Monitor-Alle (F1)] Schaltfläche nach Drücken der [**↔**] Schaltfläche.



Drücken Sie die [Monitor-Gruppe (F1)] Schaltfläche nach Drücken der [**↔**] Schaltfläche.

Hinweis

Wenn Sie detailliertere Einstellungen ausführen möchten, drücken Sie die Schaltfläche [Betrieb (F4)]

→ Einzelheiten finden Sie unter “2 STEUERUNG”.

“Monitor-Gruppe ” Modus

(“Auswahl Gruppe ” Bildschirm)

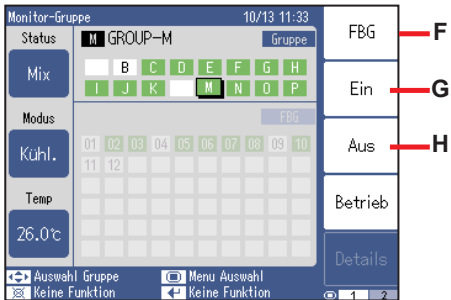

[FBG (F1)] Schaltfläche:



[Gruppe (F1)] Schaltfläche:

“Monitor-Gruppe ” Modus

(“Auswahl Fernbedienungsgruppe” Bildschirm)

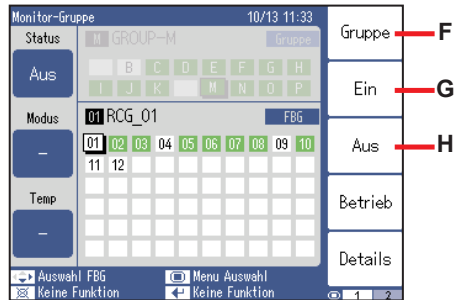

1-1-2 Detailanzeige Betriebsstatus

“Monitor-Alle”-Modus

Monitor-Alle

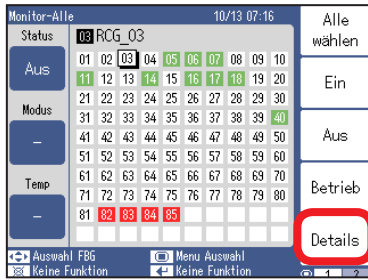

“Monitor-Gruppe”-Modus

(Fernbedienungsgruppe Auswahl Bildschirm)

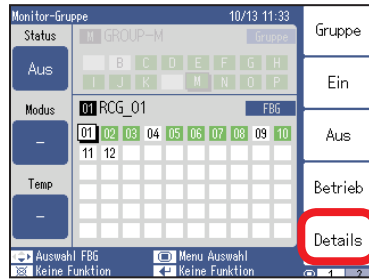

[Details (F5)]
Schaltfläche:

Ein Detailbildschirm des Betriebsstatus jedes Innengerätes (Fernbedienungsgruppe) kann überprüft werden.

- (1) Drücken Sie die [↔] Schaltfläche und wählen Sie ein Innengerät (Fernbedienungsgruppe).
- (2) Bei Drücken der [Details (F5)] Schaltfläche öffnet sich der “Details”Bildschirm.
- (3) Überprüfen Sie die Detailanzeige des Betriebsstatus.

Details-Liste1



Felder ohne Funktion auf allen Geräten, die bei Fernbedienungsgruppe registriert sind, werden als leere Felder angezeigt.

Drücken Sie die [↔] Schaltfläche und wählen Sie “Liste1”.

Drücken Sie die [↔] Schaltfläche und wählen Sie “Liste2”.

Details-Liste2

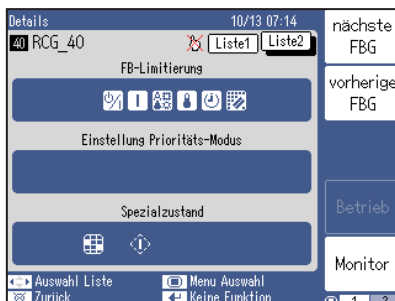







- [nächste FBG (F1)] : Öffnet die Detailanzeige des Innengerätes (Fernbedienungsgruppe) von der nächsten Nummer.
- [vorherige FBG (F2)] : Öffnet die Detailanzeige des Innengerätes (Fernbedienungsgruppe) von der vorigen Nummer.
- [Monitor (F5)] : Kehrt zum Monitormodus-Bildschirm zurück.

Posten	Status
Status	Einstellung Betrieb Ein/Aus
Modus	Einstellung Betriebsmodus
Temp	Temperatureinstellung
Fan	Einstellung Lüftergeschwindigkeit
VT Ausblasrichtung	Winkeleinstellung vertikaler Luftstrom
HZ Ausblasrichtung	Winkeleinstellung horizontaler Luftstrom
Frostschutz	Anti-Gefrier-Einstellung
Eco.	Stromspareinstellung

Siehe “3-2-5 Einstellung der Temperatureinheit” für die Umstellung zwischen Celsius (°C) und Fahrenheit (°F).











Symbol-Anzeigeliste - FB-Limitierung

Bild-symbol	Name	Inhalte
	Alle	Alle Funktionen der Standard Fernbedienung sind ausgeschaltet
	Ein/Aus	Die EIN/AUS Bedienung der Standard Fernbedienung ist verboten
	Ein	Die EIN Bedienung der Standard Fernbedienung ist verboten
	Modus	Die Bedienung der Standard Fernbedienung ist verboten
	Temp	Die Einstellung der Temperatur mit der Standard Fernbedienung ist verboten
	Timer	Die Einstellung des Zeitschalters mit der Standard Fernbedienung ist verboten
	Filter	Die Bedienung der Standard Fernbedienung zur Rückstellung der Filter ist verboten

Einstellung Prioritäts-Modus Liste

Name	Inhalte
Masterinnengerät	Für das Innengerät liegen die Wahlrechte für den Kühl- und Heizbetrieb vor.
Master gesteuert	Das Innengerät wird durch ein Innengerät gesteuert, für welches Wahlrechte für den Kühl- und Heizbetrieb vorliegen.
Außengerät gesteuert	Das Innengerät wird durch ein Außengerät gesteuert, für welches Wahlrechte für den Kühl- und Heizbetrieb vorliegen.

Symbol-Anzeigeliste - Spezialzustand

Bild-symbol	Name	Inhalte
	Enteisen	Enteisungsbetrieb.
	Ölrückgewinnung	Ölrückgewinnungs-Betrieb.
	Filterzeichen	Alarmzeichen Filterreinigung.
	Modus-Abweichung	Anderer Betriebsmodus.
	Testbetrieb	Testbetrieb
	In Wartung	Das System befindet sich im Wartungsmodus und die Anlage kann nicht betrieben werden.
	Betrieb gesteuert	Der Betrieb wird von einer Funktion eingeschränkt.
	Fehler	Fehler
	Not-Aus	Not-Aus
	Betrieb eingeschränkt	Der Betrieb der Innen- und Außengeräte wird gesteuert.

2 STEUERUNG

2-1 Steuerung

2-1-1 Anzeige Betriebswahl

Betriebseinstellung

Monitor-Alle

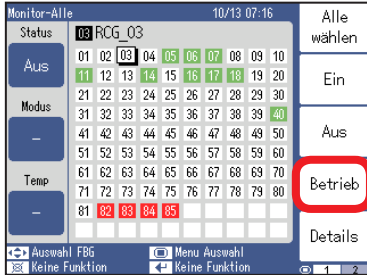

Monitor-Gruppe

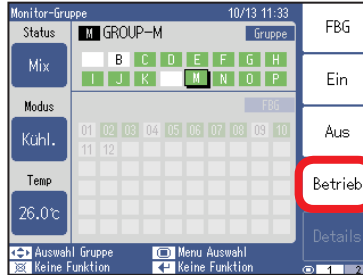

Details



[Betrieb (F4)] Schaltfläche

Wechseln Sie in den "Betriebseinstellung"-Bildschirm.

- (1) Drücken Sie die [$\leftarrow\rightarrow$] Schaltfläche und wählen Sie ein Innengerät (Fernbedienungsgruppe, Gruppe).
- (2) Bei Drücken der [Betrieb (F4)]Schaltfläche öffnet sich der "Betriebseinstellung"-Bildschirm.
- (3) Drücken Sie die [$\leftarrow\rightarrow$] Schaltfläche und wählen Sie die Funktion, die Sie einstellen möchten.
- (4) Drücken Sie die Funktionsschaltfläche und stellen Sie die Funktion ein.
Die Funktionsliste wird in der Liste "Funktionsbeschreibungen" angezeigt.
Die Funktionsschaltfläche ändert sich je nach dem einzustellenden Punkt.
- (5) Drücken Sie die [\leftarrow]-Taste.

Betriebseinstellung

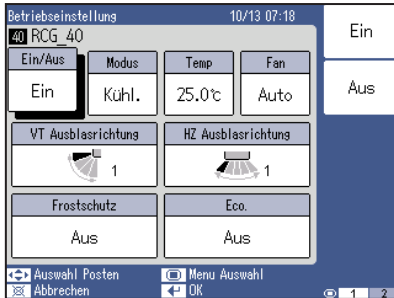

Funktionsbeschreibungen

	Name	Funktionen	Inhalte	Inhalte									
1	Ein/Aus	Ein (F1) Aus (F2)	Stellt den Betrieb auf "Ein". Stellt den Betrieb auf "Aus".	Betrieb Ein/Aus wird eingestellt.									
2	Modus	Auto (F1) Kühl. (F2) Dry (F3) Fan (F4) Heiz. (F5)	Wechselt in den "Auto"-Modus. Wechselt in den "Kühl."-Modus. Wechselt in den "Dry"-Modus. Wechselt in den "Fan"-Modus. Wechselt in den "Heiz."-Modus.	<ul style="list-style-type: none"> •Der Betriebsmodus wird eingestellt. •Ist die Funktion für das Zielgerät nicht verfügbar, kann die Auswahl nicht getroffen werden. •Wird  angezeigt, ist die Auswahl von Kühlen und Heizen eingeschränkt. 									
3	Temp	rauf (F1) runter (F2)	Erhöht die eingestellte Temperatur. Verringert die eingestellte Temperatur.	<ul style="list-style-type: none"> •Die eingestellte Temperatur wird bei der Celsius Anzeige in 0.5°C Schritten und bei der Fahrenheit Anzeige in 1°F Schritten herauf- oder heruntergeregelt. •Der Temperaturbereich variiert je nach Betriebszustand. Der Solltemperaturbereich ist ab Werk wie folgt eingestellt: <table border="1"> <thead> <tr> <th>Modus</th> <th>Celsius (°C)</th> <th>Fahrenheit (°F)</th> </tr> </thead> <tbody> <tr> <td>Auto ,Kühl.,Dry</td> <td>18-30</td> <td>64-88</td> </tr> <tr> <td>Heiz.</td> <td>10-30</td> <td>48-88</td> </tr> </tbody> </table> <ul style="list-style-type: none"> * Der einstellbare Temperaturbereich kann verändert werden. Einzelheiten finden Sie unter "Soll-Temp.-Bereich Einstellung" (Abs. 3-2-8). * Je nach Innengerätemodell kann der einstellbare Bereich beschränkt sein. Einzelheiten finden Sie in der Anleitung des Innengerätes. 	Modus	Celsius (°C)	Fahrenheit (°F)	Auto ,Kühl.,Dry	18-30	64-88	Heiz.	10-30	48-88
Modus	Celsius (°C)	Fahrenheit (°F)											
Auto ,Kühl.,Dry	18-30	64-88											
Heiz.	10-30	48-88											
4	Fan	Auto (F1) Hoch (F2) Mittl. (F3) Low (F4) Leise (F5)	Wechselt in den "Auto"-Modus. Wechselt in den "Hoch"-Modus. Wechselt in den "Mittl."-Modus. Wechselt in den "Low"-Modus. Wechselt in den "Leise"-Modus.	<ul style="list-style-type: none"> •Die Lüftergeschwindigkeit wird eingestellt. •Ist die Funktion für das Zielgerät nicht verfügbar, kann die Auswahl nicht getroffen werden. 									
5	VT Ausblasrichtung	rauf (F1) runter (F2)	Bewegt den Lüftungsschlitze nach oben. Bewegt den Lüftungsschlitze nach unten.	<ul style="list-style-type: none"> •Die Richtung des Luftstroms (Oben/Unten) wird eingestellt. •Die Winkeleinstellung der Lüftungsschlitze ist je nach Innengerät unterschiedlich. •Ist die Funktion für das Zielgerät nicht verfügbar, kann die Auswahl nicht getroffen werden. 									
6	HZ Ausblasrichtung	links (F1) rechts (F2)	Bewegt den Lüftungsschlitze nach links. Bewegt den Lüftungsschlitze nach rechts.	<ul style="list-style-type: none"> •Die Richtung des Luftstroms (Rechts/Links) wird eingestellt. •Die Winkeleinstellung der Lüftungsschlitze ist je nach Innengerät unterschiedlich. •Ist die Funktion für das Zielgerät nicht verfügbar, kann die Auswahl nicht getroffen werden. 									
7	Frostschutz	Ein (F1) Aus (F2)	Stellt "Ein" ein. Stellt "Aus" ein.	<ul style="list-style-type: none"> •"Frostschutz " ist eine Funktion, die einen Enteisungsbetrieb bewirkt, um Fehler zu vermeiden, die durch Einfrieren der Wasserleitungen und der Anlage entstehen, wenn der Kühlbetrieb in kalten Gegenden ausgesetzt wurde. •Ist die Funktion für das Zielgerät nicht verfügbar, kann die Auswahl nicht getroffen werden. 									
8	Eco.	Ein (F1) Aus (F2)	Stellt "Ein" ein. Stellt "Aus" ein.	<ul style="list-style-type: none"> •Ist die Funktion für das Zielgerät nicht verfügbar, kann die Auswahl nicht getroffen werden. 									

3 EINSTELLUNG

3-1 Setup-Menü

3-1-1 Ins Setup-Menü schalten

Gehen Sie bei der Durchführung des Manager- und Installations-Setup-Menüs wie folgt vor:

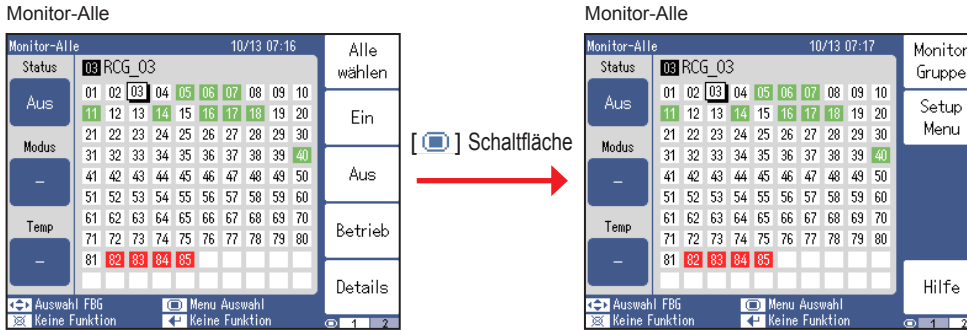

[] Schaltfläche

Drücken Sie die [Setup-Menü (F2)] Schaltfläche. Der Bildschirm kann auch zum „Setup Menü“ aus dem „Monitor-Gruppe“ oder „Details“ Bildschirm umgeschaltet werden.

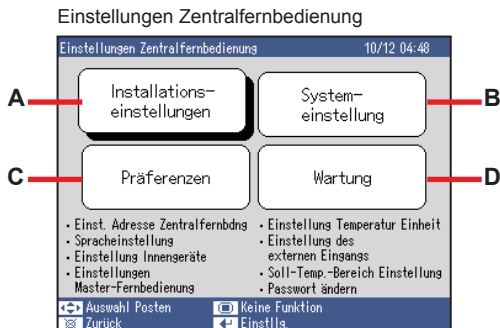
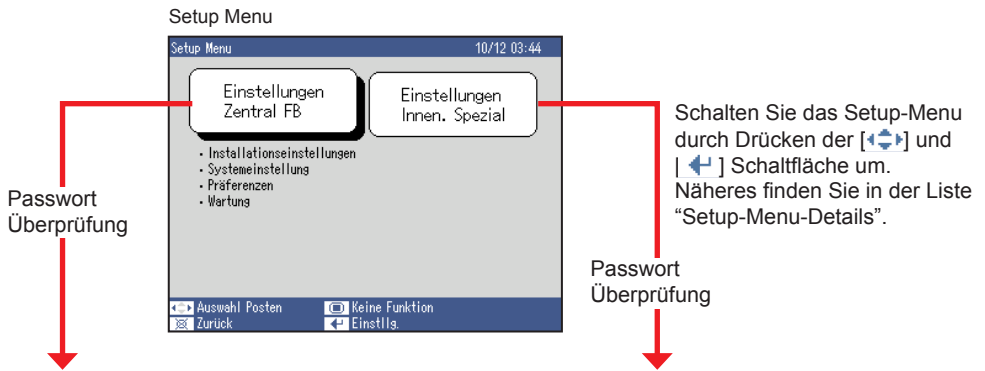

Liste " Setup-Menu-Details".

	Menüpunkt (1.)	Menüpunkt (2.)	(Funktionsschaltfläche)	Menüpunkt (3.) oder zusätzliche Beschreibung	Abschn. Nr.	
A	Installationseinstellungen	Einst. Adresse Zentralfernbdng	-	-	3-2-2	
		Spracheinstellung	-	-	3-2-3	
		Einstellung Innengeräte	Adresse (F1)		Anmeldung der Innengeräte in der Reihenfolge der Kühlsystemadressen	3-2-4-1
			Betrieb (F2)		Anmeldung der Innengeräte in der Betriebsreihenfolge	3-2-4-2
			Manuell (F3)		Manuelle Anmeldung der Innengeräte	3-2-4-3
			Folge ändern (F2)		Ändern der Reihenfolge der angemeldeten Innengeräte.	3-2-4-4
			Entfernen (F5)		Löschen von angemeldeten Innengeräten	3-2-4-5
			Rename (F1)		Ändert den Namen der Fernbedienungsgruppe.	3-2-4-6
		Einstellung Temp. Einheit	-	-	3-2-5	
		Einstellungen Master-FB	-	-	3-2-6	
		Einstellung ext. Eingangs	-	-	3-2-7	
Soll-Temp.- Bereich Einst.	-	-	3-2-8			
Passwort ändern (für Installation)	-	-	3-2-9			
B	Systemeinstellung	Einstellung Datum	→	Einstellung von Datum/Zeit	3-3-2-1	
			→	Einstellung der Reihenfolge von Datum und Uhrzeit	3-3-2-2	
			→	Einstellung Sommerzeit	3-3-2-3	
			→	Automatische Zeiteinstellung	3-3-2-4	
			→	Übermittlung der aktuellen Uhrzeit	3-3-2-5	
		Gruppeneinstellung	→	Gruppe Editieren	3-3-3-1	
			→	Fernbedienungsgruppe Editieren	3-3-3-2	
		Zeitplaneinstellung	Rename (F1)		Einen Zeitplan umbenennen	3-3-4-1
			Gerät tausch. (F2)		Eine Gruppe oder Fernbedienungsgruppe auf Zeitplanbetrieb einstellen	3-3-4-2
			Timer tausch. (F3)		Einstellung und Korrektur des Zeitplans	3-3-4-3
			Timer tausch. (F3)		Kopieren/Einfügen des Zeitplans	3-3-4-4
			An/Aus Einstg. (F4)		Zeitplan ein-/ausschalten	3-3-4-5
			Daten wählen (F5)		Zeitplan Kopieren/Einfügen	3-3-4-6
		Passwordeinstellung (Manager)	Daten wählen (F5)		Zeitplan starten	3-3-4-7
			→	Ändern des Manager-Passworts	3-3-5-1	
	Richtiger Umgang mit dem Manager-Zugang		3-3-5-2			
C	Präferenzen	Hintergrundlicheinstellung	-	-	3-4-2	
		Einstellung Anzeigebereich	-	-	3-4-3	
		Toneinstellung	-	-	3-4-4	
D	Wartung	Fehler - Historie	-	-	3-5-2	
		Version	-	-	3-5-3	
		Einstellungs-Status-Liste	-	-	3-5-4	

E	Testbetrieb	3-6-2
F	Filter	3-6-3
G	Soll-Temp.-Bereich Innen.	3-6-4
H	FB-Limitierung	3-6-5

* Die Markierungen A bis H beziehen sich auf die Markierungen in der ersten Zeile der Bildschirme aus Abschn. 3-1-1

3-2 Installationseinstellungen

3-2-1 Bildschirm Installationseinstellung



- (1) Ein Passwort wird eingerichtet, damit dieses Steuergerät nicht von Unbefugten benutzt wird.

Wenn der Bildschirm mit der Passwortabfrage erscheint, geben Sie es ein.

Hinweis

- ◆ "0000" ist als Standard-Passwort eingerichtet.

Wie das Passwort geändert wird finden Sie unter "3-2-9 Passwort ändern".

- (2) Drücken Sie die [↔] Schaltfläche und verschieben Sie den Cursor zu dem Punkt, den Sie ändern möchten.

A: Einst. Adresse Zentral FB : Abschn. 3-2-2

B: Spracheinstellung : Abschn. 3-2-3

C: Einstellung Innengeräte : Abschn. 3-2-4

D: Einstellung Temp. Einheit : Abschn. 3-2-5

E: Einstellungen Master FB : Abschn. 3-2-6

F: Einstellung ext. Eingangs : Abschn. 3-2-7

G: Soll-Temp.-Bereich Einst. : Abschn. 3-2-8

H: Passwort ändern : Abschn. 3-2-9

- (3) Drücken Sie die [←] Schaltfläche.

Jeder Einstellungsbildschirm öffnet sich.

3-2-2 Einstellung Adresse Zentralfernbedienung

Einst. Adresse Zentralfernbndg.

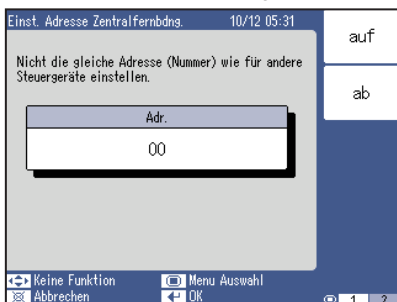

- (1) Drücken Sie die [auf (F1)] oder [ab (F2)] Schaltfläche. Stellen Sie den Adresswert ein.

- ◆ Der Adresswert kann von 00 bis 15 eingestellt werden.

- (2) Wenn die [←] Schaltfläche gedrückt wird, wird die Einstellung beendet.

Hinweis

An das VRF-System können bis zu 16 Geräte angeschlossen werden: Sensorbildschirmsteuerungen, Netzwerkwandler, Hauptfernbedienungen und Lon-Lon-Wandler. Wenn Sie die Adresse für dieses Gerät einstellen, achten Sie darauf, dass die Adresse (Zahl) bei keinem anderen Gerät vorkommt.

3-2-3 Spracheinstellung

Spracheinstellung



- (1) Drücken Sie die [Weiter (F1)] oder [Vorheriges (F2)] Schaltfläche. Sprachenauswahl kann erfolgen.
- (2) Wenn die [↵] Schaltfläche gedrückt wird, wird die Einstellung beendet.

3-2-4 Einstellung Innengeräte

Einstellung Innengeräte

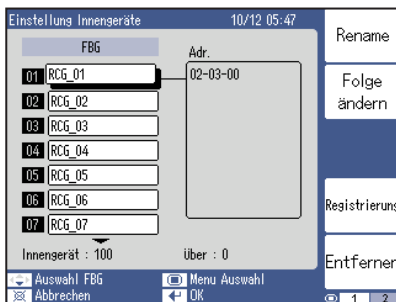

Melden Sie die Innengeräte an der Hauptfernbedienung an. Es kann eines der folgenden 3 Anmeldeverfahren verwendet werden:

- (1) Automatische Anmeldung von Innengeräten in aufsteigender Reihenfolge der Kühlsystemadresse
- (2) Automatische Anmeldung in der Reihenfolge des Innengerätebetriebs
- (3) Manuelle Anmeldung der Innengeräte

Drücken Sie [Registrierung (F4)], um Innengeräte anzumelden.

[Rename (F1)] : Ändert den Namen der Fernbedienungsgruppe (Abschn. 3-2-4-6)

[Folge ändern (F2)] : Ändern der Reihenfolge der angemeldeten Innengeräte. (Abschn. 3-2-4-4)

[Registrierung (F4)] : Meldet Innengeräte an.

[Entfernen (F5)] : Löschen von angemeldeten Innengeräten. (Abschn. 3-2-4-5)

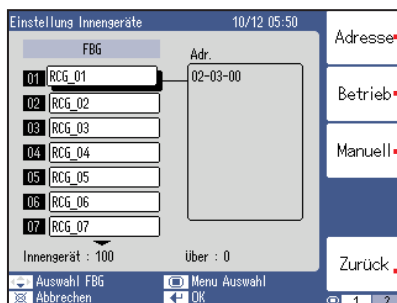

Adresse — Anmeldung der Innengeräte in der Reihenfolge der Kühlsystemadressen (Abschn. 3-2-4-1)

Betrieb — Anmeldung der Innengeräte in der Betriebsreihenfolge (Abschn. 3-2-4-2)

Manuell — Manuelle Anmeldung der Innengeräte (Abschn. 3-2-4-3)

Zurück — Kehrt zum vorherigen Bildschirm zurück.

Hinweis

Die Registrierung der Innengeräte und deren Löschung kann sowohl die Gruppeneinstellungen wie auch die Zeitplaneinstellungen beeinflussen.

Bestätigen Sie immer nach dem Ende der Einstellung der Innengeräte, wenn die Gruppeneinstellung und die Zeitplaneinstellung bereits durchgeführt wurden.

3-2-4-1 Anmeldung der Innengeräte in der Reihenfolge der Kühltystemadressen

Registrierung Adresse

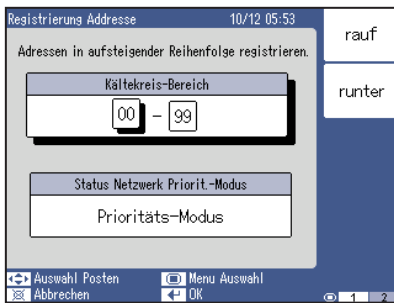

Meldet die Innengeräte in aufsteigender Reihenfolge der Kühltystemadresse automatisch an.

Drücken Sie die [Adresse (F1)] Schaltfläche nachdem Sie die [Registrierung (F4)] Schaltfläche auf dem Bildschirm "Einstellung Innengeräte" gedrückt haben.

- (1) Einstellung der Startkühltystemadresse (Zahl) des "Kältekreis-Bereich".
Verschieben Sie den Cursor an die linke Seite des Menüs "Kältekreis-Bereich".
Drücken Sie die [rauf (F1)] oder [runter (F2)] Schaltfläche.
- (2) Einstellung der Endkühltystemadresse (Zahl) des "Kühltystembereich".
Verschieben Sie den Cursor an die rechte Seite des Menüs "Kühltystembereich".
Drücken Sie die [rauf (F1)] oder [runter (F1)] Schaltfläche.
- (3) Verschieben Sie den Cursor zum Menüpunkt "Stauseinstellung des Netzwerk-Prioritätsmodus".
Drücken Sie die [Prioritäts-Modus (F1)] oder [Normal (F2)] Schaltfläche.

Hinweis

Wenn im "Prioritäts-Modus" ein Scan durchgeführt wird, stellen alle Geräte im System den Betrieb ein. (Empfohlene Einstellung)
Wenn Sie nicht wollen, dass der Betrieb eingestellt wird, führen Sie den Scan im Normalmodus durch.

- (4) Wenn die [↵] Schaltfläche gedrückt wird, öffnet sich ein Bestätigungsbildschirm.
- (5) Wenn die [↵] Schaltfläche erneut gedrückt wird, wird der Scan gestartet.

Hinweis

Ein Fehlerbildschirm wird angezeigt, wenn sich im System eine Störung einstellt und die Registrierung wird daraufhin unterbrochen.

Hinweise

Systemfehler

Inhalt der Störung	Ursache
Keine Außengeräte	Es gibt kein Außengerät mit der gleichen Kühltystemadresse wie für das Innengerät.
Keine Innengeräte	Nicht ein einziges Innengerät hat die gleiche Kühltystemadresse wie das Außengerät.
Es gibt eine Anomalie bei der Geräteeinstellung.	Es liegt ein Fehler bei der Dateneinstellung vor.
Es gibt eine Anomalie in der FBG Adresse.	Es liegt ein Fehler bei der RCG Adresseneinstellung vor.
Kein Master an den Außengeräten.	Es gibt kein Hauptgerät an den Außengeräten.
Initialisierung läuft	Kann nicht ausgeführt werden, weil derzeit ein anderes Gerät initialisiert wird.

3-2-4-2 Anmeldung der Innengeräte in der Betriebsreihenfolge

Registrierung Betriebsfolge

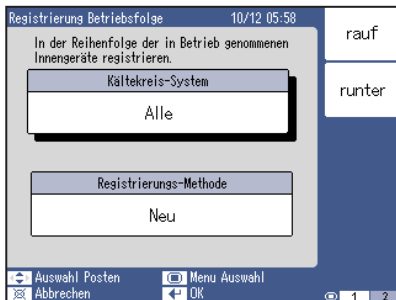

Meldet die Innengeräte in der Betriebsreihenfolge an.

Drücken Sie die [Betrieb (F2)] Schaltfläche nachdem Sie die [Registrierung (F4)] Schaltfläche auf dem Bildschirm "Einstellung Innengeräte" gedrückt haben.

- (1) Verschieben Sie den Cursor ins Menü "Kältekreis-System".
Drücken Sie die Schaltfläche [rauf (F1)] oder [runter (F2)].
Wählen Sie "Kühlsystemadresse (Zahl)" oder "Alle (alle Kühlsysteme)".
Wenn "Kühlsystemadresse (Zahl)" gewählt wird, stellt das gewählte Kühlsystem den Betrieb ein; die anderen, nicht ausgewählten Systeme stellen den Betrieb jedoch nicht ein.
- (2) Verschieben Sie den Cursor ins Menü "Registrierungs-Methode".
[Neu (F1)] Schaltfläche : Meldet Innengeräte an, nachdem alle aktuell angemeldeten Innengeräte gelöscht wurden.
[Einfg (F2)] Schaltfläche : Meldet Innengeräte an, indem sie den aktuell angemeldeten Innengeräten hinzugefügt werden.
- (3) Wenn die [↵] Schaltfläche gedrückt wird, öffnet sich ein Bestätigungsbildschirm.
- (4) Beim erneuten Drücken auf die [↵] Schaltfläche startet die Systembestätigung.
- (5) Wenn die Systemprüfung normal beendet wird, öffnet sich der Bildschirm "Einstellung Innengeräte".

Hinweis

Ein Fehlerbildschirm wird angezeigt, wenn sich im System eine Störung einstellt und die Registrierung wird daraufhin unterbrochen.

- Der Betrieb der Innengeräte startet in der Reihenfolge, die Sie eingeben wollen.
Die Fernbedienungsgruppe wird auf dem Bildschirm "Einstellung Innengerät" in der Reihenfolge angezeigt, in der sie in Betrieb gegangen sind.
- (6) Zum Stoppen von „In der Reihenfolge der in Betrieb genommenen Innengeräte registrieren.“ die [Ende (F5)] Schaltfläche drücken.
 - (7) Wenn die [↵] Schaltfläche gedrückt wird, schließt sich der Bestätigungsbildschirm.
 - (8) Wenn die [↵] Schaltfläche gedrückt wird, wird die Einstellung beendet.

3-2-4-3 Manuelle Anmeldung der Innengeräte

manuelle Registrierung

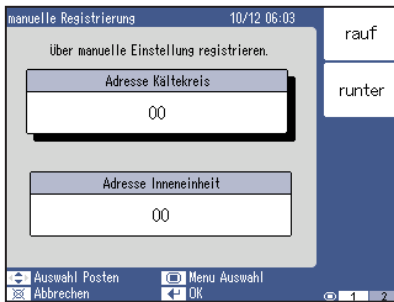

Anmeldung von Innengeräten anhand der eingegebenen Fernbedienungsgruppenadresse.

Drücken Sie die [Manuell (F3)] Schaltfläche nachdem Sie die [Registrierung (F4)] Schaltfläche auf dem Bildschirm "Einstellung Innengeräte" gedrückt haben.

- (1) Verschieben Sie den Cursor ins Menü "Adresse Kältekreis". Drücken Sie die [rauf (F1)] oder [runter (F2)] Schaltfläche und wählen Sie "Adresse Kältekreis (Zahl)".

Hinweis

Wenn es ein Slave-Gerät (Rc. Adresse 01 oder höher) in einer Fernbedienungsgruppe gibt, registrieren Sie bitte nur das Master-Gerät (Rc. Adresse 00). Wenn das Master-Gerät registriert wird, wird das Slave-Innengerät automatisch registriert.

- (2) Bewegen Sie den Cursor zum "Adresse Inneneinheit"-Menü. Drücken Sie die [rauf (F1)] oder [runter (F2)] Schaltfläche und wählen Sie "Innengerätsadresse (Nummer)".
- (3) Wenn die [↵] Schaltfläche gedrückt wird, wird die Einstellung beendet.

3-2-4-4 Ändern der Reihenfolge der angemeldeten Innengeräte.

Einstellung Innengeräte

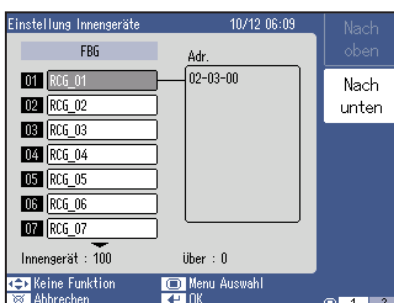
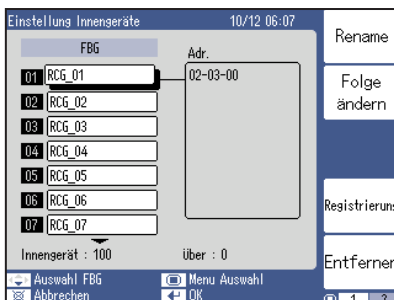

- (1) Drücken Sie die [↔] Schaltfläche und verschieben Sie den Cursor zu der Fernbedienungsgruppe, die Sie verschieben möchten.
- (2) Drücken Sie die [Folge ändern (F2)] Schaltfläche. Die "Fernbedienungsgruppe", die verschoben werden soll, wird ausgewählt.
- (3) Drücken Sie die [Nach oben (F1)] oder [Nach unten (F2)] Schaltfläche und verschieben Sie den Cursor an das Ziel der Verschiebung.
- (4) Wenn die [↵] Schaltfläche gedrückt wird, wird die Einstellung beendet.

3-2-4-5 Löschen von angemeldeten Innengeräten

Einstellung Innengeräte

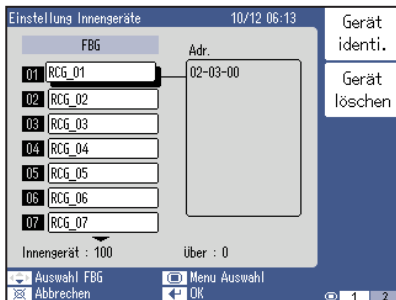

Wenn die [Entfernen (F5)] Schaltfläche auf dem Bildschirm "Einstellung Innengeräte" gedrückt wird, öffnet sich dieser Bildschirm.

- (1) Drücken Sie die [$\leftarrow\rightarrow$] Schaltfläche und verschieben Sie den Cursor zum Namen der Fernbedienungsgruppe, die Sie löschen möchten.
- (2) Drücken Sie die [Gerät identi. (F1)] Schaltfläche .
- (3) Drücken Sie die [\leftarrow] Schaltfläche.
- (4) Wenn die [\leftarrow] Schaltfläche erneut gedrückt wird, nachdem sich der Bestätigungsbildschirm geöffnet hat, ist der Löschvorgang abgeschlossen.

3-2-4-6 Ändert den Namen der Fernbedienungsgruppe

FBG Name

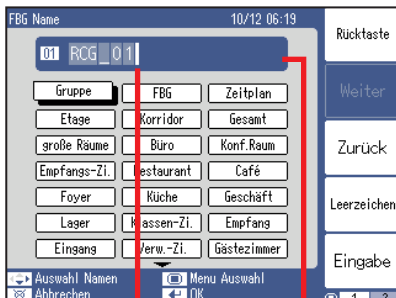

Fenster
Zeiger

Beim Drücken auf die [Rename (F1)] Schaltfläche auf dem „Einstellung Innengeräte“ Bildschirm, erscheint folgender Bildschirm.

- (1) Drücken Sie die Funktionsschaltfläche und ändern Sie den Namen.
[Rücktaste (F1)] Schaltfläche : Schaltfläche: Löscht das Zeichen im Feld links vom Zeiger.
[Weiter (F2)] Schaltfläche: : Verschiebt die Position des Zeigers im Fenster auf die rechte Seite.
[Zurück (F3)] Schaltfläche: : Verschiebt die Position des Zeigers im Fenster auf die linke Seite.
[Leerzeichen(F4)] Schaltfläche: : Fügt ein Leerzeichen ein.
[Eingabe (F5)] Schaltfläche: : Fügt den Namen, der mit dem Cursor mit Hilfe der [$\leftarrow\rightarrow$] Schaltfläche ausgewählt wird, in das Fenster ein.
- (2) Wenn [\leftarrow] gedrückt wird, wird die Einstellung gespeichert. (Drücken Sie die [\times] Schaltfläche, um die Einstellung abzubrechen.)

Hinweis

- ◆ Ein vorläufiger Name wird im Werk eingegeben.
- ◆ Die Anzahl der möglichen Zeichen beträgt 12 (bei Chinesisch 7).
- ◆ Wenn mehr Zeichen als möglich eingegeben werden, erscheinen "überzählige" Meldungen auf der rechten Seite des Fensters.

3-2-5 Einstellung Temperatur Einheit

Einstellung Temperatur Einheit

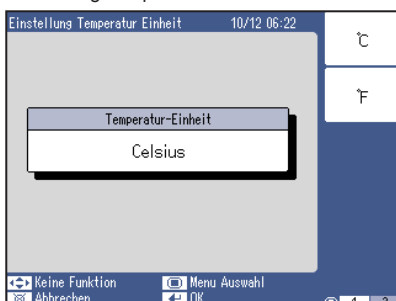

- (1) [°C (F1)] Schaltfläche : Wählt Celsius aus.
[°F (F2)] Schaltfläche : Wählt Fahrenheit aus.
- (2) Wenn die [\leftarrow] Schaltfläche gedrückt wird, wird die Einstellung beendet.

3-2-6 Einstellungen Master-Fernbedienung

Einstellungen Master-Fernbedienung

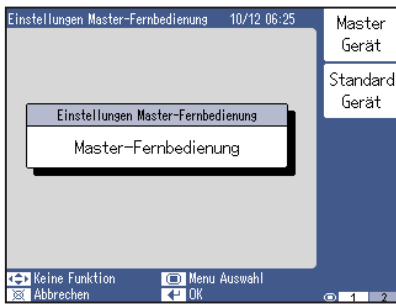

- (1) [Master Gerät (F1)] Schaltfläche : Stellt eine Betriebseinheit ein.
[Standard Gerät (F2)] Schaltfläche : Stellt keine Betriebseinheit ein.

Hinweis

Wenn auf "Standard Gerät" eingestellt ist, können folgende Funktionen nicht eingestellt werden:

- Soll-Temp.- Bereich Innen.
- FB-Limitierung
- Mastereinstellung System Clock Adjustment

3-2-7 Einstellung des externen Eingangs

Einstellung des externen Eingangs

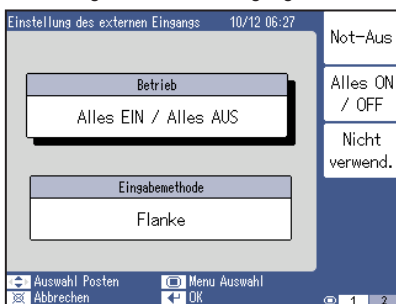

"Externes Eingangssignal" einstellen.

- (1) Drücken Sie die [\leftarrow \rightarrow] Schaltfläche und verschieben Sie den Cursor zum Menü "Betrieb".
[Not-Aus (F1)] Schaltfläche : Aktiviert Notaus durch externen Eingang.
[Alles ON / OFF (F2)] Schaltfläche : Aktiviert Batch-Betrieb Ein/Aus durch externen Eingang.
[Nicht verwend. (F3)] Schaltfläche : Empfängt keine Signale vom externen Eingang.
- (2) Drücken Sie die [\leftarrow \rightarrow] Schaltfläche und verschieben Sie den Cursor zum Menü "Eingabemethode".
[Flanke (F1)] Schaltflächen : Erkennt den Signalanstieg und -abfall.
[Puls (F2)] Schaltfläche : Erkennt den Signalpegel.
- (3) Wenn die [\leftarrow] Schaltfläche gedrückt wird, wird die Einstellung beendet.

3-2-8 Soll-Temp.-Bereich Einstellung

Soll-Temp.-Bereich Einstellung

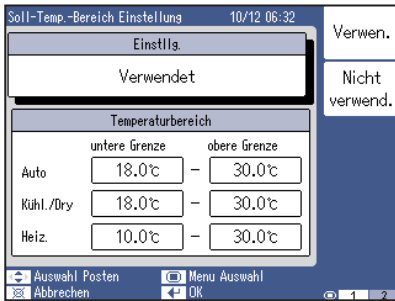

Stellt den einstellbaren Temperaturbereich der Hauptfernbedienung für jede Betriebsart ein.

- (1) Drücken Sie die [↔] Schaltfläche und bewegen Sie den Cursor zum "Einstllg."-Menü.
[Verwen. (F1)] Schaltfläche : Eingestellt.
[Nicht verwend. (F2)] Schaltfläche : Nicht eingestellt. (Werkseinstellung)
- (2) Drücken Sie die Schaltfläche [↔] und verschieben Sie den Cursor zu dem Menü "Temperaturbereich", den Sie einstellen möchten.
[rauf (F1)] Schaltfläche : Erhöht den eingestellten Wert.
[runter (F2)] Schaltfläche : Senkt den eingestellten Wert
- (3) Wenn die Schaltfläche [↩] gedrückt wird, wird die Einstellung beendet.

Einstellbarer Temperaturbereich

Modus	Celsius	Fahrenheit
"Auto", "Kühl./Dry"	18°C bis 30°C	64°F bis 88°F
"Heiz."	10°C bis 30°C	48°F bis 88°F

3-2-9 Passwort ändern (für Installation)

Passwort ändern



Ändert das Passwort für die Installation.

Hinweis

Das Standard-Passwort ist "0000" (4 Ziffern).

- (1) Drücken Sie die [↔] Schaltfläche und verschieben Sie den Cursor zum Menü "Ziffernanzahl Passwort".
[4 Ziffern (F1)] Schaltfläche: Stellt auf 4 Ziffern.
[8 Ziffern (F2)] Schaltfläche: Stellt auf 8 Ziffern.
- (2) Drücken Sie die [↔] Schaltfläche und verschieben Sie den Cursor zu der Nummer des Menüs "Neues Passwort".
[rauf (F1)] Schaltfläche : Erhöht den Wert.
[runter (F2)] Schaltfläche : Senkt den Wert.
- (3) Wenn die [↩] Schaltfläche gedrückt wird, wird die Einstellung beendet.

Hinweis

- Wenn Sie das Passwort vergessen, nachdem eine Passwortänderung (Einstellung) durchgeführt wurde, ist eine nachfolgende Installationseinstellung nicht möglich. Notieren Sie sich das Passwort, so dass Sie es nicht vergessen. Bitte wenden Sie sich an Ihren lokalen Händler, wenn Sie Ihr Passwort vergessen haben sollten.

3-3 Systemeinstellung

3-3-1 Systemeinstellung

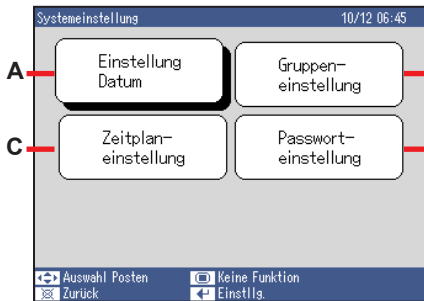

- (1) Drücken Sie den "Systemeinstellung" Bildschirm auf die [↔] Schaltfläche und verschieben Sie den Cursor zu dem Menü, das Sie einstellen möchten.

A: Einstellung Datum : Abschn. 3-3-2
B: Gruppeneinstellung : Abschn. 3-3-3
C: Zeitplaneinstellung : Abschn. 3-3-4
D: Passwordeinstellung : Abschn. 3-3-5

- (2) Drücken Sie die [←] Schaltfläche.
Der nächste Auswahlbildschirm öffnet sich.

3-3-2 Einstellung Datum

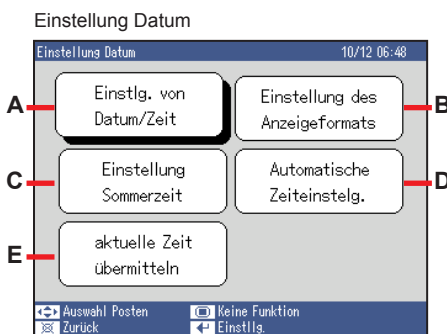

- (1) Drücken Sie die [↔] Schaltfläche und verschieben Sie den Cursor zu dem Punkt, den Sie ändern möchten.

A: Einstlg. von Datum/Zeit : Abschn. 3-3-2-1
B: Einstellung des Darstellungsformats von Datum und Zeit : Abschn. 3-3-2-2
C: Einstellung Sommerzeit : Abschn. 3-3-2-3
D: Automatische Zeiteinstelg. : Abschn. 3-3-2-4
E: aktuelle Zeit übermitteln : Abschn. 3-3-2-5

- (2) Drücken Sie die [←] Schaltfläche.
Der Einstellungsbildschirm öffnet sich.

3-3-2-1 Einstellung von Datum/Zeit

Einstellung von Datum/Zeit

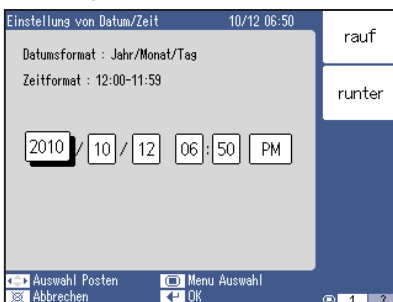

Stellen Sie das aktuelle Datum, die Uhrzeit und AM/PM ein.

- (1) Drücken Sie die [↔] Schaltfläche und verschieben Sie den Cursor zu dem Punkt, den Sie ändern möchten.
Drücken Sie die [rauf (F1)] oder [runter (F2)] Schaltfläche.
- (2) Wenn die [←] Schaltfläche gedrückt wird, wird die Einstellung beendet.

3-3-2-2 Einstellung des Darstellungsformats von Datum und Zeit

Einstellung des Anzeigeformats



- (1) Drücken Sie die [↔] Schaltfläche und verschieben Sie den Cursor zum "Datumsformat" Menü.

[T/M/J (F1)] Schaltfläche : Tag/Monat/Jahr
[M/T/J (F2)] Schaltfläche : Monat/Tag/Jahr
[J/M/T (F3)] Schaltfläche : Jahr/Monat/Tag

- (2) Drücken Sie die [↔] Schaltfläche und verschieben Sie den Cursor zum Menü "Zeitformat".

[12:00-11:59 (F1)] Schaltfläche : 12:00-11:59 AM/PM
[00:00-11:59 (F2)] Schaltfläche : 00:00:00-11:59 AM/PM

- (3) Wenn die [↩] Schaltfläche gedrückt wird, wird die Einstellung beendet.

3-3-2-3 Einstellung Sommerzeit

Einstellung Sommerzeit

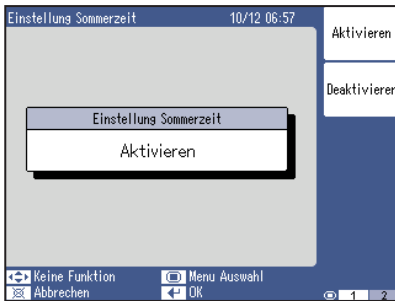

- (1) Drücken Sie die Funktionsschaltfläche und wählen Sie die folgenden Punkte aus:
 [Aktivieren (F1)] Schaltfläche : Stellt auf Sommerzeitanzeige um
 [Deaktivieren (F2)] Schaltfläche : Stellt nicht auf Sommerzeitanzeige um
- (2) Wenn die [↩] Schaltfläche gedrückt wird, wird die Einstellung beendet.

Hinweise

Beziehen Sie sich bitte auf die nachstehende Tabelle hinsichtlich der wählbaren Posten.

Posten	Anzeigehalt
"Aktivieren"	Eine Stunde vor der gegenwärtigen Zeit anzeigen*.
"Deaktivieren"	Gegenwärtige Zeit anzeigen*.

3-3-2-4 Automatische Zeiteinstellung

Automatische Zeiteinstellung

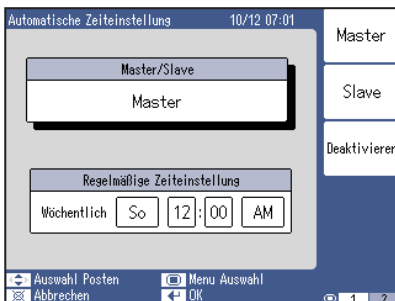

Die Geräteuhren im System können eingestellt werden.

- (1) Drücken Sie die [↔] Schaltfläche und verschieben Sie den Cursor zum Menü "Master/Slave".
 [Master (F1)] Schaltfläche : Macht diese Fernbedienung zum Master-Gerät für die automatische Zeiteinstellung des gesamten Systems.
 [Slave (F2)] Schaltfläche : Stellt die Uhr dieser Fernbedienung auf die Uhrzeit des anderen Geräts ein, das als Master-Gerät fungiert.
 [Deaktivieren (F3)] Schaltfläche : Die Uhrzeit wird nicht automatisch eingestellt. (Die Einstellung der Master-Uhr hat keine Wirkung.)

Hinweis

Einstellung des einzigen Master-Geräts im System.

- Wenn "Master" eingestellt wurde, führen Sie auch die folgenden Einstellungen durch:
- (2) Drücken Sie die [↔] Schaltfläche und verschieben Sie den Cursor zu dem Punkt im Menü "Regelmäßige Zeiteinstellung", den Sie ändern möchten.
 Wählen Sie die einzelnen Punkte (Wochentag, Uhrzeit, AM/PM) mit der Funktionsschaltfläche aus.
- (3) Wenn die [↩] Schaltfläche gedrückt wird, wird die Einstellung beendet.

Automatische Zeiteinstellung



Hinweis

- Wenn die Einstellung der Uhr erfolgt, stellen Sie das Gerät so ein, dass die Einstellung spät in der Nacht erfolgt, bzw. zu einer Zeit, in der das Gerät und der Timer außer Betrieb sind.
- Wenn der Betriebszustand dieses Gerätes AUS ist, kann kein fehlerfreier Betrieb durchgeführt werden.

3-3-2-5 Übermittlung der aktuellen Uhrzeit

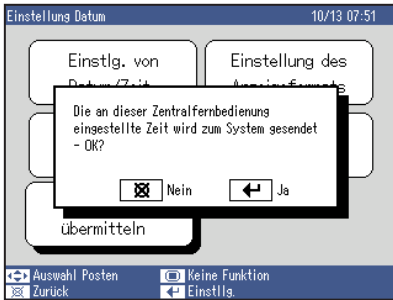

Übermittlung der an der Hauptfernbedienung eingestellten Zeitdaten an alle Geräte im System.

- (1) Wenn die [↔] Schaltfläche gedrückt wird, wird der die Datenübertragung gestartet.
 - ◆ Ein Bildschirm "Daten senden" öffnet sich.
 - Am Ende der Übertragung schließt sich der Bildschirm.

Hinweis

Diese Funktion ist nur dann aktiv, wenn "Master" unter "Master/Slave" im "Automatische Zeiteinstellung" Bildschirm eingestellt ist.

3-3-3 Gruppeneinstellung



Eine "Fernbedienungsgruppe" einrichten und bearbeiten.

- (1) Drücken Sie die [↔] Schaltfläche und verschieben Sie den Cursor zu dem Menü, das Sie einstellen möchten.
 - A: Gruppe Editieren : Abschn. 3-3-3-1
 - B: FBG Editieren : Abschn. 3-3-3-2
- (2) Drücken Sie die [↔] Schaltfläche.

3-3-3-1 Gruppe Editieren

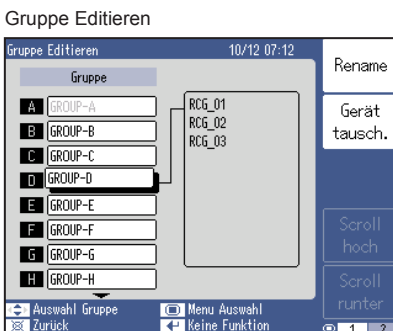

Sie können eine "Gruppe" umbenennen und eine "Fernbedienungsgruppe" anmelden.

- (1) Drücken Sie die [↔] Schaltfläche und bewegen Sie den Cursor zu der Gruppe, die Sie ändern möchten.
 - A: Eine "Gruppe" umbenennen
→Drücken Sie die [Rename (F1)] Schaltfläche.
(Siehe Abschn. 3-3-3-1-1.)
 - B: Eine Fernbedienungsgruppe bei der Gruppe anmelden
→Drücken Sie die [Gerät tausch. (F2)] Schaltfläche.

3-3-3-1-1 Eine Gruppe umbenennen

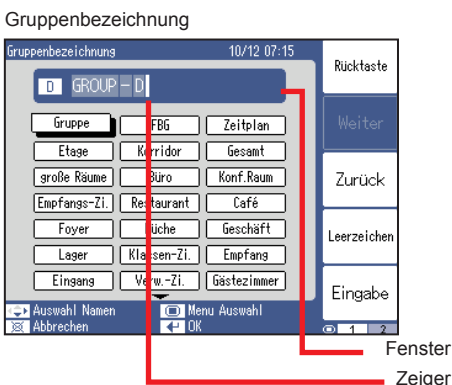

- (1) Sie können den Namen mit folgenden Schaltflächen bearbeiten:
 - [Rücktaste (F1)] Schaltfläche : Löscht das Zeichen im Feld links vom Zeiger.
 - [Weiter (F2)] Schaltfläche : Verschiebt die Position des Zeigers im Fenster auf die rechte Seite.
 - [Zurück (F3)] Schaltfläche : Verschiebt die Position des Zeigers im Fenster auf die linke Seite.
 - [Leerzeichen(F4)] Schaltfläche : Fügt ein Leerzeichen ein.
 - [Eingabe (F5)] Schaltfläche : Fügt den Namen, der mit dem Cursor mit Hilfe der [↔] Schaltfläche ausgewählt wird, in das Fenster ein.

- (2) Wenn [↵] gedrückt wird, wird die Einstellung gespeichert.
(Drücken Sie die [⏏] Schaltfläche, um die Einstellung abzubrechen.)

Hinweis

- ◆ Ein vorläufiger Name wird im Werk eingegeben.
- ◆ Die Anzahl der Zeichen, die eingegeben werden können, ist 12 (7 für Chinesisch).
- ◆ Wenn mehr Zeichen als möglich eingegeben werden, erscheinen “überzählige” Meldungen auf der rechten Seite des Fensters.

3-3-3-1-2 Eine Fernbedienungsgruppe bei der Gruppe anmelden

Einstellung registrierte Geräte

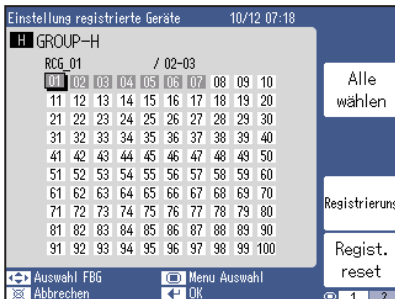

Eine “Fernbedienungsgruppe” bei der “Gruppe” anmelden oder eine angemeldete “Fernbedienungsgruppe” ändern.

- (1) Drücken Sie die [↔] Schaltfläche und verschieben Sie den Cursor zu einer “Fernbedienungsgruppe”.
- ◆ Wenn die [Alle wählen (F2)] Schaltfläche gedrückt wird, werden alle Fernbedienungsgruppen (Zahl) ausgewählt, die gruppiert werden können.
 - ◆ Wenn die [Alle löschen (F2)] Schaltfläche gedrückt wird, während alle Fernbedienungsgruppen ausgewählt sind, wird die Auswahl der Fernbedienungsgruppen aufgehoben.
- (2) [Registrierung (F4)] Schaltfläche : Registers.
[Regist. reset (F5)] Schaltfläche : Cancels the registration.
- (3) Melden Sie Fernbedienungsgruppen an, indem Sie die Schritte (1) und (2) wiederholen.
- (4) Wenn die [↵] Schaltfläche gedrückt wird, wird die Einstellung beendet.

3-3-3-2 Fernbedienungsgruppe Editieren

Fernbedienungsgruppe Editieren

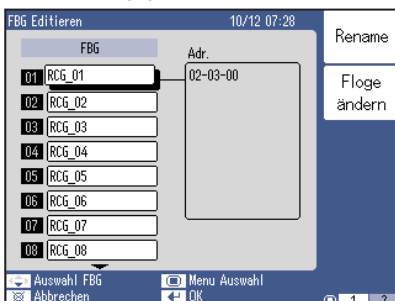

Eine “Fernbedienungsgruppe” umbenennen und die Anmeldeihenfolge der “Fernbedienungsgruppe” ändern.

- (1) Verschieben Sie den Cursor zu der “Fernbedienungsgruppe”, die Sie bearbeiten wollen.
- A: Eine “Fernbedienungsgruppe” umbenennen.
→ Drücken Sie die [Rename (F1)] Schaltfläche.
(Siehe Abschn. 3-3-3-2-1.)
- B: Ändert die Anmeldeihenfolge der “Fernbedienungsgruppe”.
→ Drücken Sie die [Flage ändern (F2)] Schaltfläche.
(Siehe Abschn. 3-3-3-2-2.)

3-3-3-2-1 Eine Fernbedienungsgruppe umbenennen

FBG Name

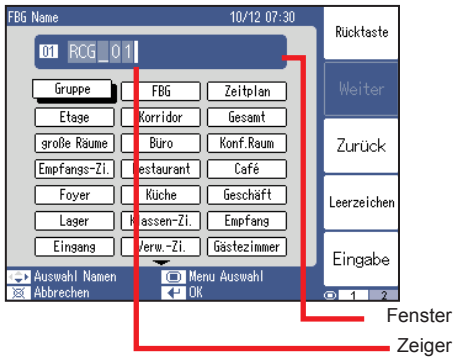

- (1) Sie können den Namen mit folgenden Schaltflächen bearbeiten:
 [Rücktaste (F1)] Schaltfläche : Löscht das Zeichen im Feld links vom Zeiger.
 [Weiter (F2)] Schaltfläche : Verschiebt die Position des Zeigers im Fenster auf die rechte Seite.
 [Zurück (F3)] Schaltfläche : Verschiebt die Position des Zeigers im Fenster auf die linke Seite.
 [Leerzeichen(F4)] Schaltfläche : Fügt ein Leerzeichen ein.
 [Eingabe (F5)] Schaltfläche : Fügt den Namen, der mit dem Cursor mit Hilfe der [↔] Schaltfläche ausgewählt wird, in das Fenster ein.
- (2) Wenn [↔] gedrückt wird, wird die Einstellung gespeichert. (Drücken Sie die [⌫] Schaltfläche, um die Einstellung abzubrechen.)

Hinweis

- ◆ Ein vorläufiger Name wird im Werk eingegeben.
- ◆ Die Anzahl der Zeichen, die eingegeben werden können, ist 12 (7 für Chinesisch).
- ◆ Wenn mehr Zeichen als möglich eingegeben werden, erscheinen "überzählige" Meldungen auf der rechten Seite des Fensters.

3-3-3-2-2 Ändern der Anmeldeihenfolge der Fernbedienungsgruppe

FBG Editieren

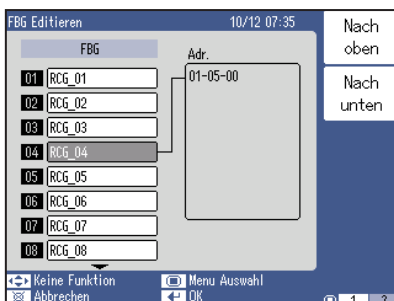
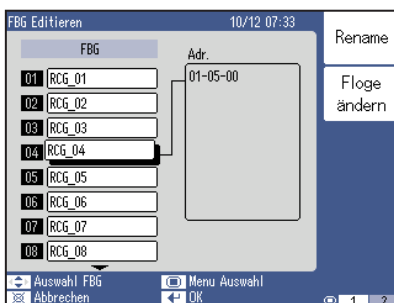

- (1) Drücken Sie die [↔] Schaltfläche und verschieben Sie den Cursor zu der Fernbedienungsgruppe, die Sie verschieben möchten.
- (2) Drücken Sie die [Flage ändern (F2)] Schaltfläche. Die Fernbedienungsgruppe, die verschoben werden soll, wird ausgewählt.
- (3) Drücken Sie die [Nach oben (F1)] oder [Nach unten (F2)] Schaltflächen und ordnen Sie den R.C. Gruppennamen am Zielort ein.
- (4) Wenn die [↔] Schaltfläche gedrückt wird, wird die Einstellung beendet.

3-3-4 Zeitplaneinstellung

Zeitplaneinstellung

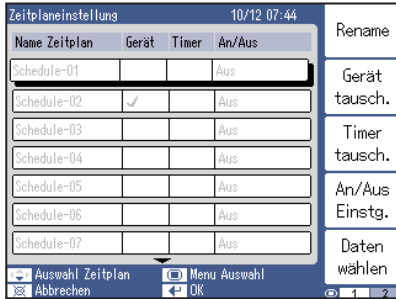

Einen Zeitplan aufstellen. Es können bis zu 16 Zeitpläne erstellt werden. Ab Werk ist kein Zeitplan eingerichtet.

- (1) Drücken Sie die [] Schaltfläche und verschieben Sie den Cursor zu dem Punkt, den Sie ändern möchten.
- (2) Unter "Zeitplaneinstellung" können folgende Einstellungen vorgenommen werden.
 - A: Einen Zeitplan umbenennen
→ Drücken Sie die [Rename (F1)] Schaltfläche. (Siehe Abschn. 3-3-4-1.)
 - B: Eine Gruppe oder Fernbedienungsgruppe auf Zeitplanbetrieb einstellen
→ Drücken Sie die [Gerät tausch. (F2)] Schaltfläche. (Siehe Abschn. 3-3-4-2.)
 - C: Einstellung und Korrektur des Zeitplans
→ Drücken Sie die [Timer tausch. (F3)] Schaltfläche. (Siehe Abschn. 3-3-4-3.)
 - D: Kopieren/Einfügen des Zeitplans
→ Drücken Sie die [Timer tausch. (F3)] Schaltfläche. (Siehe Abschn. 3-3-4-4.)
 - E: Zeitplan ein-/ausschalten
→ Drücken Sie die [An/Aus Einstg. (F4)] Schaltfläche. (Siehe Abschn. 3-3-4-5.)
 - F: Zeitplan Kopieren/Einfügen
→ Drücken Sie die [Daten wählen (F5)] Schaltfläche. (Siehe Abschn. 3-3-4-6.)
 - G: Zeitplan starten
→ Drücken Sie die [Daten wählen (F5)] Schaltfläche. (Siehe Abschn. 3-3-4-7.)

Hinweis

- Wenn der Betriebszustand dieses Gerätes AUS ist, kann kein fehlerfreier Betrieb durchgeführt werden.

3-3-4-1 Einen Zeitplan umbenennen

Name Zeitplan

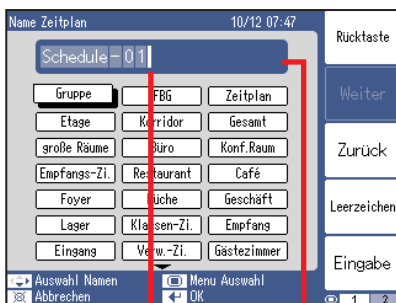

Fenster
Zeiger

- (1) Den Namen mit der [] Schaltfläche und den Funktionsschaltflächen bearbeiten.
 - [Rücktaste (F1)] Schaltfläche : Löscht das Zeichen im Feld links vom Zeiger
 - [Weiter (F2)] Schaltfläche : Verschiebt die Position des Zeigers im Fenster auf die rechte Seite.
 - [Zurück (F3)] Schaltfläche : Verschiebt die Position des Zeigers im Fenster auf die linke Seite.
 - [Leerzeichen (F4)] Schaltfläche : Fügt ein Leerzeichen ein.
 - [Eingabe (F5)] Schaltfläche : Fügt den Namen, der mit dem Cursor mit Hilfe der [] Schaltfläche ausgewählt wird, in das Fenster ein.
- (2) Wenn [] gedrückt wird, wird die Einstellung gespeichert. (Drücken Sie die [] Schaltfläche, um die Einstellung abzubrechen.)

Hinweis

- Ein vorläufiger Name wird im Werk eingegeben.
- Die Anzahl der Zeichen, die eingegeben werden können, ist 12 (7 für Chinesisch).
- ◆ Wenn mehr Zeichen als möglich eingegeben werden, erscheinen "überzählige" Meldungen auf der rechten Seite des Fensters.

3-3-4-2 Eine Gruppe oder Fernbedienungsgruppe auf Zeitplanbetrieb einstellen

Einstellung registrierte Geräte

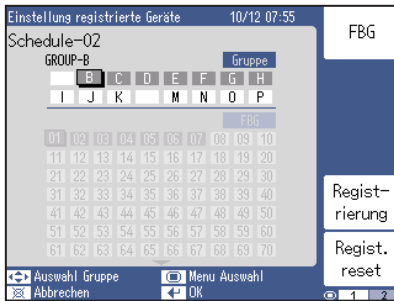

[Gruppe (F1)]
Schaltfläche

[FBG] Schaltfläche

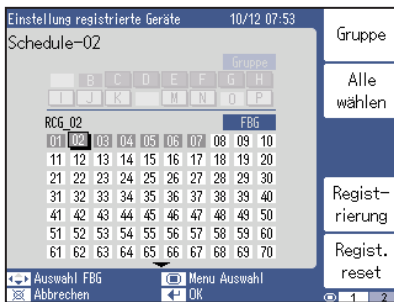

Eine Gruppe oder Fernbedienungsgruppe für den Zeitplanbetrieb an- und abmelden. Wählen Sie die Fernbedienungsgruppe, die nach Zeitplan betrieben werden soll, im Bildschirm Fernbedienungsgruppen aus allen an der Hauptfernbedienung angemeldeten Fernbedienungsgruppen aus.

Melden Sie die Fernbedienungsgruppe im Bildschirm "Gruppe" bei einem Zeitplan für jede Gruppe an.

- (1) Drücken Sie die [↔] Schaltfläche und verschieben Sie den Cursor zu der Gruppe (Zahl).
- (2) [Registrierung (F4)] Schaltfläche : Meldet an.
[Regist. reset (F5)] Schaltfläche : Hebt die Anmeldung auf.
- (3) Wenn [←] gedrückt wird, wird die Einstellung gespeichert.
(Drücken Sie die [⏏] Schaltfläche, um die Einstellung abzubrechen.)

- (1) Drücken Sie die [↔] Schaltfläche und verschieben Sie den Cursor zu dem Innengerät (Zahl), das für den Zeitplan angemeldet werden soll.
 - ◆ Wenn die [Alle wählen (F2)] Schaltfläche gedrückt wird, werden alle Innengeräte ausgewählt. Wenn die [Alle löschen (F2)] Schaltfläche gedrückt wird, während alle Innengeräte ausgewählt sind, wird die Auswahl aufgehoben.
- (2) [Registrierung (F4)] Schaltfläche : Meldet an.
[Regist. reset (F5)] Schaltfläche : Hebt die Anmeldung auf.
- (3) Wenn [←] gedrückt wird, wird die Einstellung gespeichert.
(Drücken Sie die [⏏] Schaltfläche, um die Einstellung abzubrechen.)

3-3-4-3 Einstellung und Korrektur des Zeitplans

Einstellung Zeitschaltuhr

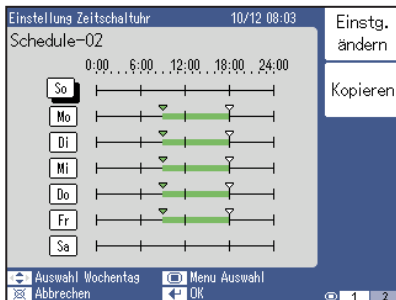

Stellen Sie den Zeitplan neu ein oder korrigieren Sie einen eingerichteten Zeitplan.

- (1) Drücken Sie die [] Schaltfläche und verschieben Sie den Cursor zu dem Wochentag, den Sie einstellen möchten.
- (2) Drücken Sie die [Einstg. ändern (F1)] Schaltfläche.

Timer wechseln

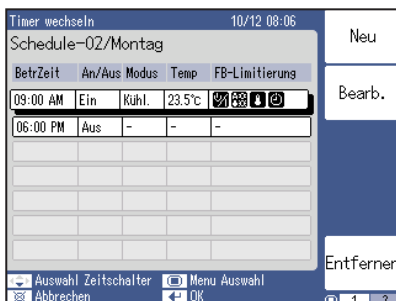

- (3) Wenn ein Zeitplan neu eingestellt wird
Drücken Sie die [Neu (F1)] Schaltfläche.
Wenn ein bereits eingerichteter Zeitplan geändert wird.
Drücken Sie die [Bearb. (F2)] Schaltfläche.
Der Bildschirm "Betriebeinstellung" öffnet sich.

- ◆ Wenn die [Entfernen (F5)] Schaltfläche gedrückt wird, werden die Einstellungen für den ausgewählten Zeitplan gelöscht.

Wenn eine Zeitplaneinstellung eingegeben wird
Timer wechseln



Wenn keine Zeitplaneinstellung
eingegeben wird

Betriebeinstellung

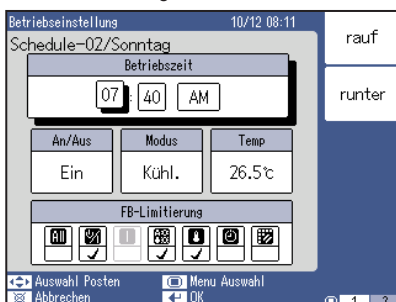

- (4) Drücken Sie die [] Schaltfläche und verschieben Sie den Cursor zu dem Punkt, den Sie ändern möchten.
- (5) Drücken Sie die Funktionsschaltfläche und stellen Sie die Funktion ein.
 - ◆ Die Funktionsschaltfläche ändert sich je nach dem einzustellenden Punkt.
- (6) Wenn [] gedrückt wird, wird die Einstellung gespeichert.
Drücken Sie die Schaltfläche [], um die Einstellung abzubrechen.

Hinweis

Unter Timer können bis zu 20 Punkte pro Wochentag eingegeben werden. Wenn der Zeitplan gefüllt ist, geben Sie die Daten nach dem Löschen der Einstellung erneut ein.

Hinweise

- Die folgenden Einstellungen vornehmen:

Auf den "Betriebseinstellung" Bildschirm einzustellende Posten

- Ein- und Ausschaltzeit:** Welche Stunde und welche Minute, vormittags oder nachmittags
- Betriebseinstellung:** "Ein", "Aus" und "Halten*"
- Betriebsart:** "Auto", "Kühlen", "Dry", "Fan", "Wärme" und "Halten*"
- Temperatureinstellung:**
Anderenfalls: 10°C bis 30°C, oder "Halten*"
Anderenfalls: 18°C bis 30°C, oder "Halten*"
- Einstellung von Einschränkungen des Betriebs der Fernbedienungen:**
Zeitschalterverbot (Zeitschalterverbot für die Standard Fernbedienung), Filteralarm neu einstellen (Filterneueinstellung für die Standard Fernbedienung) "Halten*"
Nehmen Sie die Einstellung für Sperrung/Zulassung der einzelnen Funktionen vor, wenn eine andere Einstellung als "Halten" gewählt wurde. Wenn jedoch "Alle" gesperrt war, können die anderen Einstellungen ("Ein/Aus", "Ein", "Modus", "Temp", "Timer" und "Filter") nicht vorgenommen werden. Wenn "Ein/Aus" gesperrt wurde, kann die "Ein" Einstellung nicht vorgenommen werden. Erlauben Sie daher die Einstellung "Alle", wenn die einzelnen Funktionen eingestellt werden.
*Wenn "Halten" gewählt wird, wird der Status beibehalten, der vorlag, als ein Zeitplan ausgeführt wurde.

Hinweise

Ein von 00:00 bis 23:59 reichendes Muster wird eingestellt.

Legen Sie ein gesondertes Muster an oder machen eine Einstellung nach 00:00, wenn Sie eine das Datum überschreitende Einstellung vornehmen wollen.

3-3-4-4 Kopieren/Einfügen des Zeitplans

Einstellung Zeitschaltuhr

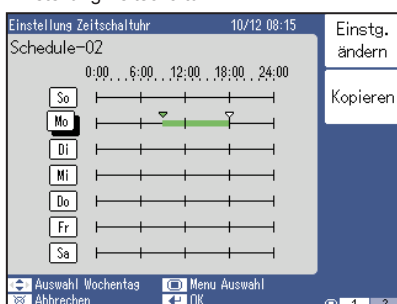

Einen Zeitplan auf einen anderen Wochentag kopieren.

- Drücken Sie die [**↔**] Schaltfläche und verschieben Sie den Cursor zu dem Wochentag, den Sie kopieren möchten.
- Drücken Sie die [Kopieren (F2)] Schaltfläche.

Einstellung Zeitschaltuhr

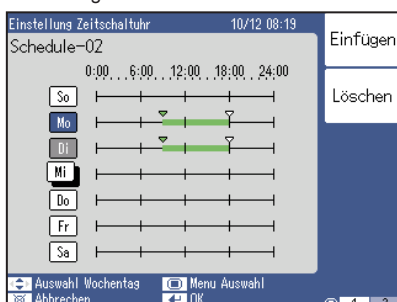

- Drücken Sie die [**↔**] Schaltfläche und verschieben Sie den Cursor zu dem Wochentag, an dem Sie ihn einfügen möchten.
- Drücken Sie die [Einfügen (F1)] Schaltfläche.
 - Wenn Sie Kopieren zurücksetzen möchten, drücken Sie die [Löschen (F2)] Schaltfläche.

Einstellung Zeitschaltuhr

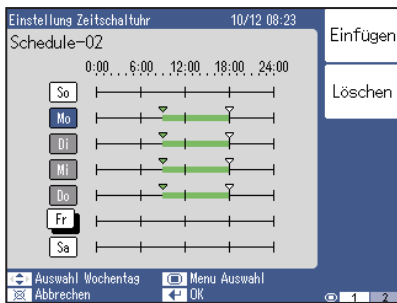

Wenn Daten von "Son." nach "Mon." kopiert wurden

3-3-4-5 Zeitplan ein-/ausschalten

An/Aus Einstllg.

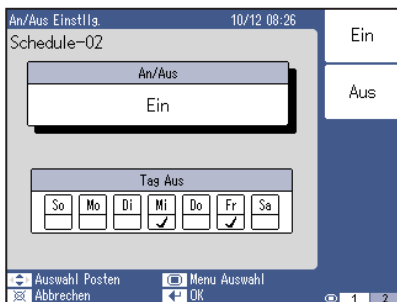

An/Aus Einstllg.

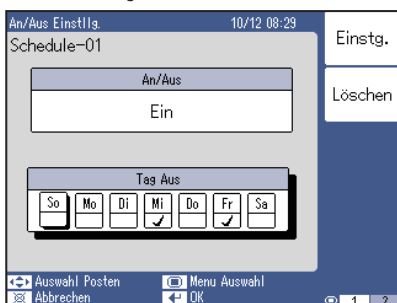

(5) Wenn [↩] gedrückt wird, wird die Einstellung gespeichert.

Beim Ein-/Ausschalten des Zeitplans

- (1) Drücken Sie die [↔] Schaltfläche und verschieben Sie den Cursor zum Menü "Ein/Aus".
[Ein (F1)] Schaltfläche : Aktiviert die Einstellung Ein/Aus.
[Aus (F2)] Schaltfläche : Deaktiviert die Einstellung Ein/Aus.
- (2) Wenn [↩] gedrückt wird, wird die Einstellung gespeichert.
(Drücken Sie die Schaltfläche [⌫], um die Einstellung abzubrechen.)

Hinweis

Die Zeitplanfunktion wird für einen deaktivierten Zeitplan nicht wirksam.

Wenn Tag ausgeschaltet wird

- (1) Drücken Sie die [↔] Schaltfläche und verschieben Sie den Cursor zu dem Wochentag, den Sie einstellen möchten.
- (2) [Einstg. (F1)] Schaltfläche : Aktiviert Tag aus.
[Löschen (F2)] Schaltfläche : Deaktiviert Tag aus.
- (3) Wenn [↩] gedrückt wird, wird die Einstellung gespeichert.
(Drücken Sie die [⌫] Schaltfläche, um die Einstellung abzubrechen.)

Hinweis

Für den eingerichteten Zeitplan mit Wochentag wird die Ausführung nur für den nächsten Wochentag unterbrochen. Er wird ab dem darauf folgenden Wochentag wieder ausgeführt.

3-3-4-6 Zeitplan Kopieren/Einfügen

Zeitplaneinstellung

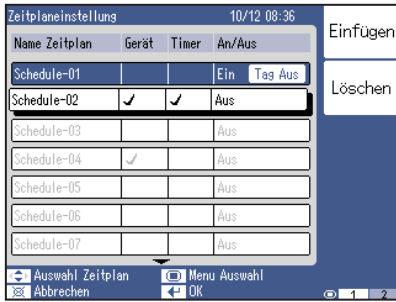

Einen Zeitplan kopieren.

- (1) Drücken Sie die [$\leftarrow \rightarrow$] Schaltfläche und verschieben Sie den Cursor zu dem Zeitplan, den Sie kopieren möchten.
- (2) Drücken Sie die [Kopieren (F1)] Schaltfläche.

Zeitplaneinstellung



- (3) Verschieben Sie den Cursor zu dem Zeitplan, den Sie einfügen wollen.
- (4) Drücken Sie die [Einfügen (F1)] Schaltfläche.
- (5) Drücken Sie die [\leftarrow] Schaltfläche.

3-3-4-7 Zeitplan starten

Zeitplaneinstellung



Einen Zeitplan starten. Auf die Werkseinstellung zurücksetzen.

- (1) Drücken Sie die [$\leftarrow \rightarrow$] Schaltfläche und verschieben Sie den Cursor zu dem Zeitplan.
- (2) Drücken Sie die [Daten löschen (F2)] Schaltfläche.
- (3) Drücken Sie die [\leftarrow] Schaltfläche.

3-3-5 Passworteinstellung (Für Manager)

Passworteinstellung

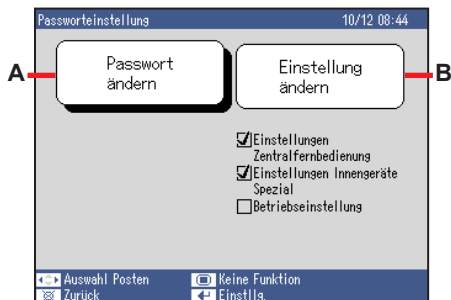

- (1) Drücken Sie die [$\leftarrow \rightarrow$] Schaltfläche und verschieben Sie den Cursor zu dem Punkt, den Sie ändern möchten.

A: Passwort ändern

Ändern des Manager-Passworts (Abschn. 3-3-5-1)

B: Einstellung ändern

Richtiger Umgang mit dem Manager-Zugang (Abschn. 3-3-5-2)

- (2) Drücken Sie die [\leftarrow] Schaltfläche.

Jeder Einstellungsbildschirm öffnet sich.

3-3-5-1 Ändern des Manager-Passworts

Passwort Überprüfung

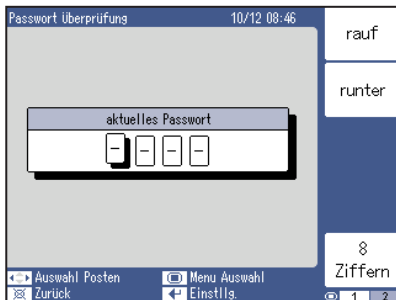

Passwort ändern

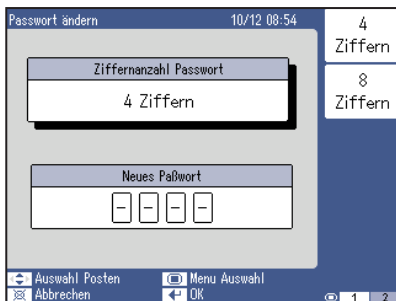

wenn die 4-stellige Eingabe angezeigt wird

Ändern Sie das Manager-Passwort.

Hinweis

Das Standard-Passwort ist "0000" (4 Ziffern).

- (1) Geben Sie das Passwort ein.
Drücken Sie die [↔] Schaltfläche, [rauf (F1)] oder [runter (F2)].
- (2) Drücken Sie die [←] Schaltfläche.
- (3) Verschieben Sie den Cursor ins Menü "Zifferanzahl Passwort".
[4 Ziffern (F1)] Schaltfläche : 4-Ziffer-Modus
[8 Ziffern (F2)] Schaltfläche : 8-Ziffer-Modus
- (4) Drücken Sie die [↔] Schaltfläche, um den Cursor zum "Neues Paßwort"-Menü zu bewegen. Drücken Sie die [↔] Schaltfläche und [rauf (F1)]- oder [runter (F2)] Schaltfläche und geben Sie ein neues Passwort ein.
- (5) Wenn die [←] Schaltfläche gedrückt wird, wird die Einstellung beendet.

Hinweis

Wenn Sie das Passwort nach der Passwortänderung (Eingabe) vergessen, ist die nachfolgende Manager-Einstellung nicht mehr möglich. Notieren Sie sich das Passwort, so dass Sie es nicht vergessen. Bitte wenden Sie sich an Ihren lokalen Händler, wenn Sie Ihr Passwort vergessen haben sollten.

3-3-5-2 Richtiger Umgang mit dem Manager-Zugang

Passwort Überprüfung

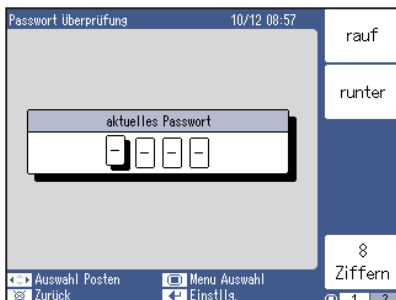

Einstg. ändern

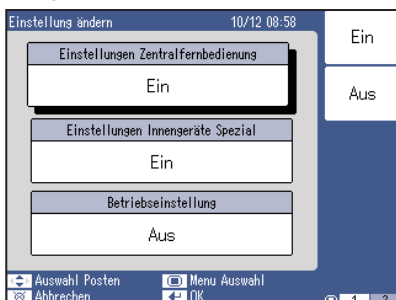

Ob der Passwort-Bildschirm angezeigt wird oder nicht, kann für jede Einstellung nach Einstellungs-Kategorien eingerichtet werden (Setup-Menu "Einstellung Zentralfernbedienung", "Einstellungen Innengeräte Spezial" und Monitor Bildschirm "Betriebseinstellung").

- (1) Geben Sie das Passwort ein.
Drücken Sie die [↔] Schaltfläche, [rauf (F1)] oder [runter (F2)].
- (2) Drücken Sie die [←] Schaltfläche.
- (3) Drücken Sie die [↔] Schaltfläche und verschieben Sie den Cursor zu dem Punkt, den Sie ändern möchten.
Drücken Sie die Funktionsschaltfläche und stellen Sie die Funktion ein.
[Ein (F1)] Schaltfläche : Eingestellt.
[Aus (F2)] Schaltfläche : Nicht eingestellt.
- (4) Wenn die [←] Schaltfläche gedrückt wird, wird die Einstellung beendet.

Die Arten und Beziehungen von Passwörtern, die an diesem Bedienfeld eingerichtet werden können, sind folgende:

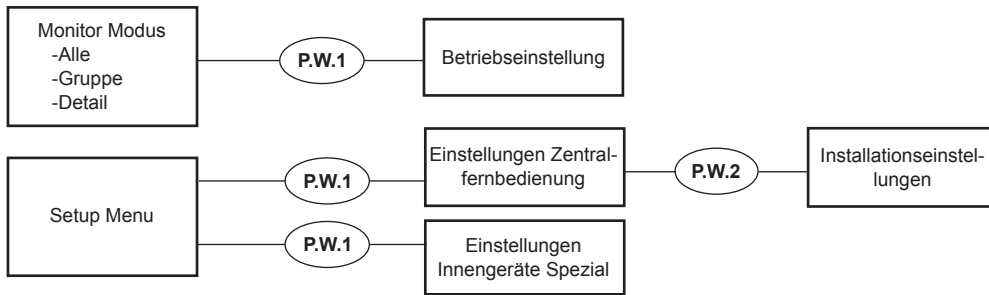

P.W.1 : Manager-Passwort Siehe Abschn. 3-3-5.

P.W.2 : Installations-Passwort Siehe Abschn. 3-2-9.

•Wenn PW 2 eingegeben wird, obwohl PW 1 angefordert wurde, wird die Passwordeingabe abgebrochen.

3-4 Präferenzeinstellung

3-4-1 Bildschirm Präferenzeinstellung

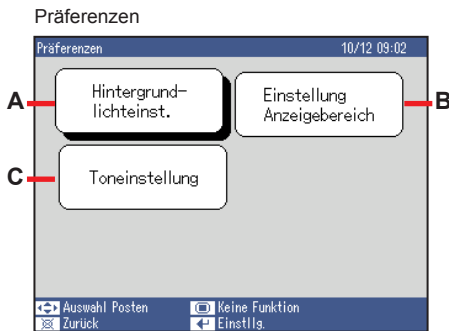

- (1) Drücken Sie die [] Schaltfläche und verschieben Sie den Cursor zu dem Punkt, den Sie ändern möchten.
A: Hintergrundlichteinst. (Abschn. 3-4-2)
B: Einstellung Anzeigebereich (Abschn. 3-4-3)
C: Toneinstellung (Abschn. 3-4-4)
- (2) Drücken Sie die [] Schaltfläche.
Jeder Einstellungsbildschirm öffnet sich.

3-4-2 Hintergrundlichteinstellung

Hintergrundlichteinstellung

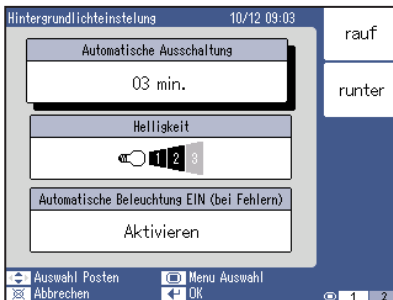

- (1) Drücken Sie die [] Schaltfläche und verschieben Sie den Cursor zum Menü "Automatische Ausschaltung".
[rauf (F1)] Schaltfläche : Die Hintergrundbeleuchtung schaltet sich später automatisch ab.
[runter (F2)] Schaltfläche : Die Hintergrundbeleuchtung schaltet sich früher automatisch ab.
- (2) Drücken Sie die [] Schaltfläche und verschieben Sie den Cursor zum Menü "Helligkeit".
[rauf (F1)] Schaltfläche : Der Bildschirm wird heller.
[runter (F2)] Schaltfläche : Der Bildschirm wird dunkler.
- (3) Drücken Sie die [] Schaltfläche und verschieben Sie den Cursor zum Menü "Automatische Beleuchtung EIN (bei Fehlern)".
[Aktivieren (F1)] Schaltfläche : Die Beleuchtung schaltet sich automatisch ein, wenn ein Fehler auftritt und die Beleuchtung aus ist.
[Deaktivieren (F2)] Schaltfläche : Die Beleuchtung schaltet sich nicht automatisch ein, auch wenn ein Fehler auftritt und die Beleuchtung aus ist.
- (4) Wenn die [] Schaltfläche gedrückt wird, wird die Einstellung beendet.

3-4-3 Einstellung Anzeigebereich

Einstellung Anzeigebereich

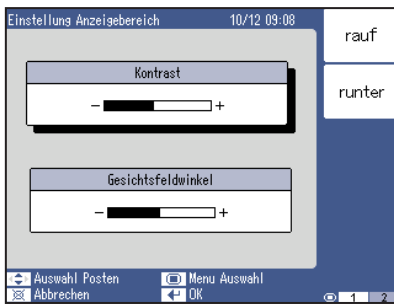

- (1) Drücken Sie die [↔] Schaltfläche und verschieben Sie den Cursor zum Menü "Kontrast".
[rauf (F1)] Schaltfläche : Erhöht den Kontrast.
[runter (F2)] Schaltfläche : Senkt den Kontrast.
- (2) Drücken Sie die [↔] Schaltfläche und verschieben Sie den Cursor zum Menü "Gesichtsfeldwinkel".
[rauf (F1)] Schaltfläche : Erweitert den "Gesichtsfeldwinkel".
[runter (F2)] Schaltfläche : Verengt den "Gesichtsfeldwinkel".
- (3) Wenn die [↩] Schaltfläche gedrückt wird, wird die Einstellung beendet.

3-4-4 Toneinstellung

Toneinstellung

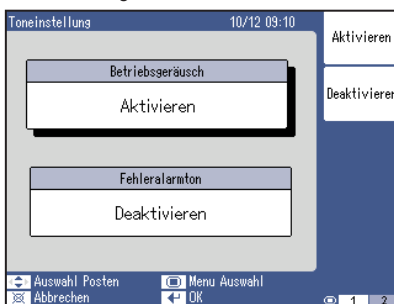

- (1) Drücken Sie die [↔] Schaltfläche und verschieben Sie den Cursor zum Menü "Betriebsgeräusch".
[Aktivieren (F1)] Schaltfläche : Aktiviert das Betriebsgeräusch.
[Deaktivieren (F2)] Schaltfläche : Deaktiviert das Betriebsgeräusch.
- (2) Drücken Sie die [↔] Schaltfläche und verschieben Sie den Cursor zum Menü "Fehleralarmton".
[Aktivieren (F1)] Schaltfläche : Gibt einen Signalton aus, wenn ein Fehler auftritt.s.
[Deaktivieren (F2)] Schaltfläche : Gibt keinen Signalton aus, wenn ein Fehler auftritt.
- (3) Wenn die [↩] Schaltfläche gedrückt wird, wird die Einstellung beendet.

Note

Wenn "Fehleralarmton" auf "Aktiviert" gestellt ist, wird bei einem Fehler ein Tonsignal ausgegeben, auch wenn "Betriebsgeräusch" deaktiviert ist. Das Fehleralarmtonsignal wird solange ausgegeben, bis der Fehler nicht mehr besteht oder die Schaltfläche gedrückt wird.

3-5 Wartungseinstellungen

3-5-1 Bildschirm Wartungseinstellungen

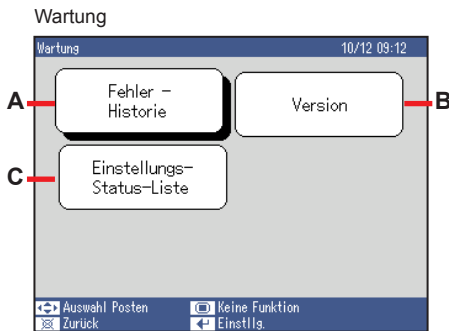

- (1) Drücken Sie die [] Schaltfläche und verschieben Sie den Cursor zu dem Menü, das Sie einstellen möchten.
A: Fehler - Historie (Abschn. 3-5-2)
B: Version (Abschn. 3-5-3)
C: Einstellungs-Status-Liste (Abschn. 3-5-4)
- (2) Drücken Sie die [] Schaltfläche.
Jeder Einstellungsbildschirm öffnet sich.

3-5-2 Fehler - Historie

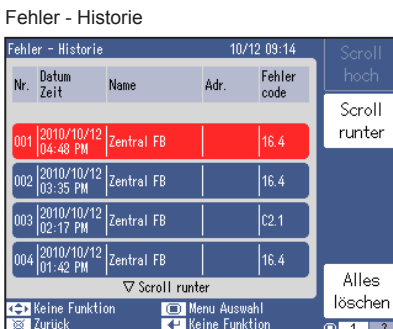

Es können bis zu 200 Fehler an den Innengeräten, Außengeräten und diesem Gerät angezeigt werden, die von der Hauptfernbedienung registriert worden sind.

Es werden Datum und Uhrzeit des Fehlerauftritts, Geräte name, Geräteadresse und Fehlercode angezeigt.

- Fehlerliste überprüfen.
[Scroll hoch (F1)] Schaltfläche : Nach oben scrollen.
[Scroll runter (F2)] Schaltfläche : Nach unten scrollen.
- Löscht die Fehlerliste.
(1) Drücken Sie die [Alles löschen (F5)] Schaltfläche.
(2) Wenn die [] Schaltfläche gedrückt wird, ist der Löschvorgang beendet.

Hinweis

Wenn zur gegenwärtigen Zeit ein Fehler auftritt, wird er rot dargestellt.

3-5-3 Versionsinformationen

Version



Die Versionsinformationen der Hauptfernbedienungs-Software können überprüft werden.

Wenn die [] Schaltfläche nach der Überprüfung gedrückt wird, kehrt die Anzeige zum vorigen Bildschirm zurück.

3-5-4 Einstellungs-Status-Liste

Einstellungs-Status-Liste

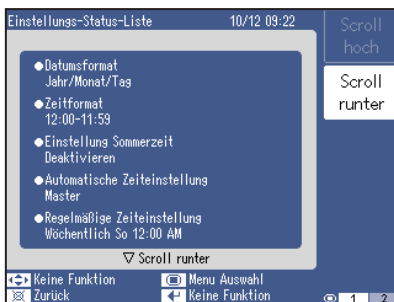

Der Einstellstatus jeder Einstellung kann überprüft werden.

- (1) [Scroll hoch (F1)] Schaltfläche : Nach oben scrollen.
[Scroll runter (F2)] Schaltfläche : Nach unten scrollen.
- (2) Wenn die [] Schaltfläche gedrückt wird, kehrt die Anzeige zum vorigen Bildschirm zurück.

3-6 Einstellungen Innengeräte Spezial

3-6-1 Bildschirm Einstellungen Innengeräte Spezial



- (1) Drücken Sie die [$\leftarrow\rightarrow$] Schaltfläche und verschieben Sie den Cursor zu dem Menü, das Sie einstellen möchten.
 A: Testbetrieb (Abschn. 3-6-2)
 B: Filter (Abschn. 3-6-3)
 C: Soll-Temp.-Bereich Innen. (Abschn. 3-6-4)
 D: FB-Limitierung: (Abschn. 3-6-5)
- (2) Drücken Sie die [\leftarrow] Schaltfläche.
 Jeder Einstellungsbildschirm öffnet sich.

3-6-2 Testbetriebseinstellungen

Testbetrieb Gruppe



[Gruppe (F1)]
Schaltfläche



[FBG (F1)] Schaltfläche

Testbetrieb FBG

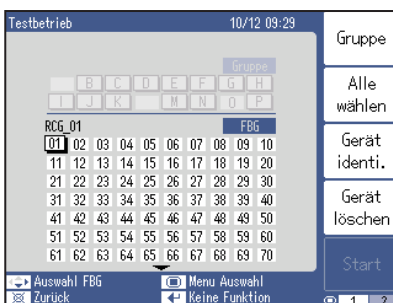

- "Testbetrieb" in "Gruppen"-Geräten durchführen.

- (1) Drücken Sie die [$\leftarrow\rightarrow$] Schaltfläche und verschieben Sie den Cursor zu einer Gruppe.
- (2) [Gruppe identi. (F3)] Schaltfläche : Die Gruppe, die in Betrieb genommen werden soll, wird angegeben.
 [Gruppe löschen (F4)] Schaltfläche : Die angegebene Gruppe wird gelöscht.
- (3) Drücken Sie die [Start (F5)] Schaltfläche.
 - ◆ Es können mehrere Gruppen gleichzeitig in Betrieb genommen werden, indem die Schritte (1) und (2) wiederholt werden.

- "Testbetrieb" in "Fernbedienungsgruppe"-Geräten durchführen.

- (1) Drücken Sie die [$\leftarrow\rightarrow$] Schaltfläche und verschieben Sie den Cursor zu einer Fernbedienungsgruppe.
 - ◆ Wenn die [Alle wählen (F2)] Schaltfläche gedrückt wird, werden alle Fernbedienungsgruppen ausgewählt.
- (2) [Gerät identi. (F3)] Schaltfläche : Die Fernbedienungsgruppe, die in Betrieb genommen werden soll, wird angegeben.
 [Gerät löschen (F4)] Schaltfläche : Die angegebene Fernbedienungsgruppe wird gelöscht.
- (3) Drücken Sie die [Start (F5)] Schaltfläche.
 - ◆ Es können mehrere Fernbedienungsgruppen gleichzeitig in Betrieb genommen werden, indem die Schritte (1) und (2) wiederholt werden.

Hinweis

Der Testbetrieb kann entsprechend der folgenden zwei Verfahren neu eingestellt werden.

- (1) Automatische Neueinstellung nach Ablauf einer Frist von 60 Minuten.
- (2) Neueinstellung nachdem der Betrieb unterbrochen wurde.

3-6-3 Filterzeichen zurücksetzen

Filterzeichen Gruppe

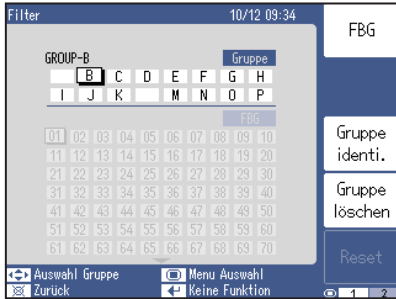

[Gruppe (F1)]
Schaltfläche



[FBG (F1)] Schaltfläche

Filterzeichen FBG

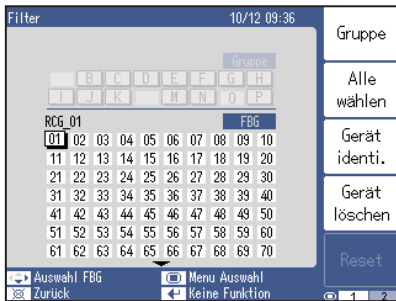

- Zurücksetzen des "Filterzeichens" in "Gruppen"-Geräten.

- (1) Drücken Sie die [\leftarrow ↔ \rightarrow] Schaltfläche und verschieben Sie den Cursor zu einer Gruppe, die Sie einstellen möchten.
- (2) [Gruppe identi. (F3)] Schaltfläche : Die Gruppe, die in Betrieb genommen werden soll, wird angegeben.
[Gruppe löschen (F4)] Schaltfläche : Die angegebene Gruppe wird gelöscht.
- (3) Drücken Sie die [Reset (F5)] Schaltfläche.
 - ◆ Es können mehrere Gruppen gleichzeitig in Betrieb genommen werden, indem die Schritte (1) und (2) wiederholt werden.

- Zurücksetzen des "Filterzeichens" in "Fernbedienungsgruppe"-Geräten.

- (1) Drücken Sie die [\leftarrow ↔ \rightarrow] Schaltfläche und verschieben Sie den Cursor zu einer Gruppe.
 - ◆ Wenn die [Alle wählen (F2)] Schaltfläche gedrückt wird, werden alle Fernbedienungsgruppen ausgewählt.
- (2) [Gerät identi. (F3)] Schaltfläche : Die Fernbedienungsgruppe, die in Betrieb genommen werden soll, wird angegeben.
[Gerät löschen (F4)] Schaltfläche : Die angegebene Fernbedienungsgruppe wird gelöscht.
- (3) Drücken Sie die [Reset (F5)] Schaltfläche.
 - ◆ Es können mehrere Fernbedienungsgruppen gleichzeitig in Betrieb genommen werden, indem die Schritte (1) und (2) wiederholt werden.

Hinweis

Das Filterzeichen zeigt den Reinigungszeitplan des Luftfilters an, der am Innengerät eingestellt ist. Setzen Sie das Filterzeichen zurück, wenn der Filter gereinigt wurde. Wenn die Funktion an dem betreffenden Gerät nicht existiert, kann die Einstellung nicht ausgewählt werden.

3-6-4 Soll-Temp.-Bereich Innengeräte Bereichseinstellung

Soll-Temp.-Bereich Innengeräte Gruppe

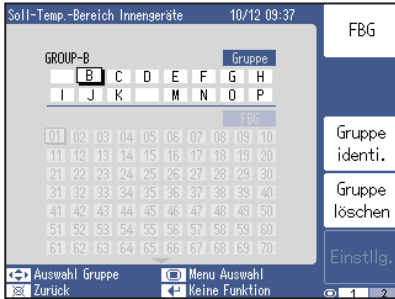

[Gruppe (F1)]
Schaltfläche



[FBG (F1)] Schaltfläche

Soll-Temp.-Bereich Innengeräte FBG

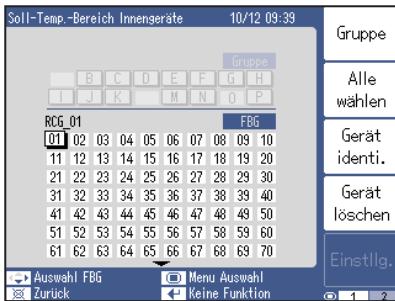

- Einstellen des "Innengeräte-Temperatureinstellbereichs" bei "Gruppen"-Geräten.
- (1) Drücken Sie die [↔] Schaltfläche und verschieben Sie den Cursor zu einer Gruppe, die Sie einstellen möchten.
- (2) [Gruppe identi. (F3)] Schaltfläche : Die Gruppe, die eingestellt werden soll, wird angegeben.
[Gruppe löschen (F4)] Schaltfläche : Die angegebene Gruppe wird gelöscht.
- (3) Drücken Sie die [Einstllg. (F5)] Schaltfläche. (Gehen Sie zu Schritt (4).)
- ◆ Mehrere Gruppen können durch das Wiederholen der Schritte (1) und (2) gleichzeitig eingestellt werden.

Soll-Temp.-Bereich Innengeräte

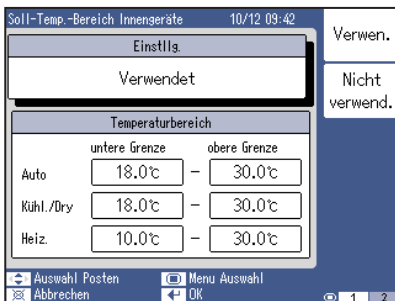

- Einstellen des "Innengeräte-Temperatureinstellbereichs" bei "Fernbedienungsgruppe"-Geräten.
- (1) Drücken Sie die [↔] Schaltfläche und bewegen Sie den Cursor zu der Fernbedienungsgruppe, die Sie einstellen möchten.
◆ Wenn die [Alle wählen (F2)] Schaltfläche gedrückt wird, werden alle Fernbedienungsgruppen ausgewählt.
- (2) [Gerät identi. (F3)] Schaltfläche : Die Fernbedienungsgruppe, die eingestellt werden soll, wird angegeben.
[Gerät löschen (F4)] Schaltfläche : Die angegebene R.C. Gruppe wird gelöscht.
- (3) Drücken Sie die [Einstllg. (F5)] Schaltfläche.
◆ Mehrere Gruppen können durch das Wiederholen der Schritte (1) und (2) gleichzeitig eingestellt werden.
- (4) Drücken Sie die [↔] Schaltfläche und verschieben Sie den Cursor zum Menü "Einstllg.".
[Verwen. (F1)] Schaltfläche : Stellt einen Temperaturbereich ein.
[Nicht verwend. (F2)] Schaltfläche : Stellt keinen Temperaturbereich ein.

Wenn dies auf "Verwen." gestellt ist, führen Sie die folgende Einstellung durch.

- (5) Drücken Sie die [↔] Schaltfläche und verschieben Sie den Cursor zu dem Menü "Temperaturbereich", den Sie einstellen möchten.
[rauf (F1)] Schaltfläche : Erhöht den Grenzwert.
[runter (F2)] Schaltfläche : Senkt den Grenzwert.
- (6) Wenn die [↵] Schaltfläche gedrückt wird, wird die Einstellung beendet.

Hinweise

- Einstellung der oberen und unteren Grenztemperaturen für die registrierten Innengeräte.
*Die Temperatureinstellungen von den Standard Fernbedienungen sind begrenzt.
- Wenn ungeeignete Einstellungen vorgenommen wurden, werden die betreffenden Werte in Rot angezeigt. Die angezeigten Inhalte sind dann nicht wirksam. Bitte erneut eingeben.
- Nur der untere oder obere Grenzwert kann nicht einzeln festgelegt werden. Bestimmen Sie den Bereich nach Eingabe beider Werte.
- Hebt/senkt die eingestellte Temperatur in Schritten von 0,5 °C bei der Anzeige in Grad Celsius und in Schritten von 1 °F bei der Anzeige in Grad Fahrenheit.
- Der Temperaturbereich variiert je nach Betriebszustand. Der obere und untere Grenzwert des eingestellten Temperaturbereichs sind folgende:

Modus	Celsius (°C)	Fahrenheit (°F)
Auto, Kühl., Dry	18-30	64-88
Heiz.	10-30	48-88

- Je nach Innengerätemodell kann der einstellbare Bereich beschränkt sein. Einzelheiten dazu finden Sie in der Bedienungsanleitung des Innengeräts.

Hinweis

Temperaturbereich in Gruppengeräten einstellen

Wenn beim Punkt Temperatur “—” angezeigt wird, stimmt die eingestellte Temperatur der ausgewählten Innengeräte nicht überein.

Wenn “Einstellung” auf “Verwen.” gestellt ist, stimmen Sie alle eingestellten Temperaturen aller Innengeräte ab.

3-6-5 FB-Limitierung Einstellung

FB-Limitierung

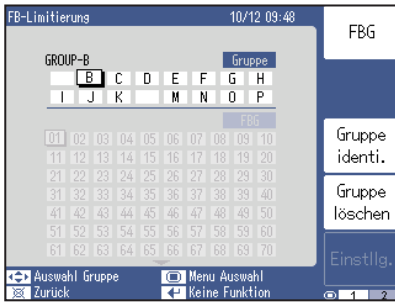

[Gruppe (F1)]
Schaltfläche



[FBG] Schaltfläche

FB-Limitierung

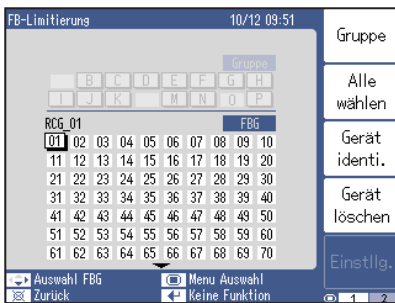

FB-Limitierung Einstellung

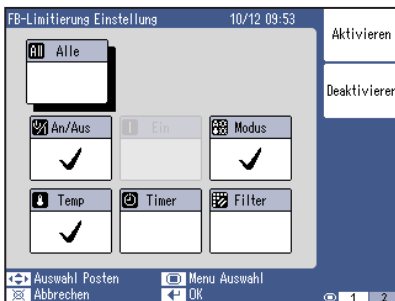

Die mit "✓" markierten Felder sind unzulässige Einstellungen.

Sollte nur ein "[Aktivieren / Deaktivieren]" Einstellungspunkt nicht übereinstimmen, so wird "Mix" in allen Feldern angezeigt.

- Sperrt die Bedienbarkeit mit der angeschlossenen Standardfernbedienung von "Gruppen"-Geräten.

(1) Drücken Sie die [↔] Schaltfläche und verschieben Sie den Cursor zu einer Gruppe, die Sie einstellen möchten.

(2) [Gruppe identi. (F3)] Schaltfläche : Die Gruppe, die eingestellt werden soll, wird angegeben.

[Gruppe löschen (F4)] Schaltfläche : Die angegebene Gruppe wird gelöscht.

(3) Drücken Sie die [Einstllg. (F5)] Schaltfläche. (Gehen Sie zu Schritt (4).)

- ◆ Es können mehrere Gruppen gleichzeitig in Betrieb genommen werden, indem die Schritte (1) und (2) wiederholt werden.

- Sperrt die Bedienbarkeit mit der angeschlossenen Standardfernbedienung von "Fernbedienungsgruppen"-Geräten.

(1) Drücken Sie die [↔] Schaltfläche und verschieben Sie den Cursor zu einer Gruppe.

- ◆ Wenn die [Alle wählen (F2)] Schaltfläche gedrückt wird, werden alle Fernbedienungsgruppen ausgewählt.

(2) [Gerät identi. (F3)] Schaltfläche : Die Fernbedienungsgruppe, die eingestellt werden soll, wird angegeben.

[Gerät löschen (F4)] Schaltflächen : Die angegebene Fernbedienungsgruppe wird gelöscht.

(3) Drücken Sie die [Einstllg. (F5)] Schaltfläche.

- ◆ Es können mehrere Fernbedienungsgruppen gleichzeitig in Betrieb genommen werden, indem die Schritte (1) und (2) wiederholt werden.

(4) Drücken Sie die [↔] Schaltfläche und verschieben Sie den Cursor zu dem Punkt, den Sie ändern möchten.

[Aktivieren (F1)] Schaltfläche : Verhindert den Betrieb mit der Standardfernbedienung.

[Deaktivieren (F2)] Schaltfläche : Ermöglicht den Betrieb mit der Standardfernbedienung.

(5) Wenn die [↩] Schaltfläche gedrückt wird, wird die Einstellung beendet.

Hinweise

Die hier einzustellende Funktion hat folgenden Inhalt.

FB-Limitierung	Inhalte
Alle	Die Bedienung aller Funktionen wird aktiviert oder deaktiviert.
An/Aus	Der "An/Aus"-Betrieb wird aktiviert oder deaktiviert.
Ein	Der "Ein"-Betrieb wird aktiviert oder deaktiviert.
Temp	Der "Temp"-Betrieb wird aktiviert oder deaktiviert.

FB-Limitierung	Inhalte
Modus	Der "Modus"-Betrieb wird aktiviert oder deaktiviert.
Timer	Der "Timer"-Betrieb der Fernbedienung wird aktiviert oder deaktiviert.
Filter	Der "Filter"-Betrieb wird aktiviert oder deaktiviert.

4 ANDERE

4-1 Außenabmaße

Gerät: (mm)

(1) Steuereinheit

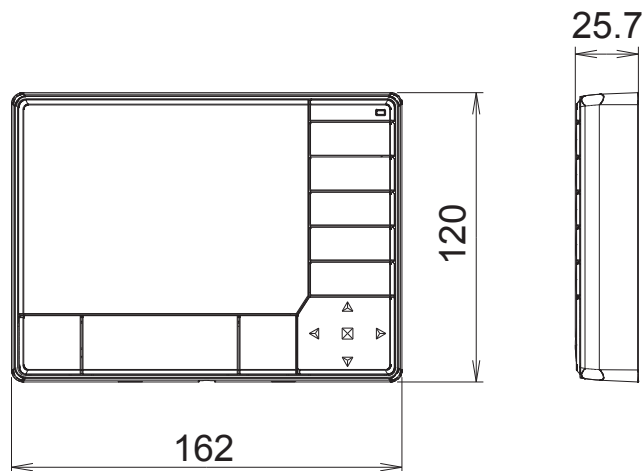

(2) Netzteil

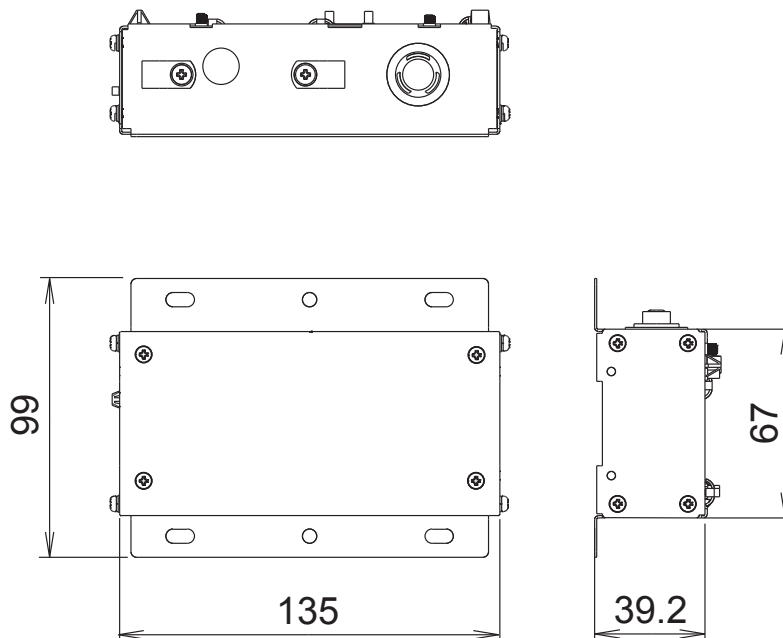

4-2 Spezifikationen

Modellbezeichnung		UTY-DCGY, UTY-DCGG
Spannung Stromquelle		1 ø AC100 - 240 V
Frequenz Stromquelle		50 / 60 Hz
Stromverbrauch		3W
Anzeige		Farb-TFT-LCD, 5,0 Zoll QVGA
Externe Schnittstelle		Übertragungsleitung (LONWORKS)
		Externer Eingang
		Externer Ausgang
Betriebstemperaturbereich (°C)		0 bis 40
Betriebsfeuchtigkeitsbereich (%)		0 bis 85 (Keine Kondensation)
Lagertemperaturbereich (°C)		-20 bis 70
Lagerfeuchtigkeitsbereich (%)		0 bis 85 (Keine Kondensation)
Abmessungen (mm)	EPaneel/Paneelteil	(H)120×(W)162×(D)26
	Netzgerät	(H)99×(W)135×(D)40
Weight (g)	EPaneel/Paneelteil	308
	Netzgerät	355

* Das Flüssigkristallpanel wird unter Einsatz von Präzisionstechnologie hergestellt, aber es können bis zu 0,01% oder weniger Mischpixel oder ständig leuchtende Pixel vorkommen. Dies ist aber keine Störung.

4-3 Fehlerkode

- Beziehen Sie sich auf die Fehlerkode für jede Installation, wenn Sie die Inhalte von Fehlern an den Innen- oder Außen-geräten prüfen wollen.

Fehlerkode	Inhalte
161	Fehler bei der Datenübertragung in der PCB Verbindung
164	Fehler bei der Datenübertragung zum peripheren Gerätenetzwerk
C11	Haupt-PCB Fehler
C21	Fehler bei der PCB Datenübertragung