

daitsu

AIRE ACONDICIONADO

Tipo portátil

ESPAÑOL

AR CONDICIONADO

Tipo portátil

PORTUGUÊS

CLIMATISEUR

Type portable

FRANÇAIS

ARIA CONDIZIONATA

Tipo portatile

ITALIANO

AIR CONDITIONER

Portable type

ENGLISH

MODELO

APD 9AM

APD 12AM

APD 12T

Manual de instrucciones

Manual de utilização

Mode d'emploi

Manuale di istruzioni

Instruction manual

LEER ESTE MANUAL DE FUNCIONAMIENTO ANTES DE UTILIZAR EL APARATO.
LER ESTE MANUAL DE FUNCIONAMENTO ANTES DE UTILIZAR O APARELHO.
VEUILLEZ LIRE CE MANUEL D'UTILISATION AVANT D'UTILISER L'APPAREIL.
LEGGA PREGO QUESTO MANUALE DEL FUNZIONAMENTO PRIMA DI PER MEZZO DEL L'APPARECCHIO.
PLEASE READ THIS MANUAL OF OPERATION BEFORE USING THE APPARATUS.

CONTENIDOS

Normas de seguridad	2
Partes de la unidad	3
Accesorios	3
Tablero de mandos del acondicionador de aire	4
Instrucciones de uso del acondicionador de aire	5-6
Instalación	7-8
Mantenimiento	9
Resolución de problemas	10

NORMAS DE SEGURIDAD

- 1- No conecte la unidad a una toma de corriente en mal estado o con conexiones.
- 2- No lo utilice en las siguientes ubicaciones:
 - Cerca de una fuente ignífuga.
 - Zonas donde puedan producirse salpicaduras de petróleo.
 - Zonas expuestas a la luz solar directa.
 - Zonas donde puedan producirse salpicaduras de agua.
 - Cerca de baños, duchas o piscinas.
 - En invernaderos.
- 3- No introduzca nunca sus dedos o cualquier objeto extraño en la salida de aire. Advierta a los niños de estos peligros.
- 4- Guarde siempre la unidad boca arriba con el fin de mantener el compresor en buenas condiciones.
- 5- Asegúrese de desconectar la unidad antes de limpiarla.
- 6- El calefactor no debe estar situado justo debajo de una toma de corriente.
- 7- Si el aparato está cubierto, existe el riesgo de sobrecalentamiento.
- 8- Si la herramienta suministrada con el aparato está dañada, deberá comprar el recambio en una tienda indicada por el fabricante, dado que se requieren unas herramientas especiales.

Nota: El acondicionador de aire sólo puede estar conectado a una fuente de alimentación con una impedancia de sistema no superior a 0.4582 ohm. No obstante, la impedancia debería ser como mínimo de 0.257 ohm (para modelos 9000 Btu/h) o 0.208 ohm (Para modelos 12000 Btu/h).





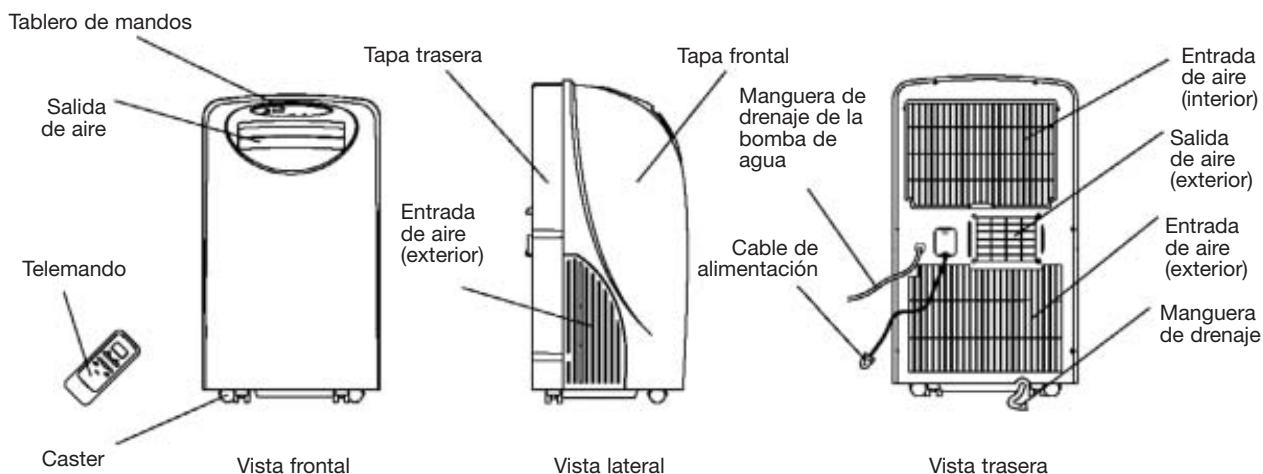



En caso necesario, solicite la información necesaria sobre la impedancia del sistema a la compañía suministradora de corriente.

PARTES DE LA UNIDAD



ESPAÑOL

ACCESORIOS

PARTES	NOMBRE DE LAS PARTES	CANTIDAD
	Conducto	1
	Adaptador A (para montaje permanente del conducto)	1
	Adaptador B (para montaje temporal del conducto)	1
	Tacos	4
	Tornillos	4
	Pilas alcalinas	2
	Telemando	1
	Manguera de drenaje de la bomba de agua	1

- Compruebe que todos los accesorios están en el paquete y siga las instrucciones de instalación al utilizarlos.

TABLERO DE MANDOS DEL ACONDICIONADOR DE AIRE

ESPAÑOL

Refrigeración y calefacción

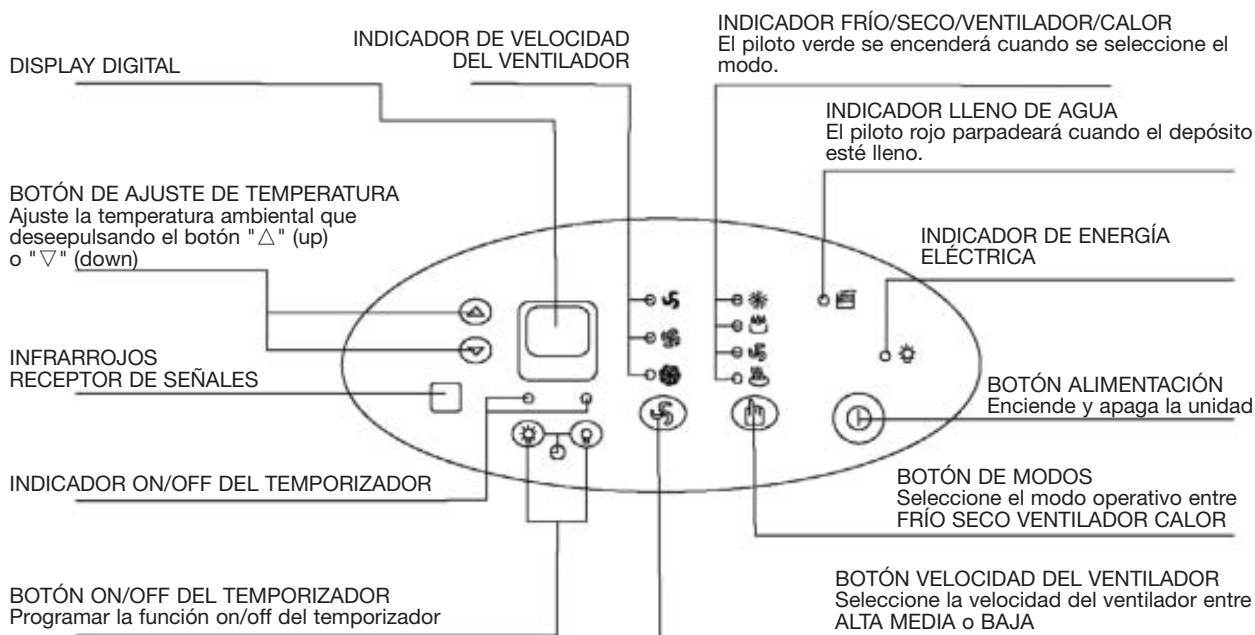

Tablero de mandos

Sólo modelo de refrigeración

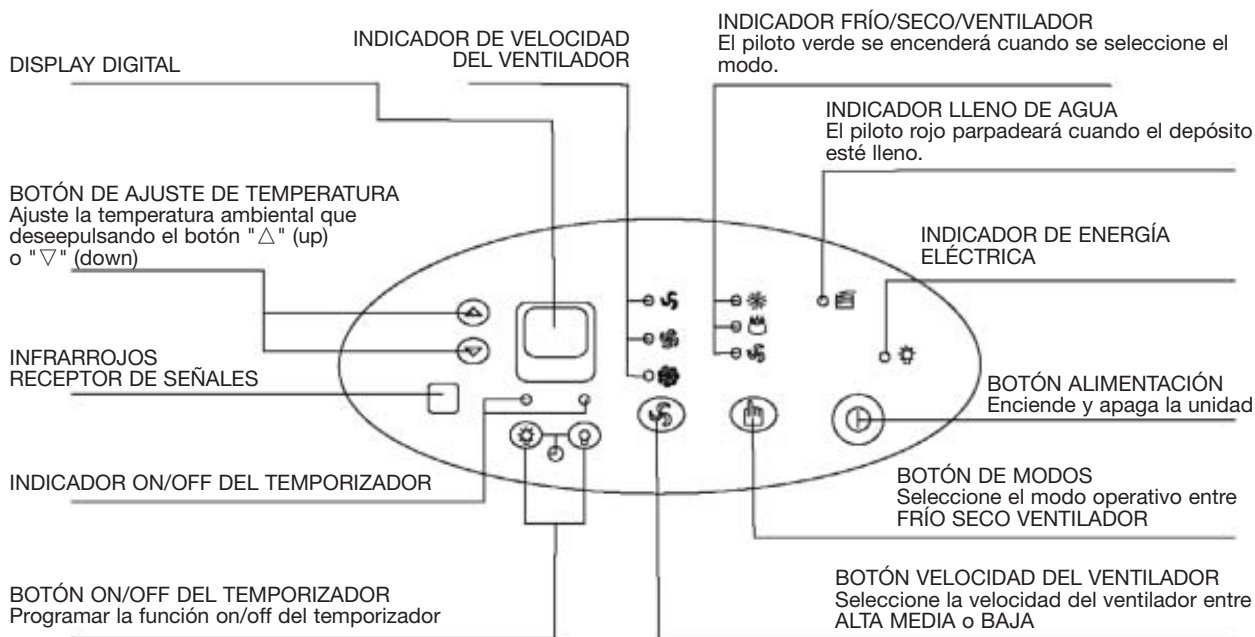

Tablero de mandos

INSTRUCCIONES DE USO DEL ACONDICIONADOR DE AIRE

Antes de encender la unidad

- 1- Seleccione un lugar adecuado y asegúrese de tener un acceso cómodo a una toma de corriente.
- 2- Instale una manguera de escape flexible y el sistema corredero para ventana ajustable tal como se ilustra.

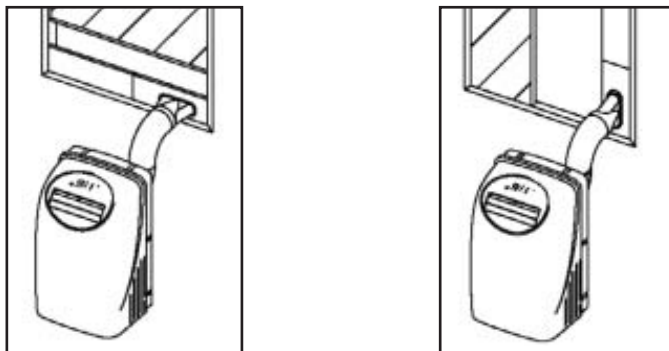

Nota: El paso 2 sólo es necesario con el modo de refrigeración.

- 3- Enchufe la unidad a una toma de corriente de 220V-240V~50Hz conectada a tierra.
- 4- Asegúrese de que la manguera de drenaje de la bomba de agua se ha instalado correctamente.
- 5- Pulse el botón on/off para encender la unidad.

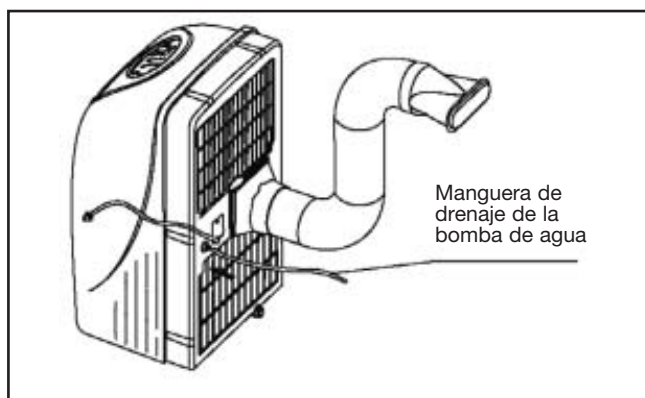

(1) Antes de usar

Operaciones de deshumidificación y refrigeración:

- El margen operativo para la deshumidificación es de 10°C-30°C, y el margen operativo para la refrigeración es de 17°C-30°C.
- Si ha apagado las operaciones de refrigeración o deshumidificación y necesita volver a ponerlas en marcha poco después, espere aproximadamente tres minutos a que estas operaciones se reanuden.
- Asegúrese de que la manguera de drenaje de la bomba de agua esta conectada correctamente con la unidad.

Suministro eléctrico:

- Inserte el enchufe a la toma de corriente.
- No conecte el acondicionador de aire a una toma múltiple que esté siendo utilizada por otros electrodomésticos.
- Asegúrese de que la corriente es 220V-240V~ 50Hz.

INSTRUCCIONES DE USO DEL ACONDICIONADOR DE AIRE

(2) Funcionamiento en modo refrigeración

- Pulse el botón "MODE" varias veces hasta que el piloto indicador "FRÍO" se encienda.
- Pulse los botones "TEMP SETTING" "▲" o "▼" para seleccionar la temperatura ambiente que desea. (17°C-30°C)
- Pulse el botón "FAN SPEED" para seleccionar la velocidad del ventilador.

(3) Deshumidificación

- Pulse el botón "MODE" varias veces hasta que el piloto indicador "DRY" (seco) se encienda.
- Pulse los botones "TEMP SETTING" "▲" o "▼" para seleccionar la temperatura ambiente que desea. (10°C-30°C)
- El ventilador girará a una velocidad fija.
- Cierre puertas y ventanas para conseguir el mejor efecto de la deshumidificación.
- No coloque el conducto hacia la ventana.

(4) Modo calefacción (los modos con sólo refrigeración no disponen de esta función)

- Pulse el botón "MODE" varias veces hasta que el piloto indicador "HEAT" (calor) se encienda.
- Pulse los botones "TEMP SETTING" "▲" o "▼" para seleccionar la temperatura ambiente deseada. (17°C-30°C)
- Pulse el botón "FAN SPEED" para seleccionar la velocidad del ventilador.
- No coloque el conducto hacia la ventana.

(5) Modo ventilador

- Pulse el botón "MODE" varias veces hasta que se encienda el piloto indicador "FAN".
- Pulse el botón "FAN SPEED" para elegir la velocidad del ventilador.
- No coloque el conducto hacia la ventana.

(6) Funcionamiento del temporizador

Para programar el temporizador:

- Pulse el botón "TIMER ON" cuando el acondicionador de aire esté apagado. Seleccione la hora a la que quiere que la unidad empiece a funcionar.
- El tablero de mandos indicará "ON"
- La hora de inicio se puede ajustar de 0.00 a 24.

Para desconectar el temporizador:

- Pulse el botón "TIMER OFF" cuando el acondicionador de aire esté encendido. Seleccione la hora a la que quiere que la unidad se apague. La ventana del tablero de mandos indicará "OFF".
- La hora de desconexión se puede ajustar de 0.00 a 24.

(7) Después del drenaje de la bomba

- Conecte la manguera de drenaje de la bomba de agua a la unidad antes de su puesta en marcha. Cuando el nivel de agua del depósito de drenaje interno alcanza el nivel predeterminado, la bomba de agua se activará y drenará el agua condensada hacia fuera a través de la manguera de drenaje conectada. La elevación máxima de funcionamiento es de 3,5 m. (en estas circunstancias, acople el bloqueo de goma al orificio trasero para prevenir el drenaje continuo).

(8) Drenaje continuo

- Cuando tenga previsto no utilizar la unidad durante un largo período de tiempo, quite el bloqueo de goma del orificio trasero y acople una sección de la manguera de drenaje continuo al conector de la manguera de drenaje. Todo el agua del depósito de drenaje se drenará hacia el exterior a través de la manguera de drenaje. (De esta forma, la bomba de agua no está activada.)

INSTALACIÓN

(1) Importante

Instale el acondicionador de aire móvil en un lugar llano y espacioso en el que las salidas de aire no puedan quedar tapadas. Debería dejarse un espacio libre mínimo de 30 cm desde una pared u otros obstáculos. Este aparato no se utilizará en el lavadero.

El enchufe debe estar accesible una vez instalado el aparato.

El cableado se efectuará de acuerdo con la normativa nacional.

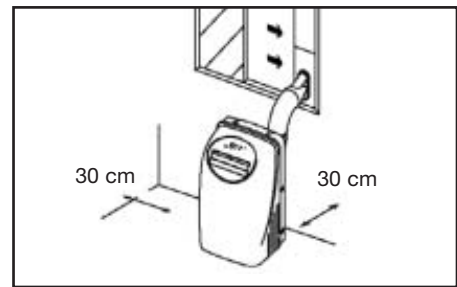

(2) Instrucciones de montaje del conducto

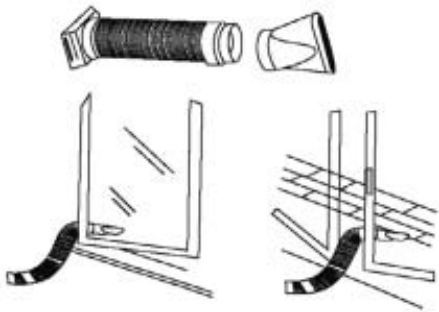

Salida de extracción de aire
Conducto

Temporal

- 1- Acople un extremo del conducto a la salida de extracción de aire del acondicionador de aire móvil: primero ajuste el lado izquierdo del conducto en el panel de extracción de aire y luego el lado derecho. Empuje hacia abajo y asegúrese de que está completamente fijo. (Véanse las figuras)
- 2- Acople el otro extremo del conducto al adaptador B.
- 3- Coloque el extremo del conducto en una ventana cercana.

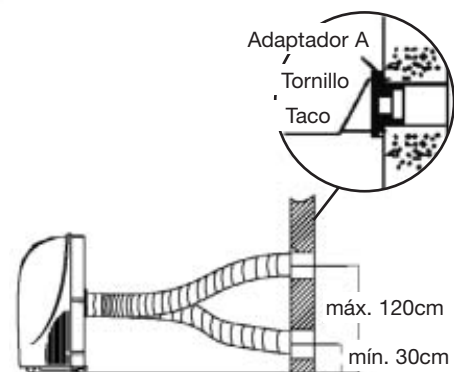

Permanente

- 1- Acople un extremo del conducto a la salida de extracción de aire del acondicionador. Según la dirección de la flecha, ajuste primero el lado izquierdo del conducto en el panel de extracción de aire y luego el lado derecho de dicho conducto. Empuje hacia abajo y asegúrese de que está completamente fijo. (Véanse las figuras)
 - 2- Instale el adaptador A con 4 tornillos y toma de pared. Asegúrese de que está completamente fijo. (Véanse las figuras)
 - 3- Acople el otro extremo del conducto al adaptador A.
 - 4- Tape el orificio con el tapón del adaptador cuando no se esté utilizando.
- El conducto se puede comprimir o extender entre 500 mm y 2.000 mm, pero es recomendable utilizar la longitud mínima del conducto.

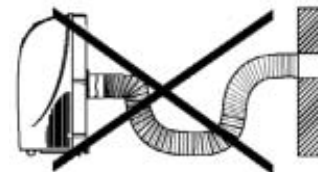

IMPORTANTE

No a la curva del excedente el conducto (véase la figura)

INSTALACIÓN

Instalación del sistema para ventana

Su sistema para ventana está diseñado para ajustarse a la mayoría de aplicaciones verticales y horizontales estándar. No obstante, podría ser necesario improvisar/modificar algunos aspectos de los procedimientos de instalación para ciertas clases de ventana. Consulte la Fig. para aperturas de ventana mínima y máxima.

Dispositivo de seguridad para el depósito de drenaje

La unidad está equipada con un depósito de drenaje interno y dos mecanismos de conexión de seguridad óptima; uno se utiliza para el control del drenaje de la bomba de agua y el otro para controlar el nivel de agua dentro del depósito de drenaje interno. Cuando el agua llega a un nivel predeterminado, el mecanismo de conexión de seguridad óptima se activa. El display digital indica P1 y el piloto indicador de lleno de agua se enciende. Traslade cuidadosamente la unidad al exterior, quite el bloqueo de goma del orificio de drenaje trasero y drene todo el agua. La unidad seguirá funcionando correctamente.

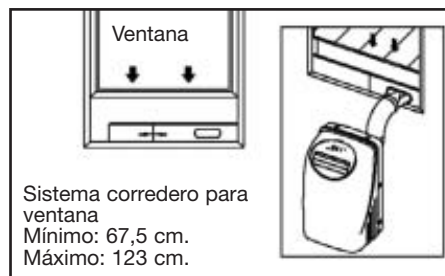

MANTENIMIENTO

IMPORTANTE

- 1- Asegúrese de desconectar la unidad antes de limpiarla.
- 2- No utilice gasolina, disolventes u otros productos químicos para limpiar la unidad.
- 3- No lave la unidad directamente debajo de un grifo o con una manguera. El contacto con la parte eléctrica puede ser peligroso.
- 4- Si el cable de alimentación está dañado, deberá repararlo el fabricante o su representante.

Filtro de aire

- Limpie el filtro de aire como mínimo una vez cada dos semanas para evitar un rendimiento inferior del ventilador debido al polvo.
- **Extracción**
Extraiga la cubierta del filtro y luego extraiga el filtro de aire de la cubierta.
- **Limpieza**
Lave el filtro de aire sumergiéndolo suavemente en agua caliente (alrededor de 40° C) con un detergente neutro. Enjuague el filtro y séquelo en un lugar sombreado.
- **Montaje**
Adjunte el filtro de aire a la cubierta del filtro usando los ganchos de sujeción que encontrará en la superficie interior de la cubierta. Vuelva a instalar la cubierta del filtro en la unidad.



Carcasa de la unidad

- Use un paño sin hilachos humedecido con detergente neutro para limpiar la carcasa de la unidad. Luego pásese un trapo seco limpio.

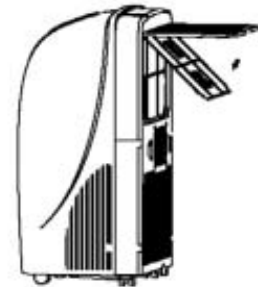

RESOLUCIÓN DE PROBLEMAS

Problemas	Posibles causas	Posibles soluciones
La unidad no se enciende al pulsar el botón 1/0	El indicador de lleno de agua parpadea; el depósito de drenaje está lleno.	Vaciar el agua del depósito de drenaje.
	La temperatura ambiente es superior a la temperatura ajustada (modo calefacción).	Reprogramar la temperatura.
	La temperatura ambiente es inferior a la temperatura ajustada (modo refrigeración).	Reprogramar la temperatura.
No suficientemente frío	Las ventanas o puertas de la habitación no están cerradas.	Asegurarse de que todas las puertas y ventanas están cerradas.
	Hay fuentes de calor dentro de la habitación.	Eliminar las fuentes de calor si es posible.
	El conducto de extracción de aire no está conectado o está bloqueado.	Conectar el conducto y asegurarse de que funciona correctamente.
	La temperatura programada es demasiado alta.	Disminuir la temperatura programada.
	El polvo bloquea el filtro de aire.	Limpie el filtro de aire.
Desconexión de la unidad en modo calefacción	Función automática de protección de recalentamiento. Cuando la temperatura de la salida de aire exceda los 70°C, el dispositivo se detendrá.	Vuelva a encenderlo cuando la unidad se haya enfriado.
Ruidos o vibraciones	El suelo no está nivelado o no es lo suficientemente plano.	Situar la unidad sobre un suelo plano y nivelado si es posible.
Ruido de molino	El ruido procede del flujo del refrigerante que hay dentro del acondicionador de aire.	Es normal.

CONTEÚDO

Regras de segurança	12
Nomes das peças	13
Acessórios	13
Painel de funcionamento do ar condicionado	14
Instruções de funcionamento do ar condicionado	15-16
Instalação	17-18
Manutenção.....	19
Resolução de problemas.....	20

REGRAS DE SEGURANÇA

- 1- Não ligar o aparelho a uma tomada defeituosa ou através de extensões eléctricas.
- 2- Não usar nos seguintes locais:
 - Próximo de fonte de calor.
 - Onde possa haver salpicos de óleo.
 - Área exposta à luz solar directa.
 - Onde possa haver salpicos de água.
 - Perto de banheiras, chuveiros ou piscinas.
 - Em estufas.
- 3- Nunca inserir os dedos ou qualquer objecto na saída de ar. As crianças devem ser especialmente advertidas.
- 4- Guardar o aparelho ao alto para manter o compressor em condições adequadas.
- 5- Desligar o aparelho antes de proceder à limpeza.
- 6- O aparelho não deve estar localizado perto de uma tomada eléctrica.
- 7- Se o aparelho estiver coberto durante o funcionamento, há o risco de sobreaquecimento.
- 8- Se as ferramentas fornecidas com o aparelho se danificarem, devem ser substituídas pelo fornecedor indicado pelo fabricante, já que são ferramentas específicas.







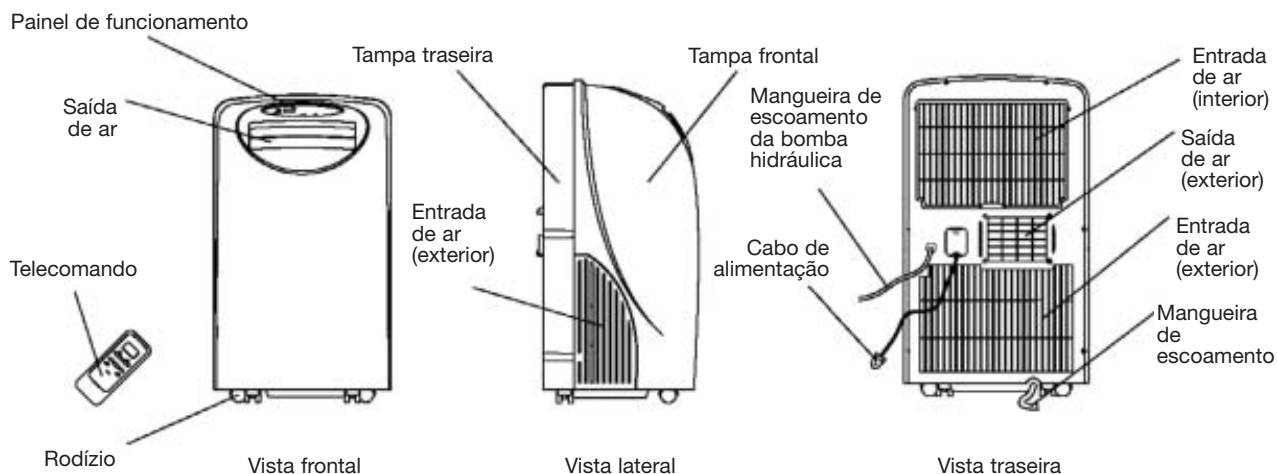

Nota: O ar condicionado só pode ser ligado a uma fonte de alimentação com um sistema de impedância não superior a 0,4582 ohm. Mas esta impedância terá de ser, no mínimo, 0,257 ohm (Para os modelos de 9000 Btu/h) ou 0,208 ohm (Para os modelos de 12000 Btu/h).

Se necessário, consultar a entidade fornecedora de energia para informação sobre impedância do sistema.

NOMES DAS PEÇAS



ACESSÓRIOS

PEÇAS	NOME DAS PEÇAS	QUANTIDADE
	Conduto	1
	Adaptador A (para montagem de conduta permanente)	1
	Adaptador B (para montagem de conduta temporária)	1
	Bucha	4
	Parafusos	4
	Pilhas alcalinas	2
	Telecomando	1
	Mangueira de escoamento da bomba de água	1

- Conferir todos os acessórios incluídos na embalagem e consultar as instruções de instalação respectivas.

PAINEL DE FUNCIONAMENTO DO AR CONDICIONADO

Arrefecimento e aquecimento

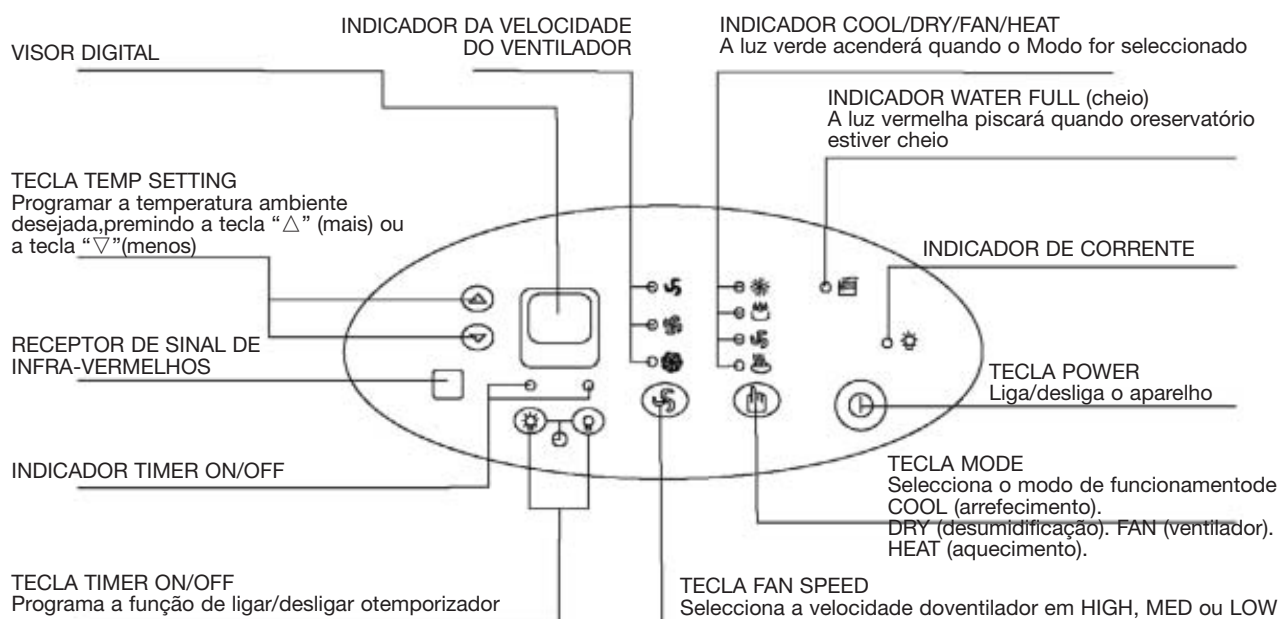

Painel de funcionamento

Tipo só arrefecimento

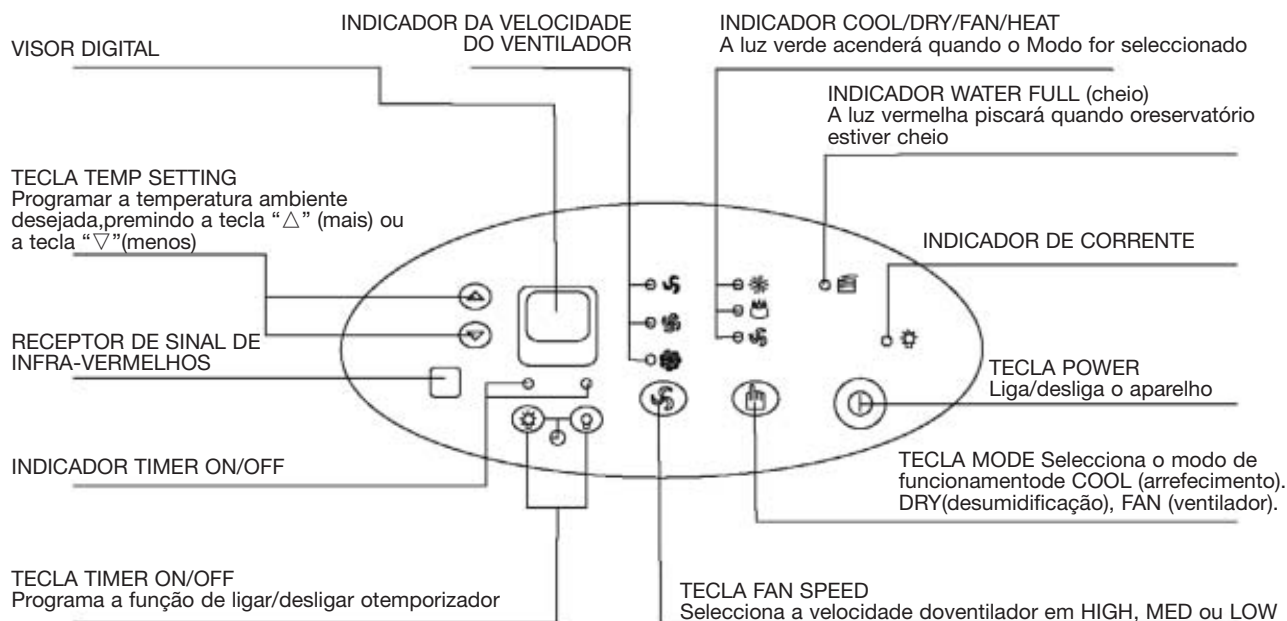

Painel de funcionamento

INSTRUÇÕES DE FUNCIONAMENTO DO AR CONDICIONADO

Antes de pôr este aparelho em funcionamento

- 1- Escolher uma localização adequada, com acesso fácil a uma tomada de corrente.
- 2- Instalar o Tubo de Exaustão Flexível e o Kit de Adaptação a Janela, como ilustrado na.

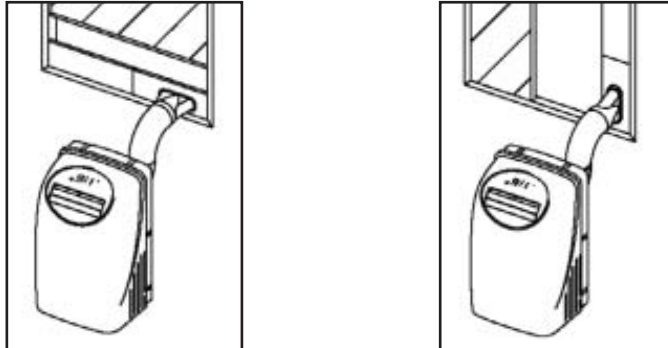

Nota: O Passo 2 só é necessário quando for usado o modo de arrefecimento.

- 3- Ligar o aparelho a uma tomada de 220V-240V~50Hz, com ligação de terra.
- 4- Verificar a correcta instalação da mangueira de escoamento da bomba hidráulica.
- 5- Premir a tecla on / off para ligar o aparelho.

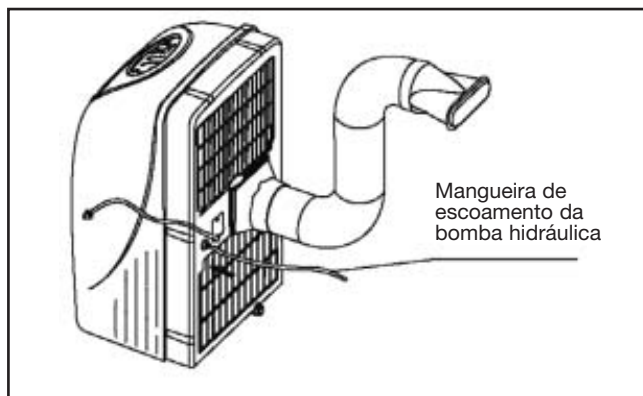

(1) Antes da utilização

Operações de Desumidificação e Arrefecimento:

- A amplitude de desumidificação é de 10°C-30°C/50°F-86°F, e a amplitude de funcionamento em arrefecimento é de 17°C-30°C/63°F-86°F.
- Se as operações de arrefecimento e desumidificação tiverem sido desligadas e necessitarem de ser ligadas novamente imediatamente a seguir, esperar cerca de três minutos até que o funcionamento possa ser reiniciado.
- Verificar se a mangueira de escoamento da bomba hidráulica está devidamente ligada ao aparelho.

Corrente de alimentação:

- Inserir a ficha numa tomada.
- Não ligar o ar condicionado a uma tomada múltipla que esteja a ser utilizada por outros aparelhos eléctricos.
- Verificar que a corrente de alimentação é de AC 220V-240V~ 50Hz.

INSTRUÇÕES DE FUNCIONAMENTO DO AR CONDICIONADO

(2) Operação de arrefecimento

- Premir a tecla "MODE" várias vezes até o indicador "COOL" se acender.
- Premir as teclas "TEMP SETTING" "▲" ou "▼" para seleccionar a temperatura ambiente desejada. (17°C-30°C/63F-86F)
- Premir a tecla "FAN SPEED" para escolher a velocidade do ventilador.

(3) Operação de desumidificação

- Premir a tecla "MODE" várias vezes até o indicador "DRY" se acender.
- Premir as teclas "TEMP SETTING" "▲" ou "▼" para seleccionar a temperatura ambiente desejada. (10 C-30°C/50F-86F)
- Nesta programação, o ventilador funcionará a uma velocidade fixa.
- Manter portas e janelas fechadas para melhores resultados de desumidificação.
- Não colocar a conduta na janela.

(4) Operação de aquecimento (O tipo só arrefecimento não dispõe de dispositivo de aquecimento)

- Premir a tecla "MODE" várias vezes até o indicador "HEAT" se acender.
- Premir as teclas "TEMP CLOCK ADJ" "▲" ou "▼" para escolher a temperatura ambiente desejada. (17°C-30°C/63°F-86°F)
- Premir a tecla "FAN SPEED" para escolher a velocidade do ventilador.
- Não colocar a conduta na janela.

(5) Operação de ventilação

- Premir a tecla "MODE" várias vezes até o indicador "FAN" se acender.
- Premir a tecla "FAN SPEED" para escolher a velocidade do ventilador.
- Não colocar a conduta na janela.

(6) Operação de temporização

Programação de ligação do temporizador:

- Premir a tecla "TIMER ON" quando o aparelho estiver desligado. Escolher a hora desejada para ligação do aparelho.
- A janela do Painel de Funcionamento mostrará "ON"
- A hora de ligação pode ser programada das 0H00 às 24H00.

Programação de cancelamento do temporizador:

- Premir a tecla "TIMER OFF" quando o ar condicionado estiver ligado. Seleccionar a hora desejada para o aparelho se desligar. A janela do Painel de Funcionamento mostrará "OFF".
- A hora para desligar pode ser programada das 0H00 às 24H00.

(7) Escoamento da água da bomba

- Ligar a mangueira de escoamento da bomba hidráulica antes de iniciar o funcionamento. Quando o nível de água do reservatório interno atingir um determinado nível, a bomba hidráulica será activada e escoará a água de condensação através da mangueira de escoamento. A altura máxima de elevação é de 3,5m. (Nestas condições, colocar a tampa de borracha no orifício traseiro para evitar o escoamento contínuo).

(8) Escoamento contínuo

- Quando se planear deixar o aparelho fora de utilização por um período prolongado, retirar a tampa de borracha do orifício traseiro e instalar a mangueira de escoamento na junta de escoamento. Toda a água do reservatório será escoada através da mangueira. (Nestas condições, a bomba hidráulica não é activada.)

INSTALAÇÃO

(1) Importante

Instalar o ar condicionado portátil em piso plano e num local onde as saídas de ar não sejam bloqueadas. Deverá ser mantido um espaço livre mínimo de 30 cm de paredes ou outros obstáculos. Este aparelho não deverá ser usado em lavandarias.

A tomada deverá estar ao alcance do local de colocação do aparelho.

A electrificação deverá ser feita em conformidade com a regulamentação local.

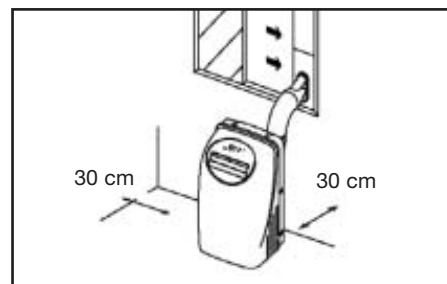

(2) Instruções de montagem da conduta

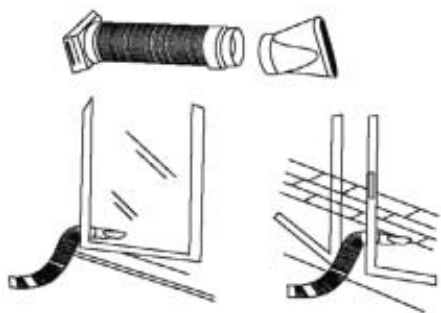

Saída de ar de exaustão
Conduta

Temporária

- 1- Ligar uma extremidade da conduta à saída de ar do aparelho, primeiro o lado esquerdo e depois o lado direito da conduta. Puxar para baixo e verificar se está firmemente fixada. (Ver as figuras)
- 2- Ligar a outra extremidade da conduta ao adaptador B.
- 3- Colocar esta extremidade numa janela próxima.

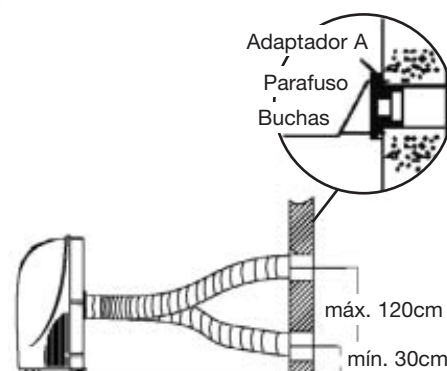

Permanente

- 1- Ligar uma extremidade da conduta à saída de ar do aparelho. Conforme a direcção da seta, fixar primeiro o lado esquerdo da conduta ao painel de saída de ar, e depois o lado direito da conduta. Puxar para baixo e verificar se esta firmemente fixada. (Ver as figuras)
 - 2- Instalar o adaptador A na parede, usando as 4 buchas e os parafusos. Verificar se está bem fixo. (Ver as figuras)
 - 3- Ligar a outra extremidade da conduta ao adaptador A.
 - 4- Tapar o orifício com a tampa do adaptador quando não for utilizado.
- A conduta pode ter entre 500 mm e 2000 mm, mais é recomendável que o comprimento seja o mínimo.

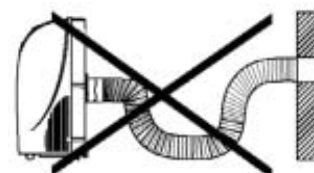

IMPORTANTE

Não a curvatura do excesso o duto
(veja a figura)

INSTALAÇÃO

Kit de Instalação em Janela

O kit de instalação foi concebido para se ajustar à maioria das janelas verticais ou horizontais. Contudo, pode ser necessário improvisar/modificar alguns aspectos dos processos de instalação para certos tipos de janelas. Consultar a Fig. para as aberturas máximas e mínimas das janelas.

Dispositivo de Segurança do Reservatório de Escoamento

Este aparelho está equipado com um reservatório de água interno, dois mecanismos de corte de segurança, dos quais um é utilizado para controlar o escoamento da bomba hidráulica, e o outro para supervisionar o nível de água no reservatório interno. Quando a água atinge um determinado nível, o mecanismo de segurança indicador de cheio é activado. O visor digital mostra P1 e o indicador Water Full acende-se. Com cuidado, virar o aparelho, retirar a tampa de borracha do orifício de escoamento e despejar a água. O aparelho continuará a funcionar.

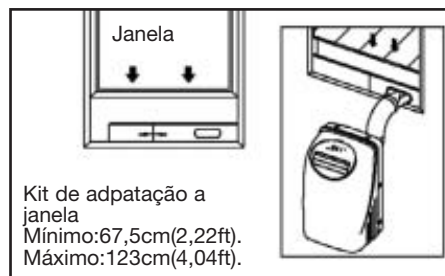

Kit de adaptação a janela
Mínimo:67,5cm(2,22ft).
Máximo:123cm(4,04ft).

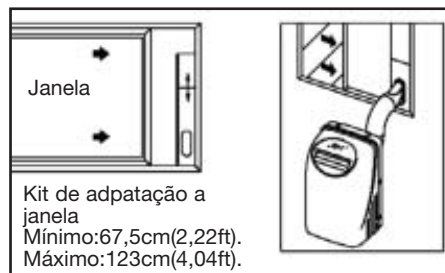

Kit de adaptação a janela
Mínimo:67,5cm(2,22ft).
Máximo:123cm(4,04ft).

MANUTENÇÃO

IMPORTANTE

- 1- Desligar o aparelho antes de proceder à limpeza.
- 2- Não usar gasolina, diluentes ou outro químicos para limpar o aparelho.
- 3- Não molhar o aparelho. A electricidade pode ser perigosa.
- 4- Se o cabo de alimentação estiver danificado, deverá ser reparado pelo fabricante ou seu representante.

Filtro de ar

- Limpar o filtro de ar pelo menos uma vez quinzenalmente para evitar um funcionamento deficiente devido à poeira.
- **Retirar**
Puxar a tampa do filtro e retirar o filtro de ar.
- **Limpieza**
Lavar o filtro de ar, mergulhando-o em água morna (cerca de 40°C/104°F) com detergente neutro. Enxaguar e deixar secar à sombra.
- **Montagem**
Colocar o filtro na tampa, utilizando os grampos de fixação do interior da tampa. Colocar o filtro no aparelho.

Exterior do aparelho

- Usar um pano humedecido com detergente neutro para limpar o exterior do aparelho, e secar com um pano seco.

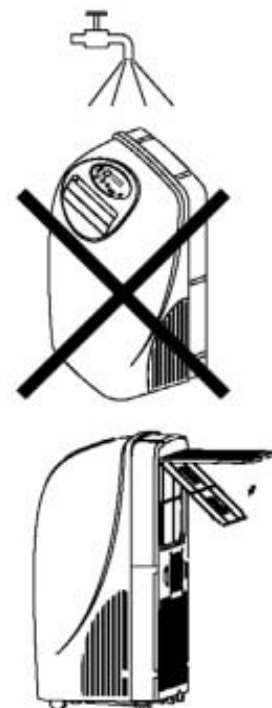

RESOLUÇÃO DE PROBLEMAS

Problemas	Causas possíveis	Soluções propostas
O aparelho não funciona quando se prime a tecla 1/0	O indicador de reservatório cheio pisca. O reservatório está cheio.	Despejar a água do reservatório.
	A temperatura ambiente é superior à temperatura programada. (Modo de aquecimento)	Reprogramar a temperatura.
	A temperatura ambiente é inferior à temperatura programada. (Modo de arrefecimento)	Reprogramar a temperatura.
Não arrefece nada	As janelas ou portas estão abertas.	Verificar se todas as portas e janelas estão fechadas.
	Há fontes de calor no aposento.	Retirar as fontes de calor, se possível.
	A conduta de saída de ar não está ligada ou está bloqueada.	Ligar a conduta e verificar se funciona adequadamente.
	A programação da temperatura está muito alta.	Diminuir a temperatura programada.
	O filtro de ar está bloqueado com poeira.	Limpar o filtro de ar.
Dispositivo de corte em modo de aquecimento	Função de protecção contra sobreaquecimento. Quando a temperatura na saída de ar ultrapassa os 70°C/158°F, o aparelho desliga-se.	Ligar novamente depois de o aparelho ter arrefecido.
Ruídos ou vibrações	O piso não está nivelado ou não é suficientemente plano.	Colocar o aparelho em piso plano e nivelado.
Som gorgolejante	O som deriva do refluxo do líquido de refrigeração dentro no ar condicionado.	É normal.

CONTENUS

Normes de sécurité	22
Éléments de l'unité	23
Accessoires	23
Panneau de commande du climatiseur.....	24
Instructions d'utilisation du climatiseur	25-26
Installation	27-28
Maintenance	29
Dépannage	30

NORMES DE SÉCURITÉ

- 1- Ne pas brancher l'unité à une prise de courant en mauvais état ou avec des connexions.
- 2- Ne pas utiliser dans les emplacements suivants :
 - À proximité d'une source ignifuge.
 - Zones où peuvent se produire des éclaboussures de pétrole
 - Zones exposées à la lumière solaire directe.
 - Zones où peuvent se produire des éclaboussures d'eau.
 - À proximité des salles de bains, des douches ou des piscines.
 - Dans les serres.
- 3- Ne jamais introduire les doigts ou tout autre objet étranger dans la sortie d'air. Informez les enfants de ces dangers.
- 4- L'unité doit toujours être en position debout afin de maintenir le compresseur dans de bonnes conditions.
- 5- Assurez-vous de débrancher l'unité avant de la nettoyer.
- 6- Le radiateur ne doit pas être sous une prise de courant.
- 7- Il existe un risque de surchauffage si l'appareil est couvert.
- 8- Si l'outil fourni avec l'appareil est endommagé, vous devrez acheter la pièce de rechange dans une boutique agréée par le fabricant, étant donné que des outils spéciaux sont nécessaires.







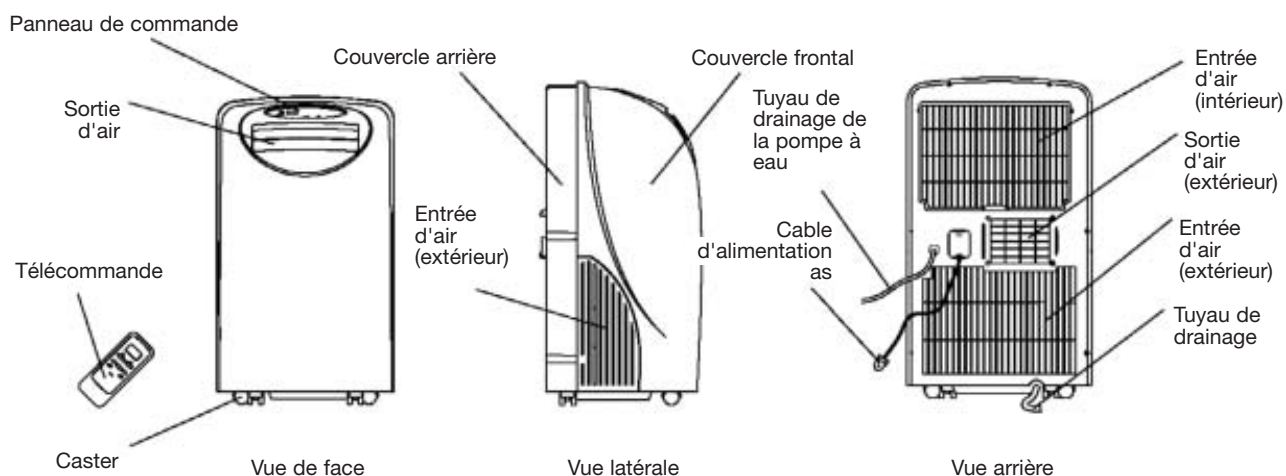

Remarque: Le climatiseur peut seulement être branché à une source d'alimentation à impédance de système inférieure ou égale à 0,4582 ohm. Cependant, l'impédance devrait être au minimum de 0,257 ohm (pour les modèles 9000 Btu/h) ou 0,208 ohm (pour les modèles 12000 Btu/h).

Si nécessaire, consulter l'autorité chargée de l'alimentation électrique pour obtenir l'information relative à l'impédance du système.

ÉLÉMENTS DE L'UNITÉ



ACCESSOIRES

ÉLÉMENTS	NOM DES ÉLÉMENTS	QUANTITÉ
	Conduit	1
	Adaptateur A (pour montage permanent du conduit)	1
	Adaptateur B (pour montage permanent du conduit)	1
	Prise de mur	4
	Vis	4
	Piles alcalines	2
	Télécommande	1
	Tuyau de drainage de la pompe à eau	1

- Vérifiez que tous les accessoires sont dans le paquet et suivez les instructions d'installation au moment de les utiliser.

PANNEAU DE COMMANDE DU CLIMATISEUR

Chauffage & climatisation

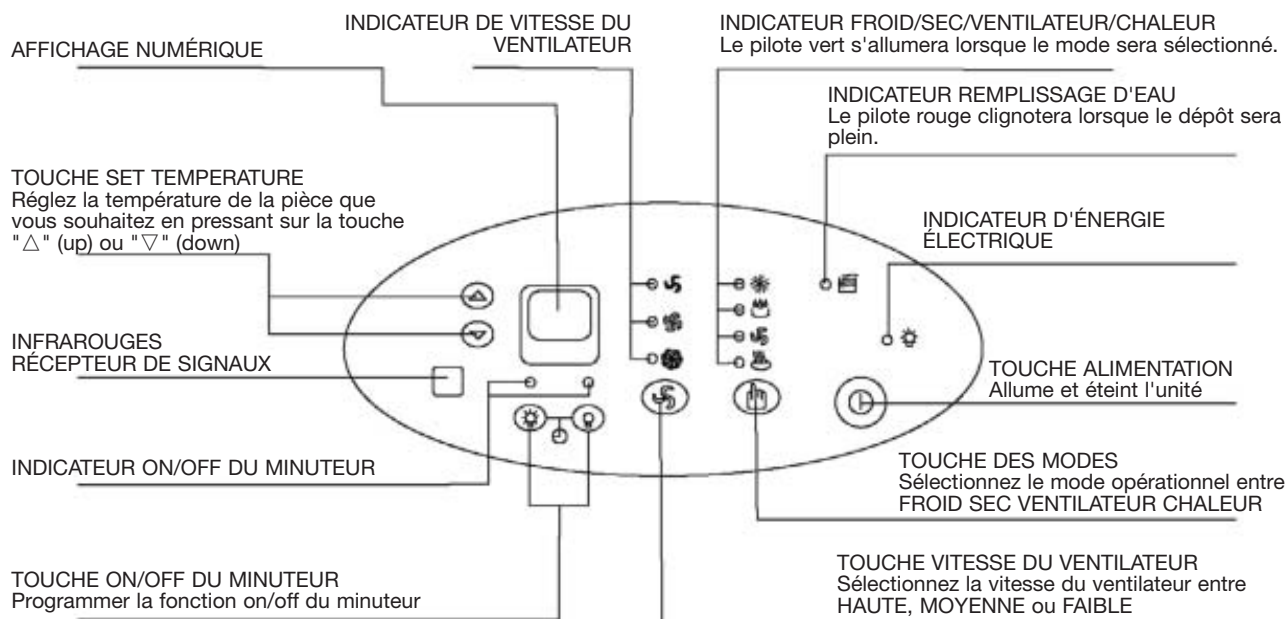

Panneau de commande

Uniquement modèle de réfrigération

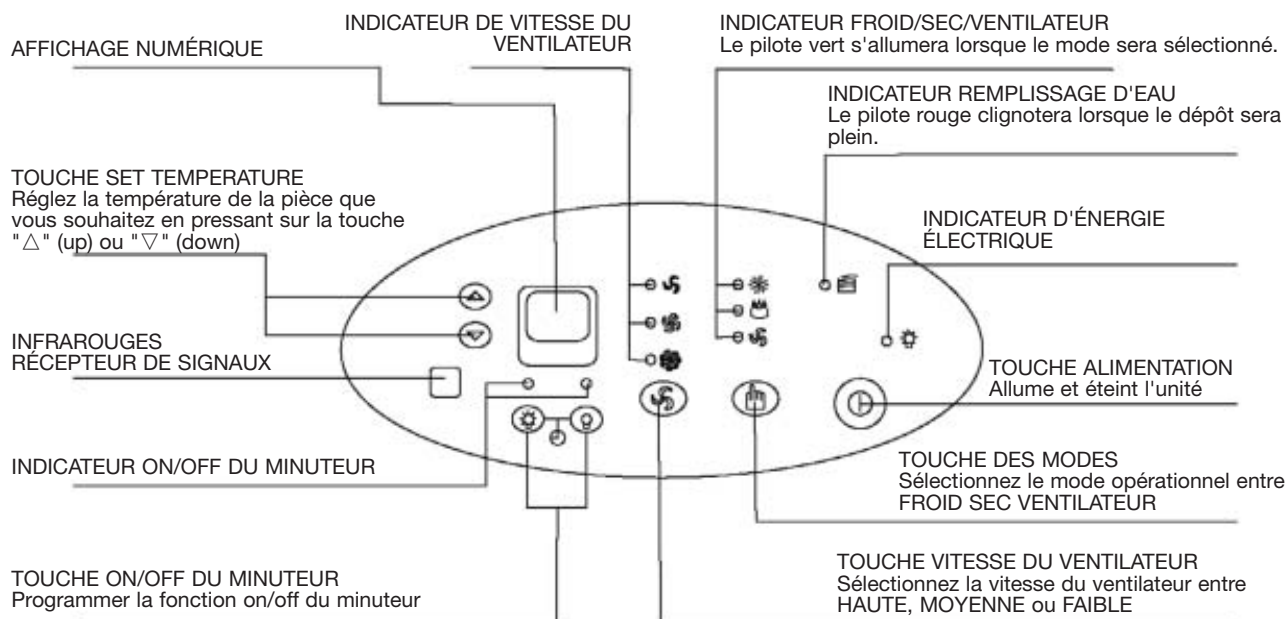

Panneau de commande

INSTRUCTIONS D'UTILISATION DU CLIMATISEUR

Avant d'allumer l'unité

- 1- Sélectionnez un lieu approprié et assurez-vous d'avoir un accès commode à une prise de courant.
- 2- Installez un tuyau d'échappement flexible et le système coulissant pour fenêtre ajustable comme l'illustre la figure.

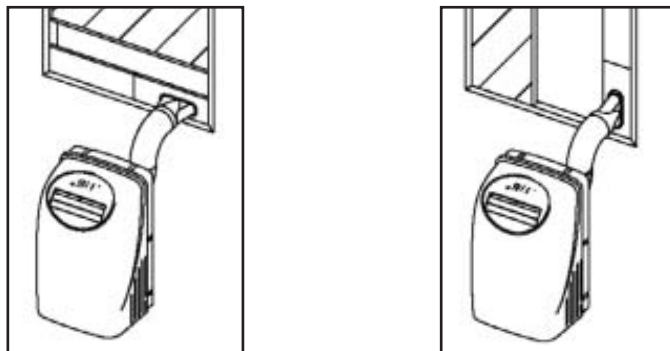

Remarque: La phase 2 est uniquement nécessaire avec le mode de réfrigération.

- 3- Branchez l'unité à une prise de courant de 220V-240V~50Hz connectée à la terre.
- 4- Assurez-vous que le tuyau de drainage de la pompe à eau soit correctement installé.
- 5- Pressez sur la touche on/off pour allumer l'unité.

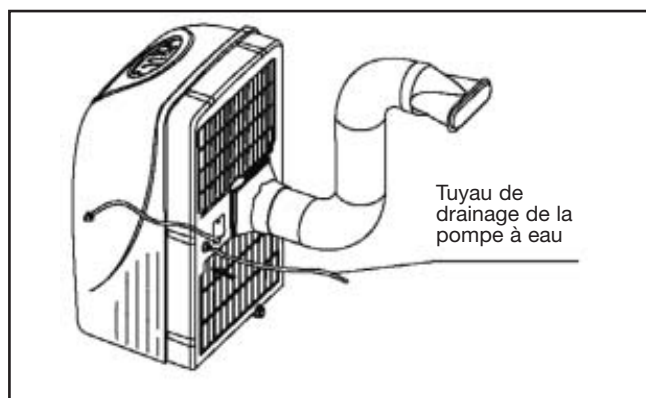

(1) Avant l'utilisation

Opérations de déshumidification et de réfrigération:

- La marge opérationnelle pour la déshumidification est de 10°C-30°C, et la marge opérationnelle pour la réfrigération de 17°C-30°C.
- Si vous avez éteint les opérations de réfrigération ou de déshumidification et si vous souhaitez les remettre peu après, attendez trois minutes environ pour que ces opérations se rétablissent.
- Assurez-vous que le tuyau de drainage de la pompe à eau est correctement branché à l'unité.

Alimentation électrique:

- Insérez la fiche dans la prise de courant.
- Ne branchez pas le climatiseur à une prise de courant multiple qui est également utilisée par d'autres appareils ménagers.
- Assurez-vous que le courant est de 220V-240V~ 50Hz.

INSTRUCTIONS D'UTILISATION DU CLIMATISEUR

(2) Mode climatisation

- Pressez plusieurs fois sur la touche "MODE" jusqu'à ce que le pilote indicateur "FROID" s'allume.
- Pressez sur les touches "TEMP SETTING" "▲" ou "▼" pour sélectionner la température que vous souhaitez. (17°C-30°C)
- Pressez sur la touche "FAN SPEED" pour sélectionner la vitesse du ventilateur.

(3) Déshumidification

- Pressez plusieurs fois sur la touche "MODE" jusqu'à ce que le pilote indicateur "DRY" (sec) s'allume.
- Pressez sur les touches "TEMP SETTING" "▲" ou "▼" pour sélectionner la température que vous souhaitez. (10°C-30°C)
- Le ventilateur tournera à une vitesse fixe.
- Fermez les portes et les fenêtres pour obtenir un meilleur résultat de la déshumidification.
- Ne placez pas le conduit vers la fenêtre.

(4) Mode chauffage (seuls les modes avec réfrigération disposent de cette fonction)

- Pressez plusieurs fois sur la touche "MODE" jusqu'à ce que le pilote indicateur "HEAT" (chaleur) s'allume.
- Pressez sur les touches "TEMP SETTING" "▲" ou "▼" pour sélectionner la température que vous souhaitez. (17°C-30°C)
- Pressez sur la touche "FAN SPEED" pour sélectionner la vitesse du ventilateur.
- Ne placez pas le conduit vers la fenêtre.

(5) Mode ventilateur

- Pressez plusieurs fois sur la touche "MODE" jusqu'à ce que le pilote indicateur "FAN" s'allume.
- Pressez sur la touche "FAN SPEED" pour sélectionner la vitesse du ventilateur.
- Ne placez pas le conduit vers la fenêtre.

(6) Fonctionnement du timer

Pour programmer le minuteur :

- Pressez sur la touche "TIMER ON" si le climatiseur est éteint. Sélectionnez l'heure de mise en fonctionnement de l'unité.
- Le panneau de commandes indiquera "ON"
- L'heure de commencement peut être réglée de 00h00 à 24h00.

Pour débrancher le minuteur :

- Pressez sur la touche "TIMER OFF" si le climatiseur est allumé. Sélectionnez l'heure de mise en arrêt de l'unité. La fenêtre du panneau de commandes indiquera "OFF".
- L'heure de déconnexion peut être réglée de 00h00 à 24h00.

(7) Après le drainage de la pompe à eau.

- Branchez le tuyau de drainage de la pompe à eau à l'unité avant sa mise en marche. Lorsque le niveau de l'eau du dépôt de drainage atteint le niveau prédéterminé, la pompe à eau s'activera et drainera l'eau condensée par le tuyau de drainage branché. L'élévation maximale de fonctionnement est de 3,5 m. (dans ces circonstances, assemblez le blocage en caoutchouc à l'orifice arrière pour prévenir le drainage continu).

(8) Drainage continu

- Si vous n'envisagez pas d'utiliser l'unité pendant une longue période, retirez le blocage en caoutchouc de l'orifice arrière et assemblez une section du tuyau de drainage continu au connecteur du tuyau de drainage. Toute l'eau du dépôt de drainage sera drainée vers l'extérieur par le tuyau de drainage. (Ainsi, la pompe à eau sera activée).

INSTALLATION

(1) Important

Installez le climatiseur portable dans un lieu plat et spacieux dans lequel les sorties d'air ne peuvent être obturées. Vous devez laisser un espace libre minimum de 30 cm depuis un mur ou d'autres obstacles. Cet appareil ne doit pas être utilisé dans la buanderie.

La fiche doit être accessible après installation de l'appareil.

Le câblage doit être réalisé conformément aux normes nationales en vigueur.

(2) Instructions de montage du conduit

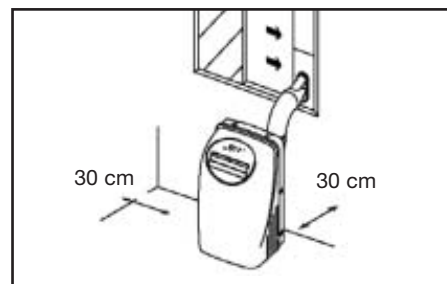
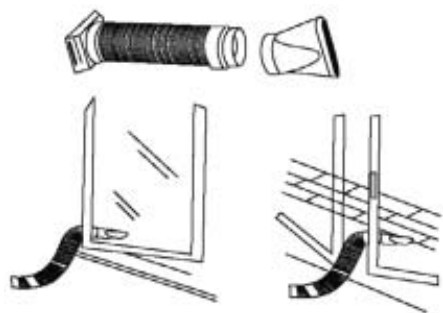

Provisoire

- 1- Assemblez une extrémité du conduit à la sortie d'extraction d'air du climatiseur portable : d'abord, réglez le côté gauche du conduit dans le panneau d'extraction d'air, puis le côté droit de ce conduit. Poussez vers le bas et assurez-vous qu'il est complètement fixe. (Voir les illustrations)
- 2- Assemblez l'autre extrémité du conduit à l'adaptateur B.
- 3- Placez l'extrémité de la conduite dans une fenêtre proche.

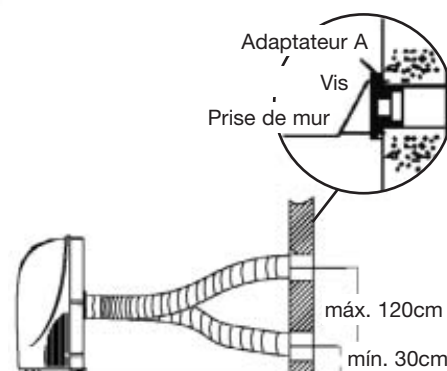

Permanente

- 1- Assemblez une extrémité du conduit à la sortie d'extraction d'air du climatiseur portable. Selon le sens de la flèche, réglez d'abord le côté gauche du conduit dans le panneau d'extraction d'air, puis le côté droit de ce conduit. Poussez vers le bas et assurez-vous qu'il est complètement fixe. (Voir les illustrations)
 - 2- Installez l'adaptateur A avec 4 vis et prise murale. Assurez-vous que cela soit bien fixé. (Voir les illustrations)
 - 3- Assemblez l'autre extrémité du conduit à l'adaptateur A.
 - 4- Fermez l'orifice avec le bouchon si l'appareil n'est pas utilisé.
- Le conduit peut être réduit ou allongé entre 500 mm et 2 000 mm, mais il est recommandé d'utiliser la longueur minimale du conduit.

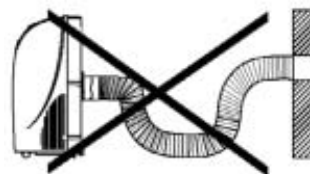

INSTALLATION

Installation du système pour la fenêtre

Ce système pour fenêtre est conçu pour s'adapter à la plupart des applications verticales y horizontales standards. Cependant, il pourrait être nécessaire d'improviser/modifier certains aspects des procédures d'installation pour certains types de fenêtres.

Se reporter au schémas pour ouvertures de fenêtre minimum et maximum.

Dispositif de sécurité pour le dépôt de drainage

L'unité est munie d'un dépôt de drainage interne et de deux mécanismes de connexion de sécurité optimale ; l'un est utilisé pour le contrôle du drainage de la pompe à eau et l'autre pour contrôler le niveau d'eau dans le dépôt de drainage interne. Lorsque l'eau atteint un niveau prédéterminé, le mécanisme de connexion de sécurité optimale est activé. L'affichage numérique indique P1 et le pilote indicateur de remplissage de l'eau s'allume. Transportez prudemment l'unité vers l'extérieur, retirez le blocage en caoutchouc de l'orifice de drainage arrière et drainez toute l'eau. L'unité continuera de fonctionner correctement.

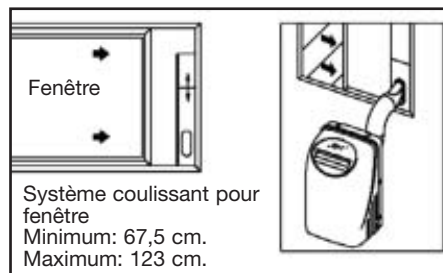
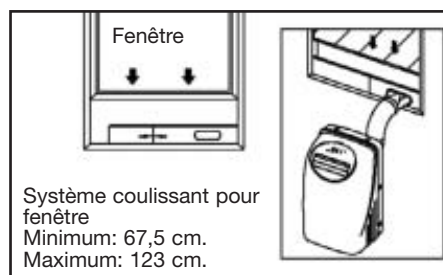

MAINTENANCE

IMPORTANT

- 1- Veillez à débrancher l'unité avant de la nettoyer.
- 2- Ne pas utiliser d'essence, de dissolvants ou tout autre produit chimique pour nettoyer l'unité.
- 3- Ne pas laver directement l'unité sous un robinet ou à l'aide d'un tuyau. Le contact avec la partie électrique peut être dangereux.
- 4- Si le câble d'alimentation est endommagé, le fabricant ou son représentant devront le réparer.

Filtre à air

- Nettoyez le filtre à air toutes les deux semaines pour éviter un rendement inférieur du ventilateur en raison de la poussière.
- **Extraction**
Retirez le couvercle du filtre puis extrayez le filtre à air du couvercle.
- **Nettoyage**
Lavez le filtre à air en l'immergeant doucement dans de l'eau chaude (environ à 40° C) avec un détergent neutre. Rincez le filtre et séchez-le à l'ombre.
- **Montage**
Placez le filtre à air au couvercle en utilisant les crochets de fixation qui se trouvent sur la surface intérieure du couvercle. Remplacez le couvercle du filtre dans l'unité.

Carcasse de l'unité

- Utilisez un chiffon sans peluches imbibé de détergent neutre pour nettoyer la carcasse de l'unité. Ensuite passez un chiffon sec propre.

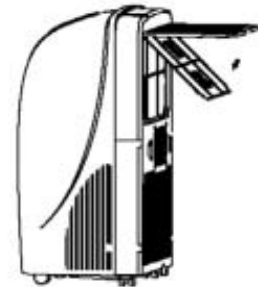

DÉPANNAGE

Problèmes	Causes éventuelles	Solutions éventuelles
L'unité ne sa'allume pas en pressant sur la touche 1/0	L'indicateur de remplissage d'eau clignote ; le dépôt de drainage est plein.	Videz l'eau du dépôt de drainage.
	La température ambiante est supérieure à la température réglée (mode chauffage).	Reprogrammer la température.
	La température ambiante est inférieure à la température réglée (mode réfrigération).	Reprogrammer la température.
Insuffisamment froid	Les portes ou les fenêtres de la pièce ne sont pas fermées.	Assurez-vous que toutes les portes et les fenêtres de la pièce sont fermées.
	Il y a des sources de chaleur dans la pièce.	Éliminez si possible les sources de chaleur.
	Le conduit d'extraction d'air n'est pas branché ou est bloqué.	Branchez le conduit et assurez-vous qu'il fonctionne correctement.
	La température programmée est trop élevée.	Diminuer la température programmée.
	La poussière bloque le filtre à air.	Nettoyer le filtre à air.
Débranchement de l'unité en mode chauffage	Fonction automatique de protection de rechauffage. Lorsque la température de la sorte d'air dépasse les 70°C, le dispositif s'arrêtera.	Rallumez-le si l'unité s'est refroidie.
Bruits ou vibrations	Le sol n'est pas nivelé ou n'est pas suffisamment plat.	Placez si possible l'unité sur un sol plat et nivelé.
Bruit de moulin	Le bruit provient du flux du réfrigérant qui se trouve dans le climatiseur.	C'est normal.

CONTENUTI

Norme di sicurezza	32
Componenti dell'unità	33
Accessori	33
Asse dei comandi del condizionatore d'aria	34
Istruzioni d'uso del condizionatore d'aria	35-36
Installazione	37-38
Manutenzione	39
Risoluzione problemi	40

NORME DI SICUREZZA

- 1- Non collegare l'unità ad una presa di corrente in mal stato o con connessioni.
- 2- Non usare nelle seguenti ubicazioni:
 - Vicino ad una fonte ignifuga.
 - Zone dove possano prodursi perdite di benzina.
 - Zone esposte direttamente alla luce del sole.
 - Zone dove possano esserci perdite di acqua.
 - Vicino ai bagni, docce o piscine.
 - In serre.
- 3- Non introdurre mai le dita o qualsiasi oggetto estraneo nell'uscita d'aria. È necessario avvertire i bambini di questi pericoli.
- 4- Conservi sempre l'unità rivolta verso l'alto per mantenere il compressore in buone condizioni.
- 5- È necessario assicurarsi di scollegare l'unità prima di pulirla.
- 6- Il riscaldamento non deve essere posizionato sotto una presa di corrente.
- 7- Se l'apparecchio è coperto, c'è il rischio di surriscaldamento.
- 8- Se lo strumento fornito con l'apparecchio è danneggiato, dovrà comprare il ricambio in un negozio indicato dal fabbricante, dato che sono necessari strumenti speciali.







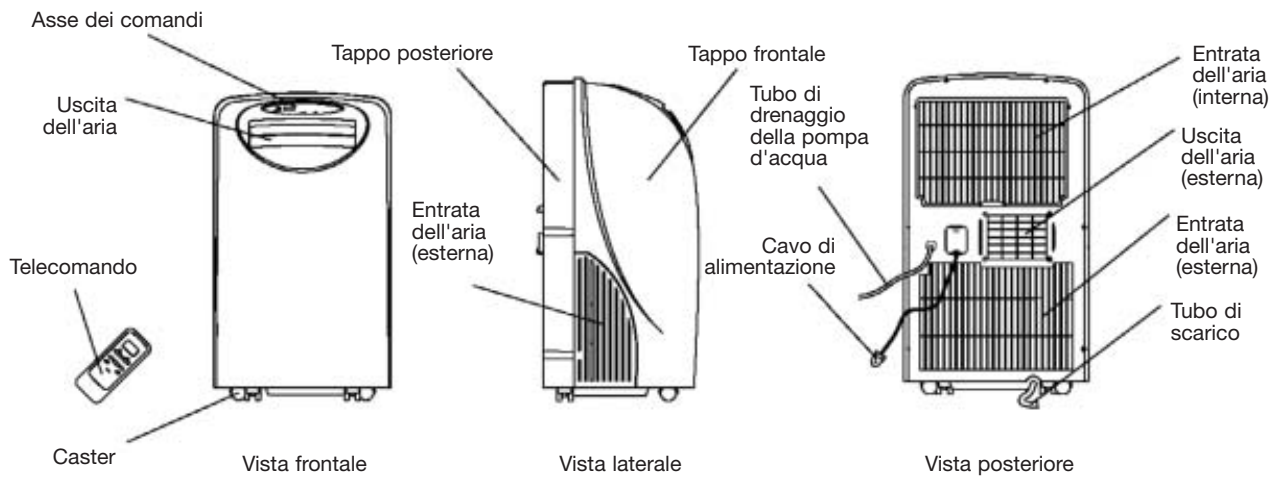

Nota: Il condizionatore d'aria può essere collegato solo ad una fonte di alimentazione con una impedenza di sistema inferiore a 0.4582 ohm. Nonostante, la impedenza dovrebbe essere almeno di 0.257 ohm (in modelli 9000 Btu/h) o 0.208 ohm (in modelli 12000 Btu/h).

Nel caso di necessità richiedi le informazioni necessarie sulla impedenza del sistema alla compagnia fornitore di corrente.

COMPONENTI DELL'UNITÀ



ACCESSORI

COMPONENTI	NOME DELLE COMPONENTI	QUANTITÀ
	Condotte	1
	Adattatore A (per montaggio permanente delle condotte)	1
	Adattatore B (per montaggio temporaneo delle condotte)	1
	Fisher	4
	Viti	4
	Pile alcaline	2
	Telecomando	1
	Tubo di drenaggio della pompa d'acqua	1

- Verifichi che tutti gli accessori siano nel pacchetto e segua le istruzioni di installazione al momento dell'utilizzo.

ASSE DEI COMANDI DEL CONDIZIONATORE D'ARIA

Refrigeramento e riscaldamento

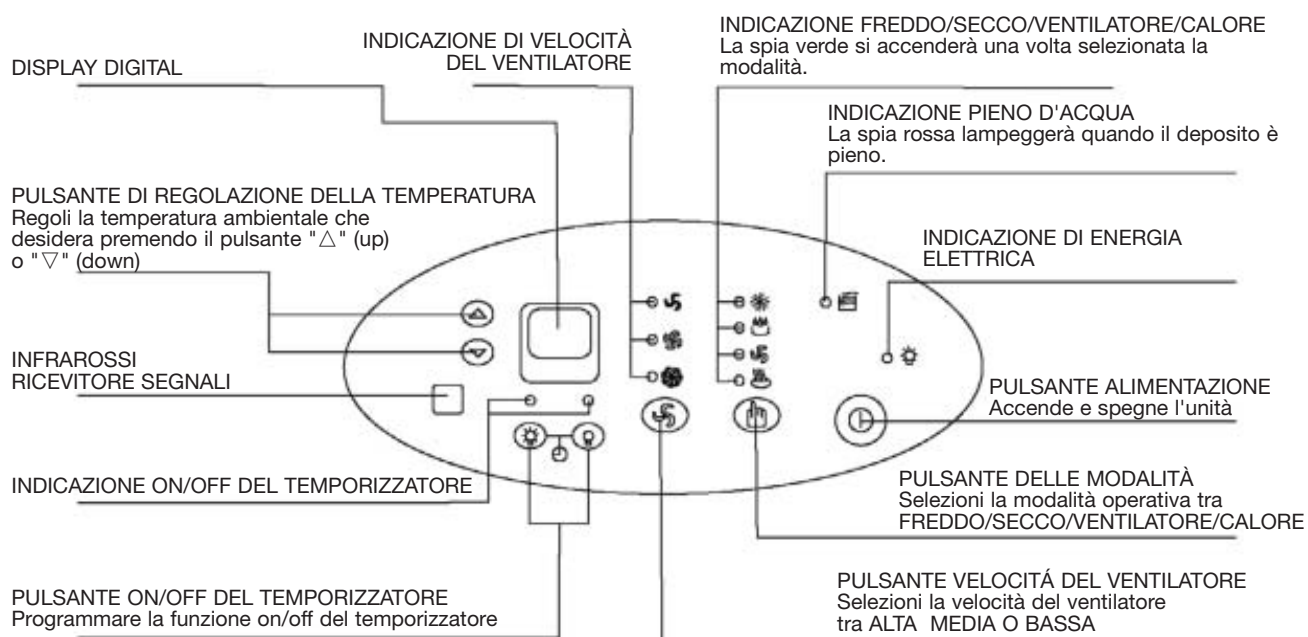

Asse dei comandi

Solo modello di refrigeramento

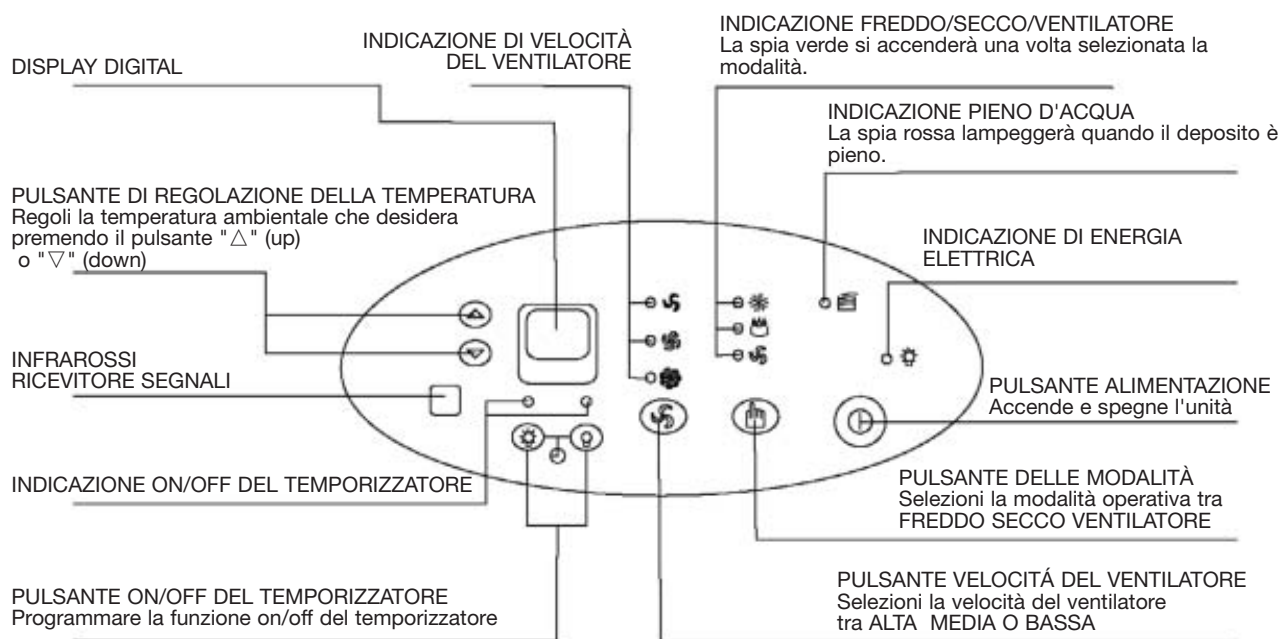

Asse dei comandi

ISTRUZIONI D'USO DEL CONDIZIONATORE D'ARIA

Prima di accendere l'unità

- 1- Selezionare un luogo adeguato e assicurarsi di avere un accesso comodo ad una presa di corrente.
- 2- Installare un tubo di scarico flessibile ed il sistema scorrevole per finestra regolabile così come è illustrato.

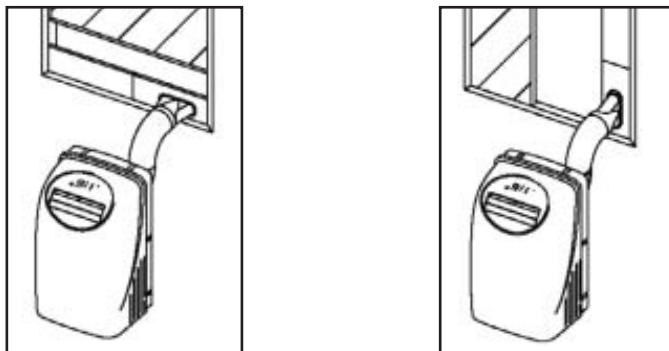

Nota: Il passo 2 è necessario solo con la modalità di refrigeramento.

- 3- Collegare l'unità ad una presa di corrente di 220V-240V~50Hz collegata a terra.
- 4- Si assicuri che il tubo di scarico della pompa d'acqua sia stato installato correttamente.
- 5- Premere il pulsante on/off per accendere l'unità.

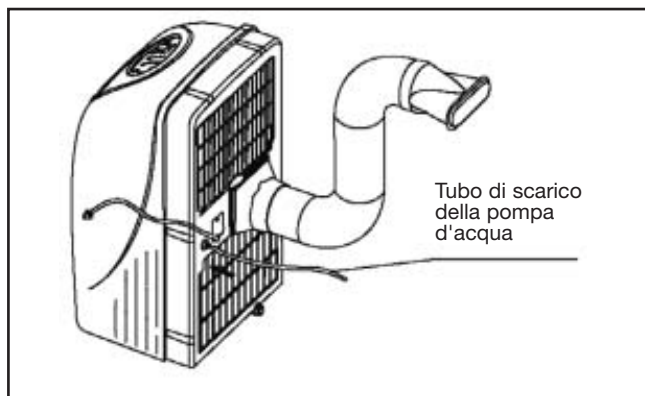

(1) Prima dell'uso

Operazioni di deumidificazione e refrigeramento:

- Il margine operativo per la deumidificazione è di 10°C-30°C, ed il margine operativo per il refrigeramento è di 17°C-30°C.
- Se ha spento le operazioni di refrigeramento o deumidificazione ed ha bisogno di metterle di nuovo in marcia dopo poco, attenda circa tre minuti prima che queste operazioni funzionino di nuovo.
- Si assicuri che il tubo di scarico della pompa d'acqua sia collegato correttamente all'unità.

Rifornimento elettrico:

- Inserire la presa nella spina.
- Non collegare il condizionatore d'aria ad una presa multiple che sia utilizzata da altri elettrodomestici.
- È necessario assicurarsi che la corrente sia 220V-240V~ 50Hz.

ISTRUZIONI D'USO DEL CONDIZIONATORE D'ARIA

(2) Funzionamento in modalità refrigeramento

- Premere il pulsante "MODE" varie volte fin quando la spia di indicazione "FREDDO" si accende.
- Premere i pulsanti "TEMP SETTING" "▲" o "▼" per selezionare la temperatura ambiente che desidera. (17°C-30°C)
- Premere il pulsante "FAN SPEED" per selezionare la velocità del ventilatore.

(3) Deumidificatore

- Premere il pulsante "MODE" varie volte fin quando la spia di indicazione "DRY" (secco) si accende.
- Premere i pulsanti "TEMP SETTING" "▲" o "▼" per selezionare la temperatura ambiente che desidera. (10°C-30°C)
- Il ventilatore girerà ad una velocità fissa.
- Chiudere la porta per ottenere il miglior effetto di deumidificazione.
- Non posizionare le condotte verso la finestra.

(4) Modalità riscaldamento (le modalità con solo refrigeramento non dispongono di questa funzione)

- Premere il pulsante "MODE" varie volte fin quando la spia di indicazione "HEAT" (calore) si accende.
- Premere i pulsanti "TEMP SETTING" "▲" o "▼" per selezionare la temperatura ambiente desiderata. (17°C-30°C)
- Premere il pulsante "FAN SPEED" per selezionare la velocità del ventilatore.
- Non posizionare le condotte verso la finestra.

(5) Modalità ventilatore

- Premere il pulsante "MODE" varie volte fin quando si accende la spia di indicazione "FAN".
- Premere il pulsante "FAN SPEED" per scegliere la velocità del ventilatore.
- Non posizionare le condotte verso la finestra.

(6) Funzionamento del temporizzatore

Per programmare il temporizzatore:

- Premere il pulsante "TIMER ON" quando il condizionatore d'aria sia spento. Selezionare l'ora in cui si vuole che l'unità inizi a funzionare.
- L'asse dei comandi indicherà "ON"
- L'ora di inizio si può regolare da 0.00 a 24.

Per scollegare il temporizzatore:

- Premere il pulsante "TIMER OFF" quando il condizionatore d'aria sia acceso. Selezionare l'ora in cui si vuole che l'unità si spenga. La finestra dell'asse dei comandi indicherà "OFF".
- L'ora di scollegamento si può regolare da 0.00 a 24.

(7) Dopo il drenaggio della pompa

- Collegare il tubo di scarico della pompa d'acqua all'unità prima della sua attivazione. Quando il livello dell'acqua del deposito di drenaggio interno raggiunge il livello prestabilito, la pompa d'acqua si attiverà e drenerà l'acqua condensata verso l'esterno attraverso il tubo di scarico collegato. L'elevazione massima di funzionamento è di 3,5 m. (in queste circostanze, collega il blocco di gomma all'orificio posteriore per prevenire lo scarico continuo).

(8) Drenaggio continuo

- Quando non si vuole utilizzare l'unità durante un periodo lungo di tempo, scolleghi il blocco di gomma dall'orificio posteriore e collegi una sezione dal tubo di scarico continuo al connettore del tubo di scarico. Tutta l'acqua del deposito di drenaggio si drenerà verso l'esterno mediante il tubo di scarico. (In questo modo, la pompa d'acqua non è attivata.)

INSTALLAZIONE

(1) Importante

Installare il condizionatore d'aria mobile in un luogo piano e spazioso dove le uscite d'aria non possano essere tappate. Dovrebbe lasciarsi uno spazio libero di 30 cm da una parete o altri ostacoli. Questo apparecchio non si utilizza nel lavandino.

La presa deve essere accessibile una volta installato l'apparecchio.
Il cablaggio si utilizza in conformità con la normativa nazionale.

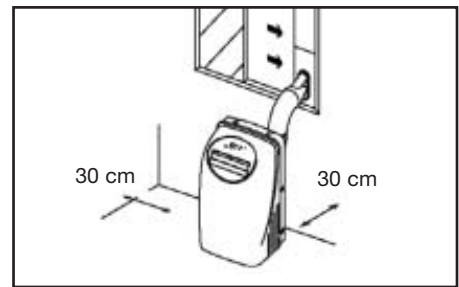

(2) Istruzioni di montaggio delle condotte

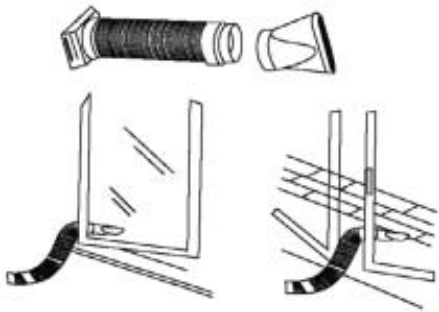

Uscita di estrazione d'aria
Condotte

Temporaneo

- 1- Colleghi un estremo delle condotte all'uscita di estrazione d'aria del condizionatore d'aria mobile: prioa regoli il lato sinistro delle condotte nel pannello di estrazione d'aria e poi al lato destro. Spinga verso il basso e si assicuri che sia completamente fisso. (Vedere le figure)
- 2- Colleghi l'altro estremo delle condotte all'adattatore B.
- 3- Posizioni l'estremo delle condotte su una finestra vicina.

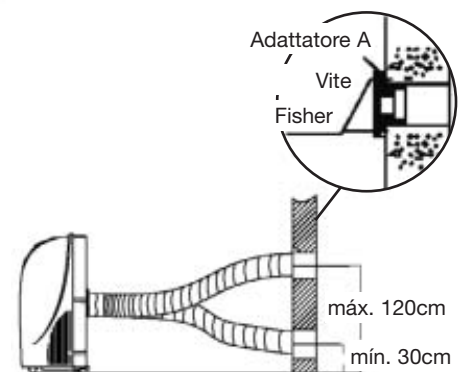

Permanente

- 1- Colleghi un estremo delle condotte all'uscita di estrazione d'aria del condizionatore. In base alla direzione della freccia, regoli prima il lato sinistro delle condotte nel pannello di estrazione d'aria e poi il lato destro di tali condotte. Spinga verso il basso e si assicuri che sia completamente fisso. (Vedere le figure)
 - 2- Installare l'adattatore A con 4 viti e presa a muro. Assicurarsi che sia completamente fisso. (Vedere le immagini)
 - 3- Colleghi l'altro estremo delle condotte all'adattatore A.
 - 4- Tappare l'orificio con il coperchio dell'adattatore una volta utilizzato.
- Le condotte si possono comprimere o estendere tra 500 mm e 2.000 mm, ma è raccomandato usare la lunghezza minima delle condotte.

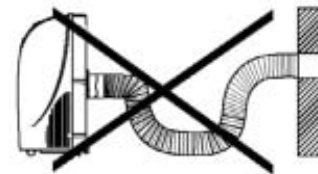

IMPORTANTE

Non curvare le condotte
(vedere figura)

INSTALLAZIONE

Installazione del sistema per finestra

Il suo sistema per finestra è disegnato per essere regolato alla maggior parte delle applicazioni verticali e orizzontali standard. Nonostante ciò, potrebbe essere necessario improvvisare / modificare alcuni aspetti dei processi di installazione per alcuni tipi di finestre. Consultare la Fig. per aperture di finestra minima e massima.

Dispositivo di sicurezza per il deposito di drenaggio

L'unità è dotata di un deposito di drenaggio interno e due meccanismi di collegamento di sicurezza ottima; uno si utilizza per il controllo del drenaggio della pompa d'acqua e l'altro per controllare il livello dell'acqua nel deposito di drenaggio interno. Quando l'acqua giunge ad un livello predeterminato, il meccanismo di collegamento di sicurezza ottima si attiva. Il display digitale indica P1 e la spia di indicazione del pieno d'acqua si accende. Trasportare con attenzione l'unità all'esterno, togliere il blocco di gomma dell'orificio di drenaggio posteriore e dreni tutta l'acqua.

L'unità continuerà a funzionare correttamente.

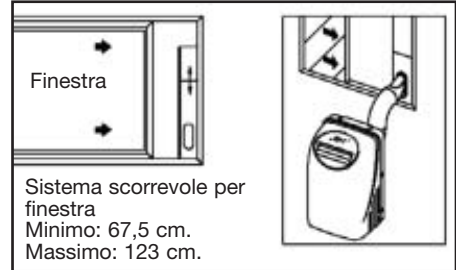
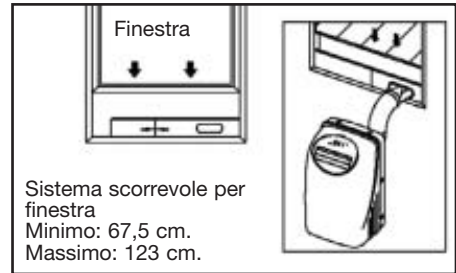

MANUTENZIONE

IMPORTANTE

- 1- È necessario assicurarsi di scollegare l'unità prima di pulirla.
- 2- Non utilizzare benzina, solventi o altri prodotti chimici per pulire l'unità.
- 3- Non lavare l'unità direttamente sotto un lavandino o con una pompa. Il contatto con la parte elettrica può essere pericoloso.
- 4- Se il cavo di alimentazione è danneggiato, dovrà ripararlo il fabbricante o il suo rappresentante.

Filtro di aria

- Pulire il filtro dell'aria almeno una volta ogni due settimane per evitare un rendimento inferiore del ventilatore a causa della polvere.
- **Estrazione**
Estrarre la copertura del filtro e poi estrarre il filtro dell'aria dalla copertura.
- **Pulizia**
Lavare il filtro dell'aria sommerkendolo delicatamente in acqua calda (circa 40° C) con un detergente neutro. Lavare il filtro asciugare in un luogo ombreggiato.
- **Montaggio**
Aggiunga il filtro d'aria alla copertura del filtro usando i ganchi di sostegno che troverà nella superficie interna della copertura. Installi di nuovo la copertura del filtro nella unità.

Carcassa dell'unità

- Usare un panno senza fili inumidito con detergente neutro per pulire la carcassa dell'unità. Poi passare un panno secco pulito.

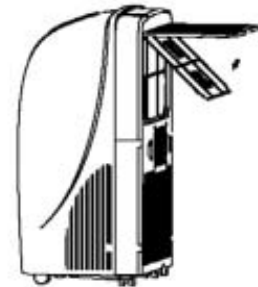

RISOLUZIONE PROBLEMI

Problemi	Possibili cause	Possibili risoluzioni
L'unità non si accende al premere il pulsante 1/0	L'indicazione di pieno d'acqua lampeggia; il deposito del drenaggio è pieno.	Svuotare l'acqua dal deposito di drenaggio.
	La temperatura ambiente è superiore alla temperatura regolata (modalità riscaldamento).	Programmare di nuovo la temperatura.
	La temperatura ambiente è inferiore alla temperatura regolata (modalità refrigeramento).	Programmare di nuovo la temperatura.
Non abbastanza freddo	Le finestre o porte della stanza non sono chiuse.	Assicurarsi che tutte le porte e le finestre siano chiuse.
	Ci sono fonti di calore nella stanza.	Eliminare le fonti di calore se è possibile.
	Le condotte di estrazione d'aria non sono collegate o sono bloccate.	Collegare le condotte e assicurarsi che funzionano correttamente.
	La temperatura programmata è troppo alta.	Disminuir la temperatura programada.
	La polvere blocca il filtro dell'aria.	Pulire il filtro dell'aria.
Scollegare l'unità in modalità riscaldamento	Funzione automatica di protezione di riscaldamento. Quando la temperatura d'uscita d'aria supera i 70°C, il dispositivo si bloccherà.	Accenderlo di nuovo quando l'unità si sia raffreddata.
Rumori e vibrazioni	Il suolo non è livellato o non è abbastanza piano.	Posizionare l'unità su una superficie piana se è possibile.
Rumore di mulino	Il rumore proviene dal flusso del refrigeramento che c'è dentro il condizionatore d'aria.	È normale.

CONTENTS

Safety rules	42
Names of parts	43
Accessories	43
Operation panel of the air conditioner	44
Operating instructing for the air conditioner	45-46
Installation	47-48
Maintenance	49
Trouble shooting	50

SAFETY RULES







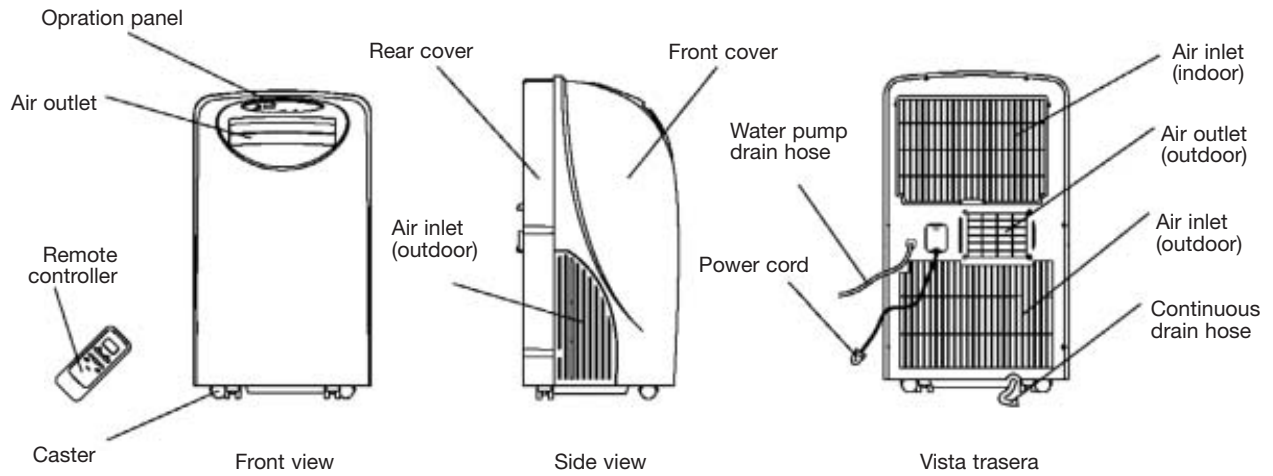

- 1- Do not connect unit to any ac socket in disrepair or with connections.
- 2- Do not use in the following locations:
 - Next to source of fire.
 - An area where oil is likely to splash.
 - An area exposed to direct sunlight.
 - An area where water is likely to splash.
 - Near a bath, a shower or a swimming pool.
 - In the green house.
- 3- Never insert your fingers or any foreign objects into the air outlet. Take special care to warn children of these dangers.
- 4- Always store the unit upright in order to maintain the compressor in a proper condition.
- 5- Be sure to unplug the unit before cleaning.
- 6- The heater must not be located immediately below a socket outlet.
- 7- If the appliance is covered, there is a risk of overheat.
- 8- If the supply tool of this appliance is damaged, it must be replaced by a repair shop appointed by the manufacturer, because special purpose tools are required.

Note: The air-conditioner can be connected only to a supply with system impedance no more than 0.4582 ohm. But the system impedance should be at least 0.257ohm (For 9000Btu/h models) or 0.208ohm(For 12000Btu/h models).
In case necessary, please consult your supply authority for system impedance information.

NAMES OF PARTS



ACCESSORIES

PARTS	PARTS NAME	QUANTITY
	Duct	1
	Adaptor A (for permanent ductmounting)	1
	Adaptor B (for temporary ductmounting)	1
	Wall plug	4
	Screws	4
	Alkaline batteries	2
	Remote controller	1
	Water pump drain hose	1

- Check all the accessories are included in the package and please refer to the installation instructions for their usage.

OPERATION PANEL OF THE AIR CONDITIONER

Cooling and heating

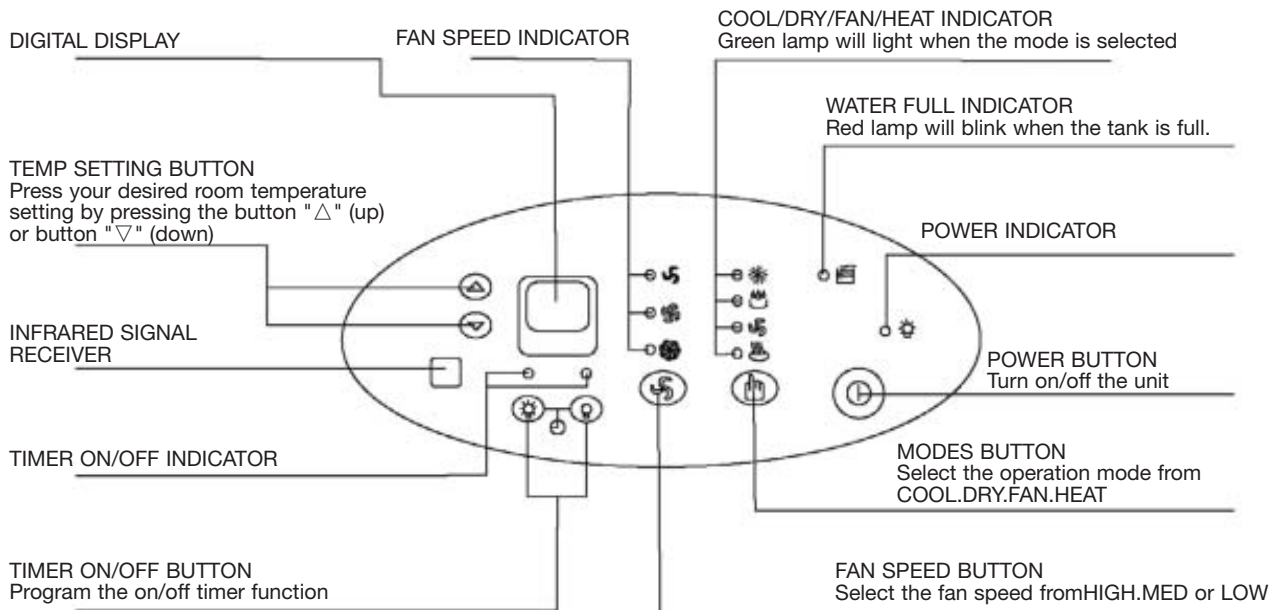

Operating panel

Cooling only type

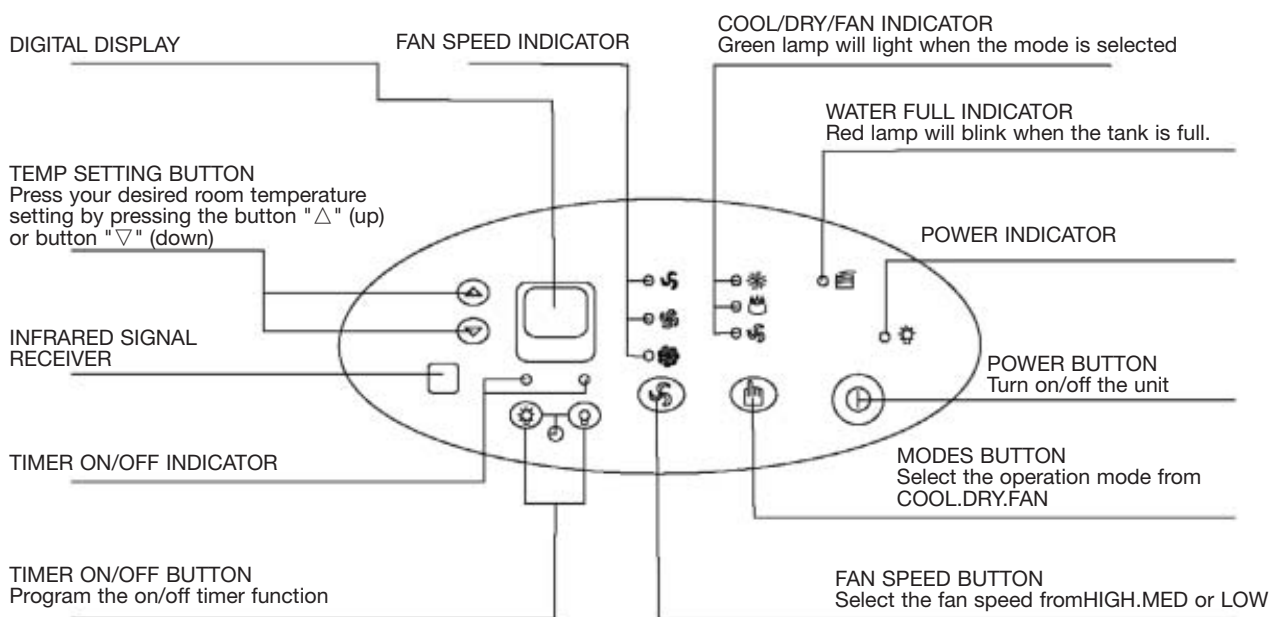

Operating panel

OPERATING INSTRUCTING FOR THE AIR CONDITIONER

Before starting this unit

- 1- Select a suitable location, make sure you have easy access to an electrical outlet.
- 2- Install the Flexible Exhaust Hose and the Adjustable Window Slider Kit as depicted in Fig.

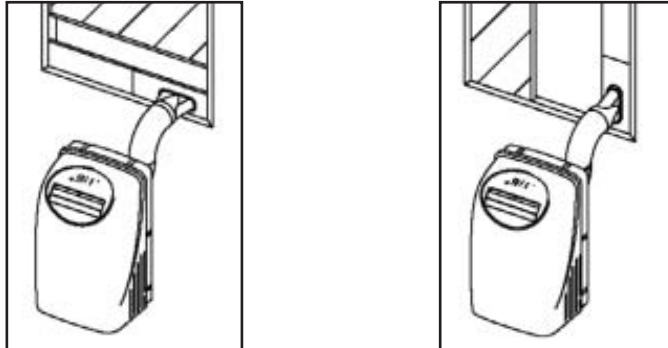

Note: Step 2 is required only while using the “cooling mode”.

- 3- Plug the unit into a 220V-240V~50Hz grounded electrical outlet.
- 4- Make sure the water pump drain hose is correctly installed.
- 5- Press the “on/off” button to turn on the unit.

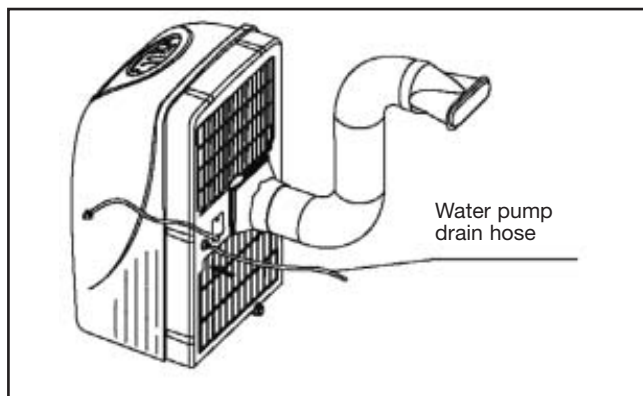

(1) Before use

Dehumidifying and Cooling Operations

- The operating range for dehumidifying is 10°C-30°C/50°F-86°F, and the operating range for cooling operating is 17°C-30°C/63°F-86°F.
- If the cooling or dehumidifying operations have been switched off and need switching on again in a short time, allow approximately three minutes for the cooling or dehumidifying operations to resume.
- Make sure the water pump drain hose is correctly connected to the unit.

Power supply:

- Insert the AC Power Plug to a AC socket.
- Do not connect the air conditioner to a multiple socket outlet which is also being used for other electrical appliance.
- Be sure the power supply is AC 220V-240V~ 50Hz.

OPERATING INSTRUCTING FOR THE AIR CONDITIONER

(2) Cooling operation

- Press the "MODE" button several times until the "COOL" indicator light comes on.
- Press the "TEMP SETTING" buttons "▲" or "▼" to select your desired room temperature. (17°C-30°C/63°F-86°F)
- Press the "FAN SPEED" button to choose the fan speed.

(3) Dehumidifying operation

- Press the "MODE" button several times until the "DRY" indicator light comes on.
- Press the "TEMP SETTING" buttons "▲" or "▼" to select your desired room temperature. (10°C-30°C/50°F-86°F)
- The fan will run at a fixed speed at this setting.
- Keep windows and doors closed for the best dehumidifying effect.
- Do not put the duct to window.

(4) Heating operation (Cooling only type without heat feature)

- Press the "MODE" button several times until the "HEAT" indicator light comes on.
- Press the "TEMP SETTING" buttons "▲" or "▼" to select your desired room temperature. (17°C-30°C/63°F-86°F)
- Press the "FAN SPEED" button to choose the fan speed.
- Do not put the duct to window.

(5) Fan operation

- Press the "MODE" button several times until the "FAN" indicator light comes on.
- Press the "FAN SPEED" button to choose the fan speed.
- Do not put the duct to window.

(6) Timer operation

Setting the on timer:

- Press the "TIMER ON" button when the air conditioner is off. Select the time you need the unit start to operate.
- The Operation Panel Window will display "ON"
- The starting time is adjustable from 0.00 to 24.

Setting the off timer:

- Press the "TIMER OFF" button when the air conditioner is on. Select the time you need the unit turn off. The Operation Panel Window will display "OFF".
- The turning off time is adjustable from 0.00 to 24.

(7) Water pump drainage

- Connect the water pump drain hose to the unit before operate. When the water level of the internal water tank reaches a pre-determined level, the water pump will be activated and drain the condensed water outside through the connected drain hose. The maximum delivery lift is 3.5m. (Under this condition, attach the rubber blockage to the back hole to prevent continuous drainage.)

(8) Continuous drainage

- When you plan to leave this unit unused for a long time, remove the rubber blockage from the back hole and attach a section of the continuous drain hose to drain hose connector. All the water in the water tank would drain outside through the drain hose. (Under this condition, the water pump is not activated.)

INSTALLATION

(1) Important

Install the mobile air conditioner in a flat and spacious location where the air outlets will not be covered up. A minimum clearance of 30cm from a wall or other obstacles should be kept. The appliance shall not be used in the laundry. The plug shall be accessible after appliance is positioned. Wiring shall be done according to National rules.

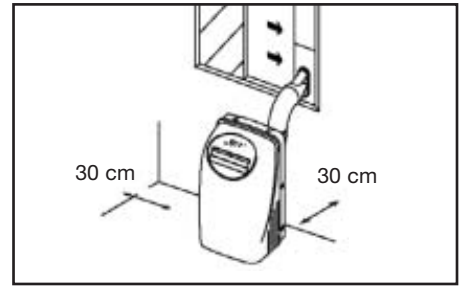

(2) Duct mount instructions

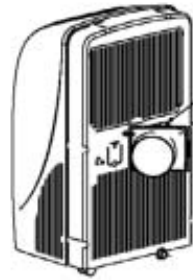
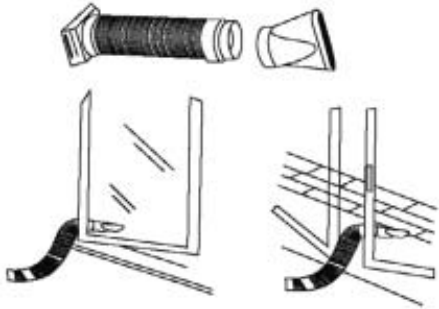

Exhaust Air Outlet
Duck

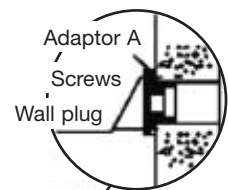

Adaptor A
Screws
Wall plug

Temporary

- 1- Attach one end of the duct to the exhaust air outlet of the mobile air conditioner, first fit the left side of the duct on the exhaust air panel, then the right side duct. Push it downwards, be sure to fix thoroughly. (See the figures)
- 2- Attach the other end of the duct to adaptor B.
- 3- Put the end of duct to a nearby window.

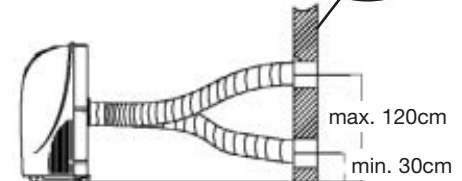

max. 120cm
min. 30cm

Permanent

- 1- Attach one end of the duct to the exhaust air outlet of the mobile air conditioner. According to the arrow direction, first fit the left side of the duct on the exhaust air panel, then the right side duct. Push it downwards, be sure to fix thoroughly. (See the figures)
- 2- Install the adaptor A onto the wall by using 4 wall plug and screws, be sure to fix thoroughly. (See the figures)
- 3- Attach the other end of the duct to adaptor A.
- 4- Cover the hole using the adaptor cap when not in use.
 - The duct can be compressed or extended between 500mm and 2000mm, but it is desirable to keep the duct length to a minimum.

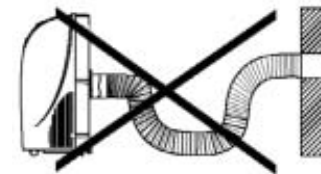

IMPORTANT

Do not over bend the duct (see figure)

INSTALLATION

Window Kit Installation

Your window kit has been designed to fit most standard Vertical and horizontal window applications. However, it may be necessary for you to improvise/modify some aspects of the installation procedures for certain types of window. Please refer to Fig. for minimum and maximum window openings.

Drain Tank Safety Feature

This unit is equipped with an internal water tank, two full-safe switch mechanisms, one is used to control the water pump drainage, the other is used to monitor the water level inside the internal water tank. When the water level reaches a predetermined level, the full-safe switch mechanism is activated. The digital display shows P1 and the water full indicator light illuminates. Carefully move the unit outside, remove the rubber blockage from the back drainage hole and drain the water off. The unit will continue operating properly.

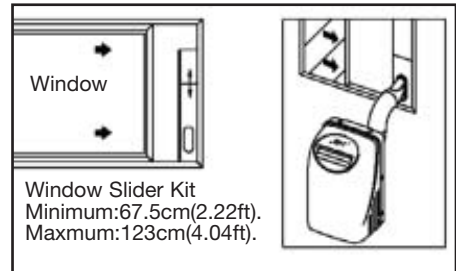
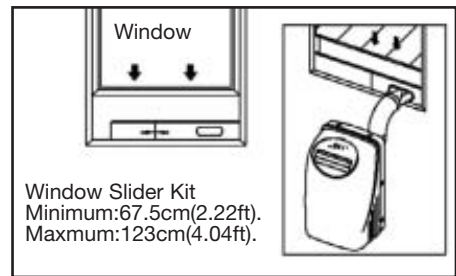

MAINTENANCE

IMPORTANT

- 1- Be sure to unplug the unit before cleaning.
- 2- Do not use gasolene, thinner or other chemicals to clean the unit.
- 3- Do not wash the unit directly under a tap or using a hose. The electrical cause danger.
- 4- If the power cord is damaged, it should be repaired by manufacturer or its agency.

Air filter

- Clean the air filter at least once every two weeks to prevent inferior fan operation because of dust.
- **Removal**
Pull out the filter cover and remove the air filter from the filter cover.
- **Cleaning**
Wash the air filter by immersing it gently in warm water (about 40°C/104°F) with a neutral detergent. Rinse the filter and dry it in a shady place.
- **Mounting**
Attach the air filter to the filter cover using the attachment hooks on the inner surface of the cover. Put the filter cover back to the unit.

Unit enclosure

- Use a lint-free cloth soaked with neutral detergent to clean the unit enclosure. Finished by a dry clean cloth.

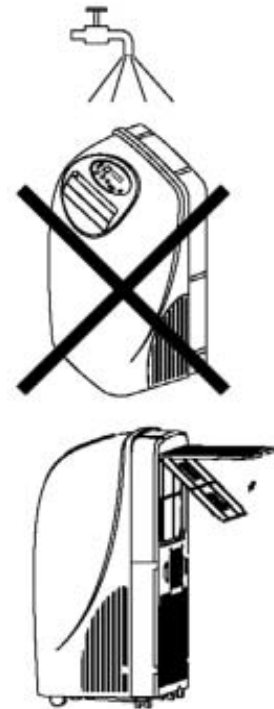

TROUBLE SHOOTING

Troubles	Possible causes	Suggest remedies
Unit does not start when pressing 1/0 button	Water full indicator blinks, water tank is full.	Dump the water in the water tank.
	Room temperature is higher than the set temperature.(Heating mode)	Reset the temperature.
	Room temperature is lower than the set temperature.(Cooling mode)	Reset the temperature.
Not cool enough	The windows or doors in the room are not closed.	Make sure all the windows and doors are closed.
	There are heat sources inside the room.	Remove the heat sources if possible.
	Exhaust air duct is not connected or blocked.	Connect the duct and make sure it can function properly.
	Temperature setting is too high.	Decrease the set temperature.
	Air filter is blocked by dust.	Clean the air filter.
Power shut off at heating mode	The automatic over heat protection function. When the temperature at the air outlet exceed 70°C/158°F, the device will stop.	Switch on again after the unit has cool down.
Noisy or vibration	The ground is not level or not flat enough.	Place the unit on a flat, level ground if possible.
Gurgling sound	The sound comes from the flowing of the refrigerant inside the air-conditioner.	It is normal.

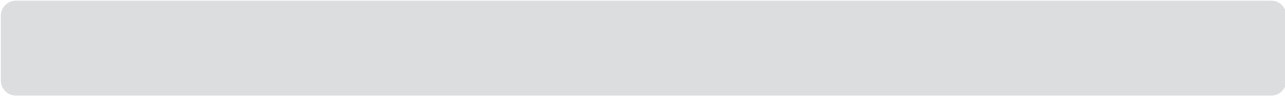

A series of horizontal dotted lines for writing, spanning the width of the page.

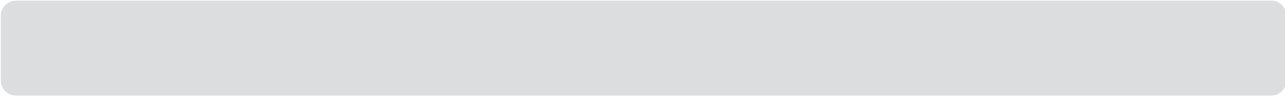

A series of horizontal dotted lines for writing, spanning the width of the page.

dzitsu
