

AIR CONDITIONER
Floor/Ceiling Type

OPERATING MANUAL
BEDIENUNGSANLEITUNG
MODE D'EMPLOI
MANUAL DE FUNCIONAMIENTO
MANUALE DI ISTRUZIONI
ΕΓΧΕΙΡΙΔΙΟ ΛΕΙΤΟΥΡΓΙΑΣ
MANUAL DE INSTRUÇÕES
РУКОВОДСТВО ПО ЭКСПЛУАТАЦИИ
KULLANIM KİTABI
使用説明書

English

Deutsch

Français

Español

Italiano

Ελληνικά

Português

Русский

Türkçe

中國語

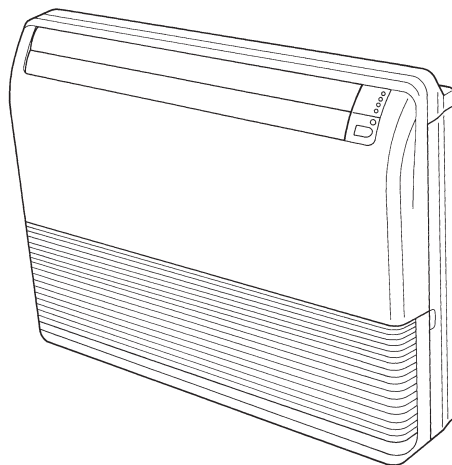
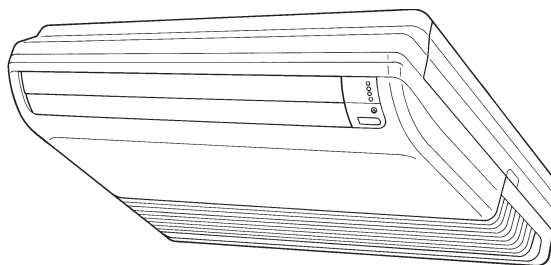

KEEP THIS MANUAL FOR FUTURE REFERENCE
BEWAHREN SIE DIESES HANDBUCH ZUM SPÄTEREN NACHSCHLAGEN AUF
CONSERVEZ CE MANUEL POUR RÉFÉRENCE ULTÉRIEURE
CONSERVE ESTE MANUAL PARA SU FUTURA CONSULTA
CONSERVARE IL PRESENTE MANUALE PER FUTURE CONSULTAZIONI
ΦΥΛΑΞΤΕ ΤΟ ΕΓΧΕΙΡΙΔΙΟ ΓΙΑ ΜΕΛΛΟΝΤΙΚΗ ΑΝΑΦΟΡΑ
GUARDE ESTE MANUAL PARA REFERÊNCIA FUTURA
РУКОВОДСТВО ДЛЯ СПРАВOK В БУДУЩЕМ
BU KILAVUZU, DAHA SONRA BAŞVURMAK ÜZERE SAKLAYIN
請保存本說明書以供日後參考



PART No. 9374379729

ÍNDICE

PRECAUÇÕES DE SEGURANÇA.....	2	FUNÇÃO SWING (OSCILAÇÃO).....	12
CARACTERÍSTICAS E FUNÇÕES.....	3	FUNCIONAMENTO EM POUPANÇA DE	
NOMENCLATURA.....	4	ENERGIA	12
PREPARAÇÃO.....	6	FUNCIONAMENTO DE AQUECIMENTO A 10 °C ...	13
FUNCIONAMENTO.....	7	SELECIONAR O CÓDIGO DO SINAL DO	
FUNCIONAMENTO DO TIMER		CONTROLO REMOTO	13
(TEMPORIZADOR).....	9	LIMPEZA E CUIDADOS.....	14
FUNÇÃO SLEEP TIMER.....	10	DETECÇÃO E RESOLUÇÃO DE PROBLEMAS	15
FUNCIONAMENTO MANUAL AUTO	10	SUGESTÕES PARA O FUNCIONAMENTO	16
REGULAÇÃO DA DIRECÇÃO DE			
CIRCULAÇÃO DO AR.....	11		

PRECAUÇÕES DE SEGURANÇA

- Antes de utilizar o aparelho, leia atentamente estas “PRECAUÇÕES” e utilize-o do modo correcto.
- As instruções nesta secção relacionam-se todas com a segurança; certifique-se de que mantém as condições de funcionamento seguro.
- Nestas instruções, “PERIGO”, “AVISO” e “CUIDADO” têm os seguintes significados:

 PERIGO	Este sinal indica procedimentos que, se incorrectamente realizados, têm grande possibilidade de provocar a morte ou lesões corporais graves ao utilizador ou técnicos de assistência.
 AVISO	Este sinal indica procedimentos que, se incorrectamente realizados, podem provocar a morte ou lesões corporais graves ao utilizador ou técnicos de assistência.
 CUIDADO	Este sinal indica procedimentos que, se incorrectamente realizados, poderão possivelmente resultar em ferimentos pessoais no utilizador ou danos no equipamento.

PERIGO

- Não tente instalar o Aparelho de Ar Condicionado sem ajuda.
- Esta unidade não contém peças que possam ser reparadas pelo utilizador. A reparação deverá ser sempre realizada pela assistência técnica autorizada.
- Quando mudar o aparelho de local, consulte os técnicos de assistência autorizados para desinstalação e instalação do aparelho de ar condicionado.
- Não fique excessivamente frio por se manter demasiadas horas exposto ao fluxo de ar de arrefecimento.
- Não coloque os dedos ou objectos nas portas de entrada e saída do ar.
- Não ligue e nem desligue o Aparelho de Ar Condicionado através do respectivo cabo de alimentação.
- Tome cuidado para não danificar o cabo de alimentação.
- Em caso de avaria (cheiro a queimado, etc.) desligue imediatamente o Aparelho de Ar Condicionado, desligue o disjuntor e chame a assistência técnica autorizada.
- Se o cabo da fonte de alimentação deste aparelho estiver danificado deve ser substituído pelo pessoal de serviço autorizado, uma vez que é necessária a utilização de ferramentas específicas e de um cabo de alimentação específico.
- Se ocorrer uma fuga de refrigerante, certifique-se de que mantém afastados produtos inflamáveis ou fogo. (contacte os técnicos de assistência autorizados)

CUIDADO

- Durante a utilização, providencie uma ventilação ocasional.
- Não dirija o fluxo de ar para fogões de sala ou aquecedores.
- Não se pendure nem coloque objectos no Aparelho de Ar Condicionado.
- Não pendure objectos na unidade interior.
- Não coloque vasos de flores ou recipientes com água em cima do Aparelho de Ar Condicionado.
- Não exponha o Aparelho de Ar Condicionado directamente à água.
- Não opere o Aparelho de Ar Condicionado com as mãos molhadas.
- Não puxe o cabo de alimentação.
- Desligue a ficha da tomada quando não utilizar o aparelho por vários dias.
- Desligue sempre o disjuntor eléctrico para limpar o aparelho de ar condicionado ou o filtro de ar.
- As válvulas de ligação aquecem durante o funcionamento no modo Aquecimento; manuseie-as com cuidado.
- Quando voltar a ligar o aparelho após um longo período de inactividade no Inverno, ligue o botão pelo menos 12 horas antes de pôr a funcionar a unidade.
- Verifique o estado do local de instalação.
- Não coloque animais ou plantas directamente na passagem do fluxo de ar.
- Não beba a água drenada do Aparelho de Ar Condicionado.
- Não utilize o Aparelho de Ar Condicionado em aplicações que envolvam a conservação de comida, plantas ou animais, equipamentos de precisão ou trabalhos de arte.
- Não aplique nenhuma pressão nas aletas do radiador.
- Utilizar apenas com os filtros de ar instalados.
- Não bloqueie nem cubra a entrada e a saída do ar.
- Assegure-se de não existe nenhum equipamento electrónico a menos de 1 metro das unidades interior e exterior.
- Evite instalar o Aparelho de Ar Condicionado próximo de fogões de sala ou outros aparelhos de aquecimento.
- Quando instalar as unidades interior e exterior, tenha o cuidado de evitar o acesso das crianças.
- Não utilize gases inflamáveis próximo do Aparelho de Ar Condicionado.
- Instale a tubagem de drenagem para que a água seja devidamente drenada.

PRECAUÇÕES DE SEGURANÇA

CUIDADO

- Este aparelho não se destina a ser utilizado por pessoas (incluindo crianças) com capacidades físicas, sensoriais ou mentais reduzidas, ou com falta de experiência e conhecimentos, excepto se acompanhadas por um supervisor ou se tiverem recebido instruções relativas ao uso do aparelho por parte de uma pessoa responsável pela sua segurança.
As crianças devem ser supervisionadas para garantir que não brincam com o aparelho.
- Se vir um relâmpago ou ouvir um trovão, poderá estar a ocorrer uma trovoadas. Para evitar choques eléctricos, desligue o aparelho de ar condicionado utilizando o controlo remoto e não toque na unidade nem na tomada eléctrica durante a tempestade.
- Não coloque outros produtos eléctricos ou objectos domésticos por baixo da unidade interior ou exterior. Se o fizer, o gotejamento resultante da condensação da unidade poderá molhá-los e provocar danos ou o mau funcionamento dos produtos.
- Mantenha o espaço à volta da unidade exterior limpo e arrumado e não coloque objectos à volta da unidade. Se a unidade ficar coberta com folhas caídas, poderão entrar animais ou insectos pequenos cujo contacto com os componentes eléctricos internos provoca o mau funcionamento do produto.
- Não se posicione em degraus instáveis quando utilizar ou limpar o aparelho de ar condicionado. As escadas poderão tombar e causar ferimentos.

CARACTERÍSTICAS E FUNÇÕES

■ Função de poupança de energia e conforto

INVERSOR

No início do funcionamento, é utilizada uma grande quantidade de energia para que a divisão alcance rapidamente a temperatura pretendida. De seguida, a unidade muda automaticamente para uma definição de energia inferior, para um funcionamento económico e de conforto.

FUNCIONAMENTO DO MODO ECONOMY (POUPANÇA DE ENERGIA)

Quando o modo de funcionamento ECONOMY é utilizado, a temperatura ambiente será ligeiramente superior à temperatura definida no modo de arrefecimento e inferior à temperatura definida no modo de aquecimento. Assim, o modo ECONOMY (POUPANÇA DE ENERGIA) pode poupar mais energia ao contrário dos outros modos normais.

FLUXO DE AR OMNIDIRECCIONAL (FUNCIONAMENTO DE OSCILAÇÃO)

É possível efectuar um controlo tridimensional da oscilação da direcção do ar através da utilização em simultâneo de um leque de orientação do fluxo de ar para cima/baixo e de um leque de orientação do fluxo de ar para a direita/esquerda. Uma vez que as abas de orientação do ar para cima/baixo funcionam automaticamente de acordo com o modo de funcionamento da unidade, é possível definir a direcção do ar com base no modo de funcionamento.

OPERAÇÃO SUPER SILENCIOSA

Quando o botão FAN (VENTILAÇÃO) é utilizado para seleccionar a opção QUIET (SILENCIOSO), a unidade interior inicia um funcionamento em modo super silencioso; o fluxo de ar da unidade interior é reduzido para produzir um funcionamento mais silencioso.

ALTERAÇÃO AUTOMÁTICA

O modo de funcionamento (arrefecimento, desumidificação, aquecimento) muda automaticamente para manter a temperatura definida e a temperatura mantém-se sempre constante.

FUNCIONAMENTO DE AQUECIMENTO A 10°C

É possível manter a temperatura ambiente a 10°C para evitar que a temperatura ambiente desça excessivamente.

■ Função conveniente

TEMPORIZAÇÃO PROGRAMADA

A temporização programada permite-lhe programar o fim e o início do funcionamento de uma forma sequencial. Pode programar o início e posterior fim de funcionamento ou o inverso; programar a paragem e posterior início de funcionamento, no período de 24 horas.

TEMPORIZADOR DE DESCANSO

Quando o botão SLEEP (REPOUSO) é premido durante o modo de aquecimento, a definição do termostato do aparelho de ar condicionado baixa gradualmente durante o período de funcionamento. Durante o modo de arrefecimento ou desumidificação, a definição do termostato aumenta gradualmente durante o período de funcionamento. Quando o tempo definido é alcançado, a unidade desliga automaticamente.

■ Função de limpeza

GRELHA DE ENTRADA DE AR AMOVÍVEL

A grelha de entrada de ar da unidade interior pode ser removida para fácil limpeza e manutenção.

■ Controlo remoto

CONTROLO REMOTO SEM FIOS

O controlo remoto sem fios permite um controlo adequado do funcionamento do aparelho de ar condicionado.

CONTROLO REMOTO COM FIOS (OPCIONAL)

É possível utilizar o controlo remoto com fios opcional. Quando utiliza este controlo remoto, existem as seguintes diferenças relativamente ao controlo remoto sem fios.

[Funções adicionais para os controlos remotos com fios]

- Temporizador semanal
- Temporizador de redefinição da temperatura

Pode utilizar o controlo remoto com fios e o controlo remoto sem fios em simultâneo. No entanto, as funções são limitadas.

Quando são usadas funções restritas do controlo remoto, ouve-se um sinal sonoro e as luzes OPERATION (FUNCIONAMENTO), TIMER (TEMPORIZAÇÃO) e a 3.ª luz da unidade interior ficam intermitentes.

[Funções restritas para os controlos remotos sem fios]

- Temporizador SLEEP (REPOUSO)
- TEMPORIZADOR [temporizador ON (LIGAR), temporizador OFF (DESLIGAR) e temporizador Program (Programação)]
- Modo de funcionamento 10 °C HEAT (AQUECIMENTO A 10 °C)

NOMENCLATURA

Unidade interior

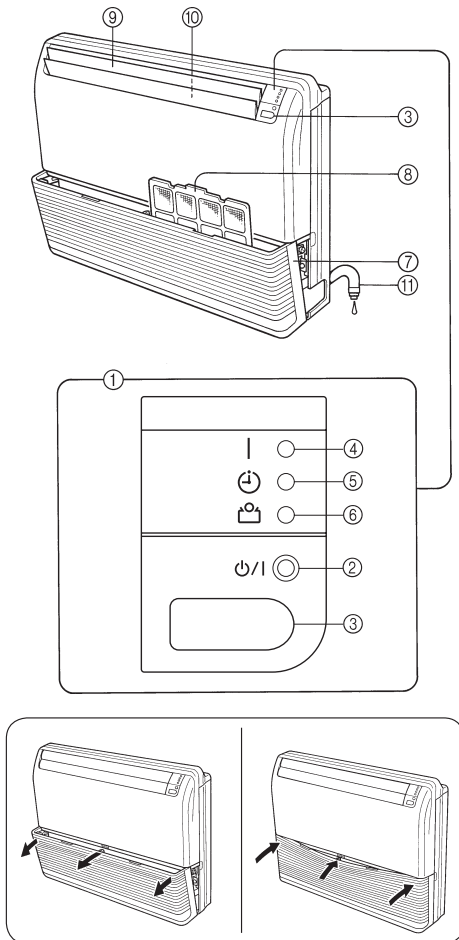

- ① **Painel de controlo**
- ② **Botão MANUAL AUTO**
 - Quando mantiver o botão MANUAL AUTO premido durante mais de 10 segundos, será iniciada a operação de arrefecimento forçada.
 - A operação de arrefecimento forçada é utilizada no momento da instalação. Apenas para utilização dos técnicos de assistência autorizados.
 - Quando a operação de arrefecimento forçada é iniciada por qualquer motivo, prima o botão de arranque/paragem (START/STOP) para parar a operação.
 - Prima o botão na reinicialização do filtro Filter Reset.
- ③ **Receptor de sinal do controlo remoto**
- ④ **Luz de funcionamento (OPERATION) (verde)**
- ⑤ **Luz do temporizador (TIMER) (laranja)**
 - A luz do temporizador (TIMER) acende quando o temporizador é definido a partir do controlo remoto sem fios.
- ⑥ **Luz de poupança (ECONOMY) (verde)**
 - A luz de poupança (ECONOMY) acende quando a operação de POUPANÇA e o funcionamento de AQUECIMENTO A 10 °C estão a funcionar.
- ⑦ **Grade de entrada**
- ⑧ **Filtro de ar**
- ⑨ **Abas de orientação do fluxo de ar para cima/baixo**
- ⑩ **Abas de orientação do fluxo de ar para direita/esquerda (atrás das abas para cima/baixo)**
- ⑪ **Mangueira de drenagem**

Controlador remoto

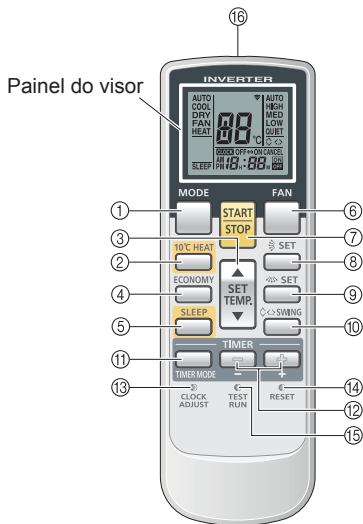

- ① Botão de MODO (MODE)
- ② Botão de aquecimento 10 °C HEAT
- ③ Tecla de SELECÇÃO DE TEMPERATURA (SET TEMP.) (▲ / ▼)
- ④ Botão de POUPANÇA DE ENERGIA (ECONOMY)
- ⑤ Tecla de programação de paragem (SLEEP)
- ⑥ Botão do VENTILADOR (FAN)
- ⑦ Tecla de ligar/desligar (START/STOP)
- ⑧ Botão SET (definir) (Vertical)
- ⑨ Botão SET (definir) (Horizontal)
- ⑩ Tecla de oscilação (SWING)
- ⑪ Tecla do MODO DE TEMPORIZAÇÃO (TIMER MODE)
- ⑫ Teclas de DEFINIÇÃO DO TEMPORIZADOR (TIMER SET) (+ / -)
- ⑬ Tecla para ACERTAR O RELÓGIO (CLOCK ADJUST)
- ⑭ Tecla de REPOSIÇÃO (RESET)
- ⑮ Tecla de teste (TEST RUN)

- Esta tecla utiliza-se para testar o equipamento após a sua utilização. Não deve ser utilizada em condições normais de funcionamento, pois provoca o mau funcionamento do termóstato do equipamento.
- Se este botão for premido durante o funcionamento normal, a unidade irá mudar para o modo de teste e as luzes de funcionamento (OPERATION) e do temporizador (TIMER) da unidade interior ficam intermitentes em simultâneo.
- Para parar o modo de teste, prima o botão START/STOP (INICIAR/PARAR) para desligar o aparelho de ar condicionado.

Painel do visor

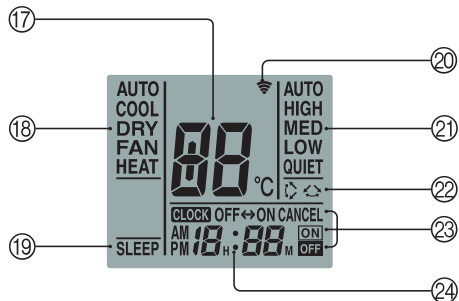

Para facilitar a explicação, a ilustração concomitante foi elaborada de forma a demonstrar todos os indicadores possíveis; no entanto, em funcionamento real, o visor só mostrará os indicadores apropriados à operação em curso.

- ⑮ Transmissor de sinal
- ⑰ Indicador de definição de temperatura
- ⑱ Indicador do modo de funcionamento
- ⑲ Indicador SLEEP (REPOUSO)
- ⑳ Indicador de transmissão
- ㉑ Indicador da velocidade da ventoinha
- ㉒ Indicador SWING (OSCILAÇÃO)
- ㉓ Indicador do modo de temporização
- ㉔ Indicador CLOCK (RELÓGIO)

Algumas unidades interiores podem não possuir as funções correspondentes a todos os botões deste comando à distância. A unidade interior irá emitir um sinal sonoro e as luzes de funcionamento (OPERATION), de temporizador (TIMER) e de poupança (ECONOMY) ficarão intermitentes quando for premido um botão do controlo remoto cuja função não esteja disponível.

PREPARAÇÃO

Ligação

1 Ligue o disjuntor.

Colocação das pilhas (AAA/ R03/LR03 × 2)

1 Para abrir, pressione ligeiramente e empurre a tampa do compartimento das pilhas no lado posterior do comando.

Deslize no sentido da seta enquanto pressiona a marca .

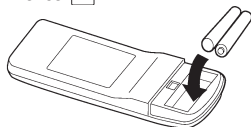

2 Coloque as pilhas.

Assegure-se da posição correcta, tendo em atenção a polaridade (+/-) das pilhas.

3 Coloque novamente a tampa.

Acerto do relógio

1 Pressione a tecla de ajuste da hora (CLOCK ADJUST).

Utilize a ponta de uma esferográfica ou outro objecto pontiagudo para pressionar a tecla.

2 Use as teclas TIMER SET (/) para acertar o relógio.

Tecla  : para adiantar

Tecla  : para atrasar

(Sempre que pressiona as teclas, a hora avança/atrasa em incrementos de 1 minuto. Para mudar a hora mais rapidamente em incrementos de 10 minutos, mantenha as teclas premidas.)

3 Prima novamente a tecla para ACERTAR O RELÓGIO (CLOCK ADJUST).

Fica assim completo o acerto do relógio, iniciando-se o seu funcionamento.

Utilização do comando a distância

- Para que o comando funcione correctamente, deve ser direccionado para o receptor de sinal.
- Alcance de funcionamento: aprox. 7 metros.
- Quando o receptor recebe correctamente o sinal, soa um apito de confirmação.
- Se não ouvir o apito, pressione novamente a tecla do comando.

Suporte do comando à distância

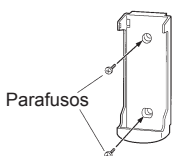

① Monte o suporte.

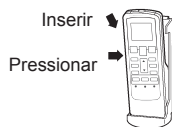

② Ajuste o comando.



③ Para remover o comando (para usar na mão).

AVISO

- Tome precauções para impedir que as crianças possam engolir as pilhas.
- Tire as pilhas do comando quando não tencionar utilizar o aparelho por períodos prolongados, para evitar possíveis danos provocados por fuga de líquido das pilhas.
- Se o líquido das pilhas entrar em contacto com a pele, boca ou olhos, lave imediatamente com muita água e consulte o médico.
- As pilhas gastas deverão ser retiradas e colocadas nos receptáculos públicos próprios para o efeito.
- Não tente recarregar as pilhas.

Não misture pilhas novas com usadas, nem de tipos diferentes.

As pilhas devem durar aproximadamente 1 ano, em condições normais de funcionamento. Se o alcance do Comando à Distância reduzir significativamente, substitua as pilhas e prima a tecla de REPOSIÇÃO (RESET), utilizando o bico de uma esferográfica ou outro objecto pontiagudo.

FUNCIONAMENTO

Para seleccionar o modo de Funcionamento

1 Pressione a tecla de ligar/desligar (START/STOP).

O Indicador de funcionamento (verde) (OPERATION) acende-se. Inicia-se o funcionamento do equipamento.

2 Prima o botão de MODO (MODE) para seleccionar o modo que pretende.

Cada vez que se pressiona a tecla, o modo de funcionamento muda da seguinte forma:

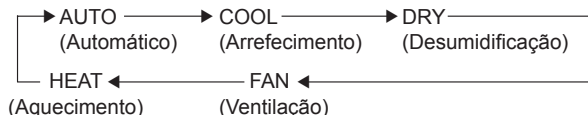

Cerca de 3 segundos depois, volta a aparecer todo o visor.

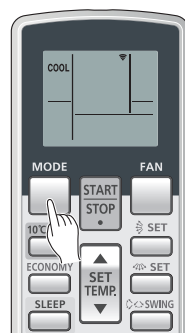

Exemplo: Quando se selecciona COOL (arrefecimento).

Seleção da temperatura

Prima a tecla de selecção de temperatura (SET TEMP.).

Tecla ▲ : Pressionar para aumentar a temperatura.

Tecla ▼ : Pressionar para diminuir a temperatura.

• Gama de temperaturas seleccionáveis no termostato:

Automático 18 a 30 °C

Aquecimento 16 a 30 °C

Arrefecimento/Desumidificação 18 a 30 °C

Em ventilação (FAN) a temperatura pretendida na sala não pode ser seleccionada no termostato (o indicador de temperatura não aparece no visor).

Cerca de 3 segundos depois, volta a aparecer todo o visor.

A temperatura seleccionada no termostato deverá ser considerada um valor standard, podendo ser um pouco diferente da temperatura real da sala



Exemplo: Quando se selecciona a temperatura para 26 °C.

Seleção da Velocidade do Ventilador

Prima o botão de VENTILADOR (FAN).

Cada vez que pressionar a tecla, a velocidade do ventilador muda do seguinte modo:

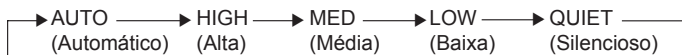

Cerca de 3 segundos depois, volta a aparecer todo o visor.

Ao seleccionar automático (AUTO):

Aquecimento: O ventilador funciona lentamente no início, ou quando a temperatura do ar insuflado é relativamente baixa; a velocidade do ventilador vai aumentando à medida que sobe a temperatura do ar insuflado.

Arrefecimento: À medida que a temperatura da sala se aproxima do valor seleccionado, a velocidade do ventilador vai baixando.

Ventilação: O ventilador liga e desliga alternadamente; quando ligado, funciona em velocidade baixa.

O ventilador funcionará numa velocidade muito baixa no modo de funcionamento monitor e no início do modo de aquecimento.

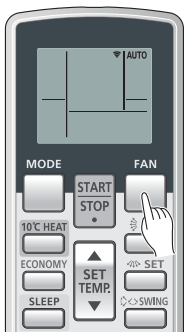

Exemplo: Quando se selecciona automático (AUTO).

Funcionamento SUPER SILENCIOSO

Quando programar para Quiet:

É iniciado o funcionamento SUPER QUIET (SUPER SILENCIOSO). O fluxo de ar da unidade interior é reduzido por forma a conseguir um funcionamento mais silencioso.

• O funcionamento SUPER QUIET (SUPER SILENCIOSO) não pode ser utilizado durante o modo de desumidificação. (O mesmo se verifica quando selecciona o modo de desumidificação durante o funcionamento em modo automático (AUTO).)

• Durante o funcionamento QUIET (SILENCIOSO), o desempenho de aquecimento e de arrefecimento serão ligeiramente reduzidos. Se a sala não aquecer/arrefecer quando utilizar o modo de funcionamento QUIET (SILENCIOSO), ajuste a velocidade do ventilador do aparelho de ar condicionado.

FUNCIONAMENTO

As instruções relativas ao aquecimento (*) são válidas somente para o modelo "AQUECIMENTO/REFRIGERAÇÃO" (Ciclo Inverso).

Para de sligar o aparelho

Pressione a tecla de ligar/desligar (START/STOP).

A luz de funcionamento (OPERATION) (verde) apagar-se-á.

Modo de funcionamento

AUTO (no modelo de ARREFECIMENTO):

- Quando o modo AUTO (alteração automática) é seleccionado em primeiro lugar, a ventoinha irá funcionar a uma velocidade muito reduzida durante alguns minutos, período em que a unidade interior detecta as condições ambientais e selecciona o modo de funcionamento apropriado.

Temperatura ambiente superior à temperatura definida na definição de temperatura → Modo de arrefecimento ou modo de desumidificação

Temperatura ambiente próxima ou inferior à temperatura definida na definição de temperatura → Funcionamento de controlo

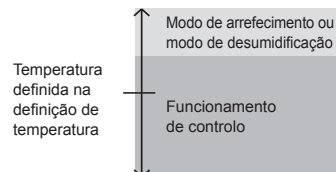

- Quando a unidade interior tiver ajustado a temperatura da sua divisão para um valor próximo da definição de temperatura, esta iniciará o funcionamento de controlo. No modo de funcionamento de controlo, a ventoinha funciona a baixa velocidade. Se a temperatura ambiente se alterar subsequentemente, a unidade interior selecciona mais uma vez o modo de funcionamento adequado (arrefecimento) para ajustar a temperatura para o valor definido na definição de temperatura.
- Se o modo seleccionado automaticamente pela unidade não for o que pretende, seleccione um dos modos de funcionamento (COOL, DRY, FAN).

AUTO [no modelo AQUECIMENTO & ARREFECIMENTO (Ciclo inverso)]:

- Quando selecciona AUTO (alteração automática), o aparelho de ar condicionado selecciona o modo de funcionamento adequado (arrefecimento ou aquecimento) de acordo com a temperatura actual da divisão.
- Quando o modo AUTO é seleccionado em primeiro lugar, a ventoinha irá funcionar a uma velocidade reduzida durante alguns minutos, período em que a unidade interior detecta as condições ambientais e selecciona o modo de funcionamento apropriado.

Temperatura ambiente superior à temperatura definida na definição de temperatura → Modo de arrefecimento ou modo de desumidificação

Temperatura ambiente próxima da temperatura definida na definição de temperatura → Determinado pela temperatura exterior

Temperatura ambiente inferior à temperatura definida na definição de temperatura → Modo de aquecimento

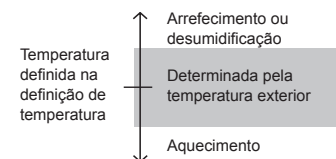

- Quando o aparelho de ar condicionado tiver ajustado a temperatura da sua sala até perto da definição no termóstato, este iniciará o funcionamento de monitor. No modo de funcionamento de monitor, a ventoinha funciona a baixa velocidade. Se a temperatura da sala alterar subsequentemente, o aparelho de ar condicionado selecciona mais uma vez o funcionamento apropriado (aquecimento, arrefecimento) para ajustar a temperatura para o valor definido no termóstato.
- Se o modo seleccionado automaticamente pela unidade não for o que pretende, seleccione um dos modos de funcionamento (HEAT, COOL, DRY, FAN).

AQUECIMENTO*:

- Utiliza-se para aquecer a sala.
- Ao seleccionar o modo de aquecimento, o ventilador funcionará a uma velocidade muito baixa, durante 3 a 5 minutos, mudando em seguida para a velocidade seleccionada.
- Quando a temperatura ambiente for muito reduzida, é possível que se forme gelo na unidade exterior, podendo o seu desempenho sofrer uma redução. Para remover o gelo, a unidade entrará automaticamente no ciclo de descongelação com alguma frequência. Durante o funcionamento da descongelação automática, a luz de funcionamento (OPERATION) ficará intermitente e o funcionamento em aquecimento será interrompido.
- O sistema da bomba de aquecimento aquece o compartimento circulando o ar quente à volta das partes do compartimento.

FRIO:

- Utiliza-se para arrefecer a sala.

DESUMIDIFICAÇÃO:

- Utiliza-se para arrefecer um pouco, enquanto desumidifica a sala.
- Não deve aquecer a sala durante o processo de desumidificação.
- Durante o modo de desumidificação o ventilador funciona a baixa velocidade; para poder ajustar a humidade da sala, é possível que o ventilador da unidade interior pare de vez em quando. Também, a ventoinha poderá funcionar a velocidade muito baixa enquanto ajusta a humidade da sala.
- A velocidade do ventilador não pode ser alterada manualmente, uma vez seleccionado o modo de desumidificação.

VENTILAÇÃO:

- Utiliza-se para fazer circular o ar pela sala sem alteração de temperatura.

Em modo de aquecimento:

Regule o termostato de modo a que a temperatura seleccionada seja superior à da sala. Caso contrário o aparelho não funcionará em aquecimento.

Em modo de arrefecimento/desumidificação:

Regule o termostato de modo a que a temperatura seleccionada seja inferior à da sala. Caso contrário o aparelho não funcionará em arrefecimento/desumidificação (em modo de arrefecimento, apenas funcionará o ventilador).

Em modo de ventilação:

O aparelho não funcionará em aquecimento nem arrefecimento.

FUNCIONAMENTO DO TIMER (TEMPORIZADOR)

Antes de utilizar a função de temporização, verifique se o relógio do comando à distância está certo (☞ Página 6.)

Se a unidade interior estiver ligada a um comando à distância com fios, não é possível utilizar o comando à distância sem fios para definir o temporizador.

Nota: Na ligação múltipla e simultânea, não é possível utilizar esta função através do controlo remoto sem fios.

Para utilizar a temporização de arranque (ON), e de paragem (OFF)

1 Prima a tecla de ligar/desligar (START/STOP) (se a unidade já está em funcionamento, passe ao passo 2).
A luz de funcionamento (OPERATION) da unidade interior acende.

2 Prima a tecla de temporização (TIMER MODE) para seleccionar o início ou paragem de temporização (ON) ou (OFF).

Cada vez que premir o botão, a função do temporizador altera da seguinte forma:

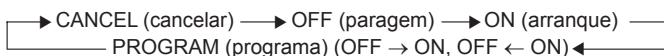

A luz do temporizador (TIMER) (laranja) da unidade interior acenderá.

3 Utilize as teclas de DEFINIÇÃO DO TEMPORIZADOR (TIMER SET) para ajustar a temporização de paragem (OFF) ou de arranque (ON) pretendida.

Defina o período de tempo enquanto o indicador da hora estiver intermitente (pisca durante cerca de 5 segundos).

Tecla \oplus : Pressione para adiantar a hora.

Tecla \ominus : Pressione para atrasar a hora.

Cerca de 5 segundos depois, volta a aparecer todo o visor.

Para cancelar a temporização

Utilize a tecla do modo de temporização (TIMER MODE) para seleccionar a opção "CANCEL" (cancelar).

O aparelho retomará o seu funcionamento normal.

Para alterar a selecção de temporização

Siga os passos 2 e 3.

Para desligar o aparelho durante a temporização

Prima a tecla de ligar/desligar (START/STOP).

Para alterar as condições de funcionamento

Se desejar alterar as condições de funcionamento (modo, velocidade do ventilador, selecção da temperatura termóstato, o modo QUIET (SILENCIOSO)), depois de ter programada a temporização, espere que reapareçam todos os indicadores no visor, e em seguida prima as teclas adequadas para a selecção do funcionamento desejado.

Utilização da temporização programada

1 Pressione a tecla de ligar/desligar (START/STOP) (se a unidade já está em funcionamento, passe ao passo 2).

A luz de funcionamento (OPERATION) (verde) da unidade interior acenderá.

2 Selecione as horas desejadas de final da temporização (OFF) e de início (ON).

Veja a secção "Para utilizar a temporização de arranque (ON), e de paragem (OFF)" para seleccionar o modo e as horas desejadas.

Cerca de 5 segundos depois, volta a aparecer todo o visor.

A luz do temporizador (TIMER) (laranja) da unidade interior acenderá.

3 Prima o botão da temporização (TIMER MODE) para seleccionar o funcionamento com temporização programada (PROGRAM) (aparecerá a indicação OFF → ON ou OFF ← ON).

No visor aparecerá alternadamente "OFF-timer" (final de temporização) e "ON-timer" (início de temporização), passando em seguida a mostrar a hora programada para a primeira função.

- Inicia-se então a temporização programada. (Se a primeira função seleccionada foi "ON timer", o aparelho desligar-se-á de imediato.)

Cerca de 5 segundos depois, volta a aparecer todo o visor.

Notas sobre a temporização programada

- A temporização programada permite-lhe programar o final e início de funcionamento de uma forma integrada. Pode programar o início e posterior fim de funcionamento ou o inverso: programar a paragem e posterior início de funcionamento, no período de 24 horas.
- A primeira função de temporização será aquela que estiver mais próxima da hora actual. A sequência de funcionamento é a indicada pelas setas apresentadas no Visor do Controlo Remoto (OFF → ON ou OFF ← ON).
- Um exemplo do uso de temporizador de programação pode ser desligar automaticamente o aparelho de ar condicionado (temporizador OFF (DESLIGAR)) depois de se ir deitar e, de seguida, ligar o aparelho automaticamente (temporizador ON (LIGAR)) logo de manhã antes de se levantar.

Para cancelar o temporizador

Utilize a tecla do modo de temporização (TIMER MODE) para seleccionar a opção "CANCEL" (cancelar).

O aparelho de ar condicionado retornará à funcionamento normal.

Para alterar a selecção de temporização

1. Siga as instruções dadas no ponto "Para utilizar a temporização de arranque (ON), e de paragem (OFF)" para a selecção de temporização desejada.

2. Prima a tecla da temporização (TIMER MODE) para seleccionar OFF → ON ou OFF ← ON.

Para desligar o aparelho durante a temporização

Prima a tecla de ligar/desligar (START/STOP).

Para alterar as condições de funcionamento

Se desejar alterar as condições de funcionamento (Modo, velocidade do ventilador, selecção da temperatura termóstato, o modo QUIET (SILENCIOSO)), depois de ter programada a temporização, espere que reapareçam todos os indicadores no visor, e em seguida prima as teclas adequadas para a selecção do funcionamento desejado.

FUNÇÃO SLEEP TIMER

A diferença entre esta e as outras funções de temporização, é que a função "SLEEP" utiliza-se para marcar o tempo que queremos que o aparelho funcione.

Se a unidade interior estiver ligada a um comando à distância com fios, não é possível utilizar o comando à distância sem fios para definir a função de paragem automática.

Nota: Na ligação múltipla e simultânea, não é possível utilizar esta função através do controlo remoto sem fios.

Utilização da temporização (SLEEP) de desligar automático

Estando o aparelho ligado ou desligado, prima a tecla de paragem automática (SLEEP).

A luz de funcionamento (OPERATION) (verde) da unidade interior e a luz do temporizador (TIMER) (laranja), acendem.

Para alterar o tempo seleccionado

Prima a tecla de programação de paragem (SLEEP) novamente e acerte o relógio através das teclas TIMER SET ($\boxed{+}$ / $\boxed{-}$).

Tecla $\boxed{+}$: Pressionar para adiantar a hora.

Tecla $\boxed{-}$: Pressionar para atrasar a hora.

Cerca de 5 segundos depois, volta a aparecer todo o visor.

Notas sobre a função paragem automática (SLEEP)

Para evitar o calor ou frio excessivos enquanto está a dormir, a função (SLEEP) modifica automaticamente a temperatura seleccionada no termostato, de acordo com o tempo programado. Quando terminar o tempo programado, o aparelho desliga-se.

Durante o funcionamento em aquecimento:

Quando é definido o temporizador SLEEP (DESCANSO), a definição do termostato baixa automaticamente 1 °C a cada 30 minutos, até um total de 4 °C, mantendo então esse valor até ao final do tempo programado.

Ajustes da função paragem automática (SLEEP) em aquecimento

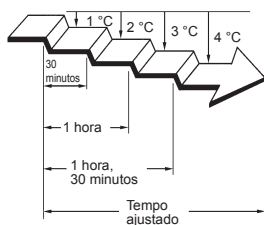

Durante o funcionamento em arrefecimento/desumidificação:

Depois de seleccionada a função "SLEEP", a temperatura aumenta automaticamente de 1 °C em cada 60 minutos. Quando a temperatura subir um total de 2 °C, esta mantém-se até que termine o tempo que se programou.

Ajustes da função paragem automática (SLEEP) em arrefecimento

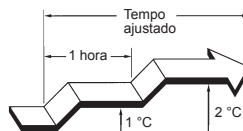

FUNCIONAMENTO MANUAL AUTO

Efectue o funcionamento MANUAL AUTO (AUTO MANUAL) no caso de ter perdido o controlo remoto ou se este tiver problemas de funcionamento.

Como controlar a unidade interior sem o controlo remoto

Prima o botão MANUAL AUTO (AUTO MANUAL) durante mais de 3 segundos e menos de 10 segundos na unidade interior.

Para parar a operação, prima novamente o botão MANUAL AUTO.



- Quando o aparelho de ar condicionado é utilizado com os controlos da unidade interior, irá efectuar o mesmo modo que o modo AUTO seleccionado no controlo remoto. No entanto, o modelo de bomba de calor do aparelho de ar condicionado de sistema múltiplo funcionará no mesmo modo que o da outra unidade interior.
- A velocidade da ventoinha será definida para "AUTO" e a definição do termostato será a do valor predefinido. (24 °C)

REGULAÇÃO DA DIRECÇÃO DE CIRCULAÇÃO DO AR

As instruções relativas a aquecimento (*) aplicam-se apenas ao “MODELO DE AQUECIMENTO & ARREFECIMENTO” (Ciclo inverso).

- Ajuste as direcções do ar para cima, para baixo, para a esquerda e para a direita, utilizando os botões de direcção do ar do comando à distância.
- Use os botões de direcção do ar depois de o funcionamento da unidade interior se ter iniciado e as alhetas deflectoras da direcção do fluxo de ar terem parado.

Regulação da direcção vertical do fluxo de ar

Prima a tecla de SET (definir) (Vertical).

Sempre que o botão é premido, o alcance da direcção do fluxo de ar muda da seguinte forma:



Tipos de regulações de direcção do fluxo de ar:

- ①, ②, ③, ④ : Durante o modo de arrefecimento/desumidificação
- ⑤, ⑥, ⑦ : Durante o modo de aquecimento*

O visor do controlo remoto não muda.

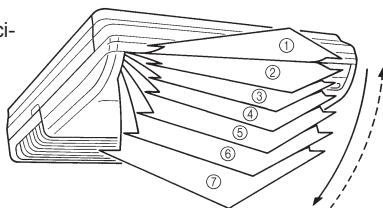

- Use as regulações de direcção do fluxo de ar dentro dos limites indicados acima.
- A direcção vertical do fluxo de ar é automaticamente regulada, tal como ilustrado, de acordo com o modo de funcionamento seleccionado.

Durante o modo de arrefecimento/desumidificação : circulação horizontal ①

Durante o modo de Aquecimento* : circulação descendente ⑦

- Durante o modo de funcionamento automático (AUTO), no primeiro minuto após o início do funcionamento o fluxo de ar será horizontal ①; a direcção do ar não poderá ser regulada durante este período.

A direcção do fluxo de ar definida tornar-se-á temporariamente ① quando a temperatura do fluxo de ar for baixa no início do modo de Aquecimento.

Regulação da direcção horizontal do fluxo de ar

Prima o botão SET (definir) (Horizontal).

Sempre que o botão é premido, o alcance da direcção do fluxo de ar muda da seguinte forma:



O visor do controlo remoto não muda.

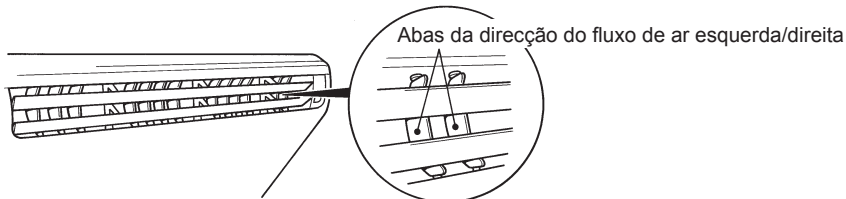

- Use as regulações da direcção do fluxo de ar dentro dos limites indicados acima.

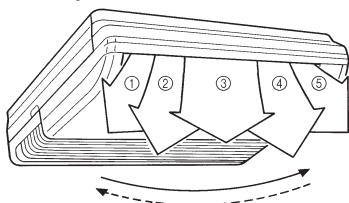

⚠ PERIGO

Nunca insira os dedos ou objectos estranhos dentro das saídas de ar, uma vez que o ventilador interno funciona a alta velocidade e isto pode causar ferimentos pessoais.

- Ao tentar mover para cima/para baixo as abas de orientação do fluxo de ar ou para a direita/esquerda as grades de orientação do fluxo de ar de forma manual pode dar origem a um funcionamento incorrecto; neste caso, interrompa o funcionamento e reinicie a máquina. As aletas deverão voltar a funcionar normalmente.

- Durante os modos de arrefecimento e desumidificação não regule as aletas de direcção vertical do fluxo de ar no limite de aquecimento, ⑤ a ⑦, durante longos períodos de tempo, uma vez que o vapor pode condensar junto da saída do ar e gotejar água do aparelho de ar condicionado. Nos modos de arrefecimento e desumidificação, se as grades de orientação do fluxo de ar ficarem na sua posição de aquecimento por mais de 30 minutos, estas vão voltar automaticamente à posição inicial ③.

- Quando usar o aparelho de ar condicionado em ambientes com recém-nascidos, crianças, idosos ou pessoas doentes, a direcção do fluxo de ar e a temperatura ambiente devem ser cuidadosamente consideradas, quando estiver a proceder às regulações.

FUNÇÃO SWING (OSCILAÇÃO)

Inicie o funcionamento do aparelho antes de efectuar este procedimento.

Seleção do funcionamento de “leque” (SWING)

Prima o botão de “leque” (SWING).

O visor de oscilação acende.

Cada vez que prime o botão de “leque” (SWING), o modo de “leque” altera da seguinte forma:

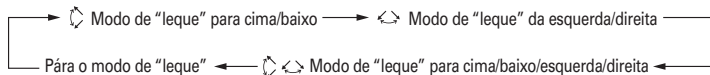

Para interromper o funcionamento de “leque” (SWING)

Prima o botão de “leque” (SWING) e seleccione STOP.

A direcção do fluxo de ar voltará à definição em que se encontrava antes do funcionamento de “leque”.

Acerca do funcionamento de “LEQUE”

- Para seleccionar a função de oscilação para cima/para baixo

O tipo de funcionamento	Alcance da oscilação
Refrigeração/Desumidificação (Cooling/Dry)	① a ④
Aquecimento (HEAT)	③ a ⑦
Ventilação (Fan) (① ~ ④) ^{*1}	① a ④
Ventilação (Fan) (⑤ ~ ⑦) ^{*1}	③ a ⑦

^{*1} A posição das grades antes de oscilarem é dada entre parênteses.

A operação SWING (oscilação) poderá parar temporariamente quando o ventilador do aparelho de ar condicionado não estiver a funcionar ou quando estiver a funcionar a velocidades muito reduzidas.

- Para seleccionar a função de oscilação para a esquerda/para a direita

O tipo de funcionamento	Alcance da oscilação
Refrigeração/Desumidificação (Cooling/Dry)	① a ⑤ (Alcance total)
Aquecimento (HEAT)	① a ⑤ (Alcance total)
Ventilação	① a ⑤ (Alcance total)

A operação SWING (oscilação) poderá parar temporariamente quando o ventilador do aparelho de ar condicionado não estiver a funcionar ou quando estiver a funcionar a velocidades muito reduzidas.

FUNCIONAMENTO EM POUPANÇA DE ENERGIA

Ligue o aparelho de ar condicionado antes de efectuar este procedimento.

Para Utilizar o modo de Funcionamento de POUPANÇA DE ENERGIA

Prima o botão de POUPANÇA DE ENERGIA (ECONOMY).

A luz de poupança (ECONOMY) (verde) acende.

A operação de poupança (ECONOMY) inicia.

Para Parar o modo de Funcionamento de POUPANÇA DE ENERGIA

Prima novamente o botão de POUPANÇA DE ENERGIA (ECONOMY).

A luz de poupança (ECONOMY) (verde) apaga.

Inicia-se o funcionamento normal.

Acerca do funcionamento em POUPANÇA DE ENERGIA (ECONOMY)

No modo de saída máxima, o modo de funcionamento ECONOMY (POUPANÇA DE ENERGIA) é cerca de 70% do funcionamento normal do aparelho de ar condicionado para o aquecimento e arrefecimento.

- Se o ambiente da divisão não arrefecer (ou aquecer) devidamente quando está em funcionamento o modo ECONOMY (POUPANÇA DE ENERGIA), seleccione o funcionamento normal.
- Durante o período de monitorização no modo AUTO, o funcionamento do aparelho de ar condicionado não irá mudar para o modo ECONOMY (POUPANÇA DE ENERGIA) mesmo que este seja seleccionado utilizando o botão ECONOMY.
- Quando está em funcionamento o modo ECONOMY (POUPANÇA DE ENERGIA), a temperatura ambiente será ligeiramente superior à temperatura definida no modo de arrefecimento e ligeiramente inferior à temperatura definida no modo de aquecimento. Assim, o modo ECONOMY (POUPANÇA DE ENERGIA) pode poupar mais energia ao contrário dos outros modos normais.
- No caso de aparelhos de ar condicionado de vários tipos, o modo de operação de poupança (ECONOMY) está disponível apenas para a unidade interior definida.

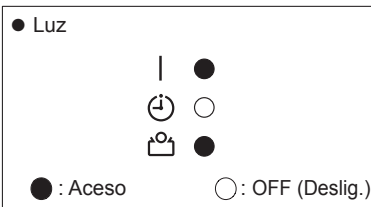

FUNCIONAMENTO DE AQUECIMENTO A 10 °C

Nota: Na ligação múltipla e simultânea, não é possível utilizar esta função através do controlo remoto sem fios.

Para utilizar o funcionamento de AQUECIMENTO A 10 °C

Prima o botão de aquecimento 10 °C HEAT

A luz de funcionamento (OPERATION) (verde) apaga, e a luz de poupança (ECONOMY) (verde) acende.

Para parar o funcionamento de AQUECIMENTO A 10 °C

Prima o botão de arranque/paragem (START/STOP)

O FUNCIONAMENTO é interrompido e a luz de poupança (ECONOMY) (verde) apaga.

Quando em funcionamento de AQUECIMENTO A 10 °C, é possível efectuar apenas as seguintes operações.
• ↔ ⇄ LEQUE

● Luz

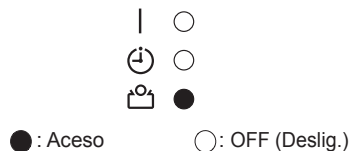

Sobre o FUNCIONAMENTO DE AQUECIMENTO A 10 °C

- O modo de aquecimento não irá funcionar se a temperatura ambiente estiver suficientemente elevada.
- É possível manter a temperatura ambiente a 10 °C premindo o botão de aquecimento 10 °C HEAT para evitar que a temperatura ambiente desça excessivamente.
- No caso de um aparelho de ar condicionado de sistema múltiplo, se for utilizada outra unidade interna para aquecimento, a temperatura da divisão onde a função "10°C HEAT" é aplicada aumentará. Quando utilizar a função "10°C HEAT", recomendamos que todas as unidades internas funcionem no modo "10°C HEAT".

SELECCIONAR O CÓDIGO DO SINAL DO CONTROLO REMOTO

Quando dois ou mais aparelhos de ar condicionado estiverem instalados num compartimento e o controlo remoto estiver a accionar um aparelho de ar condicionado diferente daquele que pretende definir, altere o código do sinal do controlo remoto para accionar apenas o aparelho de ar condicionado que pretende definir (4 selecções possíveis).

Quando dois ou mais aparelhos de ar condicionado estiverem instalados num compartimento, contacte o seu distribuidor para definir os códigos do sinal de cada aparelho individualmente.

Seleccionar o Código do Sinal do Controlo Remoto

Use os seguintes passos para seleccionar o código do sinal do controlo remoto. (Tenha em atenção que o aparelho de ar condicionado não pode receber um código do sinal se o aparelho de ar condicionado não tiver sido definido para o código do sinal.)

- 1** Prima o botão **START/STOP** até que apenas o relógio seja visualizado no visor do controlo remoto.
- 2** Prima o botão de **MODO (MODE)** durante, pelo menos, cinco segundos para visualizar o código do sinal actual (inicialmente definido para **A**).
- 3** Prima os botões (**▲** / **▼**) para alterar o código do sinal entre **A** → **B** → **C** → **D**. Faça corresponder o código no visor com o código do sinal do aparelho de ar condicionado.
- 4** Volte a premir o botão de **MODO (MODE)** para regressar ao visor do relógio. O código do sinal será alterado.



- Se não forem premidos nenhuns botões durante 30 segundos depois de o código do sinal ter sido visualizado, o sistema regressa ao visor de relógio original. Neste caso, recomece a partir do passo 1.
- O código do sinal do aparelho de ar condicionado é definido para "A" antes de sair da fábrica. Contacte o seu distribuidor para alterar o código do sinal.
- O controlo remoto repõe para o código do sinal "A" quando as pilhas do controlo remoto são substituídas. Se utilizar um código do sinal diferente do código do sinal "A", redefina o código do sinal depois de substituir as pilhas. Se não souber qual é a definição do código do sinal do aparelho de ar condicionado, experimente cada um dos códigos do sinal (**A** → **B** → **C** → **D**) até encontrar aquele que faz funcionar o aparelho de ar condicionado.

LIMPEZA E CUIDADOS



CUIDADO

- Antes de proceder à limpeza do aparelho de ar condicionado, certifique-se de que o desliga, assim como o respectivo cabo de alimentação.
- Certifique-se de que a grade de entrada é devidamente instalada.
- Quando estiver a remover e a substituir os filtros de ar, certifique-se de que não toca no permutador de calor, uma vez que tal procedimento poderá resultar em ferimentos pessoais.

- Quando utilizado durante longos períodos de tempo, a unidade poderá acumular sujidade no interior, reduzindo o seu desempenho. Recomendamos que a unidade seja inspeccionada regularmente, para além de serem efectuados os procedimentos de limpeza e cuidados. Para mais informações, consulte a assistência técnica autorizada.
- Quando limpar o corpo da unidade, não use água a uma temperatura superior a 40 °C, produtos de limpeza abrasivos ou voláteis como a benzina, o diluente, etc.
- Não exponha o corpo da unidade a insecticidas líquidos ou "sprays" para cabelo.
- Quando pretender não utilizar a unidade durante 1 mês ou mais, deixe primeiro o aparelho a funcionar continuamente no modo de ventilação durante 12 horas para permitir que as partes internas sequem completamente.

Limpeza do filtro de ar

1. Puxe as duas partes laterais e o centro da grade de entrada.

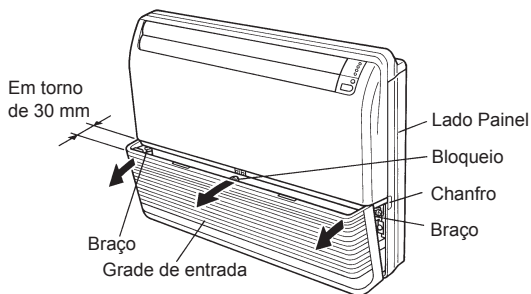

2. Puxe o filtro de ar para cima para removê-lo.

Empurre o filtro de ar na direcção contrária à grade de entrada, puxe na sua direcção [A] e retire o filtro.

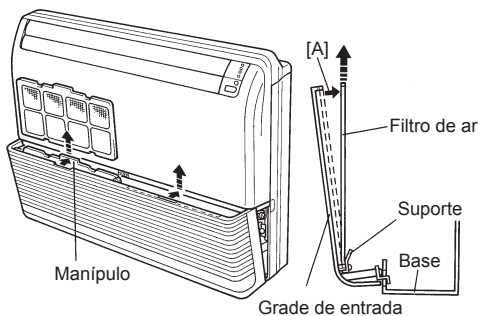

3. Limpe o filtro de ar

Remova a poeira com um aspirador de pó ou lave com água corrente.

Se lavar o filtro de ar com água corrente, deixe-o ar secar completamente num local à sombra, antes de reinstalá-lo.

4. Recoloque o filtro de ar na grade de protecção.

(1) O filtro de ar deve ser colocado no lado de dentro da grade de entrada. (Figura 1)

(2) A borda do filtro deve ser encaixada no suporte do filtro. (Figura 1)

(3) O filtro de ar deve ser empurrado para baixo de modo que a sua borda se encaixe no topo da grade de entrada. (Figura 2)

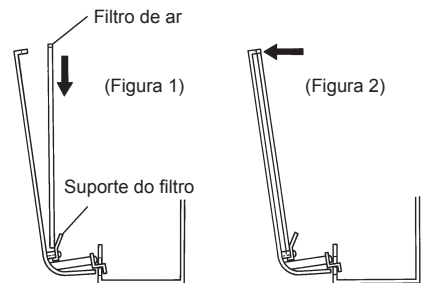

5. Empurre as duas partes laterais e o centro da grade de entrada.

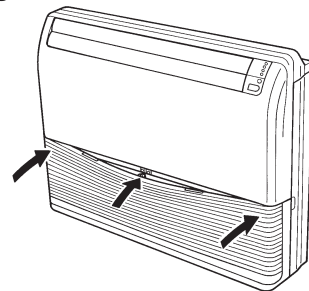

- O pó pode ser retirado do filtro de ar com um aspirador de pó ou mergulhando - o filtro numa solução de detergente suave e água morna. Se lavar o filtro, deixe-o secar completamente num local à sombra antes de reinstalá-lo.
- Se houver acumulação de sujidade no filtro de ar, o fluxo de ar diminuirá, reduzindo a eficiência de funcionamento e aumentando o ruído.

Reposição do Filtro (Filter Reset) (Luz de poupança (ECONOMY) intermitente/ definição especial)

- Pode ser utilizada se definida correctamente durante a instalação. Quando utilizar esta função, consulte um técnico de assistência autorizado.

- Acende quando chega a altura de limpar os filtros de ar. Depois de ligar a unidade, prima o botão MANUAL AUTO durante 2 segundos ou menos na unidade interior.

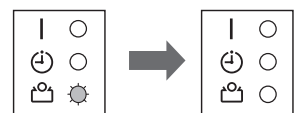

⚙ : Intermitente ○ : OFF (desligado)

DETECÇÃO E RESOLUÇÃO DE PROBLEMAS

As instruções relativas ao aquecimento (*) são válidas somente para o modelo “AQUECIMENTO/REFRIGERAÇÃO” (Ciclo Inverso).



AVISO

Em caso de mal funcionamento (cheiro de queimado, etc.), desligar o aparelho imediatamente, desconectar o “plug” do cabo de alimentação da tomada (ou o disjuntor) e chamar a assistência técnica autorizada.

Desligar apenas o interruptor da unidade não desligará completamente a unidade da fonte de energia. Certifique-se de que desliga sempre a ficha de alimentação ou o disjuntor para assegurar de que a corrente foi completamente cortada.

Antes de solicitar a assistência técnica, realize as seguintes verificações:

	Sintoma	Problema	Veja página
FUNCIONAMENTO NORMAL	Não funciona imediatamente:	<ul style="list-style-type: none"> ● Se a unidade for desligada e, de seguida, imediatamente ligada, o compressor não funcionará durante cerca de 3 minutos, para evitar que o fusível queime. ● Sempre que a ficha de alimentação for desligada e depois novamente ligada à tomada, o circuito de protecção funcionará durante 3 minutos, impedindo o funcionamento da unidade durante esse período de tempo. 	—
	Emite ruído:	<ul style="list-style-type: none"> ● Durante o funcionamento e imediatamente após desligar o aparelho, é possível ouvir-se o som de água correndo na tubulação do Aparelho de Ar Condicionado. Também é possível ouvir-se ruído durante 2 ou 3 minutos depois de o aparelho ser activado (som da circulação de refrigerante). ● Durante o funcionamento, é possível ouvir-se um ligeiro rangido. Este som é o resultado da expansão e contracção da tampa frontal devido às mudanças de temperatura. 	—
		*● Durante o funcionamento de aquecimento, pode ouvir-se ocasionalmente um zumbido. Este som é produzido pelo funcionamento de descongelação automática.	16
	Odores:	<ul style="list-style-type: none"> ● Podem ser emitidos odores a partir da Unidade Interna. Estes odores são resultados dos odores do ambiente (móveis, tabaco, etc.) que foram aspirados pelo Aparelho de Ar Condicionado. 	—
	Emissão de névoa ou vapor:	<ul style="list-style-type: none"> ● Durante o funcionamento nos modos de arrefecimento ou desumidificação, é possível visualizar-se uma névoa fina a sair da Unidade Interna. Isto deve-se ao repentino arrefecimento do ambiente pelo ar emitido do aparelho de ar condicionado, resultando em condensação e vaporização. 	—
		*● Durante o funcionamento de aquecimento, a ventoinha da unidade exterior pode parar e pode sair vapor da unidade. Isto deve-se ao funcionamento de descongelação automática.	16
	O fluxo de ar é fraco ou parou:	*● Quando o modo de aquecimento é accionado, a velocidade do ventilador é temporariamente muito lenta, para permitir que as partes internas aqueçam.	—
		*● Durante a operação de aquecimento, se a temperatura ambiente subir acima da regulação do termostato, a unidade exterior parará e a unidade interior funcionará a uma velocidade muito baixa. Se desejar aquecer mais o ambiente, regule o termostato para uma definição mais elevada.	—
		*● Durante a operação de aquecimento, a unidade deixará de funcionar temporariamente (Máx. 15 minutos) enquanto decorre o modo de descongelação automática. Durante a operação de descongelação automática, a luz de funcionamento (OPERATION) fica intermitente.	16
		● O ventilador pode funcionar a uma velocidade muito reduzida durante o modo de desumidificação ou quando a unidade estiver a controlar a temperatura ambiente.	—
● Durante o funcionamento SUPER QUIET (SUPER SILENCIOSO), a ventoinha funciona a uma velocidade muito baixa.		—	
● No modo de controlo automático (AUTO), o ventilador funcionará a uma velocidade muito baixa.		—	
● No caso de uma unidade de sistema múltiplo, se diversas unidades funcionarem em modos diferentes como apresentado abaixo, as unidades ligadas posteriormente irão parar e a luz de funcionamento (OPERATION) (verde) irá piscar. <ul style="list-style-type: none"> • Modo de aquecimento e modo de arrefecimento (ou modo de secagem) • Modo de aquecimento e modo de ventilação 		17	
A unidade exterior produz água:	*● Durante o funcionamento de aquecimento, pode produzir-se água na unidade exterior devido ao funcionamento de descongelação automática.	16	
A luz de poupança (ECONOMY) fica intermitente:	● Limpe o filtro. De seguida, apague a luz do filtro (FILTER).	14	

DETECÇÃO E RESOLUÇÃO DE PROBLEMAS

	Sintoma	Problema	Veja página
VERIFIQUE MAIS UMA VEZ	Simplemente não funciona:	<ul style="list-style-type: none">● O disjuntor está desligado?● Houve falha de energia?● Um fusível queimou ou disparou um disjuntor?	—
		<ul style="list-style-type: none">● O temporizador está a funcionar?	9 a 10
	Rendimento de arrefecimento (ou aquecimento*) deficiente:	<ul style="list-style-type: none">● O Filtro de Ar está sujo?● A grade de entrada ou a saída do ar do aparelho de ar condicionado estão obstruídas?● Regulou a temperatura ambiente (termostato) correctamente?● Existe alguma janela ou porta aberta?● No caso do modo de arrefecimento, existe alguma janela a permitir a entrada de luz solar com grande intensidade ? (Feche as cortinas.)● No caso do modo de arrefecimento, existem aparelhos geradores de calor e computadores muitas pessoas na sala?	—
		<ul style="list-style-type: none">● A unidade está definida para o funcionamento SILENCIOSO?	—
	A unidade não funciona de acordo com o seleccionado no comando:	<ul style="list-style-type: none">● As pilhas do comando à distância estão gastas?● As pilhas do comando à distância estão bem colocadas?	6

Se o problema persistir depois de realizar estas verificações, ou se sentir cheiro a queimado, ou se a a luz de funcionamento (OPERATION) e a luz do temporizador (TIMER) piscarem e a luz de poupança (ECONOMY) piscar rapidamente. Desligue imediatamente o aparelho e o disjuntor eléctrico e contacte os técnicos de manutenção autorizados.

SUGESTÕES PARA O FUNCIONAMENTO

As instruções relativas a aquecimento (*) são válidas somente para o modelo “AQUECIMENTO/REFRIGERAÇÃO” (Ciclo Inverso).

Rendimento do aquecimento*

- Este Aparelho de Ar Condicionado utiliza uma bomba de calor que absorve o calor do ar externo e transfere este calor para o interior. Como resultado, o rendimento da operação de aquecimento diminui à medida que a temperatura do ar externo baixa. Se achar que o calor produzido é insuficiente, recomendamos que utilize este Aparelho de Ar Condicionado em conjunto com outro aparelho de calefação.
- Os Aparelhos de Ar Condicionado do tipo bomba de calor utilizam a recirculação do ar quente para aquecer o ambiente. Como resultado, é necessário algum tempo após o accionamento para aquecer todo o ambiente.

Quando a temperatura Interna e Externa estão altas*

Quando ambas as temperaturas interna e externa estão altas, durante a utilização no modo aquecimento, o ventilador da unidade externa pode parar.

Descongelamento Automático controlado por Microprocessador*

- Ao utilizar o modo de aquecimento quando a temperatura do ar exterior é baixa e a humidade alta, poderá formar-se gelo na unidade exterior, resultando em queda do rendimento.

Para controlar esta redução do rendimento, este equipamento está equipado com a função de descongelamento automático controlado por microprocessador. Em caso de formação de gelo, o aparelho de ar condicionado parará temporariamente e o ciclo de descongelação funcionará brevemente (Máx. 15 minutos).

Durante a operação de descongelamento automático, a luz de funcionamento (OPERATION) (verde) estará intermitente.

- Se, depois de o aquecimento parar, se formar gelo na unidade exterior, a unidade iniciará uma descongelação automática.

Nesse momento, a unidade exterior pára automaticamente depois de ter funcionado durante breves minutos.

Refrigeração do ambiente com temperatura baixa*

Quando a temperatura externa baixa, as ventoinhas da unidade exterior podem mudar para uma velocidade baixa, ou uma das ventoinhas pode parar intermitentemente.

A opção de controlo remoto com fios é necessária para utilizar a seguinte função (**).

**Controlos remotos duplos (opcional)

É possível adicionar até, no máximo, 2 controlos remotos adicionais. Cada controlo remoto pode controlar o aparelho de ar condicionado. No entanto, as funções do temporizador não podem ser utilizadas na unidade secundária.

**Controlo de grupo

Um controlo remoto pode controlar até, no máximo, 16 aparelhos de ar condicionado. Todos os aparelhos de ar condicionado funcionarão com as mesmas definições.

Não é possível utilizar o controlo de grupo quando o usa através do sistema múltiplo.

SUGESTÕES PARA O FUNCIONAMENTO

Reinício automático

Em caso de falha de energia

- Se houve um corte de energia para o aparelho de Ar Condicionado, o mesmo voltará a funcionar automaticamente no mesmo modo quando a energia voltar.
- Se o corte de energia acontecer durante a função “TIMER”, o “TIMER” será reiniciado e o aparelho começará a funcionar ou parará no novo horário programado. Neste tipo de falha, a luz do temporizador (TIMER) (laranja) piscará.
- O uso de outros aparelhos eléctricos (barbeador eléctrico, etc.) ou a proximidade de um rádio transmissor sem fio pode causar a avaria do Aparelho de Ar Condicionado. Neste caso, desligue temporariamente da corrente eléctrica, volte a ligar e, de seguida, utilize o controlo remoto para retomar o funcionamento.

Aparelho de Ar Condicionado Multi-tipo

A unidade interna pode ser ligada a uma unidade externa multi-tipo. O aparelho de ar condicionado multi-tipo permite que múltiplas unidades internas sejam operadas em múltiplos locais. As unidades internas podem ser operadas em simultâneo, de acordo com a sua respectiva saída.

Utilização Simultânea de Múltiplas Unidades

As instruções relativas ao inversor (◊) são válidas somente para o modelo “MODELO INVERSOR”.

- Quando utilizar um aparelho de ar condicionado de sistema múltiplo, é possível utilizar as várias unidades interiores em simultâneo. No entanto, quando 2 ou mais unidades interiores do mesmo grupo são utilizadas em simultâneo, a eficácia do aquecimento e arrefecimento será inferior à de uma unidade interior simples utilizada individualmente. Assim, quando pretender utilizar mais do que 1 unidade interior em simultâneo para arrefecimento, deve fazê-lo à noite ou em outras alturas que seja necessária menos saída. Do mesmo modo, quando múltiplas unidades são utilizadas em simultâneo para aquecimento, recomenda-se que elas sejam utilizadas em conjunto com outros aquecedores de espaço auxiliares, conforme for necessário.
- As condições de temperatura sazonais e externas, a estrutura dos compartimentos e o número de pessoas presentes, também pode resultar em diferenças na eficiência de operação. Recomendamos que experimente vários padrões de operação para verificar o nível da saída de aquecimento e de refrigeração fornecido pelas suas unidades, e utilize as unidades da maneira que melhor combine com o estilo de vida da sua família.
- Se descobrir que 1 ou mais unidades fornecem um baixo nível de arrefecimento ou aquecimento durante o funcionamento em simultâneo, recomendamos que interrompa o funcionamento em simultâneo das várias unidades.
- ◊ ● A operação não pode ser feita nos seguintes diferentes modos de operação.
 - Modo de aquecimento e modo de arrefecimento (ou modo de desumidificação)
 - Modo de aquecimento e modo de ventoinha
- ◊ ● A operação pode ser feita nos seguintes diferentes modos de operação.
 - Modo de arrefecimento e modo de desumidificação
 - Modo de arrefecimento e modo de ventoinha
 - Modo de desumidificação e modo de ventoinha
- ◊ ● O modo de operação (modo de aquecimento ou modo de arrefecimento (desumidificação)) da unidade externa será determinado pelo modo de operação da unidade interna que foi operada primeiro. Se a unidade interna foi iniciada no modo de ventoinha, o modo de operação da unidade externa não será determinado.

Por exemplo, se a unidade interna (A) foi iniciada no modo de ventoinha e depois a unidade interna (B) foi então operada no modo de aquecimento, a unidade interna (A) inicia temporariamente a operação no modo de ventoinha, mas quando a unidade interna (B) iniciou a operação no modo de aquecimento, a lâmpada indicadora de “OPERATION” (verde) para a unidade interna (A) começará a piscar (1 segundo ligada, 1 segundo desligada) e esta irá para o modo de standby. A unidade interna (B) continuará a funcionar no modo de aquecimento.

Aparelho de ar condicionado de sistema múltiplo e simultâneo

Esta unidade interior pode também ser ligada a uma ligação múltipla e simultânea que permite o funcionamento em simultâneo de, no máximo, 3 unidades interiores com ligação à unidade exterior através de um tubo de separação (duplo ou triplo).

Nota: O tipo de tubo de separação que pode ser utilizado para a ligação varia consoante o modelo.

Numa ligação múltipla e simultânea, todas as unidades interiores fornecem o ar condicionado em simultâneo controladas através de um controlador especificado como a unidade de controlo primária.

Devido a esta característica única da ligação múltipla e simultânea, algumas das funções controladas pelo controlador especificado como a unidade de controlo secundária são restritas.

SUGESTÕES PARA O FUNCIONAMENTO

Nota

As instruções relativas a aquecimento (*) são válidas somente para o modelo “AQUECIMENTO/REFRIGERAÇÃO” (Ciclo Inverso).

- *● Durante a utilização do modo de aquecimento, a unidade externa começará ocasionalmente a operação de descongelação durante pequenos períodos. Durante a operação de descongelação, se o utilizador definir novamente a unidade interna para aquecimento, o modo de descongelação continuará, e a operação de aquecimento começará depois de completar a descongelação, com o resultado de que pode ser necessário algum tempo antes de sair ar quente.
- *● Durante a utilização do modo de aquecimento, o topo da unidade interna pode ficar quente, mas isto deve-se ao facto de o líquido de refrigeração circular através da unidade interna mesmo quando esta é parada; isto não é uma avaria.