

AIR CONDITIONER
Compact Cassette Type

OPERATING MANUAL
BEDIENUNGSANLEITUNG
MODE D'EMPLOI
MANUAL DE FUNCIONAMIENTO
MANUALE DI ISTRUZIONI
ΕΓΧΕΙΡΙΔΙΟ ΛΕΙΤΟΥΡΓΙΑΣ
MANUAL DE INSTRUÇÕES
РУКОВОДСТВО ПО ЭКСПЛУАТАЦИИ
KULLANMA KİTABI
使用説明書

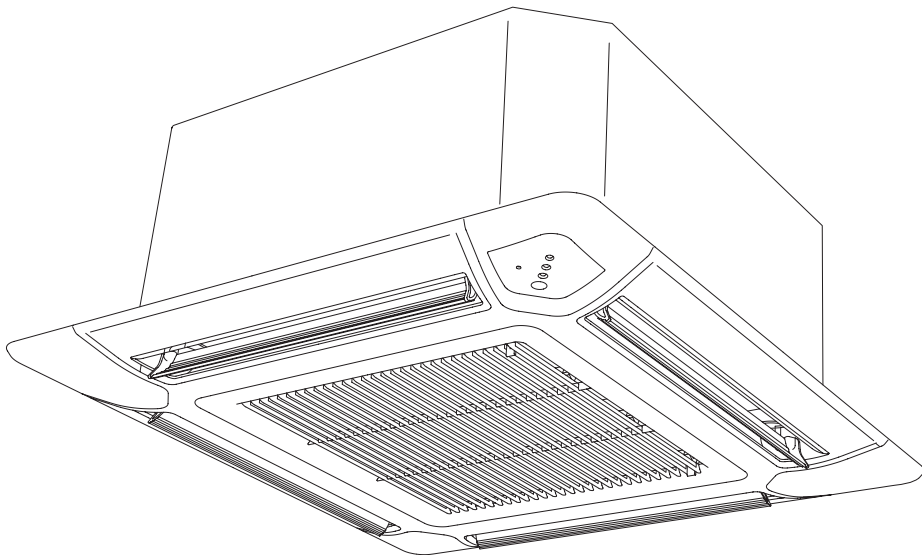

KEEP THIS MANUAL FOR FUTURE REFERENCE
BEWAHREN SIE DIESES HANDBUCH ZUM SPÄTEREN NACHSCHLAGEN AUF
CONSERVEZ CE MANUEL POUR RÉFÉRENCE ULTÉRIEURE
CONSERVE ESTE MANUAL PARA SU FUTURA CONSULTA
CONSERVARE IL PRESENTE MANUALE PER FUTURE CONSULTAZIONI
ΦΥΛΑΞΤΕ ΤΟ ΕΓΧΕΙΡΙΔΙΟ ΓΙΑ ΜΕΛΛΟΝΤΙΚΗ ΑΝΑΦΟΡΑ
GUARDE ESTE MANUAL PARA REFERÊNCIA FUTURA
РУКОВОДСТВО ДЛЯ СПРАВOK В БУДУЩЕМ
BU KILAVUZU, DAHA SONRA BAŞVURMAK ÜZERE SAKLAYIN
請保存本說明書以供日後參考

PART NO. 9374379422-02

English

Deutsch

Français

Español

Italiano

Ελληνικά

Portugués

Русский

Türkçe



中國語

INHALT

SICHERHEITSMASSNAHMEN	2	EINSTELLUNG DER RICHTUNG DER LUFTZIRKULATION	11
MERKMALE UND FUNKTIONEN	3	SCHWENKBETRIEB	11
BEZEICHNUNG DER TEILE	4	ENERGIESPARBETRIEB	12
VORBEREITUNG	6	10°C HEAT-BETRIEB	12
BETRIEB	7	AUSWAHL DES SIGNALCODES DER FERNBEDIENUNG ...	13
TIMER-BETRIEB (Zeitschaltmodus)	9	REINIGUNG UND PFLEGE	14
SLEEP-TIMER-BETRIEB	10	FEHLERBEHEBUNG	15
MANUAL AUTO-BETRIEB	10	TIPPS ZUM BETRIEB	17

SICHERHEITSMASSNAHMEN

- Bevor Sie das Gerät in Betrieb nehmen, lesen Sie diese „VORSICHTSMASSNAHMEN“ sorgfältig und bedienen Sie das Gerät entsprechend.
- Alle Anleitungen in diesem Abschnitt beziehen sich auf Sicherheit und garantieren sichere Bedienungsbedingungen.
- „GEFAHR“, „WARNUNG“ und „VORSICHT“ haben in diesen Anleitungen die folgenden Bedeutungen:

 GEFAHR	Diese Kennzeichnung weist auf Verfahren hin, die bei unsachgemäßer Ausführung höchstwahrscheinlich zum Tode oder zu schweren Verletzungen des Benutzers oder Kundendienstmitarbeitern führen.
 WARNUNG	Diese Kennzeichnung weist auf Verfahren hin, die bei unsachgemäßer Ausführung zum Tode oder zu schweren Verletzungen des Benutzers oder des Servicepersonals führen könnten.
 VORSICHT	Diese Kennzeichnung weist auf Verfahren hin, die bei unsachgemäßer Ausführung möglicherweise zu Sach- oder Personenschäden führen können.

- | | |
|--|---|
|  GEFAHR | <ul style="list-style-type: none">• Versuchen Sie nicht diese Klimaanlage selbst zu installieren.• Die Teile dieses Gerätes sind nicht für die Wartung durch den Benutzer vorgesehen. Wenden Sie sich für Reparaturen immer an autorisiertes Fachpersonal.• Wenden Sie zum Trennen der Verbindungen und zur Installation der Klimaanlage an einem anderen Ort an autorisiertes Servicepersonal.• Bleiben Sie nicht längere Zeit im kühlenden Luftstrom stehen, damit Sie sich nicht erkälten.• Stecken Sie Ihre Finger oder Gegenstände nicht in den Auslassanschluss oder die Einlassgitter.• Starten und stoppen Sie den Betrieb der Klimaanlage nicht, indem Sie die Stromversorgung unterbrechen.• Achten Sie darauf, dass Sie nicht das Netzkabel beschädigen.• Im Falle einer Fehlfunktion (Brandgeruch usw.) stoppen Sie sofort den Betrieb, schalten Sie die Hauptsicherung aus und <u>wenden Sie sich an autorisiertes Fachpersonal</u>.• Wenn das Netzkabel dieses Geräts beschädigt ist, darf es nur durch autorisiertes Fachpersonal ersetzt werden, da bestimmte Werkzeuge und spezielle Kabel für diesen Zweck erforderlich sind.• Sollte Kältemittel austreten, halten Sie es von Feuer und entflammaren Materialien fern. (Wenden Sie sich an autorisiertes Servicepersonal) |
|--|---|

- | | |
|--|--|
|  VORSICHT | <ul style="list-style-type: none">• Sorgen Sie während der Verwendung gelegentlich für Belüftung.• Luftstrom nicht auf offene Feuerstellen oder Heizgeräte richten.• Steigen Sie nicht auf die Klimaanlage und stellen Sie nichts darauf.• Keine Gegenstände an das Innengerät hängen.• Keine Wasserbehälter, Blumenvasen o.ä. auf die Klimaanlage stellen.• Setzen Sie die Klimaanlage keiner direkten Einwirkung von Wasser aus.• Betätigen Sie die Klimaanlage nicht mit feuchten Händen.• Ziehen Sie nicht am Netzkabel.• Schalten Sie das Gerät aus, wenn Sie es für längere Zeit nicht benutzen.• Stellen Sie immer die Hauptsicherung aus, wenn Sie die Klimaanlage oder den Luftfilter reinigen.• Die Ventilanschlüsse werden während des Heizbetriebs heiß; lassen Sie Vorsicht walten.• Installationsunterbau der Klimaanlage auf Beschädigung überprüfen.• Achten Sie darauf, dass Tiere oder Pflanzen nicht direkt dem Luftstrom ausgesetzt sind.• Bei Wiederinbetriebnahme nach längerer Betriebsunterbrechung im Winter den Netzschalter jeweils mindestens 12 Stunden vor Inbetriebnahme der Anlage einschalten.• Trinken Sie nicht das abgelassene Wasser der Klimaanlage.• Verwenden Sie das Gerät nicht für Klimatisierungsanwendungen im Zusammenhang mit der Lagerung von Lebensmitteln, Pflanzen oder Tieren, Präzisionsgeräten oder Kunstwerken.• Drücken Sie nicht fest auf die Lamellen des Radiators.• Nur mit installierten Luftfiltern betreiben.• Einlassgitter und Auslassanschluss dürfen nicht blockiert oder abgedeckt werden.• Stellen Sie sicher, dass zwischen elektronischen Geräten und Innen- oder Außengeräten mindestens 1 m Abstand besteht.• Die Installation der Klimaanlage in der Nähe einer offenen Feuerstelle oder sonstiger Heizgeräte vermeiden.• Halten Sie Kleinkinder bei der Installation von Innen- und Außengerät fern. |
|--|--|

SICHERHEITSMASSNAHMEN



VORSICHT

- In der Nähe der Klimaanlage keine brennbaren Gase verwenden.
- Dieses Gerät darf von Personen (einschließlich Kindern) mit eingeschränkten physischen, sensorischen oder mentalen Fähigkeiten, bzw. ohne ausreichende Erfahrung und Wissen, erst nach Einweisung und Anleitung zum Gebrauch des Geräts durch eine für ihre Sicherheit verantwortliche Person verwendet werden. Kinder müssen beaufsichtigt werden, um sicherzustellen, dass sie nicht mit dem Gerät spielen.
- Wenn Sie Blitze sehen oder Donner hören, könnte es zu einem Blitzeinschlag kommen. Um die Elektroschockgefahr zu verhindern, schalten Sie die Klimaanlage mit der Fernbedienung aus und berühren Sie während eines Gewitters weder das Gerät noch den Stecker.
- Stellen Sie keine anderen elektrischen Produkte oder Haushaltsgegenstände unter das Innen- oder Außengerät. Vom Gerät herunter tropfendes Kondenswasser kann sie feucht werden lassen und kann Ihr Eigentum schädigen oder Fehlfunktionen verursachen.
- Halten Sie die Umgebung des Außengeräts sauber und ordentlich und stellen Sie keine Gegenstände in unmittelbarer Nähe auf. Wenn das Außengerät mit Laub bedeckt ist, könnte es zu einem Eindringen von kleinen Tieren oder Insekten kommen, deren Kontakt mit den inneren elektrischen Teilen zum Produktversagen führt.
- Stehen Sie beim Bedienen oder Reinigen der Klimaanlage nicht auf unsicheren Trittflächen. Sie können kippen und Verletzungen verursachen.

MERKMALE UND FUNKTIONEN

■ Energiespar- und Komfortfunktion

INVERTER

Bei Betriebsstart verbraucht das Gerät viel Strom, um den Raum schnell auf die gewünschte Temperatur zu bringen. Danach wechselt das Gerät automatisch in den Energiespar- und Komfortbetrieb mit geringerer Leistung.

ENERGIESPARBETRIEB

Im ENERGIESPAR-Modus bleibt die Raumtemperatur etwas höher als die im Kühlmodus eingestellte Temperatur und etwas geringer als die im Heizmodus eingestellte Temperatur. Daher kann im ENERGIESPAR-Modus mehr Energie gespart werden als im normalen Modus.

SCHWENKBETRIEB

Die Richtung der Luftstrom-Lamellen schwingt automatisch auf und ab, sodass die Luft in jeden Winkel und Ecke Ihres Raums gelangt.

FLÜSTERBETRIEB

Durch Auswählen von QUIET über die Taste FAN (Lüfter) wechselt das Innengerät in den Flüstermodus. Dabei wird der Luftstrom des Innengeräts reduziert, sodass der Betrieb leiser wird.

WECHSELAUTOMATIK

Der Betriebsmodus (Kühlen, Trocknen, Heizen) wechselt automatisch, um die Temperatur beizubehalten, und die Temperatur wird immer konstant gehalten.

10°C HEIZBETRIEB

Die Raumtemperatur kann auf 10°C gehalten werden, um ein zu starkes Absinken der Raumtemperatur zu vermeiden.

■ Hilfreiche Funktion

PROGRAMM-TIMER (Zeitschaltmodus)

Der Programm-Timer ermöglicht es Ihnen, die ON (AUS)-Timer und ON (EIN)-Timer-Betriebe in einer einzigen Sequenz auszuführen. Die Sequenz kann in einem Zeitraum von 24 Stunden 1 Übergang vom OFF (AUS)-Timer zum ON (EIN)-Timer beinhalten oder vom EIN-Timer zum AUS-Timer.

SLEEP-TIMER

● KÜHLMODELL

Wenn die Taste des SLEEP-Timers während des Kühl- oder Trocknungsmodus gedrückt wird, wird die Thermostateinstellung schrittweise während des Betriebszeitraums erhöht. Wenn die eingestellte Zeit erreicht wird, geht das Gerät automatisch aus.

● HEIZ & KÜHLMODELL (UMGEKEHRTER KREISLAUF)

Wenn während des Heizmodus der SLEEP-Timer gedrückt wird, wird die Einstellung des Thermostats der Klimaanlage während des Betriebs schrittweise gesenkt; während des Kühl- oder Trockenmodus wird die Thermostateinstellung schrittweise während des Betriebs angehoben. Wenn die eingestellte Zeit erreicht wird, geht das Gerät automatisch aus.

■ Reinigungsfunktion

ENTFERNBARES EINLASSGITTER

Das Einlassgitter des Innengeräts kann zum Reinigen und Warten entnommen werden.

SCHIMMELRESISTENTER FILTER

Der Luftfilter wurde behandelt, um Schimmelbildung zu widerstehen. Dies ermöglicht sauberere Verwendung und einfachere Pflege.

■ Fernbedienung

KABELLOSE FERNBEDIENUNG

Die kabellose Fernbedienung ermöglicht eine bequeme Steuerung des Betriebs der Klimaanlage.

VERKABELTE FERNBEDIENUNG (OPTIONAL)

Die optionale verkabelte Fernbedienung kann verwendet werden. Bei Verwendung der Fernbedienung sind im Vergleich zur Verwendung der kabellosen Fernbedienung folgende abweichende Punkte zu beachten.

[Die zusätzlichen Funktionen für Kabel-Fernbedienungen]

- Wochenzeitschalter
- Zeitschalter Setback-Timer (Rücksetzen)

Kabellose Fernbedienung und Kabel-Fernbedienung können gemeinsam verwendet werden.

(Die Funktion ist jedoch begrenzt)

Wenn die eingeschränkten Funktionen auf der Fernbedienung verwendet werden, ertönt ein Piepton und OPERATION, TIMER und die 3. Lampe des Innengeräts beginnen zu blinken.

[Die eingeschränkten Funktionen für kabellose Fernbedienungen]

- SLEEP-Timer
- TIMER (Zeitschaltmodus)
- 10°C HEAT-Betrieb

BEZEICHNUNG DER TEILE

Innengerät

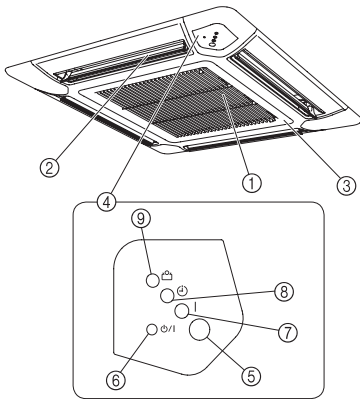

① **Luftfilter (im Lufteinlassgitter)**

② **Luftstromrichtungsklappen**

③ **Lufteinlassgitter**

④ **Steuerpult**

⑤ **Fernbedienungssignalempfänger**

⑥ **MANUAL AUTO-Taste**

- Wenn die MANUAL AUTO-Taste länger als 10 Sekunden gedrückt wird, beginnt der erzwungene Kühlbetrieb.
- Der erzwungene Kühlbetrieb wird bei der Installation verwendet. Nur für den Gebrauch des autorisierten Service-Personals.
- Wenn der erzwungene Kühlbetrieb unbeabsichtigt startet, drücken Sie die START/STOP (Start/Stop) Taste, um den Betrieb anzuhalten.
- Bitte drücken Sie die Taste Filter Reset.

⑦ **OPERATION (Betrieb) Anzeigelampe (grün)**

⑧ **TIMER Anzeigelampe (orange)**

Die TIMER-Anzeigelampe leuchtet, wenn der Timer mit der kabellosen Fernbedienung eingestellt wird.

⑨ **ECONOMY (Energiespar) Anzeigelampe (grün)**

Die ECONOMY (Energiespar) Anzeigelampe leuchtet bei folgenden Betriebsmodi:

- ENERGIESPARBETRIEB
- 10 °C HEIZ-Betrieb (gesteuert von der kabellosen Fernbedienung)

BEZEICHNUNG DER TEILE

Fernbedienung

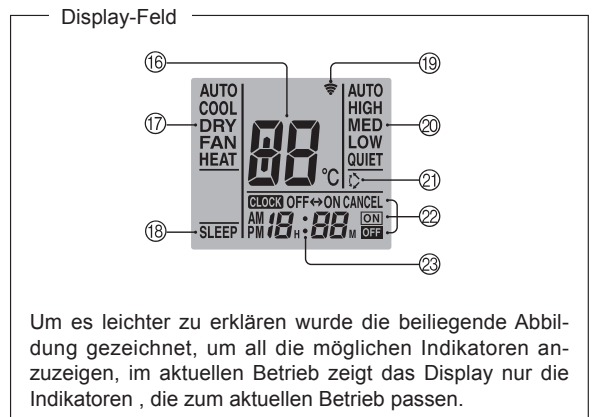
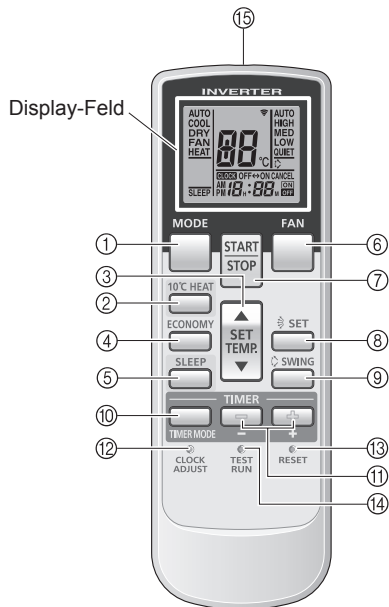

Um es leichter zu erklären wurde die beiliegende Abbildung gezeichnet, um all die möglichen Indikatoren anzuzeigen, im aktuellen Betrieb zeigt das Display nur die Indikatoren, die zum aktuellen Betrieb passen.

- ① **MODE (Modus) Taste**
- ② **10°C HEAT (Heizen)-Taste**
- ③ **SET TEMP. (Temperatureinstellung) Taste (▲ / ▼)**
- ④ **ECONOMY (Energiesparen) Taste**
- ⑤ **SLEEP (Schlaf) Taste**
- ⑥ **FAN (Lüfter) Taste**
- ⑦ **START/STOP (Start/Stop) Taste**
- ⑧ **SET (Einstell) Taste**
- ⑨ **SWING (Schwenk) Taste**
- ⑩ **TIMER MODE (Zeitschaltmodus) Taste**
- ⑪ **TIMER SET (+ / -) (Zeitschalter einstellen) Taste**
- ⑫ **CLOCK ADJUST (Uhr einstellen) Taste**
- ⑬ **RESET (Zurücksetzen) Taste**
- ⑭ **TEST RUN (Testlauf) Taste**

- Diese Taste wird verwendet, wenn die Klimaanlage installiert wird und sollte unter normalen Umständen nicht verwendet werden, da es dazu führt, dass die Thermostatfunktion der Klimaanlage nicht richtig funktioniert.
- Wenn diese Taste im normalen Betrieb verwendet wird, schaltet das Gerät in den Testbetrieb um und die OPERATION (Betrieb)-Anzeigelampe des Innengeräts sowie die TIMER-Anzeigelampe fangen gleichzeitig an zu blinken.
- Um den Testbetriebsmodus anzuhalten, drücken Sie die START/STOP (Start/Stop) Taste, um die Klimaanlage anzuhalten.

- ⑮ **Signal-Transmitter**
- ⑯ **Temperatur SET (Einstell)-Anzeige**
- ⑰ **Betriebsmodusanzeige**
- ⑱ **SLEEP (Schlaf)-Anzeige**
- ⑲ **Übermittlungsanzeige**
- ⑳ **Anzeige Lüfterdrehzahl**
- ㉑ **SWING (Schwenk)-Anzeige**
- ㉒ **Timer-Modus-Anzeige (Zeitschaltmodus)**
- ㉓ **Uhranzeige**

Einige Innengeräte sind manchmal nicht mit diesen Funktionen ausgestattet, die zu all diesen Tasten auf dieser Fernbedienung gehören. Das Innengerät piept, und die OPERATION, TIMER und ECONOMY-Lampen blinken, wenn eine Taste auf der Fernbedienung gedrückt wird und die Funktion nicht verfügbar ist.

VORBEREITUNG

Batterien laden (R03/LR03 × 2)

1 Drücken Sie auf den Deckel des Batteriefachs und schieben Sie ihn auf die andere Seite, um ihn zu öffnen.

Schieben Sie ihn in Pfeilrichtung, während Sie auf die Markierung  drücken.

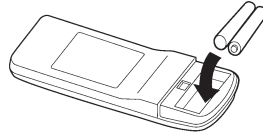

2 Batterien einlegen.

Achten Sie darauf, dass Sie die Batteriepole korrekt ausrichten (\oplus/\ominus).

3 Schließen Sie den Deckel des Batteriefachs.

Die aktuelle Zeit einstellen

1 Drücken Sie auf die Taste CLOCK ADJUST (Uhr einstellen).

Verwenden Sie die Spitze eines Kugelschreibers oder ein anderes kleines Objekt, um die Taste zu drücken.

2 Verwenden Sie die TIMER SET (Zeitschalter einstellen) (\oplus/\ominus) Tasten, um die Uhr auf die aktuelle Zeit einzustellen.

\oplus Taste: Drücken Sie darauf, um die Zeit vorzustellen.

\ominus Taste: Drücken Sie darauf, um die Zeit zurückzustellen.

(Jedes Mal wenn die Tasten gedrückt werden, wird die Zeit in Schritten von 1 Minute vor-/zurückgestellt; halten Sie die Tasten gedrückt, um die Zeit schnell zu ändern, in Schritten von 10 Minuten.)

3 Drücken Sie noch einmal auf die Taste CLOCK ADJUST (Uhr einstellen).

Dies schließt die Zeiteinstellung ab und startet die Uhr.

VORSICHT

- Passen Sie auf, dass kleine Kinder nicht aus versehen die Batterien verschlucken.
- Wenn Sie die Fernbedienung längere Zeit nicht verwenden, entfernen Sie die Batterien, um ein mögliches Auslaufen zu verhindern und einen Schaden am Gerät zu vermeiden.
- Wenn auslaufende Batterieflüssigkeit in Kontakt mit Ihrer Haut, Ihren Augen oder Mund kommt, waschen Sie diese sofort mit viel Wasser ab und suchen Sie Ihren Arzt auf.
- Verbrauchte Batterien müssen sofort entfernt und richtig entsorgt werden, entweder in einem Batteriesammelbehälter oder bei der entsprechenden Behörde.
- Versuchen Sie nicht Trockenbatterien wieder aufzuladen.

Verwenden Sie niemals neue und gebrauchte Batterien oder Batterien unterschiedlichen Typs gemeinsam. Batterien sollten bei normalem Gebrauch etwa 1 Jahr halten. Wenn der Betriebsbereich der Fernbedienung deutlich verringert wird, tauschen Sie die Batterien aus und drücken Sie mit der Spitze eines Kugelschreibers oder einem anderen kleinen Objekt auf die RESET (Zurücksetzen) Taste.

Um die Fernbedienung zu verwenden

- Die Fernbedienung muss auf den Signalempfänger gerichtet werden, damit sie richtig funktioniert.
- Betriebsbereich: Etwa 7 Meter.
- Wenn ein Signal richtig von der Klimaanlage empfangen wird, hört man einen Piepton.
- Wenn Sie keinen Piepton hören, drücken Sie noch einmal auf die Fernbedienung.

Fernbedienungshalter

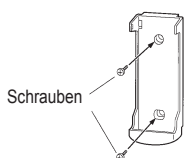

① Halterung anbringen.

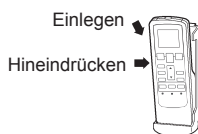

② Einstellen der Fernbedienung

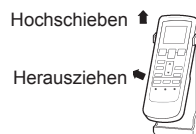

③ Um die Fernbedienung zu entfernen (wenn sie benutzt wird).

BETRIEB

Um den Modus betrieb auszuwählen

1 Drücken Sie auf die START/STOP (Start/Stop) Taste.
Die Anzeigelampe des Innengeräts OPERATION leuchtet auf.
Die Klimaanlage nimmt den Betrieb auf.

2 Drücken Sie die MODE (Modus) Taste, um den gewünschten Modus auszuwählen.

Jedes Mal wenn die Taste gedrückt wird, ändert sich der Modus in folgender Reihenfolge.

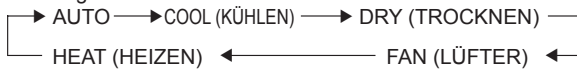

Etwa 3 Sekunden später, erscheint das gesamte Display erneut.

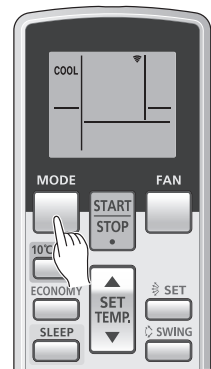

Beispiel: Wenn auf COOL gestellt wird.

Um die Raumtemperatur einzustellen

Drücken Sie die SET TEMP (Temperatureinstellung) Taste.

▲ Taste: Drücken Sie die Taste, um die Thermostateinstellung zu erhöhen.

▼ Taste: Drücken Sie die Taste, um die Thermostateinstellung abzusenken.

● Thermostateinstellungsbereich:

AUTO18-30 °C

Kühlen/Trocknen18-30 °C

Heizen16-30 °C

Das Thermostat kann nicht verwendet werden, um die Raumtemperatur einzustellen, wenn das Gerät im FAN (Lüfter)-Modus ist (die Temperatur erscheint nicht auf dem Display der Fernbedienung).

Etwa 3 Sekunden später, erscheint das gesamte Display erneut.

Die Thermostateinstellung sollte als ein Standardwert angesehen werden und kann sich etwas von der tatsächlichen Raumtemperatur unterscheiden.

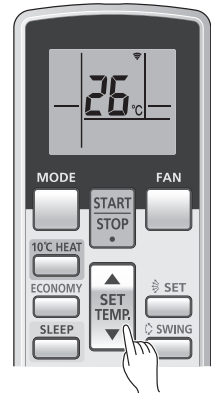

Beispiel: Wenn auf 26 °C gestellt wird.

Um die Lüftergeschwindigkeit einzustellen

Taste FAN (Lüfter) drücken.

Jedes Mal wenn die Taste gedrückt wird, ändert sich die Lüftergeschwindigkeit in folgender Reihenfolge:



Etwa 3 Sekunden später, erscheint das gesamte Display erneut.

Wenn auf AUTO gestellt wird:

Heizen : Der Lüfter so, dass die erwärmte Luft optimal zirkuliert wird.
Der Lüfter arbeitet jedoch mit sehr geringer Geschwindigkeit, wenn die Temperatur der vom Innengerät abgegebenen Luft gering ist.

Kühlen : Wenn sich die Raumtemperatur dem Wert der Thermostateinstellung annähert, verringert sich die Lüfterdrehzahl.

Lüfter : Der Lüfter läuft bei geringer Lüfterdrehzahl.

Der Lüfter funktioniert beim Überwachungsbetrieb und Start des Heizmodus auf einer sehr niedrigen Einstellung .

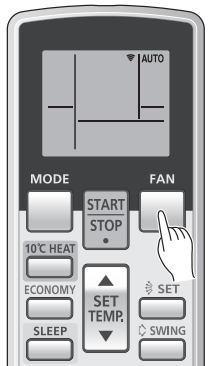

Beispiel: Wenn auf AUTO gestellt wird.

SUPERLEISER BETRIEB

Wenn auf QUIET (leise) gestellt wird:

Beginnt der FLÜSTERBETRIEB. Der Luftstrom des Innengeräts wird für einen ruhigeren Betrieb reduziert.

● Der FLÜSTERBETRIEB kann nicht während des Trocknungsbetriebs verwendet werden. (Das Gleiche gilt auch, wenn der Trocknungsbetrieb während des AUTO-Modus-Betriebs ausgewählt wurde.)

● Während des FLÜSTERBETRIEBS, wird die Heiz- und Kühlleistung etwas reduziert. Wenn sich der Raum nicht erwärmt/abkühlt, wenn der FLÜSTERBETRIEB verwendet wird, stellen Sie bitte die Lüfterdrehzahl des Innengeräts ein.

BETRIEB

Anweisungen, die sich auf den Heizbetrieb (*) beziehen, sind nur beim „HEIZ & KÜHL MODELL“ anwendbar (Umgekehrter Zyklus).

Um den Betrieb zu stoppen

Drücken Sie die START/STOP (Start/Stop) Taste.

Die OPERATION (Betrieb)-Anzeige geht aus.

MODE (Modus)-Betrieb

AUTO (in KÜHL Modell):

- Beim erstmaligen Auswählen von AUTO (automatisches Umschalten) arbeitet das Lüfter ein paar Minuten lang mit geringer Geschwindigkeit, währenddessen das Innengerät die aktuellen Bedingungen im Raum ermittelt und den geeigneten Betriebsmodus auswählt.
Falls die Raumtemperatur höher ist als die definierte Temperatur in den Temperatureinstellungen → Kühl- oder Trocknungsmodus
Raumtemperatur ist nah an oder niedriger als die definierte Temperatur in der Temperatureinstellung → Überwachungsbetrieb
- Wenn das Innengerät die Raumtemperatur zu nahe an die Thermostateinstellung angepasst hat, wird der Überwachungsbetrieb gestartet. Im Überwachungsbetrieb läuft der Lüfter bei geringer Geschwindigkeit. Wenn sich die Raumtemperatur später ändert, wählt das Innengerät erneut den geeigneten Betrieb (Kühlen) aus, um die Temperatur an die bei den Temperatureinstellungen eingestellten Wert anzupassen.
- Wenn das Gerät einen nicht gewünschten Betriebsmodus gewählt hat, können Sie einen der Betriebsmodi COOL, DRY, FAN (Kühlen, Trocknen, Lüfter) wählen.

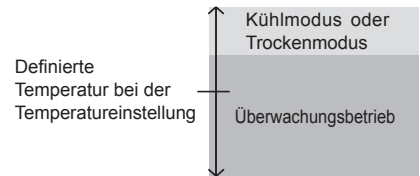

AUTO [in HEIZ & KÜHL (Umgekehrter Zyklus) Modell]:

- Wenn AUTO (automatisches Umschalten) ausgewählt wird, wählt die Klimaanlage den geeigneten Betriebsstatus (Kühlen oder Heizen) entsprechend der tatsächlichen Raumtemperatur.
- Beim erstmaligen Auswählen von AUTO (automatisches Umschalten) arbeitet das Lüfter ein paar Minuten lang mit geringer Geschwindigkeit, währenddessen das Innengerät die aktuellen Bedingungen im Raum ermittelt und den geeigneten Betriebsmodus auswählt.
Falls die Raumtemperatur höher ist als die definierte Temperatur in den Temperatureinstellungen → Kühl- oder Trocknungsmodus
Falls die Raumtemperatur nahe der definierten Temperatur in den Temperatureinstellungen liegt → Festgelegt durch die Außentemperatur
Falls die Raumtemperatur niedriger ist als die definierte Temperatur in den Temperatureinstellungen → Heizmodus
- Wenn das Klimagerät die Raumtemperatur zu nahe an die Thermostateinstellung angepasst hat, wird der Überwachungsbetrieb gestartet. Im Überwachungsbetrieb läuft der Lüfter bei geringer Geschwindigkeit. Wenn sich die Raumtemperatur später ändert, wählt das Klimagerät erneut den geeigneten Betrieb (Heizen, Kühlen) aus, um die Temperatur an die im Thermostat eingestellten Wert anzupassen.
- Wenn das Klimagerät einen nicht gewünschten Betriebsmodus gewählt hat, können Sie einen der Betriebsmodi HEAT, COOL, DRY, FAN (Heizen, Kühlen, Trocknen, Lüfter) wählen.

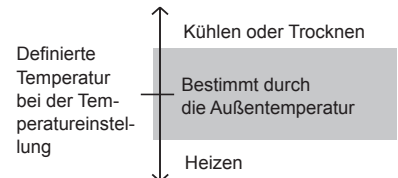

HEIZUNG *: ● Zum Erwärmen des Raums.

- Wenn der Heizmodus ausgewählt ist, arbeitet das Klimagerät etwa 3 bis 5 Minuten mit sehr geringer Lüfterdrehzahl. Danach wechselt es zur ausgewählten Einstellung für die Lüfterdrehzahl. Dieser Zeitraum dient dazu, dass das Innengerät vor dem Vollbetrieb aufgewärmt werden kann.
- Wenn die Raumtemperatur sehr gering ist, kann sich am Außengerät Eis bilden. Dadurch wird dessen Leistung vermindert. Um dieses Eis zu entfernen, geht das Klimagerät von Zeit zu Zeit automatisch in den Entfrostszyklus über. Während des automatischen Entfrosten blinkt die OPERATION (Betrieb)-Anzeigelampe und der Heizbetrieb wird unterbrochen.
- Nach dem Beginn des Heizbetriebs dauert es einige Zeit, bis der Raum wärmer wird.

KÜHLEN: ● Um Ihren Raum zu kühlen.

TROCKNEN: ● Verwenden Sie diesen Betriebsmodus, um Ihren Raum bei gleichzeitiger Entfeuchtung der Luft leicht zu kühlen.

- Im Trocknungsbetrieb ist kein Heizen des Raumes möglich.
- Im Trocknungsbetrieb arbeitet das Klimagerät mit niedriger Drehzahl und der Lüfter schaltet sich möglicherweise ab und zu aus, damit die Luftfeuchtigkeit wirksamer reduziert werden kann. Der Lüfter kann bei der Einstellung der Raumluftfeuchtigkeit auch mit einer sehr niedrigen Drehzahl arbeiten.
- Im Trocknungsbetrieb kann die Lüfterdrehzahl nicht manuell geändert werden.

LÜFTER: ● Zum Bewegen der Luft durch Ihren Raum.

Im Heizmodus:

Stellen Sie den Thermostat auf eine Temperatur ein, die höher ist als die aktuelle Raumtemperatur. Heizbetrieb ist nicht möglich, wenn der Thermostat auf eine niedrigere Temperatur als die tatsächliche Raumtemperatur eingestellt ist.

Im Kühl-/Trocknungsbetrieb:

Stellen Sie den Thermostat auf eine Temperatur ein, die niedriger ist als die aktuelle Raumtemperatur. Kühl- bzw. Trocknungsbetrieb ist nicht möglich, wenn der Thermostat auf eine höhere Temperatur als die tatsächliche Raumtemperatur eingestellt ist (im Kühlbetrieb arbeitet dann ausschließlich der Lüfter).

Im Lüftermodus:

Das Klimagerät kann nicht zum Heizen oder Kühlen des Raumes verwendet werden.

TIMER-BETRIEB (Zeitschaltmodus)

Bevor Sie die Timer-Funktion (Zeitschaltmodus) verwenden, achten Sie darauf, dass die Fernbedienung auf der richtigen aktuellen Zeit steht (☞ Seite 6.) Wenn das Innengerät mit einer verkabelten Fernbedienung verbunden ist, kann die kabellose Fernbedienung nicht verwendet werden, um den Timer (Zeitschaltmodus) einzustellen.

Hinweis: Beim simultanen Multi-Anschluss kann diese Funktion nicht mit der Fernbedienung verwendet werden.

Um den EIN/AUS (ON/OFF)-Timer (Zeitschaltmodus) zu verwenden

- 1 Drücken Sie auf die START/STOP (Start/Stop) Taste. (Wenn das Gerät schon in Betrieb ist, gehen Sie weiter zu Schritt 2).**
Die Anzeigelampe des Innengeräts OPERATION leuchtet auf.
- 2 Drücken Sie die Taste TIMER MODE (Zeitschaltmodus), um den AUS (OFF) oder den EIN (ON)-Timer-Betrieb auszuwählen.**
Jedes Mal wenn die Taste gedrückt wird, ändert sich die Timer-Funktion in folgender Reihenfolge:

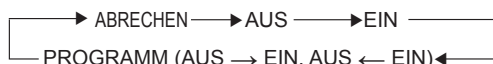

Die orange TIMER-Anzeigelampe des Innengeräts leuchtet auf.

- 3 Verwenden Sie die TIMER SET (Zeitschalter einstellen) Tasten, um die gewünschte AUS (OFF)-Zeit oder EIN (ON)-Zeit einzustellen.**
Stellen Sie die Zeit ein, während die Zeitanzeige blinkt (das Blinken dauert etwa 5 Sekunden).

[+] Taste: Drücken Sie darauf, um die Zeit vorzustellen.

[-] Taste: Drücken Sie darauf, um die Zeit zurückzustellen.

Etwa 5 Sekunden später, erscheint das gesamte Display erneut.

Um den Timer (Zeitschaltmodus) abzubrechen

Verwenden Sie die Taste TIMER (Zeitschalt), um „ABZUBRECHEN“ (cancel). Die Klimaanlage geht in den normalen Betrieb zurück.

Um die Timer-Einstellungen (Zeitschaltmodus) zu ändern

Führen Sie 2 und 3 aus.

Um den Betrieb der Klimaanlage anzuhalten während der Timer (Zeitschaltmodus) in Betrieb ist

Drücken Sie die START/STOP (Start/Stop) Taste.

Um die Betriebsbedingungen zu ändern

Wenn Sie die Betriebszustände ändern möchten (Modus, Lüftergeschwindigkeit, Thermostateinstellung, QUIET (Leise)-Betrieb), nachdem die Timer-Einstellungen (Zeitschaltmodus) vorgenommen wurden, warten Sie, bis das gesamte Display wieder erscheint, dann drücken Sie die entsprechenden Tasten, um den gewünschten Betriebszustand zu ändern.

Um den Programm-Timer zu verwenden

- 1 Drücken Sie auf die START/STOP (Start/Stop) Taste. (Wenn das Gerät schon in Betrieb ist, gehen Sie weiter zu Schritt 2).**
Die Anzeigelampe des Innengeräts OPERATION leuchtet auf.
- 2 Stellen Sie die gewünschten Zeiten für den AUS (OFF)- und den EIN (ON)-Timer ein.**
Siehe Kapitel „Um den EIN/AUS (ON/OFF)-Timer zu verwenden“, um die gewünschten Modi und Zeiten einzustellen.
Etwa 3 Sekunden später, erscheint das gesamte Display erneut.
Die TIMER-Anzeigelampe (Zeitschaltmodus) des Innengeräts leuchtet auf.
- 3 Drücken Sie die Taste TIMER MODE (Zeitschaltmodus), um den PROGRAMM-Timer-Betrieb auszuwählen (Es wird AUS → EIN oder AUS ← EIN angezeigt).**

Das Display zeigt abwechselnd „OFF- Timer“ (AUS) und „ON-Timer“ (EIN) an, dann ändert es sich, um die Zeiteinstellung für den Betrieb anzuzeigen, der zuerst ausgeführt werden soll.

- Der Programm-Timer (Zeitschaltmodus) beginnt mit dem Betrieb. (Wenn der ON-Timer (EIN) als erster Betrieb ausgewählt wurde, stoppt das Gerät an diesem Punkt.)

Etwa 5 Sekunden später, erscheint das gesamte Display erneut.

Um den Timer (Zeitschaltmodus) abzubrechen

Verwenden Sie die Taste TIMER MODE (Zeitschaltmodus), um „ABZUBRECHEN“ (cancel). Die Klimaanlage geht in den normalen Betrieb zurück.

Um die Timer-Einstellungen (Zeitschaltmodus) zu ändern

1. Folgen Sie den Anleitungen, die im Abschnitt „Um den ON (EIN) oder OFF (AUS)-Timer zu verwenden“ angegeben sind, um die Timer-Einstellung auszuwählen, die Sie ändern möchten.
2. Drücken Sie die Taste TIMER MODE (Zeitschaltmodus), um den AUS → EIN oder AUS ← EIN. auszuwählen.

Um den Betrieb der Klimaanlage anzuhalten während der Timer (Zeitschaltmodus) in Betrieb ist

Drücken Sie die START/STOP (Start/Stop) Taste.

Um die Betriebsbedingungen zu ändern

Wenn Sie die Betriebszustände ändern möchten (Modus, Lüftergeschwindigkeit, Thermostateinstellung, QUIET (Leise)-Betrieb), nachdem die Timer-Einstellungen (Zeitschaltmodus) vorgenommen wurden, warten Sie, bis das gesamte Display wieder erscheint, dann drücken Sie die entsprechenden Tasten, um den gewünschten Betriebszustand zu ändern.

Über den Programm-Timer (Zeitschaltmodus)

- Der Programm-Timer (Zeitschaltmodus) ermöglicht es Ihnen, die OFF-Timer (AUS) und ON-Timer-Betriebe (EIN) in einer einzigen Sequenz auszuführen. Die Sequenz kann in einem Zeitraum von 24 Stunden 1 Übergang vom OFF (AUS)-Timer zum ON (EIN)-Timer beinhalten oder vom EIN-Timer zum AUS-Timer.
- Die erste Timer-Funktion (Zeitschaltmodus), die in Betrieb geht, wird die 1 sein die am nächsten an der aktuellen Zeit liegt. Die Reihenfolge des Betriebs wird durch den Pfeil auf dem Display der Fernbedienung angezeigt (AUS → EIN, oder AUS ← EIN).
- Ein Beispiel für den Gebrauch des Programm-Timers (Zeitschaltmodus) ist, dass die Klimaanlage automatisch stoppt (OFF-Timer (AUS)) wenn Sie schlafen gegangen sind und startet dann (ON-Timer (EIN)) automatisch am Morgen, bevor Sie aufstehen.

SLEEP-TIMER-BETRIEB

Anders als bei den anderen Timer-Funktionen (Zeitschaltmodus), wird der SLEEP-Timer dazu verwendet die Dauer einzustellen, bis der Klimaanlagebetrieb stoppt.

Wenn das Innengerät mit einer verkabelten Fernbedienung verbunden ist, kann die kabellose Fernbedienung nicht verwendet werden, um den Sleep-Timer einzustellen.

Hinweis: Beim simultanen Multi-Anschluss kann diese Funktion nicht mit der Fernbedienung verwendet werden.

Um den SLEEP-Timer zu verwenden

Während die Klimaanlage in Betrieb ist oder angehalten hat, drücken Sie die SLEEP (Schlaf) Taste.

Die OPERATION-Anzeigelampe des Innengeräts leuchtet und die TIMER-Anzeigelampe (Zeitschaltmodus) leuchtet.

Um den Timer (Zeitschaltmodus) abubrechen:

Verwenden Sie die Taste TIMER MODE (Zeitschaltmodus), um „ABZUBRECHEN“ (cancel). Die Klimaanlage geht in den normalen Betrieb zurück.

Um die Timer-Einstellungen (Zeitschaltmodus) zu ändern

Drücken Sie noch einmal die SLEEP (Schlaf) Taste und stellen Sie die Zeit ein, indem Sie die TIMER SET (Zeitschalter einstellen) (\oplus / \ominus) Tasten verwenden.

\oplus Taste: Drücken Sie darauf, um die Zeit vorzustellen.

\ominus Taste: Drücken Sie darauf, um die Zeit zurückzustellen.

Um die Klimaanlage anzuhalten Während des Timer-Betriebs (Zeitschaltmodus):

Drücken Sie die START/STOP (Start/Stopp) Taste.

Etwa 5 Sekunden später, erscheint das gesamte Display erneut.

Über den SLEEP-Timer

Um während des Schlafs eine zu große Erwärmung oder Abkühlung zu verhindern, ändert die SLEEP-Timer-Funktion automatisch die Thermostateinstellung in Abstimmung mit der eingestellten Zeiteinstellung. Wenn die Zeit vorüber ist, hält die Klimaanlage vollständig an.

Während des Heizbetriebs:

Wenn der SLEEP-Timer eingestellt wurde, erhöht sich die Thermostateinstellung automatisch jede 30 Minuten um 1 °C. Wenn das Thermostat um 4 °C gesunken ist, wird die Thermostateinstellung gehalten bis die Zeit verstrichen ist und zu der Zeit, an der sich die Klimaanlage automatisch ausschaltet.

SLEEP-Timer-Einstellung

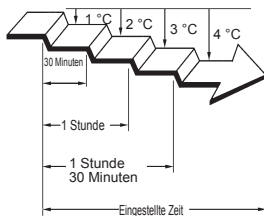

Im Kühl-/Trocknungsbetrieb:

Wenn der SLEEP-Timer eingestellt wurde, erhöht sich die Thermostateinstellung jede Stunde um 1 °C. Wenn das Thermostat um 2 °C angestiegen ist, wird die Thermostateinstellung gehalten bis die Zeit verstrichen ist und zu der Zeit, an der sich die Klimaanlage automatisch ausschaltet.

SLEEP-Timer-Einstellung

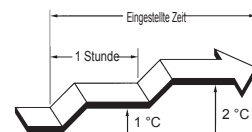

MANUAL AUTO-BETRIEB

Führen Sie den MANUAL AUTO-Betrieb aus, wenn Sie die Fernbedienung verloren haben oder eine Fehlfunktion der Fernbedienung vorliegt.

Wie man das Innengerät ohne die Fernbedienung steuert

Drücken Sie auf die MANUAL AUTO-Taste des Innengeräts länger als 3 Sekunden und weniger als 10 Sekunden lang.



Um den Betrieb zu stoppen, drücken Sie die MANUAL AUTO-Taste erneut.

- Wenn die Klimaanlage mit den Steuerungen des Innengeräts betrieben wird, führt sie den gleichen Modus aus wie der AUTO-Modus, der an der Fernbedienung ausgewählt. Allerdings folgt das Heizpumpmodell im Multi-Typ Klimaanlage dem Betriebsmodus des Innengeräts.
- Die ausgewählte Lüftergeschwindigkeit ist „AUTO“ und die Thermostateinstellung ist auf dem Standardwert.

EINSTELLUNG DER RICHTUNG DER LUFTZIRKULATION

Anweisungen, die sich auf den Heizbetrieb (*) beziehen, sind nur beim „HEIZ & KÜHL MODELL“ anwendbar (Umgekehrter Zyklus). Vor Ausführen dieses Vorgangs den Klimaanlagebetrieb starten.

Vertikale Luftrichtungseinstellung

Drücken Sie die SET (Einstell) Taste (Vertikal).

Jedes Mal wenn die Taste gedrückt wird, wird der Luftrichtungsbereich wie folgt geändert:

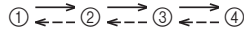

Das Display der Fernbedienung ändert sich nicht.

Luftflußrichtungseinstellung:

①, ②, ③, ④: Während der Kühlung/
Heizung/Trockenmodus

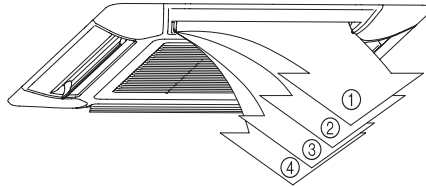

- Die vertikale Luftstromrichtung ist automatisch wie gezeigt eingestellt, je nachdem, welcher Betriebstyp ausgewählt wurde.
Im Kühl-/Trocknungsbetrieb : Horizontaler Fluss ①
Im Heizmodus * : Fluss nach unten ④
- In der ersten Minute während des AUTO-Modus-Betriebs, ach dem Start, ist der Luftstrom horizontal ①; die Luftrichtung kann in dieser Zeit nicht eingestellt werden.

- Der Versuch die Luftstrom Leitlamellen manuell nach oben/ unten zu bewegen könnte zu einer Fehlfunktion führen. In diesem Fall stoppen Sie diesen Betrieb und starten Sie neu. Die Lamellen sollten nun wieder richtig funktionieren.
- Wenn das Gerät in einem Raum mit Kleinkindern, Kindern, älteren oder kranken Personen verwendet wird, könnte die Klimaanlage und die Raumtemperatur sorgfältig berücksichtigt werden, als die Einstellungen vorgenommen wurden.

Horizontale Luftrichtungseinstellung

Die Funktion kann nicht benutzt werden.

SCHWENKBETRIEB

Vor Ausführen dieses Vorgangs den Klimaanlagebetrieb starten.

Um den SCHWENK-Betrieb auszuwählen

Taste SWING (Schwenk) drücken

Die SWING-Anzeige leuchtet.

In diesem Modus schwingen die Luftstrom-Lamellen automatisch, um den Luftstrom auf und ab zu leiten.

Um den SCHWENK-Betrieb zu stoppen

Taste SWING (Schwenk) erneut drücken.

Die SWING-Anzeige geht aus.

Die Luftstromrichtung kehrt zu der Einstellung zurück, die war, als der Schwenkbetrieb begann.

Über den SCHWENK-Betrieb

Die Betriebsart	Bereich des Schwenks
Kühlen/Heizen/Trocknen/ Ventilator	① bis ④

Es kann sein, dass der SCHWENK-Betrieb zeitweise anhält, wenn der Lüfter der Klimaanlage nicht funktioniert oder wenn er sehr langsam läuft

ENERGIESPARBETRIEB

Vor Ausführen dieses Vorgangs den Klimaanlagebetrieb starten.

Verwendung des ENERGIESPAR-Betriebs

Taste ECONOMY (Energiesparen) drücken.

Die ECONOMY (Energiespar)-Anzeigelampe (grün) leuchtet.
Der ENERGIESPARBETRIEB beginnt.

Beenden des ENERGIESPAR-Betriebs

Taste ECONOMY (Energiesparen) erneut drücken.

Die ENERGIESPAR-Anzeigelampe (grün) geht aus.
Normaler Betrieb beginnt.

Über den ENERGIESPAR-Betrieb

Bei maximaler Leistung verbraucht das Gerät im ENERGIESPAR-Betrieb etwa 70% im Vergleich zum normalen Klimaanlagebetrieb zum Kühlen und Heizen.

- Wenn der Raum im ENERGIESPAR-Modus nicht ausreichend gekühlt (oder geheizt) wird, wählen Sie den normalen Betrieb.
- Während des Überwachungszeitraums im AUTO-Modus wechselt der Klimaanlagebetrieb nicht in den ENERGIESPAR-Modus, selbst wenn der ENERGIESPAR-Betrieb durch Drücken der Taste ECONOMY ausgewählt wird.
- Im ENERGIESPAR-Modus bleibt die Raumtemperatur etwas höher als die im Kühlmodus eingestellte Temperatur und etwas geringer als die im Heizmodus eingestellte Temperatur. Daher kann im ENERGIESPAR-Modus mehr Energie gespart werden als im normalen Modus.
- Bei der Multityp-Klimaanlage ist der ENERGIESPAR-Modus nur bei eingestelltem Innengerät verfügbar.

10°C HEAT-BETRIEB

Hinweis: Beim simultanen Multi-Anschluss kann diese Funktion nicht mit der Fernbedienung verwendet werden.

Verwendung des 10°C HEAT-Betriebs

Drücken Sie die 10°C HEAT-Taste

Die OPERATION-Anzeigelampe (grün) erlischt, und die ECONOMY-Anzeigelampe (grün) leuchtet.

Um den 10°C HEAT-Betrieb zu stoppen

Drücken Sie die START/STOP (Start/Stop) Taste

Dann stoppt der Betrieb und die ECONOMY-Anzeigelampe (grün) erlischt.

Über den 10°C HEAT-Betrieb

- Der Heizmodus arbeitet nicht, wenn die Raumtemperatur hoch genug ist.
- Die Raumtemperatur kann durch Drücken der 10°C HEAT-Taste auf 10°C gehalten werden, um ein zu starkes Absinken der Raumtemperatur zu vermeiden.
- Im Falle der Multi-Typ-Klimaanlage, wenn ein anderes Innengerät zum Heizen verwendet wird, steigt die Temperatur des Raums, wenn die „10°C HEAT“-Funktion verwendet wird. Wenn die „10°C HEAT“ Funktion verwendet wird, empfehlen wir, dass alle Innengeräte im „10°C HEAT“-Modus laufen.

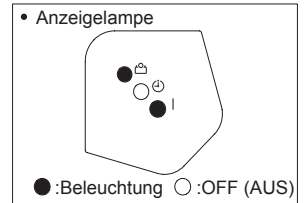

Während des 10°C HEIZBETRIEBS können nur folgende Funktionen verwendet werden.

- EINSTELLEN

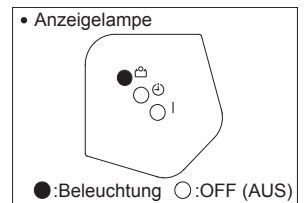

AUSWAHL DES SIGNALCODES DER FERNBEDIENUNG

Wenn zwei oder mehr Klimaanlage in einem Raum installiert werden und die Fernbedienung betreibt eine andere Klimaanlage als die, die Sie einstellen möchten, ändern Sie den Signalcode der Fernbedienung, um nur die Klimaanlage zu betreiben, die Sie einstellen möchten (4 Auswahlen sind möglich).

Wenn zwei oder mehr Klimaanlage in einem Raum installiert sind, setzen Sie sich bitte mit Ihrem Händler in Verbindung, um die einzelnen Signalcodes der Klimaanlage einzustellen.

Auswahl des Signalcodes der Klimaanlage

Verwenden Sie die folgenden Schritte, um den Signalcode der Fernbedienung auszuwählen. (Beachten Sie, dass die Klimaanlage keinen Signalcode empfangen kann, wenn die Klimaanlage nicht für den Signalcode eingestellt wurde.)

- 1 Drücken Sie die START/STOP (Start/Stop) Taste, bis die Uhr auf dem Display der Fernbedienung angezeigt wird.**
- 2 Drücken Sie mindestens fünf Sekunden lang die MODE (Modus) Taste, damit der aktuelle Signalcode angezeigt wird (ursprünglich eingestellt auf **A**).**
- 3 Drücken Sie auf die (▲ / ▼) Tasten, um den Signalcode dazwischen zu ändern **A** → **B** → **C** → **D**. Der Code auf dem Display muss mit dem Signalcode der Klimaanlage übereinstimmen.**
- 4 Drücken Sie die MODE (Modus) Taste noch einmal, um zur Uhranzeige zurückzukehren. Der Signalcode wird geändert.**

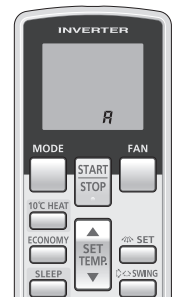

- Wenn innerhalb von 30 Sekunden keine Tasten gedrückt werden, nachdem der Signalcode angezeigt wird, kehrt das System zur Originalanzeige zurück. In diesem Fall starten Sie wieder mit Schritt 1.
 - Der Klimaanlage signalcode wird vor dem Versand auf „A“ gestellt. Wenden Sie sich an Ihren Händler, um den Signalcode zu ändern.
 - Die Fernbedienung wird auf den Signalcode „A“ zurückgesetzt, wenn die Batterien in der Fernbedienung ausgetauscht werden. Wenn Sie einen anderen Signalcode verwenden als den Signalcode „A“, stellen Sie den Signalcode wieder her, nachdem Sie die Batterien ausgetauscht haben.
- Wenn Sie die Signaleinstellung der Klimaanlage nicht kennen, probieren Sie alle Signalcodes aus (**A** → **B** → **C** → **D**) bis Sie den Code gefunden haben, mit dem die Klimaanlage funktioniert.

REINIGUNG UND PFLEGE



VORSICHT

- Bevor Sie das Gerät reinigen, achten Sie darauf, es anzuhalten und die Stromversorgung zu unterbrechen.
- Schalten Sie die Hauptsicherung aus.
- Wenn ein Lüfter im Innern des Geräts mit hoher Geschwindigkeit arbeitet, können daraus Körperverletzungen resultieren.
- Achten Sie darauf, dass Sie das Einlassgitter nicht fallen lassen.
- Da die Filterreinigung einen Betrieb in großer Höhe erfordert, wenden Sie sich an professionelles Fachpersonal.

- Wenn das Gerät längere Zeit verwendet wird, kann sich Schmutz im Geräteinnern ansammeln und die Leistung senken. Wir empfehlen eine regelmäßige Inspektion des Geräts zusätzlich zu Ihrer eigenen Reinigung und Pflege durchführen zu lassen. Für weitere Informationen wenden Sie sich bitte an autorisiertes Fachpersonal.
- Verwenden Sie zum Reinigen des Gerätegehäuses kein Wasser, das heißer als 40°C ist und keine starken Scheuermittel oder flüchtige Mittel wie Benzin oder Verdüner.
- Setzen Sie das Gerätegehäuse keinen flüssigen Insektiziden oder Haarspray aus.
- Wenn das Gerät 1 Monat oder länger nicht verwendet wird, achten Sie vorher darauf, dass die innen liegenden Teile des Geräts richtig trocken sind, indem Sie das Gerät einen halben Tag lang im Ventilatormodus laufen lassen.

Reinigung des Luftfilters

- 1. Drücken Sie die Haken des Einlassgitters nach Innen in Richtung Gerätemitte, um das Einlassgitter zu öffnen.**

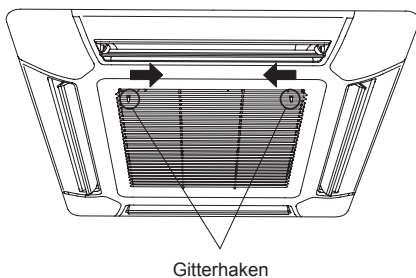

- 2. Ziehen Sie den Filter aus dem Einlassgitter heraus.**

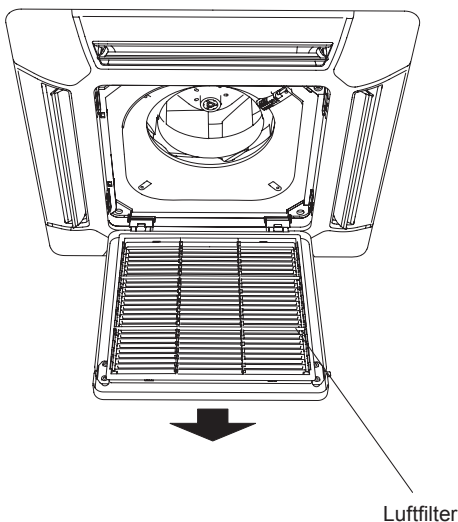

- 3. Reinigen Sie den Luftfilter.**

Entfernen Sie den Staub von den Luftfiltern, indem Sie sie absaugen oder sie waschen. Nach dem Waschen lassen Sie die Luftfilter in einem Bereich gründlich trocknen, der vor Sonnenlicht geschützt ist.

- 4. Bringen Sie die Luftfilter erneut im Einlassgitter an.**

- ① Tauschen Sie den Luftfilter auf seinem Halter.
- ② Achten Sie darauf, dass der Luftfilter in Kontakt mit dem Filterstopper kommt, wenn der in seinem Halter ausgetauscht wird.

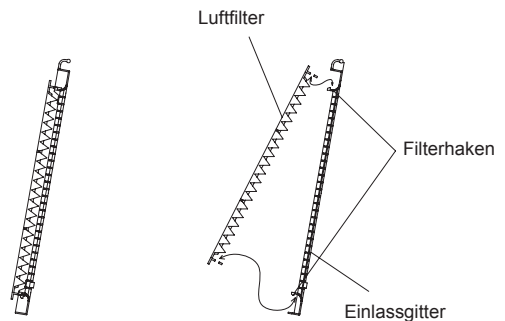

- 5. Schließen Sie das Einlassgitter und drücken Sie die Haken des Einlassgitters nach außen.**

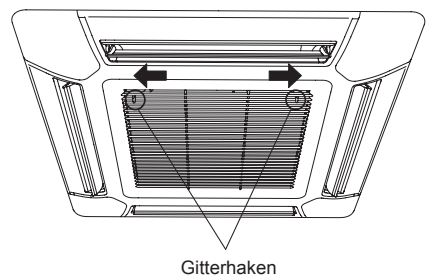

- Staub kann aus dem Luftfilter entweder mit einem Staubsauger entfernt werden oder durch Waschen des Filters mit warmem Wasser und einem milden Reinigungsmittel. Wenn Sie den Filter waschen, lassen Sie den Filter gründlich an einem schattigen Ort trocknen, bevor Sie ihn wieder einsetzen.
- Wenn sich Schmutz am Luftfilter ansammelt, wird der Luftstrom reduziert und die Betriebseffizienz sinkt und der Geräuschpegel steigt.

REINIGUNG UND PFLEGE

Filter-Reset (ECONOMY-Anzeigelampe blinkt/ Eine Spezialeinstellung)

- Kann verwendet werden, wenn sie während der Installation korrekt eingestellt wird. Wenden Sie sich bei Verwendung dieser Funktion an autorisiertes Fachpersonal.

- Leuchtet auf, wenn die Luftfilter gereinigt werden müssen.

Nachdem der Strom eingestellt wurde, drücken Sie auf dem Innengerät die Taste MANUAL AUTO 2 Sekunden lang oder weniger.

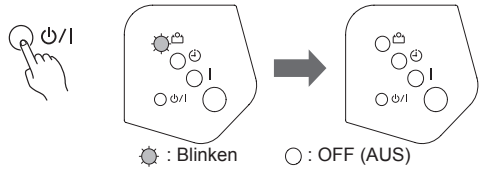

FEHLERBEHEBUNG

Anweisungen, die sich auf den Heizbetrieb (*) beziehen, sind nur beim „HEIZ & KÜHL MODELL“ anwendbar (Umgekehrter Zyklus).



WARNUNG

Im Falle einer Fehlfunktion (Brandgeruch usw.) stoppen Sie sofort den Betrieb, schalten Sie die Stromversorgung (ggf. Sicherung) aus und wenden Sie sich an autorisiertes Fachpersonal. Durch bloßes Ausschalten des Netzschalters der Anlage wird das Gerät nicht vollständig vom Stromnetz getrennt. Schalten Sie immer die Stromversorgung oder die Sicherung aus, um sicher zu gehen, dass der Strom vollständig ausgeschaltet wurde.

Bevor Sie Reparaturen veranlassen, führen Sie folgende Prüfungen durch:

	Symptom	Problem	Siehe Seite
NORMALE FUNKTION	Betrieb erst nach Verzögerung:	<ul style="list-style-type: none"> • Wenn der Betrieb des Geräts gestoppt und dann sofort wieder gestartet wird, arbeitet der Kompressor etwa 3 Minuten lang nicht, um ein Durchbrennen der Sicherungen zu verhindern. • Immer wenn der Stecker der Stromversorgung herausgezogen wurde und dann wieder an einen Netzstecker angeschlossen wird, arbeitet der Schutzkreis etwa 3 Minuten lang und verhindert den Gerätebetrieb während dieser Zeit. 	—
	Geräusche treten auf:	<ul style="list-style-type: none"> • Im Betrieb oder direkt nach Stoppen des Geräts, kann das Geräusch von Wasser, das durch die Klimaanlage fließt, zu hören sein. Darüber hinaus können 2 bis 3 Minuten nach Beginn des Betriebs verstärkt Geräusche auftreten (verursacht durch fließendes Kältemittel). • Während des Betriebs kann ein leichtes Quietschgeräusch zu hören sein. Dies ist das Ergebnis der minütlichen Expansion und Kontraktion der Vorderseite aufgrund der Temperaturschwankungen. 	—
		*• Im Heizbetrieb kann gelegentlich ein Zischen zu hören sein. Dieses Geräusch wird durch das automatische Entfrostern erzeugt.	17
	Gerüche:	• Es können Gerüche aus dem Innengerät ausströmen. Diese Gerüche werden durch Raumgerüche (Möbel, Tabak usw.) verursacht, die vom Innengerät angesaugt wurden.	—
	Nebel oder Dampf tritt aus:	• Im Kühl- oder Trocknungsbetrieb kann das Innengerät einen dünnen Nebel abgeben. Dieser wird durch plötzliche Abkühlung der Raumluft durch die kühle Luft, die das Innengerät abgibt, erzeugt, wobei es zu Kondensation und Nebelbildung kommt.	—
		*• Im Heizbetrieb kann der Gerätelüfter des Außengeräts stoppen und es kann Dampf vom Gerät aufsteigen. Dies wird durch das automatische Entfrostern verursacht.	17
	Der Luftstrom ist schwach oder stoppt:	*• Wenn der Heizbetrieb aufgenommen wird, ist die Lüfterdrehzahl vorübergehend niedrig, damit sich die Innenteile erwärmen können.	—
		*• Wenn im Heizbetrieb die Raumtemperatur über die Thermostateinstellung steigt, stoppt das Außengerät und das Innengerät läuft mit sehr niedriger Lüfterdrehzahl. Wenn Sie den Raum aufheizen möchten, stellen Sie das Thermostat auf einen höheren Wert ein.	—
		*• Während des Heizbetriebs stoppt das Gerät vorübergehend (zwischen 4 und 15 Minuten), während das Gerät im automatischen Entfrostermodus läuft. Während des automatischen Entfrostermodus, blinkt die OPERATION-Anzeigelampe.	17
		• Der Lüfter könnte einen während des Trocknungsbetriebs oder wenn das Gerät die Raumtemperatur überwacht, sehr langsamen Betrieb aufweisen.	—
		• Im SUPERLEISEN Betrieb läuft der Lüfter mit sehr niedriger Drehzahl.	—
		• Bei Überwachung im Betriebsmodus AUTO läuft der Lüfter mit sehr niedriger Drehzahl.	—
		• Im Falle des Multi-Typ-Geräts, wenn Multi-Typ-Geräte wie unten beschrieben in unterschiedlichen Betriebsmodi laufen, werden die Geräte, die danach laufen anhalten und die OPERATION-Anzeigelampe (grün) blinkt. <ul style="list-style-type: none"> • Heizmodus und Kühlmodus (oder Trockenmodus) • Heizmodus und Ventilatormodus 	18

FEHLERBEHEBUNG

Anweisungen, die sich auf den Heizbetrieb (*) beziehen, sind nur beim „HEIZ & KÜHL MODELL“ anwendbar (Umgekehrter Zyklus).

	Symptom	Problem	Siehe Seite
NORMALE FUNKTION	Wasser tritt am Außengerät aus:	*● Im Heizbetrieb kann am Außengerät Wasser austreten, das durch das automatische Entfrostern verursacht wird.	17
	Die ECONOMY-Anzeigelampe blinkt.	● Reinigen Sie den Filter. Schalten Sie danach die ECONOMY-Lampe aus.	15
PRÜFEN Sie NOCH EINMAL	Gar kein Betrieb:	● Wurde der Leitungsschutzschalter ausgeschaltet? ● Gab es einen Stromausfall? ● Ist eine Sicherung durchgebrannt oder wurde ein Leitungsschutzschalter ausgelöst?	—
		● Läuft der Zeitschalter?	9 bis 10
	Schlechte Leistung bei Kühlung (oder Heizung*) :	● Ist der Luftfilter verschmutzt? ● Sind das Einlassgitter oder der Auslassanschluss der Klimaanlage blockiert? ● Haben Sie die Raumtemperatureinstellungen (Thermostat) korrekt gewählt? ● Ist ein Fenster oder eine Tür geöffnet? ● Bei Kühlbetrieb: Gelangt heller Sonnenschein durch ein Fenster herein? (Schließen Sie die Vorhänge.) ● Bei Kühlbetrieb: Befinden sich Heizgeräte und Computer im Raum oder sind zu viele Menschen im Raum?	—
		● Ist das Gerät auf SUPERLEISEN Betrieb eingestellt?	—
Das Gerät funktioniert anders als die Fernbedienungseinstellung:	● Sind die Batterien der Fernbedienung leer? ● Sind die Batterien der Fernbedienung richtig aufgeladen?	6	

Wenn das Problem weiterhin auftritt, nachdem diese Prüfungen ausgeführt wurden, oder wenn Sie verbrannten Geruch wahrnehmen oder die OPERATION_Anzeigelampe und die TIMER-Anzeigelampe blinken und die ECONOMY-Anzeigelampe blinkt schnell. Stoppen Sie den Betrieb sofort, stellen Sie die Hauptsicherung aus und suchen Sie autorisiertes Fachpersonal auf.

TIPPS ZUM BETRIEB

Anweisungen, die sich auf den Heizbetrieb (*) beziehen, sind nur beim „HEIZ & KÜHL MODELL“ anwendbar (Umgekehrter Zyklus).

Heizleistung*

- Diese Klimaanlage arbeitet nach dem Wärmepumpenprinzip, wobei sie Wärme der Außenluft aufnimmt und diese Wärme in den Raum überträgt. Daher sinkt die Betriebsleistung, wenn die Außentemperatur abfällt. Wenn Ihnen die Heizleistung nicht ausreicht, empfehlen wir die Verwendung dieser Klimaanlage in Verbindung mit einem anderen Heizgerät.
- Wärmepumpen-Klimaanlagen heizen Ihren ganzen Raum auf, indem Luft durch den gesamten Raum bewegt wird, so dass nach Starten der Klimaanlage etwas Zeit erforderlich ist, bevor der Raum geheizt wird.

Wenn die Innen- und Außentemperaturen hoch sind*

Wenn sowohl Innen- als auch Außentemperaturen hoch sind während der Verwendung des Heizmodus, kann der Lüfter des Außengeräts gelegentlich anhalten.

Mikrocomputergesteuertes automatisches Entfrosten*

- Wenn die Betriebsart Heizen bei niedriger Außentemperatur und hoher Feuchtigkeit benutzt wird, kann sich Eis an der Außenanlage bilden und die Leistung beeinträchtigen.
Um diese Art von Leistungsabfall zu verhindern, ist diese Anlage mit einer mikrocomputergesteuerten automatischen Entfrosthfunktion ausgestattet. Wenn sich Eis bildet, stoppt die Klimaanlage zeitweise und der Entfrosterkreislauf arbeitet kurz (für etwa 4 bis 15 Minuten).
Während des automatischen Entfrostermodus, blinkt die OPERATION-Anzeigelampe.
- Wenn sich nach dem Anhalten des Heizbetriebs am Außengerät Eis bildet, startet der automatische Entfroster. Das Außengerät stoppt nach ein paar Minuten automatisch, nachdem es ein paar Minuten gelaufen ist.
(Allerdings haben einige der Multi-Typ-Klimaanlagen diese Funktion nicht.)

Niedrige Umgebungskühlung*

Wenn die Außentemperatur abfällt, kann es vorkommen, dass die äußeren Ventilatoren auf Low Speed (langsam) umschalten, oder es kann sein, dass einer der Ventilatoren zwischen durch stoppt.

Duale Fernbedienungen (optional)

Eine zusätzliche Fernbedienung kann hinzugefügt werden. Maximal 2 Fernbedienungen. Beide Fernbedienungen können die Klimaanlage steuern. Die Zeitschaltfunktionen können jedoch nicht am Sekundärgerät verwendet werden.

Gruppensteuerung

1 Fernbedienung kann bis zu 16 Klimaanlagen steuern. Alle Klimaanlagen können mit den gleichen Einstellungen betrieben werden. **Bei Verwendung von Multityp kann die Gruppensteuerung nicht angewendet werden.**

AUTO-Neustart

Im Falle eines Stromausfalls

- Sollte die Stromversorgung der Klimaanlage durch einen Stromausfall unterbrochen werden, wird die Klimaanlage den Betrieb automatisch im vorher ausgewählten Modus aufnehmen, wenn der Strom zurückkehrt.
- Sollte die Stromversorgung während des TIMER-Betriebs unterbrochen werden, wird der Timer (Zeitschaltmodus) zurückgestellt und das Gerät beginnt (oder stoppt) den Betrieb unter der neuen Timer-Einstellung. In diesem Fall blinkt die TIMER-Anzeigelampe.
- Verwendung elektrischer Geräte (Rasierapparat usw.) oder kabelloser Funksender in der Nähe kann Fehlfunktionen der Klimaanlage auslösen. Trennen Sie in diesem Fall die Stromversorgung vorübergehend, schließen Sie sie wieder an, und nehmen Sie den Betrieb über die Fernbedienung wieder auf.

TIPPS ZUM BETRIEB

Multityp-Klimaanlage

Das Innengerät kann an ein Multityp-Außengerät angeschlossen werden. Dank der Multityp-Klimaanlage können mehrere Innengeräte an verschiedenen Standorten betrieben werden. Die Innengeräte können gleichzeitig entsprechend ihrer Ausgabe betrieben werden.

Gleichzeitige Verwendung von mehreren Geräten

Anweisungen zum Inverter (*) gelten nur für das „INVERTER MODELL“.

- Bei Verwendung einer Multi-Typ-Klimaanlage können mehrere Innengeräte gleichzeitig betrieben werden. Wenn jedoch 2 oder mehr Innengeräte derselben Gruppe gleichzeitig betrieben werden, ist die Kühl- und Heizeffizienz geringer als bei Verwendung eines eigenständigen Innengeräts. Dementsprechend sollten Sie, wenn Sie mehr als 1 Innengerät gleichzeitig zum Kühlen verwenden möchten, die Verwendung auf nachts oder andere Zeiten beschränken, während derer weniger Leistung erforderlich ist. Ebenso sollten Sie, wenn Sie mehrere Geräte gleichzeitig zum Heizen verwenden möchten, die Geräte je nach Bedarf in Verbindung mit anderen zusätzlichen Heizgeräten verwenden.
- Saisonale Bedingungen und Außentemperaturen, die Struktur der Räume und die Anzahl von anwesenden Personen können ebenfalls Einfluss auf die Betriebseffizienz haben. Wir empfehlen, verschiedene Betriebsmuster auszuprobieren, um die Heiz- und Kühlleistung Ihrer Geräte zu überprüfen und die Geräte auf die Weise zu verwenden, die am besten zu den Lebensgewohnheiten Ihres Haushalts passt.
- Wenn Sie bemerken, dass 1 oder mehr Geräte bei gleichzeitigem Betrieb nur eine geringe Kühl- und Heizleistung erbringen, sollten Sie auf den gleichzeitigen Betrieb mehrerer Geräte verzichten.
- *● Der Betrieb ist in den folgenden unterschiedlichen Betriebsmodi nicht möglich.
 - Wenn dem Innengerät aufgetragen wurde, einen Betriebsmodus auszuführen, den es nicht ausführen kann, die OPERATION-Anzeigelampe blinkt am Innengerät (1 Sekunde an, 1 Sekunde aus) und das Gerät geht in den Stand-by-Modus.
 - Heizbetrieb und Kühlbetrieb (oder Trocknungsbetrieb)
 - Heizbetrieb und Lüfterbetrieb
 - *● Der Betrieb ist in den folgenden unterschiedlichen Betriebsmodi möglich.
 - Kühlmodus und Trockenmodus
 - Kühlmodus und Lüftermodus
 - Trockenmodus und Lüftermodus
 - *● Der Betriebsmodus (Heizbetrieb oder Kühlbetrieb (Trocknungsbetrieb)) des Außengeräts wird durch den ersten Betriebsmodus des Innengeräts bestimmt. Wenn das Innengerät im Lüftermodus startet, wird der Betriebsmodus des Außengeräts nicht bestimmt.
 - Wenn beispielsweise Innengerät (A) im Lüftermodus gestartet wurde und dann Innengerät (B) im Heizmodus betrieben wird, würde Innengerät (A) vorübergehend im Lüftermodus betrieben. Wenn jedoch Innengerät (B) den Heizbetrieb aufnimmt, beginnt die OPERATION-Anzeigelampe für Geräts (A) zu blinken (1 Sekunde an, 1 Sekunde aus) und es wechselt in den Standby-Modus. Innengerät (B) wird weiterhin im Heizmodus betrieben.

Gleichzeitiger Betrieb der Multityp-Klimaanlage

Dieses Innengerät kann auch an einen gleichzeitigen Multi-Anschluss angeschlossen werden, der einen gleichzeitigen Betrieb von bis zu 3 Innengeräten ermöglicht, indem das Außengerät mit einem separaten Rohr (zweifach oder dreifach) angeschlossen wird.

Hinweis: Anschließbarer Typ des Abzweigrohrs variiert je nach Modell.

Beim simultanen Multi-Anschluss führen den Innengeräte gleichzeitig den Betrieb der Klimmanlage durch und werden durch einen Steuerung gesteuert, die als primäre Steuerungseinheit festgelegt wurde.

Bei dieser einzigartigen Eigenschaft des simultanen Multi-Anschlusses sind einige der Funktionen, die von der Steuerung gesteuert werden, die als zweite Steuerungseinheit festgelegt wurde, begrenzt.

Hinweise

Anweisungen, die sich auf den Heizbetrieb (*) beziehen, sind nur beim „HEIZ & KÜHL MODELL“ anwendbar (Umgekehrter Zyklus).

- *● Im Heizbetrieb führt das Außengerät gelegentlich für kurze Zeit das Entfrostens durch. Wenn der Benutzer während des Entfrostens das Innengerät auf Heizbetrieb stellt, wird das Entfrostens weiterhin ausgeführt und der Heizbetrieb beginnt nach Abschluss des Entfrostens, so dass es einige Zeit dauern kann, bevor warme Luft ausgegeben wird.
- *● Im Heizbetrieb kann die Oberseite des Innengeräts warm werden, dies wird jedoch durch die Zirkulation von Kältemittel im Innengerät, auch nach dem Ausschalten, verursacht und ist keine Fehlfunktion.