



PRECAUÇÕES DE SEGURANÇA.....	Pt-1	FUNCIONAMENTO DE BAIXO RUIDO DA UNIDADE EXTERIOR	Pt-10
CARACTERÍSTICAS E FUNÇÕES.....	Pt-2	OPERAÇÃO MANUAL AUTOMÁTICA.....	Pt-10
NOME DAS PEÇAS	Pt-3	FUNCIONAMENTO DE ACTIVAÇÃO/DESACTIVAÇÃO DO TEMPORIZADOR	Pt-11
PREPARAÇÃO.....	Pt-5	FUNCIONAMENTO DE TEMPORIZAÇÃO PROGRAMADA.....	Pt-12
OPERATION.....	Pt-6	FUNCIONAMENTO DA PARAGEM AUTOMÁTICA (FUNÇÃO SLEEP).....	Pt-13
REGULAÇÃO DA DIRECÇÃO DA CIRCULAÇÃO DO AR.....	Pt-8	FUNCIONAMENTO DO TEMPORIZADOR SEMANAL.....	Pt-14
FUNCIONAMENTO DE "LEQUE"	Pt-8	LIMPEZA E CUIDADOS.....	Pt-18
FUNCIONAMENTO DE ALTA POTÊNCIA	Pt-9	DETECÇÃO E RESOLUÇÃO DE PROBLEMAS	Pt-20
FUNCIONAMENTO DO MODO ECONOMY (POUPANÇA DE ENERGIA)	Pt-9	SUGESTÕES DE UTILIZAÇÃO	Pt-21
10 FUNCIONAMENTO TÉRMICO A 10 °C	Pt-10		

PRECAUÇÕES DE SEGURANÇA

- Antes de utilizar o aparelho, leia atentamente estas "PRECAUÇÕES" e utilize-o do modo correcto.
- As instruções nesta secção relacionam-se todas com a segurança; certifique-se de que mantém as condições de funcionamento seguro.
- Nestas instruções, "PERIGO", "AVISO" e "CUIDADO" têm os seguintes significados:

 PERIGO!	Este sinal indica procedimentos que, se incorrectamente realizados, poderão, muito provavelmente, resultar em morte ou ferimentos graves para o utilizador ou para os técnicos de assistência.
 AVISO!	Este sinal indica procedimentos que, se incorrectamente realizados, podem provocar a morte ou ferimentos graves para o utilizador ou para os técnicos de assistência.
 CUIDADO!	Este sinal indica procedimentos que, se incorrectamente realizados, poderão causar lesões corporais ou danos materiais.

PERIGO!

- Não tente instalar este ar condicionado sem ajuda.
- Este ar condicionado não contém peças que possam ser reparadas pelo utilizador. Para reparações, consulte sempre os técnicos de assistência autorizados.
- Se tiver que deslocar o ar condicionado, contacte os técnicos de assistência autorizados para desligar e instalar o ar condicionado.
- Não fique muito tempo exposto directamente ao fluxo de ar gelado.
- Não introduza os dedos ou objectos na porta de saída ou na grelha de admissão.
- Não inicie nem pare o funcionamento do aparelho de ar condicionado através do disjuntor eléctrico.
- Tenha cuidado para não danificar o cabo de alimentação.
- Se o cabo de alimentação deste aparelho ficar danificado, deve ser apenas substituído pelos técnicos de assistência autorizados, visto que são necessárias ferramentas de uso especial e um cabo especificado.
- Em caso de avaria (cheiro a queimado, etc.), desligue imediatamente o aparelho e o disjuntor e contacte os técnicos de assistência autorizados.
- Em caso de fuga de refrigerante, certifique-se de que o mantém afastado de chamas ou substâncias inflamáveis. (consulte um técnico de assistência autorizado)

CUIDADO!

- Providencie uma ventilação ocasional durante a utilização.
- Não dirija o fluxo de ar para lareiras ou aparelhos de aquecimento.
- Não se pendure nem coloque objectos no ar condicionado.
- Não pendure objectos na unidade interior.
- Não coloque vasos de flores ou recipientes com água em cima dos ares condicionados.
- Não exponha o ar condicionado directamente à água.
- Não utilize o ar condicionado com as mãos molhadas.
- Não puxe o cabo de alimentação.
- Desligue a fonte de alimentação, se não utilizar a unidade interior durante um longo período de tempo.
- Verifique se existem danos no local de instalação.
- Não coloque animais ou plantas directamente na passagem do fluxo de ar.
- Não beba a água drenada do ar condicionado.
- Não utilize o ar condicionado em aplicações que envolvam a conservação de comida, plantas ou animais, equipamentos de precisão ou obras de arte.
- As válvulas de ligação aquecem durante o aquecimento; manuseie-as com cuidado.
- Não aplique nenhuma pressão nas aletas do radiador.
- Utilize apenas com os filtros de ar instalados.
- Não bloqueie nem cubra a grelha de admissão e a porta de saída.
- Certifique-se de que não existe nenhum equipamento electrónico a menos de 1 m das unidades interior e exterior.
- Evite instalar o ar condicionado próximo de lareiras ou outros aparelhos de aquecimento.
- Quando instalar as unidades interior e exterior, tome precauções para evitar o acesso das crianças.
- Não utilize gases inflamáveis próximo do ar condicionado.
- A utilização deste aparelho não se destina a pessoas (incluindo crianças) portadoras de incapacidade física, sensorial ou mental, ou pessoas com falta de experiência e conhecimentos, excepto se tiverem sido autorizadas por alguém responsável pela sua segurança, supervisão ou instrução relativamente à utilização do aparelho. As crianças devem ser supervisionadas para garantir que não brincam com o aparelho.

CARACTERÍSTICAS E FUNÇÕES

■ Função de poupança de energia e conforto

INVERSOR

No início do funcionamento, é utilizada uma grande quantidade de energia para colocar rapidamente a divisão na temperatura pretendida. Em seguida, o ar condicionado muda automaticamente para uma definição de baixa potência para um funcionamento económico e confortável.

FUNCIONAMENTO DO MODO ECONOMY (POUPANÇA DE ENERGIA)

Quando está no modo de funcionamento de economia, a temperatura ambiente será ligeiramente superior à temperatura definida no modo de arrefecimento e ligeiramente inferior à temperatura definida no modo de aquecimento. Como tal, o modo de economia é capaz de poupar mais energia do que outro modo normal.

FUNCIONAMENTO DE “LEQUE”

As Abas de Direcção do Fluxo de Ar oscilam automaticamente para cima e para baixo para que o ar percorra todos os cantos e recantos da sua divisão.

ALTERAÇÃO AUTOMÁTICA

O modo de funcionamento (arrefecimento, desumidificação, aquecimento) muda automaticamente para manter a temperatura definida e a temperatura mantém-se sempre constante.

OPERAÇÃO SUPER-SILENCIOSA

O fluxo de ar da unidade interior é reduzido para permitir um funcionamento mais silencioso.

FUNCIONAMENTO DE AQUECIMENTO A 10 °C

A temperatura ambiente pode ser mantida a 10 °C para evitar a queda excessiva da temperatura ambiente.

FUNCIONAMENTO DE BAIXO RUÍDO DA UNIDADE EXTERIOR

O modo de funcionamento OUTDOOR UNIT LOW NOISE reduz o nível de ruído da unidade exterior ao abafar a velocidade da ventoinha e o número de rotações do compressor. É activado quando a área circundante está em silêncio, como à noite, por exemplo.

*Esta função não pode ser utilizada para o aparelho de ar condicionado de sistema múltiplo.

■ Função conveniente

TEMPORIZADOR SEMANAL

É possível definir livremente a combinação da definição da temperatura e a função de temporizador, que lhe permite escolher qualquer dia de domingo a segunda-feira. Pode configurar até quatro activações (ON) ou desactivações (OFF) da temporização num dia.

TEMPORIZAÇÃO PROGRAMADA

A temporização programada permite-lhe integrar as operações de activação e desactivação da temporização numa única sequência. A sequência pode envolver 1 transição da desactivação para a activação da temporização ou vice-versa, num período de 24 horas.

TEMPORIZADOR DE DESCANSO

Quando prime o botão SLEEP em modo de aquecimento, a definição da temperatura da unidade interior baixa gradualmente durante o período de funcionamento; em modo de arrefecimento, a definição da temperatura aumenta gradualmente durante o período de funcionamento. Quando o tempo definido é alcançado, a unidade interior desliga-se automaticamente.

FUNCIONAMENTO DE ALTA POTÊNCIA

O produto funcionará na potência máxima, o que é cómodo quando pretende arrefecer ou aquecer rapidamente a divisão.

■ Função de limpeza

FILTRO RESISTENTE A MOFO

O filtro de ar foi tratado para resistir ao crescimento do bolor, permitindo assim uma utilização mais higiénica e uma manutenção mais simples.

FILTRO DE LIMPEZA DE AR EM CATEQUINA DE POLIFENOL

O filtro de limpeza de ar em catequina de polifenol utiliza a electricidade estática para limpar as partículas finas e o pó do ar, como o fumo de tabaco e o pólen das plantas, que são impossíveis de ver. O filtro contém catequina, que é altamente eficaz contra várias bactérias, suprimindo o crescimento de bactérias absorvidas no filtro.

Tenha em atenção que, quando o filtro de limpeza de ar está instalado, a quantidade de ar produzido diminui, provocando uma ligeira redução no desempenho da unidade interior.

FILTRO DESODORIZANTE DE AR COM IÕES NEGATIVOS

Inclui micropartículas de cerâmica superminúsculas capazes de produzir ar com iões negativos, que por sua vez cria o efeito de desodorização, ao mesmo tempo que absorve e suspende cheiros peculiares dentro de casa.

■ Controlo remoto

CONTROLO REMOTO SEM FIOS

O Controlo Remoto sem Fios permite um controlo adequado do funcionamento da unidade interior.

CONTROLO REMOTO COM FIOS (OPCIONAL)

É possível utilizar o controlo remoto com fios opcional. Quando utiliza este controlo remoto, existem as seguintes diferenças relativamente ao controlo remoto sem fios.

Pode utilizar o controlo remoto com fios e o controlo remoto sem fios em simultâneo. (No entanto, as funções são limitadas.)

Quando são usadas funções restritas do controlo remoto, ouve-se um sinal sonoro e as lâmpadas indicadoras OPERATION, TIMER e a 3ª lâmpada da unidade interior ficam intermitentes.

[Funções restritas para os controlos remotos sem fios]

- FUNCIONAMENTO DE AQUECIMENTO A 10 °C
- FUNCIONAMENTO DE BAIXO RUÍDO DA UNIDADE EXTERIOR
- TEMPORIZADOR SEMANAL
- ACTIVAÇÃO/DESACTIVAÇÃO DA TEMPORIZAÇÃO
- TEMPORIZAÇÃO PROGRAMADA
- TEMPORIZADOR DE DESCANSO
- FUNCIONAMENTO DE ALTA POTÊNCIA

NOME DAS PEÇAS

UNIDADE INTERIOR

Painel aberto

Abre-se quando o funcionamento começa e fecha-se quando termina.

- Não toque com a mão nem enfie o dedo aqui durante a operação de abertura/fecho do painel aberto. Caso contrário, poderá ferir-se no dedo.
- Não mova o painel aberto manualmente. Se forçar o movimento, poderá sofrer uma avaria, ocorrer condensação de vapor perto das abas de saída e pingar água do aparelho.
- Não pendure objectos no painel aberto nem coloque objectos dentro do painel enquanto estiver aberto. Caso contrário, causará uma avaria.

Aba Direita-Esquerda
(atrás da Aba de Direcção do Fluxo de Ar)

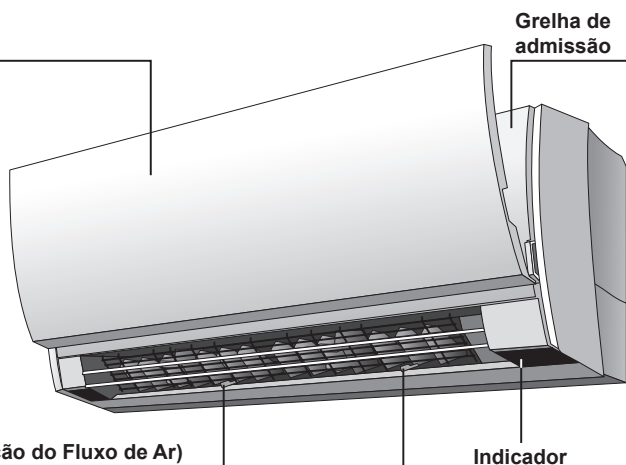

Receptor do sinal do controlo remoto e botão MANUAL AUTO

- Quando a pilha no controlo remoto não tem carga ou não encontra o controlo remoto, prima o botão MANUAL AUTO para retomar o funcionamento de emergência.
- Quando prime o botão MANUAL AUTO durante mais de 10 segundos, é iniciada a operação de arrefecimento forçada.
- A operação de arrefecimento forçada é utilizada no momento da instalação. Apenas para utilização dos técnicos de assistência autorizados.
- Se por acaso a operação de arrefecimento forçada for iniciada, prima o botão START/STOP (🛑) para interromper a funcionamento.



Lâmpada indicadora OPERATION (verde)

Acende-se durante o funcionamento normal, e pisca lentamente durante o funcionamento em modo de descongelamento automático.

Lâmpada indicadora TIMER (laranja)

Se a lâmpada indicadora TIMER piscar durante o funcionamento do temporizador, indica que ocorreu uma falha na definição do temporizador. (Ver página 21.)

Lâmpada indicadora ECONOMY (verde)

A luz de poupança (ECONOMY) acende quando a OPERAÇÃO DE POUPANÇA e o FUNCIONAMENTO DE AQUECIMENTO A 10 °C estão a funcionar.

Abriu a grelha de admissão (ver página 18)

Filtro de Limpeza de Ar

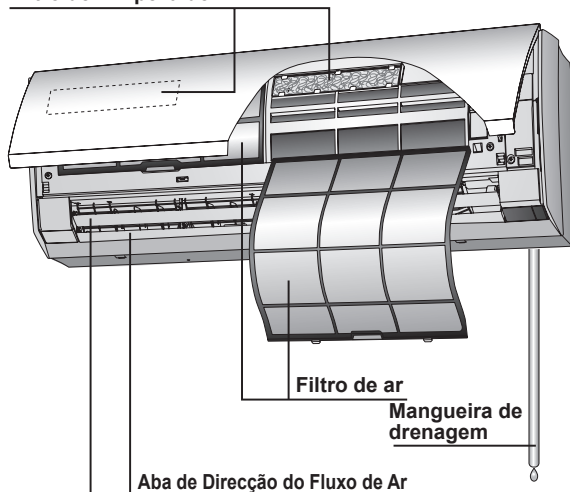

Acessórios da unidade interior

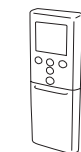

Controlo remoto



Suporte do controlo remoto



Parafusos auto-roscentes (M3 x 12 mm)

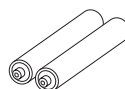

Pilhas

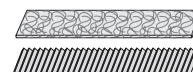

Filtros de limpeza do ar

CONTROLO REMOTO

▶ : Ver página

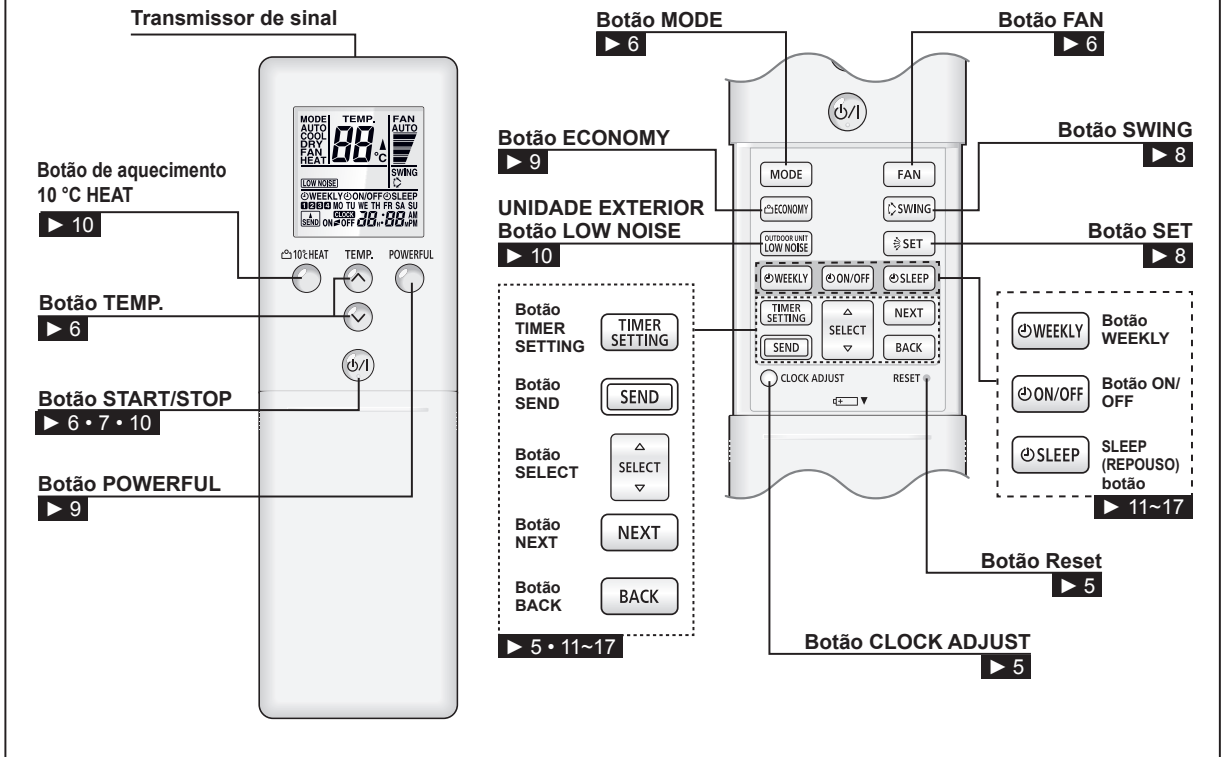

VISOR DO CONTROLO REMOTO

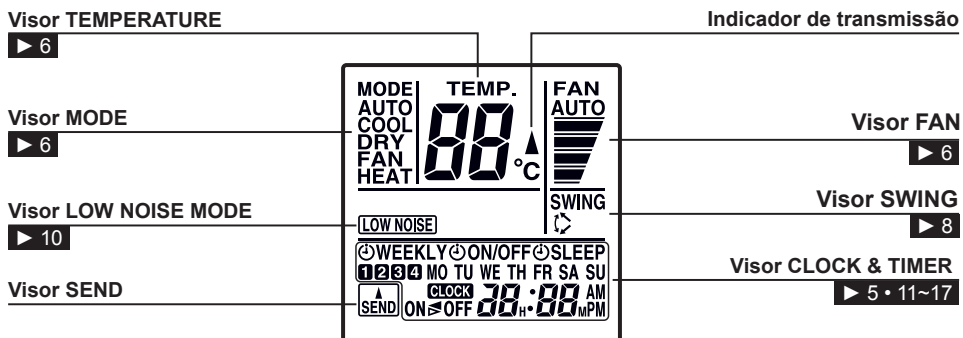

Para facilitar a explicação, a ilustração foi elaborada de forma a demonstrar todos os indicadores possíveis; no entanto, durante o funcionamento real, o visor só apresentará os indicadores adequados à operação em curso.

■ Acerca do funcionamento dos botões e o visor do controlo remoto

Depois de premir o botão no controlo remoto, apenas o elemento operado é indicado até que a transmissão do sinal termine. Trata-se de uma função cómoda para confirmar facilmente o conteúdo da operação.

Exemplo: Quando altera a temperatura predefinida de 24 °C para 25 °C durante o arrefecimento.

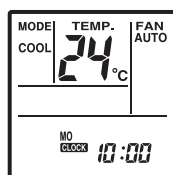

Antes de premir o botão

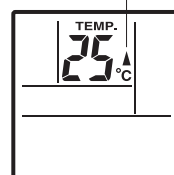

Quando prime o botão

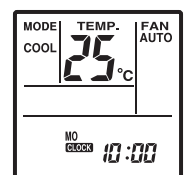

Transmissão concluída

Indicador de transmissão

PREPARAÇÃO

Ligação

Ligue o disjuntor.

Colocar as pilhas (R03/LR03 × 2)

1 Faça deslizar a tampa frontal para removê-la.

Deslize-a na direcção da seta.

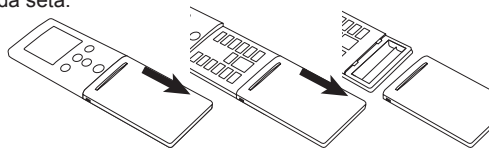

2 Coloque as pilhas.

Certifique-se de que alinha correctamente as polaridades das pilhas (+ / -).

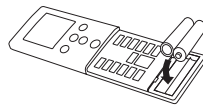

3 Feche a tampa frontal.

Acertar o dia da semana e a hora actual

1 Prima o botão CLOCK ADJUST CLOCK ADJUST.

2 Prima os botões SELECT para seleccionar o dia da semana.

→ SE ↔ TE ↔ QR ↔ QT ↔ SX ↔ SA ↔ DO →

Prima o botão NEXT .

3 Prima os botões SELECT para acertar a hora no relógio.

Botão : Prima para adiantar a hora.

Botão : Prima para atrasar a hora.

(Cada vez que prime os botões, adianta ou atrasa a hora em incrementos de 1 minuto; para alterar a hora mais rapidamente em incrementos de 10 minutos, mantenha os botões premidos.)

4 Prima o botão SEND .

Fica assim concluído o acerto do relógio, iniciando-se o seu funcionamento.

- Prima o botão SEND quando estiver próximo da unidade principal. Se o fizer longe da unidade principal, o sinal poderá não ser enviado correctamente e as definições não ficar devidamente configuradas.

Utilizar o Controlo Remoto

- O controlo remoto tem de ser apontado ao receptor do sinal para funcionar correctamente.
- Alcance de funcionamento: aproximadamente 6 m.
- Quando a unidade interior recebe correctamente o sinal, é accionado um sinal sonoro de confirmação.
- Se não ouvir o sinal sonoro, prima novamente o botão do Controlo Remoto.

Suporte do Controlo Remoto

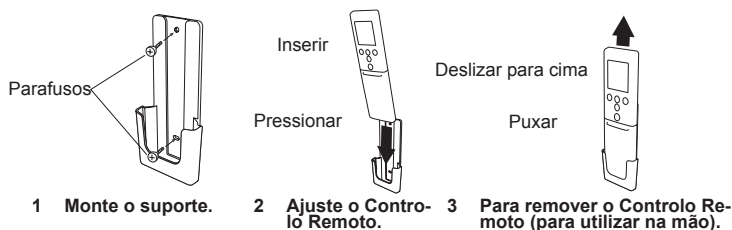

⚠ CUIDADO!

- Tome precauções para impedir que as crianças possam engolir as pilhas.
- Retire as pilhas do Controlo Remoto quando não prever utilizar o aparelho durante um longo período de tempo, para evitar possíveis danos provocados por fuga de líquido das pilhas.
- Se o líquido das pilhas entrar em contacto com a pele, olhos ou boca, lave imediatamente com muita água e consulte o médico.
- As pilhas gastas deverão ser retiradas imediatamente e colocadas nos receptáculos públicos próprios para o efeito.
- Não tente recarregar as pilhas.

Nunca misture pilhas novas com usadas, nem de tipos diferentes.

Além disso, nunca as utilize juntamente com pilhas recarregáveis ou outros tipos de pilhas. As pilhas devem durar cerca de 1 ano em condições normais de utilização. Se o alcance do Controlo Remoto reduzir significativamente, substitua as pilhas e prima o botão RESET com a ponta de uma esferográfica ou outro objecto pontiagudo.

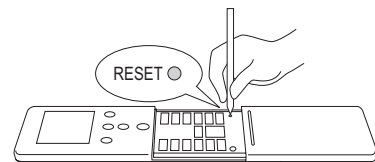

Incorrecto



⚠ CUIDADO!

- Se houver uma cortina ou parede entre o controlo remoto e o receptor, o sinal não chegará até este.
- Quando o receptor está exposto a uma luz forte, o aparelho de ar condicionado pode não funcionar correctamente. Evite a exposição directa à luz do sol e mantenha o elemento de recepção do sinal afastado de luzes e televisores de ecrã plano. O sinal pode não ser recebido em divisões com lâmpadas fluorescentes instantâneas (como as do tipo inversor). Nestes casos, informe-se na loja onde comprou o produto.
- Coloque o controlo remoto num local que não seja afectado pelo calor proveniente da luz directa do sol e de sistemas de cinema em casa.
- Não sujeite o controlo remoto a choques fortes nem derrame água sobre o mesmo.

OPERATION

Iniciar o funcionamento

Prima o botão **START/STOP** .

A lâmpada indicadora OPERATION da unidade interior (verde) acende-se. É iniciado o funcionamento do ar condicionado.

Para seleccionar o modo de funcionamento

Prima o botão **MODE**  para seleccionar o modo pretendido.

Cada vez que prime o botão, o modo muda na seguinte ordem.

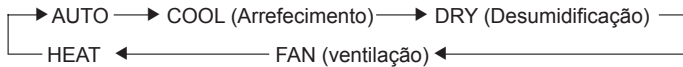

Cerca de 3 segundos depois, reaparecerá o visor completo.

Definir a temperatura

Prima o botão **TEMP.**  .

Botão  : prima para aumentar a definição da temperatura.

Botão  : prima para baixar a definição da temperatura.

● Intervalo de definição da temperatura:

AUTO 18-30 °C

COOL/DRY 18-30 °C

HEAT 16-30 °C

A temperatura não pode ser utilizada para definir a temperatura ambiente no modo FAN (a temperatura não aparece no visor do controlo remoto).

Cerca de 3 segundos depois, reaparecerá o visor completo.

A definição da temperatura deverá ser considerada um valor padrão, podendo diferir ligeiramente da temperatura ambiente actual.

Para definir a velocidade da ventoinha

Prima o botão **FAN** .

Cada vez que prime o botão, a velocidade da ventoinha muda na seguinte ordem:



Cerca de 3 segundos depois, reaparecerá o visor completo.

Ao definir AUTO:

Aquecimento: A ventoinha funciona para circular correctamente o ar aquecido.

Contudo, a ventoinha irá funcionar com uma velocidade baixa quando a temperatura do ar transmitido da unidade interior for baixa.

Arrefecimento: À medida que a temperatura ambiente se aproxima da definição da temperatura, a velocidade da ventoinha é reduzida.

Quando a temperatura ambiente está próxima da temperatura definida, a ventoinha da divisão interior pode parar ocasionalmente para poupar energia.

Ventilação : A ventoinha funciona à velocidade média (MED).

Funcionamento SUPER SILENCIOSO

É iniciado o funcionamento SUPER QUIET (super silencioso). O fluxo de ar da unidade interior é reduzido de forma a obter um funcionamento mais silencioso.

● O funcionamento SUPER QUIET (super silencioso) não pode ser utilizado durante o modo de Desumidificação. (O mesmo se verifica quando selecciona o modo de desumidificação durante o funcionamento do modo AUTO.)

● Durante o funcionamento super silencioso, o desempenho do Aquecimento e do Arrefecimento será ligeiramente reduzido. Se a divisão não aquecer/arrefecer quando utiliza o funcionamento SUPER QUIET (Super silencioso), ajuste a velocidade da ventoinha da unidade interior.

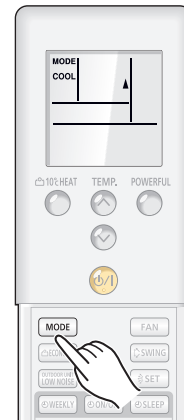

Exemplo: Quando se define COOL (arrefecimento).

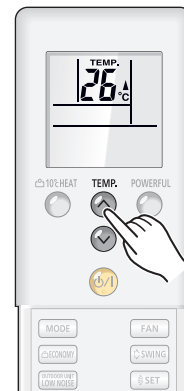

Exemplo: Quando se define a temperatura para 26 °C.

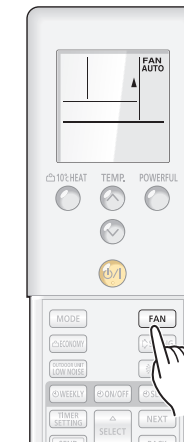

Exemplo: Quando se define AUTO.

OPERATION

Acerca do funcionamento de AUTO CHANGEOVER (alteração automática)

AUTO: ● Quando AUTO CHANGEOVER (Alteração automática) é seleccionado em primeiro lugar, a ventoinha funciona a uma velocidade muito baixa, durante aproximadamente alguns minutos e, durante este período, a unidade interior detecta as condições da divisão e selecciona o modo de funcionamento adequado.

Se a diferença entre a definição da temperatura e a temperatura ambiente real for superior a +2 °C → Funcionamento de arrefecimento ou de desumidificação

Se a diferença entre a definição da temperatura e a temperatura ambiente real for até ±2 °C → Determinado pela temperatura exterior

Se a diferença entre a definição da temperatura e a temperatura ambiente real for superior a -2 °C → Funcionamento de aquecimento

- Quando a unidade interior tiver ajustado a temperatura da sua divisão para um valor próximo da definição da temperatura, este iniciará o funcionamento de controlo. No modo de funcionamento de controlo, a ventoinha funciona a baixa velocidade. Se a temperatura ambiente se alterar subsequentemente, a unidade interior selecciona mais uma vez o funcionamento adequado (Aquecimento, Arrefecimento) para ajustar a temperatura para o valor definido na temperatura.
- Se o modo seleccionado automaticamente pela unidade interior não for o pretendido, seleccione um dos modos de operação (HEAT (Aquecimento), COOL (Arrefecimento), DRY (Desumidificação), FAN (VENTILAÇÃO)).

Acerca do funcionamento dos modos

Aquecimento: ● Utilizado para aquecer a divisão.

- Quando o modo Heating (aquecimento) é seleccionado, a unidade interior funciona com a ventoinha a uma velocidade muito baixa durante cerca de 3 a 5 minutos, após o que passa para a definição de ventoinha seleccionada. Este período de tempo permite à unidade interior aquecer antes de iniciar o funcionamento total.
- Quando a temperatura exterior for muito baixa, poderá formar-se gelo na unidade exterior e o desempenho dessa unidade poderá diminuir. Para remover esse gelo, de tempos a tempos, o ar condicionado entra automaticamente em ciclo de descongelamento. Durante o funcionamento em Descongelamento Automático, a Lâmpada indicadora OPERATION pisca e o modo de aquecimento é interrompido.
- Depois de o funcionamento de aquecimento começar, demora algum tempo até que a divisão aqueça.

Arrefecimento: ● Utilizado para arrefecer a divisão.

Desumidificação: ● Utilizado para arrefecer suavemente ao mesmo tempo que desumidifica a divisão.

- Não é possível aquecer a divisão no modo de Desumidificação.
- Durante o modo de desumidificação, a unidade irá funcionar a baixa velocidade; para ajustar a humidade ambiente, a ventoinha da unidade interior poderá parar de vez em quando. A ventoinha também pode funcionar a uma velocidade muito baixa enquanto ajusta a humidade ambiente.
- Não é possível alterar manualmente a velocidade da ventoinha quando o modo de Desumidificação tiver sido seleccionado.

Ventilação: ● Utilizado para circular o ar pela divisão.

Durante o Aquecimento:

Regule a temperatura para uma definição que seja superior à temperatura ambiente actual. O modo Heating (aquecimento) não funciona se a temperatura for definida para um valor inferior à temperatura ambiente actual.

Durante o Arrefecimento/Desumidificação:

Regule a temperatura para uma definição que seja inferior à temperatura ambiente actual. Os modos Cooling (arrefecimento) e Dry (desumidificação) não funcionam se a temperatura for definida para um valor superior à temperatura ambiente actual (no modo Cooling (arrefecimento), funciona apenas a ventoinha).

Durante a Ventilação:

Não é possível utilizar a unidade interior para aquecer e arrefecer a divisão.

Para desligar o aparelho

Prima o botão START/STOP .

A Lâmpada indicadora OPERATION (verde) apagar-se-á.

REGULAÇÃO DA DIRECÇÃO DA CIRCULAÇÃO DO AR

A direcção vertical (cima-baixo) do fluxo de ar é ajustada premindo o botão SET do Controlo Remoto. A direcção horizontal (direita-esquerda) do fluxo de ar é ajustada manualmente, deslocando as Abas de Direcção do Fluxo de Ar.

Sempre que realizar ajustes no fluxo de ar horizontal, ligue o ar condicionado e certifique-se de que as abas de direcção vertical do fluxo de ar estão desligadas.

Regulação da direcção vertical do fluxo de ar

Prima o botão SET

Sempre que o botão é premido, o alcance da direcção do fluxo de ar muda da seguinte forma:

1 ↔ 2 ↔ 3 ↔ 4 ↔ 5 ↔ 6 ↔ 7

Tipos de definição da direcção do fluxo de ar:

1, 2, 3, 4 : Durante o Arrefecimento/Desumidificação

4, 5, 6, 7 : Durante o Aquecimento:

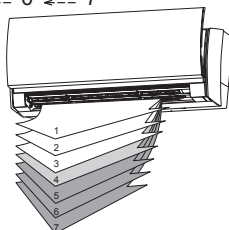

O visor do Controlo Remoto não muda.

- Utilize as regulações da direcção do fluxo de ar dentro dos alcances apresentados acima.
- A direcção vertical do fluxo de ar é automaticamente definida, conforme ilustrado, de acordo com o tipo de funcionamento seleccionado.

Durante o Arrefecimento/Desumidificação : Fluxo horizontal 1

Durante o Aquecimento: : Circulação descendente 6

- Durante o modo de funcionamento AUTO, no primeiro minuto após o início do funcionamento, o fluxo de ar será horizontal 1; a direcção do ar não poderá ser regulada durante este período.

A direcção do fluxo de ar definida tornar-se-á temporariamente 1 quando a temperatura do fluxo de ar for baixa no início do modo de Aquecimento.

Regulação direita-esquerda

Ajuste as abas direita-esquerda.

- Desloque as abas direita-esquerda para ajustar o fluxo de ar para a direcção pretendida.

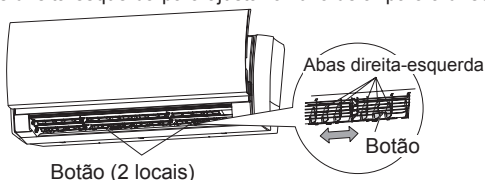

⚠ PERIGO!

- Nunca coloque os dedos ou objectos estranhos no interior das portas de saída, pois a ventoinha interna funciona em alta velocidade, podendo provocar danos pessoais.

- Utilize sempre o botão SET do controlo remoto para ajustar as abas verticais do fluxo de ar. A tentativa de deslocá-las manualmente pode provocar um funcionamento incorrecto; neste caso, desligue o aparelho e volte a ligá-lo. As abas devem retomar o funcionamento correcto novamente.

- Durante a utilização dos modos de Arrefecimento e Desumidificação, não defina as Abas de Direcção do Fluxo de Ar para o modo de Aquecimento (4 - 7) durante muitas horas, pois o vapor da água pode condensar perto das abas de saída e provocar gotejamento a partir da unidade interior. Durante os modos de Arrefecimento e Desumidificação, caso as Abas de Direcção do Fluxo de Ar fiquem no modo de Aquecimento durante mais de 30 minutos, regressam automaticamente à posição 3.

- Quando utilizar o aparelho em ambientes com recém-nascidos, crianças, idosos ou pessoas doentes, a direcção do fluxo de ar e a temperatura ambiente devem ser cuidadosamente consideradas, quando estiver a proceder às regulações.

⚠ CUIDADO!

- Quando ajustar as abas direita-esquerda, deve desligar primeiro as abas verticais (cima-baixo) e certificar-se de que estão desligadas completamente antes de proceder à regulação da direcção.

FUNCIONAMENTO DE “LEQUE”

O produto move as aberturas do fluxo de ar para cima e para baixo com a finalidade de fazer circular o ar fresco ou quente por todos os elementos da divisão.

Para seleccionar o funcionamento de “leque”

Prima o botão SWING (LEQUE)

O visor de oscilação  acende-se.

Neste modo, as Abas de Direcção do Fluxo de ar oscilam automaticamente para direccionar o fluxo de ar para cima e para baixo.

Para interromper o funcionamento de “leque”

Prima novamente o botão SWING (LEQUE)

O visor de oscilação  apaga-se.

A direcção do fluxo de ar voltará à definição em que se encontrava antes do funcionamento de “leque”.

Acerca do funcionamento de oscilação

Durante o Arrefecimento/Desumidificação : Oscila entre 1 e 4.

Durante o Aquecimento: : Oscila entre 4 e 7.

- O funcionamento de SWING (oscilação) poderá parar temporariamente quando a ventoinha do ar condicionado não estiver a funcionar ou quando estiver a funcionar a velocidades muito reduzidas.

FUNCIONAMENTO DE ALTA POTÊNCIA

O produto funcionará na potência máxima, o que é cómodo quando pretende arrefecer ou aquecer rapidamente a divisão. Inicie o funcionamento do aparelho de ar condicionado antes de efectuar este procedimento.

Utilizar o funcionamento POWERFUL

POWERFUL

Prima o botão POWERFUL

Apenas para o funcionamento deste botão, o sinal sonoro difere dos restantes.

Início do funcionamento Powerful (Vigoroso): 3 sinais sonoros (Pi Pi Pi !) / Outros: 2 sinais sonoros (Pi Pi !)

Parar o funcionamento POWERFUL

POWERFUL

Prima novamente o botão POWERFUL

É iniciado o funcionamento normal.

Acerca do funcionamento POWERFUL

Arrefecimento/Desumidificação

- O modo de funcionamento Powerful é desligado automaticamente assim que a temperatura baixa para a temperatura definida ou quando tiverem passado 20 minutos depois de ser definido o modo de funcionamento POWERFUL. No entanto, não se desliga automaticamente ao fim de um certo tempo depois de ser definido o modo de funcionamento POWERFUL.

Aquecimento

- O modo de funcionamento Powerful é desligado automaticamente assim que a temperatura sobe para a temperatura definida ou quando tiverem passado 20 minutos depois de ser definido o modo de funcionamento POWERFUL. No entanto, não se desliga automaticamente ao fim de um certo tempo depois de ser definido o modo de funcionamento POWERFUL.
- A direcção e o débito do fluxo de ar são definidos automaticamente no modo de funcionamento POWERFUL. É possível alterar a direcção do fluxo de ar através do botão de ajuste da direcção do ar.
- Os modos de funcionamento POWERFUL e ECONOMY não podem ser definidos em simultâneo. A função cujo botão no controlo remoto foi premido por último terá prioridade.
- Se o modo de funcionamento POWERFUL for definido aquando da definição da função "LOW NOISE", "LOW NOISE" esta será executada depois de terminar o modo de funcionamento POWERFUL.

FUNCIONAMENTO DO MODO ECONOMY (POUPANÇA DE ENERGIA)

Inicie o funcionamento do aparelho de ar condicionado antes de efectuar este procedimento.

Para utilizar a operação de economia

Prima o botão ECONOMY (ECONOMIA)

A lâmpada indicadora ECONOMY (verde) acende-se.

É iniciado o funcionamento do modo ECONOMY (poupança de energia).

Para parar a operação de economia

Prima novamente o botão ECONOMY (ECONOMIA)

A lâmpada indicadora ECONOMY (verde) apagar-se-á.

É iniciado o funcionamento normal.

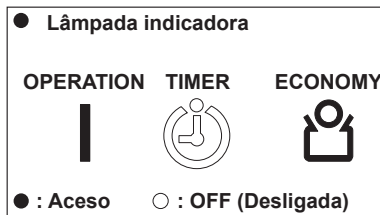

Sobre a operação de economia

- Quando o modo de funcionamento ECONOMY (POUPANÇA DE ENERGIA) é utilizado, a temperatura ambiente será ligeiramente superior à temperatura definida no modo de arrefecimento e inferior à temperatura definida no modo de aquecimento. Como tal, o modo de economia é capaz de poupar mais energia do que outro modo normal.
- No caso de um aparelho de ar condicionado simples, na potência máxima, o modo de funcionamento ECONOMY representa aproximadamente 70% do funcionamento normal do aparelho de ar condicionado para o arrefecimento e aquecimento.
- No caso de um ar condicionado multi-unidades, o modo de funcionamento ECONOMY (poupança de energia) está apenas disponível para a unidade interior definida.
- Se o ambiente da divisão não arrefecer (ou aquecer) devidamente durante a operação de poupança (ECONOMY), seleccione o funcionamento normal.
- Durante o período de controlo no modo AUTO, o funcionamento do ar condicionado não se alterará para ECONOMY, ainda que este modo seja seleccionado, premindo o botão de funcionamento em poupança de energia (ECONOMY).

10 FUNCIONAMENTO TÉRMICO A 10 °C

Para utilizar o funcionamento térmico a 10 °C

10°C HEAT

Prima o botão 10 °C. HEAT .

A lâmpada indicadora ECONOMY (verde) acende-se.

Para interromper o funcionamento térmico a 10 °C

Prima o botão START/STOP .

A Lâmpada indicadora ECONOMY (verde) apagar-se-á.
O funcionamento é interrompido.

Acerca do funcionamento térmico a 10 °C

- O modo de Aquecimento não irá funcionar se a temperatura ambiente estiver suficientemente elevada.
- É possível manter a temperatura ambiente a 10 °C premindo o botão de aquecimento 10 °C  para evitar que a temperatura ambiente desça excessivamente.
- No caso de um ar condicionado multi-unidades, se for utilizada outra unidade interior para aquecimento, a temperatura da divisão onde a função "10 °C HEAT" é aplicada aumentará. Quando utilizar a função "10°C HEAT", recomendamos que todas as unidades internas funcionem no modo "10°C HEAT".

Quando o funcionamento térmico 10 °C está activo, apenas as seguintes funções podem ser utilizadas.

-  SET

● Lâmpada indicadora

OPERATION TIMER ECONOMY



● : Aceso ○ : OFF (Desligada)

FUNCIONAMENTO DE BAIXO RUÍDO DA UNIDADE EXTERIOR

O modo de funcionamento OUTDOOR UNIT LOW NOISE reduz o nível de ruído da unidade exterior ao abafar a velocidade da ventoinha e o número de rotações do compressor.

É activado quando a área circundante está em silêncio, como à noite, por exemplo.

Utilizar o funcionamento de baixo ruído da unidade exterior

Prima o botão OUTDOOR UNIT LOW NOISE .

A indicação "LOW NOISE" surge no visor do controlo remoto .

Parar o funcionamento de baixo ruído da unidade exterior

Prima o botão OUTDOOR UNIT LOW NOISE .

A indicação "LOW NOISE" desaparece do visor do controlo remoto .

É iniciado o funcionamento normal.

Acerca do funcionamento de baixo ruído da unidade exterior

- O modo de funcionamento OUTDOOR UNIT LOW NOISE pode ser utilizado durante o arrefecimento, aquecimento e funcionamento automático. Não pode ser utilizado nos modos FAN e DRY.
- A definição do modo de funcionamento OUTDOOR UNIT LOW NOISE é guardada mesmo que o funcionamento do aparelho de ar condicionado seja interrompido. A indicação no controlo remoto também é mantida.
- Quando a velocidade da ventoinha e o número de rotações do compressor da unidade exterior descerem suficientemente, o modo de funcionamento OUTDOOR UNIT LOW NOISE não reduz mais a velocidade da ventoinha e o número de rotações do compressor.
- Além disso, se o modo de funcionamento POWERFUL for definido aquando da definição da função "LOW NOISE", "LOW NOISE" esta será executada depois de terminar o modo de funcionamento POWERFUL.
- Quando a temperatura do ar exterior é alta, poderá não ser operado mesmo que tenha sido definido.
- Quando a velocidade de rotação do compressor e a velocidade da ventoinha são suficientemente baixas, poderá não ser operado mesmo que tenha sido definido.
- Esta função não pode ser utilizada para o aparelho de ar condicionado de sistema múltiplo. Solte-a quando estiver definida. Caso contrário, não será possível receber o sinal de controlo remoto sem fios.

OPERAÇÃO MANUAL AUTOMÁTICA

Utilize a operação MANUAL AUTO (manual automática) no caso de perda do Controlo Remoto ou, se por outra razão, o mesmo se encontra indisponível.

Como utilizar os controlos da unidade principal

Prima o botão MANUAL AUTO  durante mais de 3 segundos e menos de 10 segundos no indicador.

Para parar o funcionamento, prima o botão MANUAL AUTO  durante 3 segundos.

Acerca do botão MANUAL AUTO , consulte a página 3.

- Quando o ar condicionado é activado através dos controlos no botão MANUAL AUTO, funcionará no mesmo modo que o modo AUTO seleccionado no Controlo Remoto (consulte a página 7).
- A velocidade da ventoinha seleccionada será "AUTO" e a definição da temperatura será de 24 °C.

FUNCIONAMENTO DE ACTIVAÇÃO/DESACTIVAÇÃO DO TEMPORIZADOR

- ON TIMER : O aparelho de ar condicionado começará a funcionar na hora que definiu.
- OFF TIMER : O aparelho de ar condicionado parará de funcionar na hora que definiu.
- Antes de utilizar a função de temporizador, certifique-se de que o Controlo Remoto está definido para a hora actual correcta.

Para utilizar a activação e desactivação da temporização

1 Prima o botão **TIMER SETTING**  .



No início, “ WEEKLY” estará intermitente, por isso prima o botão **SELECT**  para seleccionar “ON” ou “OFF” em “ ON/OFF”.

Prima o botão **NEXT**  .

2 Botão **SELECT**  para definir a hora de activação ou desactivação pretendida.

3 Prima o botão **SEND**  .



No caso de activação do temporizador (ON), o aparelho de ar condicionado pára de funcionar.

Se quiser cancelar a definição a meio, prima o botão **TIMER SETTING**  em vez do botão **SEND**  .

Para cancelar a activação e desactivação da temporização

1 Prima o botão **ON/OFF**  quando “ ON/OFF” for mostrado.

2 “ ON/OFF” desaparecerá do visor.

- Prima o botão **ON/OFF**  quando “ ON/OFF” não for mostrado para definir novamente o temporizador ON (OFF) para a hora que definiu na última vez.
- Não pode combinar os temporizadores WEEKLY, ON/OFF (temporizador PROGRAM) e SLEEP.



“ ON/OFF” • “ON” ou “OFF” estará intermitente

Para desligar o ar condicionado durante a temporização

Prima o botão **START/STOP**  .

FUNCIONAMENTO DE TEMPORIZAÇÃO PROGRAMADA

- A temporização programada permite-lhe integrar as operações de activação e desactivação da temporização numa única sequência. A sequência pode envolver 1 transição da desactivação para a activação da temporização ou vice-versa, num período de 24 horas.
- Antes de utilizar a função de temporizador, certifique-se de que o Controlo Remoto está definido para a hora actual correcta.

Para utilizar o temporizador PROGRAM

1 Prima o botão **TIMER SETTING** .

No início, “ WEEKLY” estará intermitente, por isso prima o botão **SELECT**  para seleccionar “ ON/OFF” em “ ON/OFF”.

Prima o botão **NEXT** .



2 Prima o botão **SELECT**  para definir a hora de activação pretendida.

Prima o botão **NEXT** .

3 Prima o botão **SELECT**  para definir a hora de desactivação pretendida.

4 Prima o botão **SEND** .



No caso de activação do temporizador (ON), o aparelho de ar condicionado pára de funcionar.

Se quiser cancelar a definição a meio, prima o botão **TIMER SETTING**  em vez do botão **SEND** .

Para cancelar o temporizador PROGRAM

1 Prima o botão **ON/OFF**  quando “ ON/OFF” for mostrado.

2 “ ON/OFF” desaparecerá do visor.

- Prima o botão **ON/OFF**  quando “ ON/OFF” não for mostrado para definir novamente o temporizador ON (OFF) para a hora que definiu na última vez.
- Realize apenas uma vez a operação com os temporizadores OFF e ON combinados. (Pode ser OFF → ON ou ON → OFF uma vez.)
- Entre o temporizador OFF TIMER e ON, será executado primeiro aquele cuja hora definida está mais próxima da hora actual. Para mostrar a sequência de funcionamento, utilize as setas no visor do controlo remoto (“◀” ou ▶”).
- Não pode combinar os temporizadores WEEKLY, ON/OFF (temporizador PROGRAM) e SLEEP.
- O temporizador PROGRAM não pode ser definido para horas com mais de 24 horas de antecedência.



“ ON/OFF” • “ ON/OFF” intermitente.

Para desligar o ar condicionado durante a temporização

Prima o botão **START/STOP** .

FUNCIONAMENTO DA PARAGEM AUTOMÁTICA (FUNÇÃO SLEEP)

Pode definir o temporizador OFF para qualquer hora que pretenda quando vai dormir.

O produto ajusta a temperatura para adequá-la ao sono, ajudando-o a dormir confortavelmente.

Quando tiver definido a hora que pretende, pode facilmente definir o temporizador para funcionar na vez seguinte ao premir o botão SLEEP  uma vez.

Para utilizar o temporizador SLEEP

1 Prima o botão **TIMER SETTING** .

“WEEKLY” aparecerá primeiro intermitente.



Prima o botão **SELECT**  para seleccionar “SLEEP”.

Prima o botão **NEXT** .

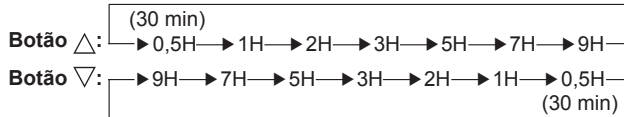
2 Prima botão **SELECT**  para definir a hora de desactivação.



3 Prima o botão **SEND** .

Se quiser cancelar a definição a meio, prima o botão **TIMER SETTING**  em vez do botão **SEND** .

Para cancelar o temporizador SLEEP

1 Prima o botão **SLEEP**  quando “SLEEP” for mostrado.

2 “SLEEP” desaparecerá do visor.

Acerca do temporizador SLEEP

Para evitar o calor ou frio excessivos enquanto está a dormir, a função SLEEP modifica automaticamente a definição da temperatura, de acordo com o tempo definido. Quando terminar o tempo definido, o ar condicionado desliga-se.

Durante o funcionamento de Aquecimento:

Uma vez seleccionada a função SLEEP, a definição da temperatura baixa automaticamente 1 °C a cada 30 minutos. Quando a definição da temperatura descer um total de 4 °C, esta mantém-se até que termine o tempo que se definiu, após o que o ar condicionado desliga-se automaticamente.

Definição da paragem automática (função SLEEP)

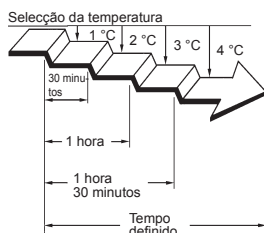

Durante o funcionamento de Arrefecimento/Desumidificação:

Depois de definida a função SLEEP, a definição da temperatura aumenta automaticamente 1 °C em cada hora. Quando a definição da temperatura subir um total de 2 °C, esta mantém-se até que termine o tempo que se definiu, após o que o ar condicionado desliga-se automaticamente.

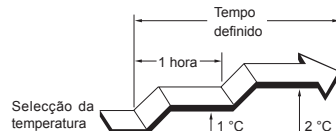

Definição da paragem automática (função SLEEP)



“OFF” • “SLEEP” intermitente

Para desligar o ar condicionado durante a temporização

Prima o botão **START/STOP** .

- Ao premir o botão **SLEEP**  quando SLEEP já não é mostrado, o temporizador SLEEP que definiu na última vez será definido novamente.
- Os temporizadores WEEKLY, ON/OFF (temporização programada) e SLEEP não podem ser combinados.

FUNCIONAMENTO DO TEMPORIZADOR SEMANAL

Utilização nestes casos do temporizador WEEKLY

As funções "OFF Timer" e "ON Timer", que ditam a paragem ou o arranque do funcionamento, respectivamente, podem ser combinadas, sendo possível aplicar até 4 reservas (programa 1~4) por dia e 28 reservas por semana.

Antes de criar o programa, acerte primeiro o dia da semana e a hora e envie as informações para o aparelho de ar condicionado.

Se o dia da semana e a hora não forem acertados, o programa não funcionará na hora predefinida.

Consulte [Acertar o dia da semana e a hora actual] (página 5).

Quando tiver terminado, o funcionamento definido será executado diariamente todas as semanas.

Exemplo de como definir o temporizador 1

De segunda-feira a sexta-feira

Programa 1 Defina o temporizador ON com a temperatura de 24°C para as 7 horas. Programa 2 Defina o temporizador OFF para as 9 horas.

Programa 3 Defina o temporizador ON com a temperatura de 26°C para as 17 horas. Programa 4 Defina o temporizador OFF para as 23 horas.

Sábado

Programa 1 ~ 4 Sem definições de temporização.

Domingo

Se definiu o temporizador OFF para Programa 1 às 9:00, Programa 2 às 11:00, Programa 3 às 17:00 e Programa 4 às 23:00.

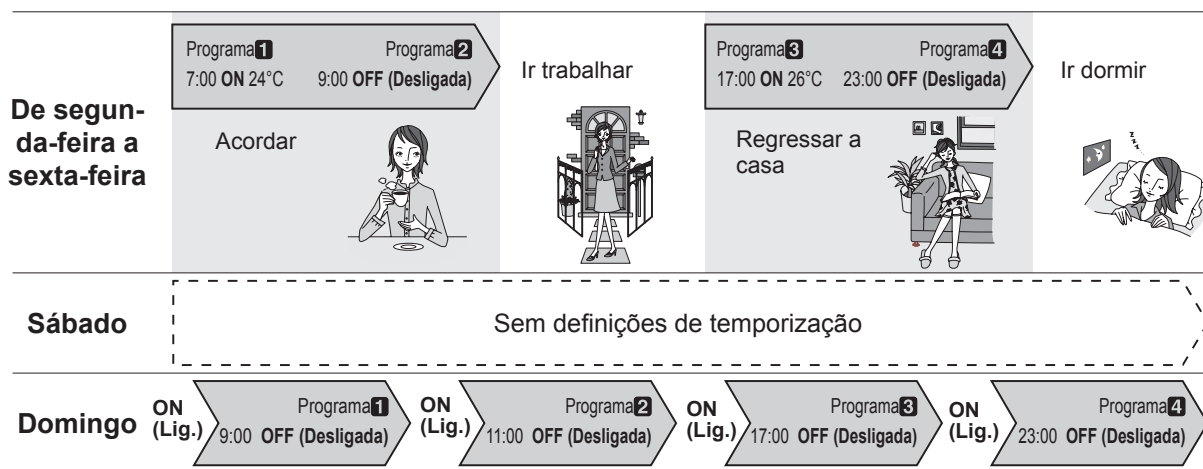

Exemplo de como definir o temporizador 2

Pode especificar uma temperatura na definição ON no temporizador WEEKLY.

* Pode definir a temperatura para Auto, Cool e Dry dentro do intervalo 18-30°C; para Heat, o intervalo é 10 ou 16-30°C.

Mesmo que defina 10, 16 ou 17°C, se executar o produto em Auto, Cool ou Dry, funcionará a 18°C.

Durante o período de aquecimento, mesmo que configure definições detalhadas com a temperatura baixa quando não houver ninguém na divisão e alta quando estiver lá alguém, o aparelho de ar condicionado mudará automaticamente.



CUIDADO!

- As outras operações além da definição da temperatura serão idênticas à última vez em que o funcionamento foi interrompido, pelo que o tipo de funcionamento Arrefecimento → Aquecimento → Arrefecimento → Aquecimento não pode ser definido automaticamente.
- Se os programas ON e OFF forem definidos para a mesma hora, o aparelho de ar condicionado executará o programa ON.
Se dois programas ON forem definidos para a mesma hora, o aparelho de ar condicionado executará o programa que foi definido em primeiro lugar.
- Se houver um corte de energia, como uma interrupção de corrente eléctrica durante a definição do temporizador WEEKLY (semanal) ou causada por um disjuntor, o temporizador interno do aparelho de ar condicionado estará incorrecto. (Ver página 21 – Reinício Automático) Num caso destes, a lâmpada principal do temporizador começará a piscar para alertá-lo, como tal acerte a hora e a data. (Consulte a página 5 Defina o dia da semana e a hora actual)
- Não pode utilizar ON/OFF em conjunto com o temporizador SLEEP.
Se quiser accionar o produto no temporizador WEEKLY depois de terminar o tempo no seguimento da utilização do temporizador ON/OFF, Program ou SLEEP a partir do temporizador WEEKLY, necessita de definir novamente o temporizador WEEKLY. (Ver página 17.)

FUNCIONAMENTO DO TEMPORIZADOR SEMANAL

Utilizar o funcionamento do temporizador WEEKLY

1 Prima o botão **TIMER SETTING** .

Em primeiro lugar, uma vez que “**WEEKLY**” estará intermitente,

Prima o botão **NEXT** .



“**WEEKLY**” intermitente.

2 Selecciona o programa e o dia com o botão **SELECT** .

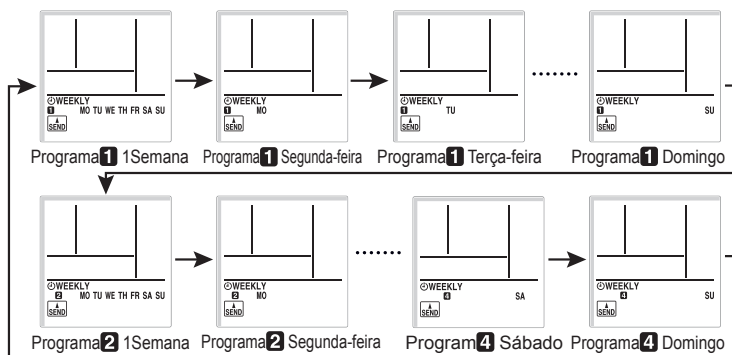

Prima o botão **NEXT**  quando o programa **1~4** e o dia que pretende definir estiverem intermitentes.



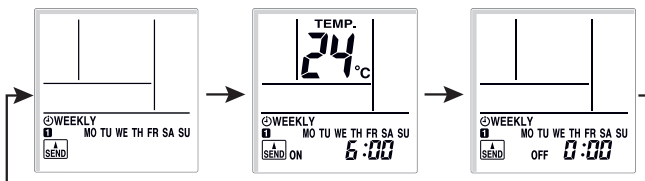

O programa e o dia da semana / “**SEND**” estão intermitentes

3 Através do botão **SELECT** , seleccione o funcionamento com o temporizador **ON**, temporizador **OFF** ou sem temporizador.



Funcionamento sem temporizador

1. Prima o botão **NEXT**  para voltar ao passo **2** e configure a definição seguinte.
2. Prima o botão **SEND**  para concluir.

Prima o botão **NEXT** .





“**ON**” ou “**OFF**” • “**SEND**” intermitente.

FUNCIONAMENTO DO TEMPORIZADOR SEMANAL

4 Prima o botão **SELECT**  para definir a hora de activação ou desactivação pretendida.

Se seleccionou OFF (DESACTIVAÇÃO) no passo 3

1. Prima o botão **NEXT**  para voltar ao passo 2 e configure a definição seguinte.
2. Prima o botão **SEND** .

Prima o botão **NEXT** .





O indicador da hora /  estará intermitente

5 Prima o botão **SELECT**  para definir a temperatura.

Se quiser passar à definição seguinte, prima o botão **NEXT** , volte ao passo 2 e configure a definição seguinte.

Para concluir a definição, prima o botão **SEND** .



Se quiser cancelar a definição a meio, prima o botão **TIMER SETTING**  em vez do botão **SEND** .



O indicador da temperatura /  estará intermitente



CUIDADO!

- Ao cancelar o temporizador WEEKLY, seleccione No Timer Operation no Passo 3 em Para utilizar o funcionamento do temporizador WEEKLY.
- Se pretender regressar ao passo anterior para configurar definições, prima o botão **BACK** (ANTERIOR) .
- Prima o botão **SEND**  quando estiver próximo da unidade principal. Se o fizer longe da unidade principal, o sinal poderá não ser enviado correctamente e as definições não ficar devidamente configuradas.

FUNCIONAMENTO DO TEMPORIZADOR SEMANAL

Verificar o horário

1 Prima o botão **TIMER SETTING**  .

Em primeiro lugar, uma vez que “⌚WEEKLY” estará intermitente,

Prima o botão **NEXT**  .

2 Verifique o programa, o dia e a hora com o botão **SELECT**  .

3 Prima o botão **TIMER SETTING**  para voltar ao ecrã normal.



Para cancelar o temporizador WEEKLY

1 Prima o botão **WEEKLY**  quando “⌚WEEKLY” for mostrado.

2 “⌚WEEKLY” desaparecerá do visor.

- Quando “⌚WEEKLY” não for mostrado, prima o botão **WEEKLY**  para definir novamente o temporizador WEEKLY.
- Não pode combinar os temporizadores WEEKLY, ON/OFF (temporizador PROGRAM) e SLEEP.

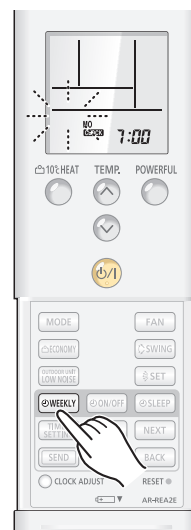

LIMPEZA E CUIDADOS

⚠ CUIDADO!

- Antes de limpar a unidade interior, certifique-se de que desligou a unidade e o disjuntor eléctrico.
- Certifique-se de que a grelha de admissão está instalada de forma segura.
- Quando remover ou substituir os filtros de ar, certifique-se de que não toca no permutador de calor, pois pode provocar danos físicos.
- Não utilize o aparelho de ar condicionado com a grelha de admissão aberta.

Abra a grelha de admissão

1. Puxe a patilha de ambos os lados da grelha de admissão para a frente.

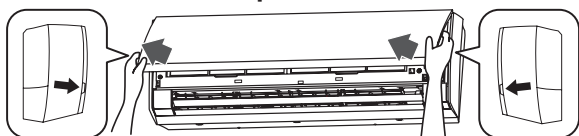

Não abra apenas o painel aberto.

Correcto

Incorrecto

Painel aberto



Patilha da grelha de admissão



Patilha da grelha de admissão

2. Fixe a grelha de admissão com o suporte da grelha.

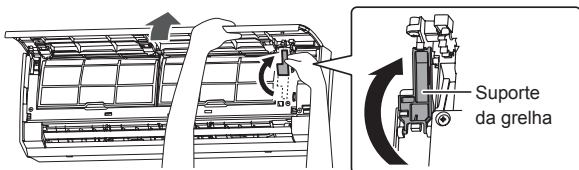

Suporte da grelha

Limpeza dos Filtros de Ar

1. Retire os filtros de ar.

Levante a pega do filtro de ar, desencaixe as 2 patilhas inferiores e retire-o.

Pegas do filtro de ar

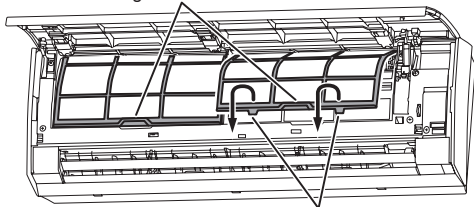

Patilhas do filtro de ar (2 locais)

2. Retire o pó com um aspirador ou lave com água corrente.

- O pó pode ser retirado do filtro de ar com um aspirador ou lavando o filtro com uma solução de detergente neutro e água morna. Se lavar o filtro, certifique-se de que o deixa a secar totalmente num local à sombra antes de voltar a instalá-lo.
- Se houver acumulação de sujidade no filtro de ar, o fluxo de ar diminuirá, reduzindo a eficiência de funcionamento e aumentando o ruído.
- Durante os períodos de utilização normal, os Filtros de Ar devem ser limpos a cada 2 semanas.

3. Substitua os filtros de ar.

Alinhe os lados do filtro de ar com o painel e empurre-o completamente, certificando-se de que as 2 patilhas inferiores ficam bem introduzidas nos respectivos orifícios no painel.

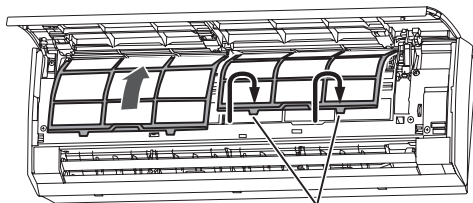

Patilhas do filtro de ar (2 locais)

Feche a Grelha de Admissão.

1. Liberte o suporte da grelha.

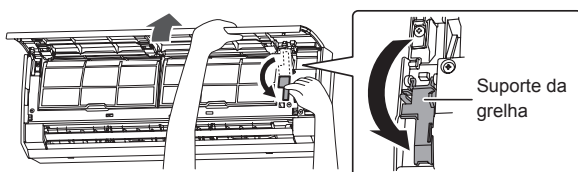

Suporte da grelha

2. Feche a grelha de admissão.

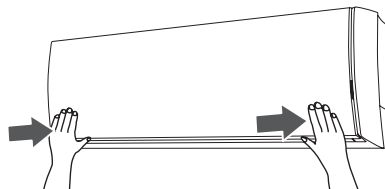

Se a grelha de admissão não estiver completamente fechada, o aparelho de ar condicionado não funcionará e a lâmpada piscará conforme se mostra abaixo.

● Lâmpada indicadora

OPERATION

TIMER

ECONOMY



☀: Intermitente

- Primeiro, a luz de funcionamento pisca 5 vezes e, em seguida, a luz do temporizador pisca 8 vezes. Esta situação irá repetir-se.
- A luz de economia continuará intermitente.

- Quando utilizada durante longos períodos de tempo, a unidade interior poderá acumular sujidade no interior, reduzindo o seu desempenho. Recomendamos que a unidade interior seja inspeccionada regularmente, para além de serem efectuados os procedimentos de limpeza e cuidados. Para mais informações, consulte os técnicos de assistência autorizados.
- Quando limpar o corpo da unidade interior, não utilize água a uma temperatura superior a 40 °C, nem produtos de limpeza abrasivos ou voláteis, como benzina ou diluente.
- Não exponha o corpo da unidade interior a insecticidas líquidos ou sprays para cabelo.
- Quando não utilizar a unidade interior durante 1 mês ou mais, deixe primeiro o aparelho a funcionar continuamente no modo de ventilação durante 12 horas para permitir que as partes internas sequem completamente.

LIMPEZA E CUIDADOS

Instalar ou Substituir o Filtro de Limpeza de Ar

1. Abra a grelha de admissão e retire os filtros de ar.

Consulte a página 18.

2. Retire os filtros de limpeza de ar sujos instalados nas estruturas do painel frontal. (Ao substituir)

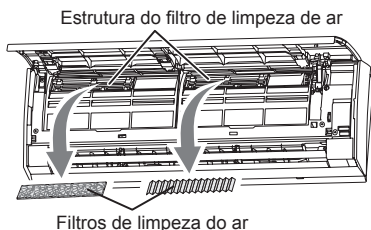

3. Instale os filtros de limpeza de ar novos (ou limpos) na estrutura do painel frontal.

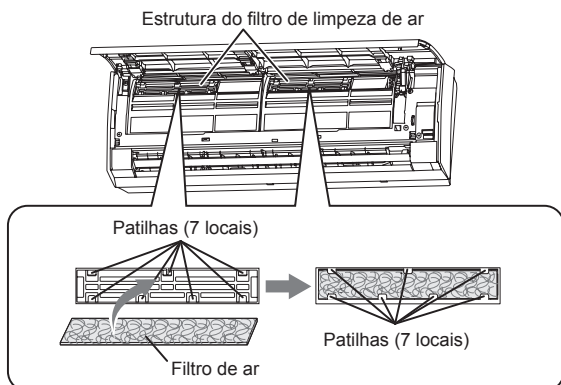

Os filtros de limpeza de ar novos podem ser instalados em qualquer uma das estruturas esquerda ou direita.

Substitua os filtros com os seguintes componentes (adquiridos em separado).

- FILTRO DE LIMPEZA DE AR EM CATEQUINA DE POLIFENOL: UTR-FA16
- FILTRO DESODORIZANTE DE AR COM IÕES NEGATIVOS: UTR-FA16-2

4. Instale os filtros de ar e feche a grelha de admissão.

Consulte a página 18.

Acerca dos Filtros de Limpeza de Ar

- Quando são utilizados filtros de limpeza de ar, o seu efeito poderá ser aumentado se definir a velocidade da ventoinha para "High" (elevado).

[FILTRO DE LIMPEZA DE AR EM CATEQUINA DE POLIFENOL] (1 folha)



- Os Filtros de Limpeza de Ar são filtros descartáveis. (Não podem ser lavados nem reutilizados.)
- Para o armazenamento dos Filtros de Limpeza de Ar, utilize os filtros logo depois de abrir as respectivas embalagens. (O efeito da limpeza de ar diminui quando os filtros são deixados na embalagem aberta)
- Geralmente, os filtros devem ser trocados de 3 em 3 meses.

Adquira filtros de limpeza de ar dedicados (UTR-FA16) (vendidos em separado) para trocar pelos filtros de limpeza de ar sujos e usados.

[FILTRO DESODORIZANTE DE AR COM IÕES NEGATIVOS (azul-claro)] (1 folha)



- O filtro deve ser trocado por volta de 3 em 3 anos para manter o efeito desodorizante.
- A estrutura do filtro não é um produto único.

Adquira filtros desodorizantes dedicados (UTR-FA16-2) (vendidos em separado) para a substituição do filtro.

Manutenção dos Filtros Desodorizantes

Para manter o efeito desodorizante, limpe o filtro a cada 3 meses da seguinte forma.

- (1) Retire o filtro desodorizante.
- (2) Limpe com água e deixe-o secar ao ar.
 - 1) Lave o filtro com água quente a alta pressão até a superfície do filtro estar coberta por água. Lave com um detergente diluído neutro. Nunca lave esfregando, pois pode danificar o efeito desodorizante.
 - 2) Passe o filtro por água corrente.
 - 3) Deixe-o secar à sombra.
- (3) Volte a instalar o filtro desodorizante.

Reposição do indicador do filtro (definição especial)

Pode ser utilizada, se for definida correctamente durante a instalação.

Quando utilizar esta função, consulte um técnico de assistência autorizado.

- A luz de poupança (ECONOMY) ficará intermitente quando for necessário limpar os filtros de ar.

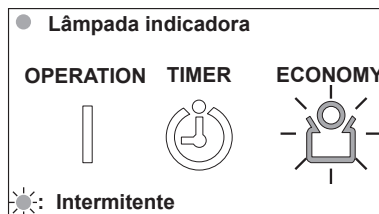

- Limpe os filtros de ar consultando a página 18.
- Depois de efectuar a limpeza, prima o botão MANUAL AUTO durante 2 segundos ou menos na unidade interior. (Ver página 3)

DETECÇÃO E RESOLUÇÃO DE PROBLEMAS



AVISO!

Em caso de avaria (cheiro a queimado, etc.), desligue imediatamente o aparelho, desligue o disjuntor eléctrico e contacte os técnicos de assistência autorizados.

Se desligar apenas o interruptor da unidade, esta não ficará completamente desligada da fonte de alimentação. Certifique-se sempre de que desliga o disjuntor eléctrico para garantir que a alimentação está completamente desligada.

Antes de solicitar assistência, realize as seguintes verificações:

	Sintoma	Problema	Consulte a página
NORMAL FUNÇÃO	Não começa a funcionar imediatamente:	<ul style="list-style-type: none"> ● Se a unidade interior se desligar e ligar imediatamente, o compressor não irá funcionar durante cerca de 3 minutos, para evitar fusíveis fundidos. ● Sempre que o disjuntor eléctrico é desligado e ligado, o circuito de protecção irá funcionar durante cerca de 3 minutos, impedindo o funcionamento da unidade durante esse período. 	—
	Ouve-se ruído:	<ul style="list-style-type: none"> ● Durante o funcionamento ou imediatamente após a paragem da unidade, pode-se ouvir o som de água a fluir pela tubagem do ar condicionado. Pode também ouvir ruídos durante cerca de 2 ou 3 minutos depois de iniciar o funcionamento (som de fluxo de refrigerante). ● Durante o funcionamento, pode ouvir um ligeiro som agudo. Isto é o resultado da expansão e contração do painel frontal devido às alterações na temperatura. 	—
		<ul style="list-style-type: none"> ● Durante o funcionamento de Aquecimento, pode ouvir ocasionalmente um som efervescente. Este som é produzido pelo funcionamento do Descongelamento Automático. 	21
	Odores:	<ul style="list-style-type: none"> ● Podem ser emitidos odores a partir da unidade interior. Estes odores resultam dos odores do ambiente (móvel, tabaco, etc.) que foram aspirados pela unidade interior. 	—
	Emissão de névoa ou vapor:	<ul style="list-style-type: none"> ● Durante os modos de Arrefecimento ou Desumidificação, é possível visualizar-se uma névoa fina a sair da unidade interior. Isto deve-se ao repentino arrefecimento do ambiente pelo ar emitido da unidade interior, resultando em condensação e vaporização. 	—
		<ul style="list-style-type: none"> ● Durante o funcionamento de Aquecimento, a ventoinha da unidade exterior pode parar e pode sair vapor da unidade. Isto deve-se ao funcionamento do Descongelamento Automático. 	21
	O fluxo de ar é fraco ou parou:	<ul style="list-style-type: none"> ● Quando o modo de Aquecimento é accionado, a velocidade da ventoinha é temporariamente muito baixa, para permitir que as peças internas aqueçam. ● Durante o funcionamento de Aquecimento, se a temperatura ambiente subir acima da definição da temperatura, a unidade exterior parará e a unidade interior funcionará a uma velocidade muito baixa. Se pretender aquecer mais a divisão, regule a temperatura para uma definição mais elevada. 	—
		<ul style="list-style-type: none"> ● Durante a operação de aquecimento, a unidade interior deixará de funcionar temporariamente (máx. 15 minutos) enquanto decorre o modo de descongelação automática. Durante o funcionamento do Descongelamento Automático, a Lâmpada indicadora OPERATION fica intermitente. 	22
		<ul style="list-style-type: none"> ● Durante o modo de desumidificação, a unidade irá funcionar a baixa velocidade; para ajustar a humidade ambiente, a ventoinha da unidade interior poderá parar de vez em quando. A ventoinha também pode funcionar a uma velocidade muito baixa enquanto ajusta a humidade ambiente. 	7
		<ul style="list-style-type: none"> ● Durante o funcionamento SUPER QUIET (super silencioso), a ventoinha funciona a uma velocidade muito baixa. 	6
<ul style="list-style-type: none"> ● No modo de controlo AUTO, a ventoinha funcionará a uma velocidade muito reduzida. 		7	
<ul style="list-style-type: none"> ● No caso de uma unidade multi-unidades, se diversas unidades funcionarem em modos diferentes como apresentado abaixo, as unidades ligadas posteriormente irão parar e a lâmpada indicadora OPERATION (verde) irá piscar. Modo de aquecimento e modo de arrefecimento (ou modo de desumidificação) Modo de aquecimento e modo de ventilação 		22	
<ul style="list-style-type: none"> ● Durante o funcionamento de Aquecimento, a unidade exterior pode produzir água devido ao funcionamento do Descongelamento Automático. 		21	

DETECÇÃO E RESOLUÇÃO DE PROBLEMAS

	Sintoma	Itens a verificar	Consulte a página
VERIFIQUE MAIS UMA VEZ	Simplesmente não funciona:	<ul style="list-style-type: none"> ● O disjuntor disparou? ● Houve falha de energia? ● Um fusível queimou ou disparou um disjuntor? 	—
		● A grelha de admissão está completamente fechada?	18
		● O temporizador está a funcionar?	11 - 17
		● O aparelho de ar condicionado de sistema múltiplo foi definido para "LOW NOISE" com o controlo remoto sem fios?	10
	Rendimento de Arrefecimento (ou Aquecimento):	<ul style="list-style-type: none"> ● O Filtro de Ar está sujo? ● A grelha de admissão ou a porta de saída do ar condicionado estão obstruídas? ● Regulou a temperatura ambiente (temperatura) correctamente? ● Existe alguma janela ou porta aberta? ● No caso do funcionamento de Arrefecimento, existe alguma janela a permitir a entrada de luz solar com grande intensidade? (Feche as cortinas.) ● No caso do funcionamento de Arrefecimento, existem aparelhos geradores de calor, computadores ou muitas pessoas na divisão? 	—
		● A função de baixo ruído da unidade exterior (OUTDOOR UNIT LOW NOISE) não foi definida?	10
		● A unidade está definida para o modo de funcionamento SUPER QUIET (super silencioso)?	6
A unidade funciona de maneira diferente do que foi definido no Controlo Remoto:	<ul style="list-style-type: none"> ● As pilhas do Controlo Remoto estão descarregadas? ● As pilhas do Controlo Remoto estão correctamente colocadas? 	5	

Se o problema persistir depois de realizar estas verificações, ou se detectar cheiro a queimado, ou a luz indicadora OPERATION e a luz indicadora TIMER piscarem, e a luz indicadora ECONOMY piscar rapidamente, desligue imediatamente o aparelho e o disjuntor eléctrico e contacte os técnicos de manutenção autorizados.

SUGESTÕES DE UTILIZAÇÃO

Funcionamento e Rendimento

Rendimento do aquecimento

- Este ar condicionado utiliza uma bomba de calor que absorve o calor do ar externo e transfere este calor para a unidade interior. Como resultado, o rendimento do funcionamento diminui à medida que a temperatura do ar exterior baixa. Se achar que o calor produzido é insuficiente, recomendamos que utilize este ar condicionado em conjunto com outro aparelho de aquecimento.
- Os ar condicionados do tipo bomba de calor aquecem a divisão inteira, recirculando o ar. Como resultado, é necessário algum tempo após o primeiro accionamento para aquecer todo o ambiente.

Descongelamento Automático controlado por Microcomputador

- Ao utilizar o modo de Aquecimento quando a temperatura do ar exterior é baixa e a humidade é alta, poderá formar-se gelo na unidade externa, resultado numa queda do rendimento. Para controlar esta redução do rendimento, este ar condicionado está equipado com a função de Descongelamento Automático controlado por Microcomputador. Em caso de formação de gelo, o ar condicionado parará temporariamente e o ciclo de descongelação funcionará brevemente (máx. 15 minutos). Durante o funcionamento de Descongelamento Automático, a Lâmpada indicadora OPERATION (verde) pisca.
- Após a paragem do funcionamento de aquecimento, se se formar gelo na unidade exterior, a unidade inicia o funcionamento de Descongelamento Automático. Nesta altura, a unidade exterior deixará de funcionar automaticamente durante alguns minutos.

Reinício automático (AUTO)

Em caso de falha de energia

- Se houve um corte da alimentação do ar condicionado. O ar condicionado voltará a funcionar automaticamente no mesmo modo quando a energia voltar.
- Se o corte da alimentação acontecer durante o funcionamento do modo TIMER, o temporizador será reiniciado e a unidade interior começará a funcionar (ou parará) no novo horário definido. Quando este tipo de falha ocorre, a Lâmpada indicadora TIMER piscará (consulte a pág. 3).
- A utilização de outros aparelhos eléctricos (máquina de barbear eléctrica, etc.) ou a proximidade de um rádio transmissor sem fios pode causar a avaria do ar condicionado. Neste caso, desligue temporariamente do disjuntor, volte a ligar e, de seguida, utilize o Controlo Remoto para retomar o funcionamento.

SUGESTÕES DE UTILIZAÇÃO

Aparelho de ar condicionado de sistema múltiplo

Esta unidade interior pode ser ligada a uma unidade exterior multi-unidades, consoante o modelo. Os aparelhos de ar condicionado de sistema múltiplo permitem a utilização de várias unidades interiores em vários locais. As unidades interiores podem funcionar simultaneamente, de acordo com a saída respectiva.

Utilização em Simultâneo de Várias Unidades

- Quando utilizar um ar condicionado multi-unidades, as diversas unidades internas podem ser utilizadas em simultâneo, mas quando duas ou mais unidades internas do mesmo grupo são utilizadas em simultâneo, a eficiência do aquecimento e do arrefecimento será inferior do que quando uma única unidade interna está a ser utilizada sozinha. Assim, quando pretender utilizar mais do que 1 unidade interior ao mesmo tempo para arrefecimento, a utilização deverá ser feita durante a noite e noutras alturas quando é necessária uma menor saída. Do mesmo modo, quando são utilizadas diversas unidades em simultâneo para aquecimento, recomenda-se que sejam utilizadas em conjunto com outros aquecedores de espaço auxiliares, conforme for necessário.
- As condições de temperatura sazonais e externas, a estrutura das divisões e o número de pessoas presentes, também pode resultar em diferenças na eficiência de funcionamento. Recomendamos que experimente vários padrões de funcionamento para verificar o nível da saída de aquecimento e de arrefecimento fornecido pelas suas unidades, e que utilize as unidades da maneira que melhor corresponde ao estilo de vida da sua família.
- Se descobrir que uma ou mais unidades fornecem um nível baixo de arrefecimento ou de aquecimento durante o funcionamento em simultâneo, recomendamos que pare o funcionamento simultâneo das unidades múltiplas.
- A operação não pode ser realizada nos diferentes modos de funcionamento seguintes.

Se a unidade interior for comandada para realizar um modo de funcionamento que não possa efectuar, a lâmpada indicadora OPERATION (verde) na unidade interior piscará (1 segundo ligada, 1 segundo desligada) e a unidade irá para o modo de espera.

Modo de aquecimento e modo de arrefecimento (ou modo de desumidificação)

Modo de aquecimento e modo de ventilação

- A operação pode ser realizada nos diferentes modos de funcionamento seguintes.

Modo de arrefecimento e modo de desumidificação

Modo de arrefecimento e modo de ventilação

Modo de desumidificação e modo de ventilação

- O modo de funcionamento (modo de aquecimento ou modo de arrefecimento (desumidificação)) da unidade exterior será determinado pelo modo de funcionamento da unidade interior que foi utilizada primeiro. Se a unidade interior foi iniciada no modo de ventilação, o modo de funcionamento da unidade exterior não será determinado.

Por exemplo, se a unidade interior (A) foi iniciada no modo de ventilação e depois a unidade interior (B) foi utilizada no modo de aquecimento, a unidade interior (A) inicia temporariamente o funcionamento no modo de ventilação; mas quando a unidade interior (B) iniciou o funcionamento no modo de aquecimento, a lâmpada indicadora OPERATION (verde) para a unidade interior (A) começará a piscar (1 segundo ligada, 1 segundo desligada) e esta irá para o modo de espera. A unidade interior (B) continuará a funcionar no modo de aquecimento.

Aviso

- Durante a utilização do modo de aquecimento, a unidade externa começará ocasionalmente o funcionamento de descongelação durante pequenos períodos. Durante o funcionamento de descongelação, se o utilizador definir novamente a unidade interior para aquecimento, o modo de descongelação continuará, e o funcionamento de aquecimento começará depois de concluir a descongelação, com o resultado de que pode ser necessário algum tempo antes de sair ar quente.
- Durante a utilização do modo de aquecimento, o topo da unidade interior pode ficar quente, mas isto deve-se ao facto de o líquido de refrigeração circular através da unidade interior mesmo quando o seu funcionamento é interrompido; isto não é uma avaria.