



PRECAUCIONES DE SEGURIDAD	Es-1	FUNCIONAMIENTO DE LA UNIDAD EXTERIOR	
CARACTERÍSTICAS Y FUNCIONES	Es-2	EN MODO SILENCIOSO	Es-11
NOMBRE DE LAS PIEZAS	Es-3	FUNCIONAMIENTO MANUAL AUTO	Es-11
PREPARACIÓN.....	Es-5	OPERACIÓN CON TEMPORIZADOR ON/OFF	
FUNCIONAMIENTO.....	Es-6	(ACTIVACIÓN/DESACTIVACIÓN)	Es-12
AJUSTAR LA DIRECCIÓN DE LA CIRCULACIÓN DE AIRE.....	Es-8	OPERACIÓN DEL TEMPORIZADOR DE PROGRAMA	Es-13
FUNCIONAMIENTO DE VAIVÉN.....	Es-8	FUNCIONAMIENTO DEL TEMPORIZADOR SLEEP (REPOSO)	Es-14
SENSOR HUMANO (AHORRO DE ENERGIA).....	Es-9	FUNCIONAMIENTO DEL TEMPORIZADOR SEMANAL	Es-15
FUNCIONAMIENTO A MÁXIMA POTENCIA.....	Es-10	LIMPIEZA Y MANTENIMIENTO	Es-19
FUNCIONAMIENTO ECONÓMICO	Es-10	RESOLUCIÓN DE PROBLEMAS	Es-21
10 °C HEAT (FUNCIONAMIENTO A 10 °C)	Es-11	CONSEJOS DE FUNCIONAMIENTO	Es-22

PRECAUCIONES DE SEGURIDAD

- Antes de utilizar el equipo, lea atentamente estas “PRECAUCIONES” y utilice el equipo de forma correcta.
- Las indicaciones de esta sección se refieren a la seguridad; asegúrese de mantener unas condiciones seguras de funcionamiento.
- En estas instrucciones, el significado de “PELIGRO”, “ATENCIÓN” y “CUIDADO” es el siguiente:

 ¡PELIGRO!	Esta marca indica procedimientos que, si no se realizan correctamente, provocarán muy probablemente la muerte o heridas de gravedad al usuario o al personal de mantenimiento.
 ¡ADVERTENCIA!	Esta marca indica procedimientos que, si no se realizan correctamente, podrían provocar la muerte o herir de gravedad al usuario o al personal de mantenimiento.
 ¡CUIDADO!	Esta marca indica los procedimientos que, si se realizan de forma incorrecta, pueden provocar lesiones personales o daños materiales.

¡PELIGRO!

- No intente instalar este acondicionador de aire usted mismo.
- Este acondicionador de aire contiene piezas que no pueden ser reparadas por el usuario. Para las reparaciones, póngase siempre en contacto con personal de mantenimiento autorizado.
- Para desplazar la unidad, póngase en contacto con personal de mantenimiento autorizado para la desconexión e instalación del acondicionador de aire.
- Evite permanecer muchas horas bajo el flujo directo de aire frío.
- No introduzca los dedos ni inserte objetos en el orificio de salida ni en la rejilla de entrada.
- No inicie ni detenga el funcionamiento del acondicionador de aire desconectando el disyuntor eléctrico, etc.
- Tenga cuidado de no dañar el cable de alimentación.
- Si el cable de alimentación de este dispositivo está dañado, solo debería sustituirlo personal de mantenimiento autorizado, puesto que son necesarias herramientas especiales y un cable específico.
- Si se produce un funcionamiento incorrecto (olor a quemado, etc.), detenga el funcionamiento inmediatamente, desconecte el disyuntor y consulte con el personal de mantenimiento autorizado.
- En caso de que se produzca una fuga de refrigerante, asegúrese de mantenerla alejada del fuego o de cualquier producto inflamable. (Consulte al personal de mantenimiento autorizado)

¡CUIDADO!

- Esporádicamente, proporcione ventilación durante su uso.
- No dirija el aire a chimeneas ni a aparatos de calefacción.
- No se suba al acondicionador de aire ni coloque objetos encima.
- No cuelgue ningún objeto en la unidad interior.
- No coloque floreros ni recipientes con agua sobre los acondicionadores de aire.
- No exponga el acondicionador de aire directamente al agua.
- No utilice el acondicionador de aire con las manos mojadas.
- No tire del cable de alimentación.
- Si no va a utilizar la unidad interior durante un período de tiempo prolongado, desactive el equipo.
- Compruebe si hay daños en el soporte de instalación.
- No coloque animales ni plantas bajo el flujo de aire directo.
- No beba el agua que se drena del acondicionador de aire.
- No lo utilice en aplicaciones relacionadas con el almacenamiento de comida, plantas o animales, ni en equipos de precisión o trabajos artísticos.
- Las válvulas de conexión se calientan durante la operación de calentamiento; manipúlelas con cuidado.
- No ejerza una presión excesiva en las aletas del radiador.
- Utilícelo únicamente con los filtros de aire instalados.
- No bloquee ni cubra la rejilla de entrada ni el orificio de salida.
- Los equipos electrónicos deberán colocarse como mínimo a 1m de las unidades interior y exterior.
- Evite instalar el acondicionador de aire cerca de una chimenea u otro aparato de calefacción.
- Cuando instale la unidad interior y exterior, tome las precauciones necesarias para evitar que los niños puedan acceder a ellas.
- No utilice gases inflamables cerca del acondicionador de aire.
- Este equipo no ha sido diseñado para ser utilizado por personas (niños incluidos) con alguna discapacidad física, sensorial o mental, ni por personas sin experiencia o conocimientos técnicos, a menos que hayan recibido supervisión o instrucciones relativas al uso del aparato por parte de una persona responsable de su seguridad. Los niños deberán ser vigilados para asegurarse de que no juegan con el equipo.

CARACTERÍSTICAS Y FUNCIONES

■ Función de ahorro de energía y comodidad

INVERSOR

Al inicio de la operación, se utiliza más alimentación para que la habitación alcance la temperatura deseada con rapidez. Después, el acondicionador de aire automáticamente cambia a unos ajustes de menor consumo para un funcionamiento económico y confortable.

SENSOR HUMANO (AHORRO DE ENERGÍA)

Cuando el sensor detecta que no hay ninguna persona en la habitación, reduce automáticamente la potencia de funcionamiento. Al reducir el consumo eléctrico, esto le permite ahorrar dinero.

FUNCIONAMIENTO ECONÓMICO

Cuando se acciona el modo de funcionamiento económico, la temperatura de la habitación será un poco más alta que el ajuste de temperatura en el modo de refrigeración e inferior al ajuste de temperatura en el modo de calefacción. Por lo tanto, el modo económico puede ahorrar más energía que los demás modos normales.

FUNCIONAMIENTO DE VAIVÉN

Las rejillas de dirección del flujo de aire oscilan automáticamente arriba y abajo para que el aire se reparta hasta el último rincón de la sala.

CAMBIO AUTOMÁTICO

El modo de funcionamiento (refrigeración, seco, calefacción) cambia automáticamente para mantener la temperatura establecida y la temperatura se mantiene constante en todo momento.

FUNCIONAMIENTO SUPERSILENCIOSO

El flujo de aire de la unidad interior se reduce para un funcionamiento más silencioso.

FUNCIONAMIENTO CON CALEFACCIÓN A 10 °C

La temperatura de la habitación puede mantenerse a 10 °C para evitar que ésta descienda demasiado.

FUNCIONAMIENTO DE LA UNIDAD EXTERIOR EN MODO SILENCIOSO

El modo de funcionamiento SILENCIOSO DE LA UNIDAD EXTERIOR reduce el nivel de ruido de dicha unidad al suprimir la velocidad del ventilador y el número de rotaciones del compresor. Es efectivo cuando no hay ruidos en el área circundante como, por ejemplo, por la noche.

■ Función cómoda

TEMPORIZADOR SEMANAL

Puede establecer la combinación de ajuste de temperatura y función de temporizador para cualquier día.

Puede establecer la activación y desactivación de hasta cuatro temporizadores en un día.

TEMPORIZADOR DE PROGRAMA

El temporizador de programa permite integrar las operaciones de activación y desactivación del temporizador en una sola secuencia. La secuencia puede suponer 1 transición de temporizador OFF a temporizador ON o de temporizador ON a temporizador OFF, dentro de un período de 24 horas.

TEMPORIZADOR DE DESCONEXIÓN AUTOMÁTICA

Al pulsar el botón SLEEP (REPOSO) durante el modo Heating (Calefacción), el ajuste de la temperatura de la unidad interior desciende gradualmente durante el funcionamiento; durante el modo de refrigeración, el ajuste de la temperatura se incrementa gradualmente durante el funcionamiento. Cuando se alcanza la temperatura ajustada, la unidad interior se desactiva automáticamente.

FUNCIONAMIENTO A MÁXIMA POTENCIA

El producto funcionará a su máxima potencia, lo que resulta conveniente cuando se desea enfriar o calentar rápidamente la sala.

■ Función de limpieza

FILTRO RESISTENTE AL MOHO

El filtro de aire es resistente a la formación de moho, consiguiendo así un uso más limpio y un cuidado más fácil.

FILTRO DE LIMPIEZA DE AIRE DE POLIFENOL CATEQUINA

El filtro de limpieza del aire de polifenol catequina utiliza la electricidad estática para limpiar las pequeñas partículas y el polvo del aire, como el humo del tabaco o el polen de las plantas, que no se ven a simple vista. El filtro contiene catequina, que es muy eficaz frente a distintas bacterias puesto que suprime el crecimiento de las bacterias que absorbe el filtro.

Tenga en cuenta que si el filtro de limpieza del aire está instalado, la cantidad de aire producido disminuirá, provocando un ligero descenso del rendimiento de la unidad interior.

FILTRO DESODORIZANTE DE LOS IONES NEGATIVOS DEL AIRE

Contiene partículas extremadamente pequeñas de cerámica que pueden crear iones de aire negativos, que tienen el efecto de desodorizar y pueden absorber y disminuir los olores del hogar.

■ Mando a distancia

MANDO A DISTANCIA INALÁMBRICO

El mando a distancia inalámbrico ofrece mayor comodidad para controlar el funcionamiento de la unidad interior.

MANDO A DISTANCIA CON CABLE (OPCIONAL)

Se puede utilizar el mando a distancia con cable opcional. El uso del mando a distancia se diferencia en algunos aspectos del mando a distancia inalámbrico.

Se pueden utilizar ambos mandos a distancia simultáneamente. (Pero las funciones están limitadas)

Cuando se utilizan las funciones restringidas en el mando a distancia, se escuchará un pitido, y las lámparas indicadoras de funcionamiento (OPERATION), temporizador (TIMER) y la tercera de la unidad interior parpadearán.

[Funciones restringidas de los mandos inalámbricos]

- SENSOR HUMANO (AHORRO DE ENERGÍA)
- FUNCIONAMIENTO CON CALEFACCIÓN A 10 °C
- FUNCIONAMIENTO DE LA UNIDAD EXTERIOR EN MODO SILENCIOSO
- TEMPORIZADOR SEMANAL
- (Botón ON/OFF) (encendido/apagado)
- TEMPORIZADOR DE PROGRAMA
- TEMPORIZADOR SLEEP (DESCONEXIÓN AUTOMÁTICA)
- FUNCIONAMIENTO A MÁXIMA POTENCIA

NOMBRE DE LAS PIEZAS

UNIDAD INTERIOR

Apertura del panel

Se abre cuando se inicia el funcionamiento y se cierra cuando éste se detiene.

- Por favor, evite tocar o poner los dedos dentro durante la operación de apertura/cierre del panel abierto. Podría resultar dañado.
- Por favor, no mueva manualmente el panel abierto. Si fuerza el movimiento, podría provocar una avería, podría condensarse vapor cerca de las lamas de salida y podrían caer gotas de agua.
- Por favor, no cuelgue objetos en el panel abierto ni coloque objetos sobre el panel cuando esté abierto. Podría provocar una avería.

Sensor humano

Lama deflectora de derecha/izquierda
(detrás de la Rejilla de Dirección del Flujo de Aire)

Rejilla de Entrada

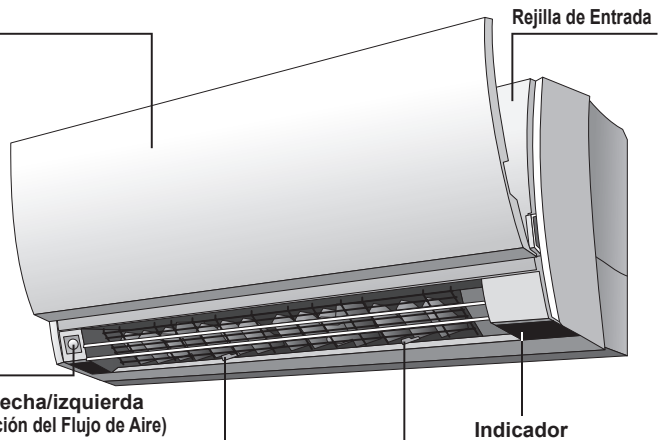

Receptor de señal del mando a distancia y botón MANUAL AUTO (funcionamiento manual/automático)

- Cuando la batería del mando a distancia esté agotada o se haya perdido el mando a distancia, pulse el botón MANUAL AUTO para reiniciar el funcionamiento de emergencia.
- Al mantener pulsado el botón de funcionamiento manual/automático (MANUAL AUTO) durante más de 10 segundos, se iniciará el funcionamiento de refrigeración forzada.
- El funcionamiento de refrigeración forzada se utiliza en el momento de la instalación. Sólo debe utilizarlo personal de mantenimiento autorizado.
- Si la operación de refrigeración forzada se inicia inesperadamente, pulse el botón START/STOP (INICIO/PARADA) para detener el funcionamiento.

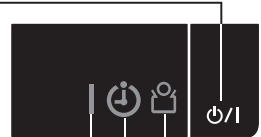

Indicador de FUNCIONAMIENTO (verde)

Se ilumina durante el funcionamiento normal y parpadea lentamente durante la operación de descongelación automática.

Indicador TEMPORIZADOR (naranja)

Si el indicador TEMPORIZADOR parpadea cuando el temporizador está en funcionamiento, indica que se ha producido un error con el ajuste del temporizador. (Consulte la Pág. 22)

Indicador ECONOMY (ECONÓMICO) (verde)

La lámpara indicadora del modo económico (ECONOMY) se ilumina cuando están activados el funcionamiento económico (ECONOMY OPERATION) y el funcionamiento con calefacción a 10 °C (10°C HEAT OPERATION).

Abrir la rejilla de entrada (Consultar Pág. 19)

Filtro de Limpieza de Aire

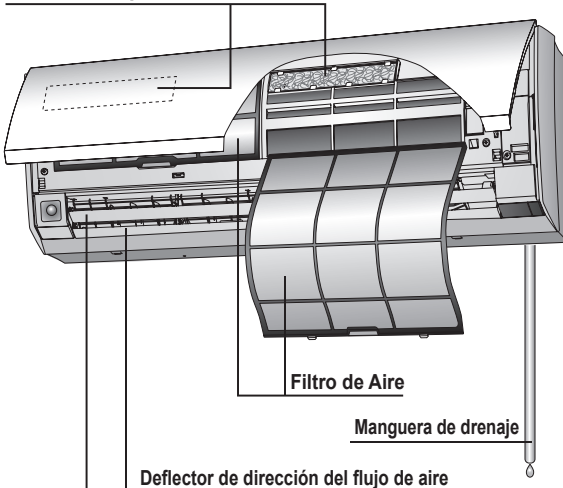

Accesorios de la unidad interior

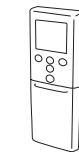

Mando a distancia



Soporte del mando a distancia



Tornillos de rosca (M3 × 12 mm)

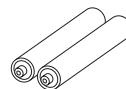

Baterías

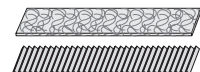

Filtros de limpieza del aire

MANDO A DISTANCIA

► : Consultar página

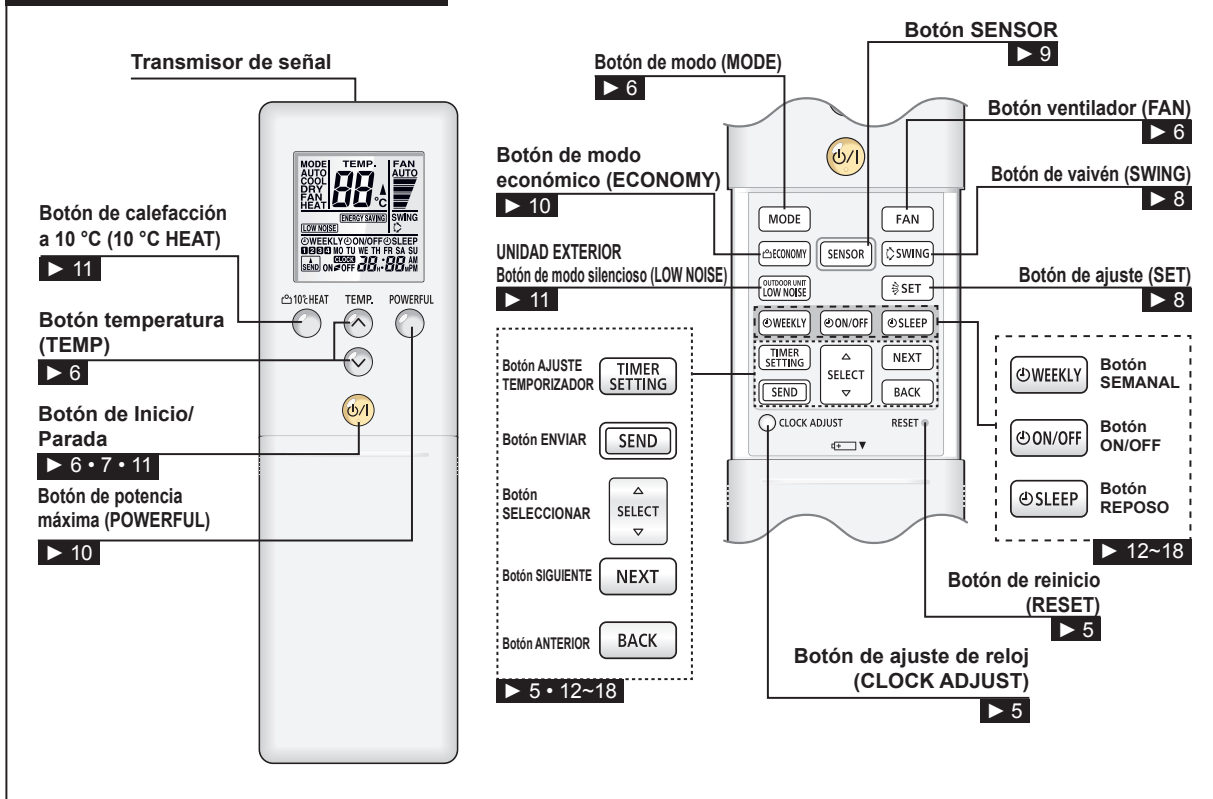

PANTALLA DEL MANDO A DISTANCIA

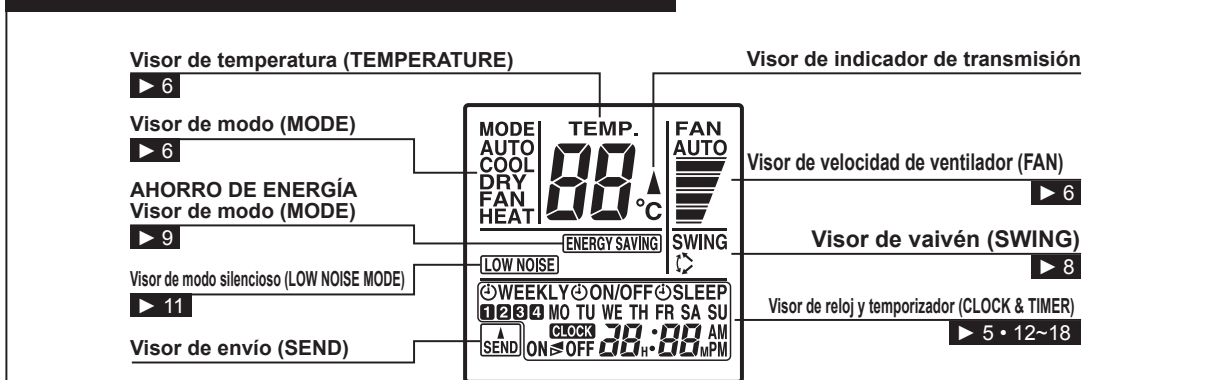

Para facilitar la explicación, en la ilustración siguiente se incluyen todos los indicadores posibles; sin embargo, durante el funcionamiento real, la pantalla sólo mostrará los indicadores correspondientes a la operación en curso.

■ Acerca del funcionamiento de los botones y la pantalla del mando a distancia

Una vez se haya pulsado el botón del mando a distancia, sólo se mostrará la parte en funcionamiento, hasta que la transmisión de la señal se haya completado. Es una función práctica que permite confirmar fácilmente el contenido de la operación.

Ej.) Cuando cambia la temperatura preestablecida de 24 °C a 25 °C durante la operación de refrigeración.

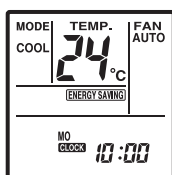

Antes de pulsar el botón

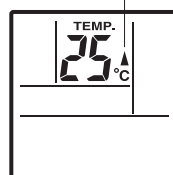

Cuando se pulsa el botón

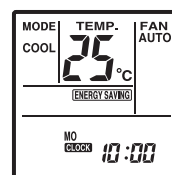

Transmisión completada

PREPARACIÓN

Activar la unidad

Activar el disyuntor de circuito.

Colocar las baterías (R03/LR03 × 2)

- 1 Deslice la cubierta frontal para retirarla.**
Deslícela en la dirección de la flecha.

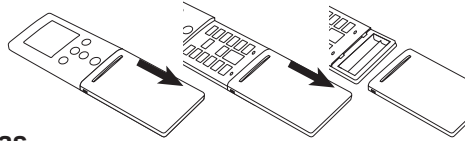

- 2 Inserte las baterías.**
Asegúrese de colocar las baterías siguiendo la polaridad (+ / -) correcta.

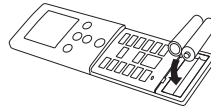

- 3 Coloque la cubierta frontal.**

Ajuste el día de la semana y la hora.

- 1 Pulse el botón de ajuste de reloj (CLOCK ADJUST)  CLOCK ADJUST.**

- 2 Pulse el botón SELECT (SELECCIOANR)  para seleccionar el día de la semana.**

←LU↔MA↔MIÉ↔JUE↔VIE↔SÁB↔DOM→

Pulse en el botón NEXT .

- 3 Pulse los botones SELECT  para ajustar la hora en el reloj.**

 botón: Púlselo para aumentar el tiempo.

 botón: Púlselo para reducir el tiempo.

(Cada vez que pulse los botones, el tiempo avanzará/se reducirá en intervalos de 1 minuto; mantenga los botones pulsados para cambiar la hora rápidamente en intervalos de 10 minutos.)

- 4 Pulse el botón SEND .**

Esto completa el ajuste de la hora e inicia el reloj.

- Pulse el botón SEND cuando se encuentre próximo a la unidad principal. Si lo hace cuando está alejado de la unidad principal, es posible que la señal no se envíe correctamente y los ajustes no se realicen adecuadamente.

Utilizar el mando a distancia

- Para que el mando a distancia funcione correctamente, debe apuntarse hacia el receptor de señal.
- Rango operativo: aprox. 6 m.
- Cuando la unidad interior reciba correctamente una señal, se escuchará un pitido.
- Si no se escucha ningún pitido, vuelva a pulsar el botón del mando a distancia.

Soporte para el mando a distancia

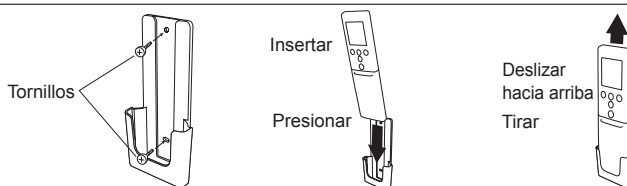

- 1 Instale el Soporte.**
- 2 Ajuste el mando a distancia.**
- 3 Para retirar el mando a distancia (si desea utilizarse manualmente).**

⚠ ¡CUIDADO!

- Evite que los niños se traguen las baterías por accidente.
- Si no va a utilizar el mando a distancia durante un período de tiempo prolongado, retire las baterías para evitar posibles pérdidas y daños en la unidad.
- Si el líquido de la batería entra en contacto con la piel, los ojos o la boca, láveselos con abundante agua y póngase en contacto con un médico.
- Las baterías agotadas deben retirarse inmediatamente y desecharse correctamente, en un contenedor de recogida específico para baterías o deben entregarse a un centro de reciclaje específico.
- No intente recargar las baterías secas.

No mezcle nunca baterías nuevas con baterías usadas ni baterías de distintos tipos. Asimismo, evite utilizar baterías recargables junto con otro tipo de baterías. Bajo condiciones de uso normales, las baterías deberían durar aproximadamente 1 año. Si el alcance del mando a distancia se reduce considerablemente, sustituya las baterías y pulse el botón RESET (RESTABLECER) con la punta de un bolígrafo u otro objeto pequeño.

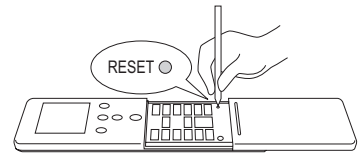

Incorrecto

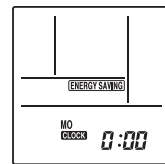

En el estado inicial (o cuando lo reinicie), la función de AHORRO DE ENERGÍA se activa. (Consulte la Página 9)

⚠ ¡CUIDADO!

- Si existe una cortina o un muro entre el mando a distancia y el receptor, la señal no llegará a dicho receptor.
- Cuando el receptor recibe una luz intensa, es posible que el acondicionador de aire no funcione correctamente. Evite la exposición directa a la luz del sol y mantenga la parte que recibe las señales alejada de la luz y de las televisiones con pantalla plana. Es posible que la señal no se reciba en salas con luces fluorescentes instantáneas (como, por ejemplo, las de tipo inversor). En tales casos, consulte, por favor, en el establecimiento donde adquirió el producto.
- Coloque, por favor, el mando a distancia en un lugar en el que no pueda verse afectado por el calor de la luz solar o de la calefacción.
- Por favor, evite que el mando a distancia sufra fuertes impactos y no derrame agua sobre el mismo.

FUNCIONAMIENTO

Poner en funcionamiento

Pulse el botón **START/STOP (INICIO/PARADA)** .

El Indicador OPERATION (FUNCIONAMIENTO) de la unidad interior (verde) se iluminará. El acondicionador de aire empezará a funcionar.

Seleccionar el Modo de Funcionamiento

Pulse el botón **MODE (MODO)**  para seleccionar el modo deseado.

Cada vez que pulse el botón, el modo cambiará en el orden siguiente.



Unos 3 segundos más tarde, volverá a mostrarse la pantalla entera.

Ajustar la temperatura

Pulse el botón **TEMP. (TEMPERATURA)**  .

^ botón: Pulse para subir el ajuste de la temperatura.

✓ botón: Pulse para disminuir el ajuste de la temperatura.

● Ajustes de rango de temperatura:

AUTO	18-30 °C
FRÍO/SECO	18-30 °C
CALOR.....	16-30 °C

La temperatura no puede utilizarse para ajustar la temperatura de la habitación durante el modo FAN (VENTILADOR) (la temperatura no se mostrará en la pantalla del mando a distancia).

Unos 3 segundos más tarde, volverá a mostrarse la pantalla entera.

El ajuste de la temperatura debe considerarse como un valor estándar, y puede variar ligeramente de la temperatura real de la habitación.

Ajustar la velocidad del ventilador

Pulse en el botón **FAN (VENTILADOR)** .

Cada vez que pulse el botón, la velocidad del ventilador cambiará en el orden siguiente:



Unos 3 segundos más tarde, volverá a mostrarse la pantalla entera.

Si está ajustado en AUTO:

Calefacción: El ventilador funciona para hacer circular el aire caliente de forma óptima. Sin embargo, el ventilador funcionará a muy baja velocidad cuando la temperatura del aire emitido por la unidad interior sea baja.

Refrigeración: Cuando la temperatura de la habitación se acerca a la temperatura ajustada, la velocidad del ventilador disminuye.

Cuando la temperatura de la habitación se acerca a la temperatura ajustada, es posible que, en ocasiones, el ventilador de la unidad interior se detenga, para ahorrar energía.

Ventilador : El ventilador gira a velocidad MED (media).

Funcionamiento SUPERSILENCIOSO

Se inicia el funcionamiento SUPERSILENCIOSO. El flujo de aire de la unidad interior se reducirá para un funcionamiento más silencioso.

● El funcionamiento SUPERSILENCIOSO no puede utilizarse durante el modo DRY (Seco). (Sucede lo mismo cuando el modo Dry (Seco) está seleccionado durante el funcionamiento del modo AUTO).

● Durante el funcionamiento SUPERSILENCIOSO, el rendimiento de las funciones de calefacción y refrigeración se reducirá ligeramente. Si la habitación no se calienta/enfría al utilizar el funcionamiento SUPERSILENCIOSO, ajuste la velocidad del ventilador de la unidad interior.

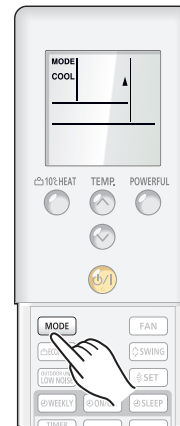

Ejemplo: si está ajustado en COOL.



Ejemplo: si está ajustado en 26 °C.

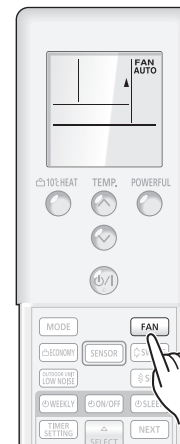

Ejemplo: Si está ajustado en AUTO.

FUNCIONAMIENTO

Acerca del Funcionamiento del CAMBIO AUTOMÁTICO

AUTO: ● Si el funcionamiento del CAMBIO AUTOMÁTICO se selecciona primero, el ventilador funcionará a una velocidad muy baja durante algunos minutos, durante los cuales la unidad detectará las condiciones de la habitación y seleccionará el modo de funcionamiento adecuado.

Si la diferencia entre el ajuste de la temperatura y la temperatura real de la habitación es superior a +2 °C → Operación de refrigeración o secado

Si la diferencia entre el ajuste de la temperatura y la temperatura real de la habitación es de ±2 °C → Determinado por la temperatura exterior

Si la diferencia entre el ajuste de la temperatura y la temperatura real de la habitación es superior a -2 °C → Operación de calefacción

- Cuando la unidad interior haya ajustado la temperatura de la habitación para aproximarse a la temperatura ajustada, comenzará a supervisar el funcionamiento. En el modo de funcionamiento de supervisión, el ventilador funcionará a baja velocidad. Si la temperatura de la habitación cambia posteriormente, la unidad interior volverá a seleccionar el funcionamiento adecuado (calefacción, refrigeración) para ajustar la temperatura al valor establecido en la temperatura.
- Si el modo seleccionado automáticamente por la unidad interior no es satisfactorio, seleccione un modo de funcionamiento (CALOR, FRÍO, SECO, VENTILADOR).

Acerca del Funcionamiento de los Modos

Calefacción: ● Utilícelo para calentar la habitación.

- Cuando se selecciona el modo Heating (Calefacción), la unidad interior funcionará con una velocidad del ventilador muy baja durante entre 3 y 5 minutos, después de lo cual cambiará al ajuste de ventilador seleccionado. Este período de tiempo permite que la unidad interior se caliente antes de empezar a funcionar a pleno rendimiento.
- Cuando la temperatura de la habitación es muy baja, puede formarse escarcha en la unidad exterior y su rendimiento puede disminuir. Para eliminar esta escarcha, el acondicionador de aire iniciará automáticamente el ciclo de descongelación cada cierto tiempo. Durante la operación de descongelación automática, el Indicador OPERATION (FUNCIONAMIENTO) parpadeará y la operación de calefacción se interrumpirá.
- Después de que se inicie la operación de calefacción, transcurrirá algún tiempo antes de que la habitación se caliente.

Refrigeración: ● Utilícelo para refrigerar la habitación.

Seco: ● Utilícelo para conseguir un efecto de refrigeración suave a la vez que deshumidifica la habitación.

- No es posible calentar la habitación durante el modo Dry (Seco).
- Durante el modo Dry (Seco), la unidad interior funciona a menor velocidad; para poder ajustar la humedad de la habitación, el ventilador de la unidad interior puede detenerse de vez en cuando. Además, el ventilador puede funcionar a muy baja velocidad al ajustar la humedad de la habitación.
- La velocidad del ventilador no puede cambiarse manualmente si el modo Dry (Seco) está seleccionado.

Ventilador: ● Utilícelo para hacer circular el aire por la habitación.

Durante la calefacción:

Ajuste la temperatura a una temperatura superior a la temperatura actual de la habitación. El modo de calefacción (Heating) no funcionará si la temperatura está ajustada a un valor inferior a la temperatura real de la habitación.

Durante el modo refrigeración/seco (Cooling/Dry):

Ajuste la temperatura a una temperatura inferior a la temperatura actual de la habitación. Los modos de refrigeración y seco (Cooling /Dry) no funcionarán si la temperatura está ajustada en un valor superior a la temperatura real de la habitación (en el modo de refrigeración (Cooling), solo funcionará el ventilador).

Durante el modo ventilador:

No puede utilizar la unidad interior para calentar y refrigerar la habitación.

Detener el Funcionamiento

Pulse el botón START/STOP (INICIO/PARADA) .

El Indicador OPERATION (FUNCIONAMIENTO) (verde) se apagará.

AJUSTAR LA DIRECCIÓN DE LA CIRCULACIÓN DE AIRE

La dirección vertical (arriba-abajo) del flujo de aire se ajusta pulsando el botón SET (AJUSTAR) del mando a distancia. La dirección horizontal (derecha-izquierda) del flujo de aire se ajusta manualmente, moviendo las rejillas de dirección del flujo de aire. Siempre que realice ajustes del flujo de aire horizontal, inicie el funcionamiento del acondicionador de aire y compruebe que las rejillas de dirección de aire verticales estén paradas.

Ajuste de la Dirección Vertical del Flujo de Aire

Pulse en el botón SET (AJUSTAR) .

Cada vez que se pulsa el botón, la dirección del aire cambiará de la forma siguiente:

1 ↔ 2 ↔ 3 ↔ 4 ↔ 5 ↔ 6 ↔ 7

Tipos de ajuste de la dirección del flujo de aire:

1, 2, 3, 4 : Durante el modo refrigeración/seco (Cooling/Dry):

4, 5, 6, 7 : Durante la calefacción

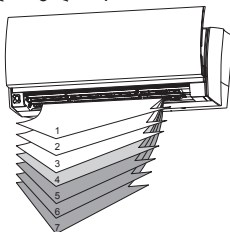

La pantalla del mando a distancia no cambia.

- Use los ajustes de la dirección del aire dentro de los rangos indicados a continuación.
- La dirección del flujo de aire vertical se ajusta automáticamente tal como se indica a continuación, en función del tipo de operación que se haya seleccionado.

Durante el modo Cooling/Dry (refrigeración/seco): Flujo horizontal 1

Durante la calefacción : Flujo descendiente 6

- En el funcionamiento en modo AUTO, en los primeros minutos después de iniciarse la operación, el flujo de aire será horizontal 1; durante este período, no podrá ajustarse la dirección del flujo de aire.

El ajuste de la dirección del flujo de aire pasa temporalmente a 1 cuando la temperatura del flujo de aire es baja al comienzo del modo Heating (Calefacción).

Ajuste Derecha-Izquierda

Ajustar las rejillas Derecha-Izquierda.

- Mueva las rejillas derecha/izquierda para orientar el flujo de aire en la dirección deseada.

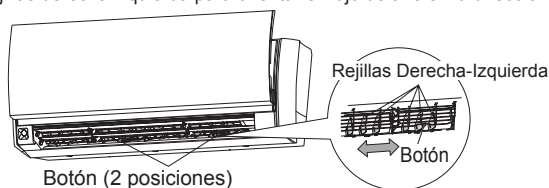

FUNCIONAMIENTO DE VAIVÉN

El producto mueve las lamas de flujo de aire hacia arriba y hacia abajo para enviar el aire frío o caliente por toda la habitación.

Para seleccionar el funcionamiento de VAIVÉN

Presione el botón SWING (vaivén) .

Se iluminará el visor SWING (VAIVÉN) .

En este modo, las rejillas de dirección del flujo de aire oscilarán automáticamente para dirigir el flujo de aire arriba y abajo.

Para detener el funcionamiento de VAIVÉN

Pulse otra vez el botón SWING (VAIVÉN) .

Se apagará el visor SWING (VAIVÉN) .

La dirección del flujo de aire regresará al ajuste anterior.

Acerca de la operación de VAIVÉN

Durante el modo refrigeración/seco (Cooling/Dry) : Oscila entre 1 y 4.

Durante la calefacción : Oscila entre 4 y 7.

- El funcionamiento en modo SWING (VAIVÉN) puede detenerse temporalmente si el ventilador del acondicionador de aire no funciona, o si funciona a una velocidad muy baja.

⚠ ¡PELIGRO!

- No coloque nunca los dedos ni objetos extraños dentro de los orificios de salida, puesto que en su interior hay un ventilador que gira a gran velocidad y que podría ocasionar lesiones personales.

- Utilice siempre el botón SET del mando a distancia para ajustar las lamas deflectoras del flujo de aire vertical. Si intenta moverlos manualmente podría generar un funcionamiento incorrecto; en este caso, pare el equipo y póngalo de nuevo en marcha. Las rejillas deberían empezar a moverse correctamente de nuevo.

- Cuando use los modos Cooling (Refrigeración) y Dry (Seco), no ajuste los deflectores de dirección del flujo de aire en el rango de calefacción (4 - 7) durante largos períodos de tiempo, puesto que el vapor de agua podría condensarse cerca de los deflectores de salida y podrían caer gotas de agua desde la unidad interior. En los modos Cooling (Refrigeración) y Dry (Seco), si deja más de 30 minutos los deflectores de dirección del flujo de aire en el rango de calefacción, regresarán automáticamente a la posición 3.

- Cuando en la habitación en la que regula el flujo de aire haya bebés, niños, gente mayor o enfermos deberá realizar los ajustes con cautela.

⚠ ¡CUIDADO!

- Cuando ajuste las Rejillas Derecha-Izquierda, primero es necesario detener las rejillas Verticales (arriba-abajo) y comprobar que estén totalmente paradas antes de ajustar la dirección.

SENSOR HUMANO (AHORRO DE ENERGÍA)

Esta función controla automáticamente el ajuste de la temperatura cuando no hay nadie presente en la habitación y evita gastar electricidad.

Para activar el AHORRO DE ENERGÍA

EL AHORRO DE ENERGÍA se ajusta en el momento de la compra.

Pulse el botón **SENSOR** .

“**ENERGY SAVING**” en el mando a distancia parpadeará.

- EL AHORRO DE ENERGÍA está ajustado.
- Estará encendido hasta que el ajuste de AHORRO DE ENERGÍA haya sido desactivado.

Para desactivar el AHORRO DE ENERGÍA

Pulse el botón **SENSOR** .

“**ENERGY SAVING**” en el mando a distancia no seguirá apareciendo.

- EL AHORRO DE ENERGÍA está desactivado.

Acerca del funcionamiento en modo AHORRO DE ENERGÍA

Si ninguna persona entra en la habitación durante aproximadamente 20 minutos, la temperatura ajustada se controlará automáticamente.

(Cuando una persona regresa a la habitación, el sensor humano lo detectará y, automáticamente, revertirá al ajuste original.)

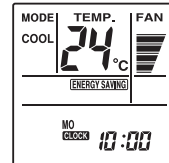

(Si EL AHORRO DE ENERGÍA está ajustado)

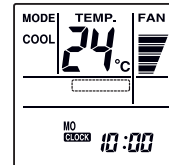

(Si EL AHORRO DE ENERGÍA está apagado)

Modo de funcionamiento	Detalles de funcionamiento (si no hay ninguna persona en la habitación durante un breve espacio de tiempo)
Modo Frío/Seco	La temperatura ajustada incrementará un máximo de, aproximadamente, 2°C.
Modo de calefacción	La temperatura ajustada disminuirá un máximo de, aproximadamente, 4°C.
Funcionamiento automático	Esto ejecuta la función AHORRO DE ENERGÍA para el modo seleccionado automáticamente (Frío/Calefacción/Seco)

- Cuando se utiliza junto con el TEMPORIZADOR DE REPOSO (Pág. 15), el TEMPORIZADOR DE REPOSO tendrá prioridad.
- Durante el FUNCIONAMIENTO CON CALEFACCIÓN A 10°C, si no hay ninguna persona en la habitación, la temperatura ajustada no cambiará.

- El rango de aplicación es el siguiente.

Ángulo vertical 90° (visión lateral)

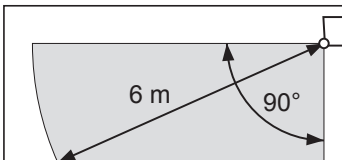

Ángulo lateral 100° (visión superior)

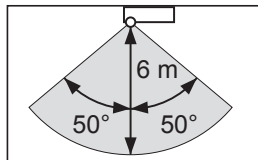

Acerca del SENSOR HUMANO

- Detalles acerca de la detección mediante el sensor humano
 - El sensor humano detecta la presencia de personas en la habitación buscando movimiento.

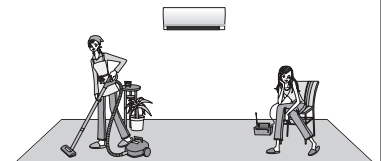

Aviso

- Debido a que el sensor humano detecta la luz infrarroja emitida por las personas, es posible que en algunos casos la detección sea incorrecta.

Situaciones en las que el sensor no detectará personas en la habitación, incluso a pesar de que se encuentren en ella

- Cuando la temperatura sea elevada y la diferencia con la temperatura corporal de las personas sea pequeña. (Como en el verano cuando la temperatura es de 30°C o superior)
- Cuando hay una persona en la habitación pero no se mueve durante un período prolongado de tiempo.
- Cuando una persona se encuentra detrás de un sofá, un mueble, un cristal o en situaciones similares.
- Cuando una persona viste prendas extremadamente gruesas y está de espaldas al sensor.

Situaciones en las que el sensor detectará incorrectamente la presencia de personas en la habitación, incluso a pesar de que no haya ninguna persona

- Cuando haya un gato o un perro moviéndose por la habitación.
- Cuando el viento mueva las cortinas o las hojas de una planta.
- Cuando haya un ventilador eléctrico oscilante en funcionamiento.

FUNCIONAMIENTO A MÁXIMA POTENCIA

El producto funcionará a su máxima potencia, lo que resulta conveniente cuando se desea enfriar o calentar rápidamente la sala. Inicie el funcionamiento del acondicionador de aire antes de realizar este procedimiento.

Utilizar el funcionamiento a MÁXIMA POTENCIA (POWERFUL)

Pulse el botón **POWERFUL** .

El pitido emitido cuando se pulsa este botón es distinto al del resto de botones.

Inicio del funcionamiento a máxima potencia: 3 pitidos (Pi Pi Pi) / Otros: 2 pitidos (Pi Pi)

Detener el funcionamiento a MÁXIMA POTENCIA (POWERFUL)

Pulse el botón **POWERFUL**  de nuevo.
Se iniciará el funcionamiento normal.

Acerca del funcionamiento a MÁXIMA POTENCIA (POWERFUL)

Refrigeración/Seco ● El modo de funcionamiento a máxima potencia se apaga cuando la temperatura de la habitación alcanza la temperatura ajustada o cuando han transcurrido 20 minutos desde que se estableció el modo de funcionamiento POWERFUL. Sin embargo, no se apaga automáticamente transcurrido cierto tiempo desde que se ajustó el modo de funcionamiento POWERFUL.

Calefacción ● El modo de funcionamiento a máxima potencia se apaga cuando la temperatura de la habitación supera la temperatura ajustada o cuando han transcurrido 20 minutos desde que se estableció el modo de funcionamiento POWERFUL. Sin embargo, no se apaga automáticamente transcurrido cierto tiempo desde que se ajustó el modo de funcionamiento POWERFUL.

- La dirección del aire y la tasa de flujo de aire se ajustan automáticamente en el modo de funcionamiento POWERFUL. La dirección del aire puede modificarse mediante el botón de ajuste de la dirección.
- Los modos de funcionamiento POWERFUL (MÁXIMA POTENCIA) y ECONOMY (ECONÓMICO) no pueden ajustarse simultáneamente. Tendrá prioridad aquella función cuyo botón se haya pulsado en último lugar.
- Si el funcionamiento a máxima potencia se ajusta cuando "LOW NOISE" o "ENERGY SAVING", "LOW NOISE" o "ENERGY SAVING" se ejecutarán una vez haya finalizado el funcionamiento a máxima potencia.

FUNCIONAMIENTO ECONÓMICO

Inicie el funcionamiento del acondicionador de aire antes de realizar este procedimiento.

Para utilizar el funcionamiento económico

Pulse el botón de modo económico (ECONOMY) .

El piloto indicador ECONOMY (verde) se iluminará.

Empieza el funcionamiento ECONOMY (ECONÓMICO).

Para detener el funcionamiento económico

Pulse otra vez el botón de modo económico (ECONOMY) .

El indicador (verde) ECONOMY (ECONÓMICO) se apagará.

Se iniciará el funcionamiento normal.

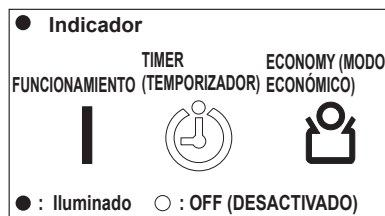

Acerca del funcionamiento económico

- Con el modo ECONOMY (ECONÓMICO), la temperatura de la habitación será algo más elevada que la temperatura ajustada en el modo de refrigeración y más baja que la ajustada en el modo de calefacción. Por lo tanto, el modo económico puede ahorrar más energía que los demás modos normales.
- Al máximo rendimiento, el funcionamiento económico supone aproximadamente el 70 % del funcionamiento normal del acondicionador de aire para refrigeración y calefacción.
- Si la habitación no se refrigera (o calienta) bien durante el funcionamiento en modo ECONÓMICO, seleccione el funcionamiento normal.
- Durante el período de supervisión en el modo AUTO, el funcionamiento del acondicionador de aire no cambiará al modo ECONOMY (ECONÓMICO) si ha seleccionado el funcionamiento en modo ECONOMY (ECONÓMICO) pulsando el botón del modo ECONOMY (ECONÓMICO).

10 °C HEAT (FUNCIONAMIENTO A 10 °C)

Utilizar la operación de CALEFACCIÓN A 10 °C

10°C HEAT

Pulse el botón **10 °C. HEAT** .

El indicador ECONOMY (ECONÓMICO) (verde) se iluminará.

Detener la operación de CALEFACCIÓN A 10 °C

Pulse el botón **START/STOP** .

El indicador (verde) ECONOMY (ECONÓMICO) se apagará.
Se detiene el funcionamiento.

Acerca del Funcionamiento a 10 °C

- El modo Heating (Calor) no funcionará si la temperatura de la habitación es lo suficientemente alta.
- La temperatura de la habitación se puede mantener a 10 °C pulsando el botón de calefacción a 10 °C (10 °C HEAT) , para evitar que descienda demasiado.

Cuando el FUNCIONAMIENTO A 10 °C está en marcha, sólo podrá usar las siguientes operaciones.

-  SET (AJUSTE)

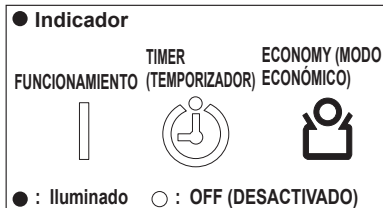

FUNCIONAMIENTO DE LA UNIDAD EXTERIOR EN MODO SILENCIOSO

El modo de funcionamiento SILENCIOSO DE LA UNIDAD EXTERIOR reduce el nivel de ruido de dicha unidad al suprimir la velocidad del ventilador y el número de rotaciones del compresor.

Es efectivo cuando no hay ruidos en el área circundante como, por ejemplo, por la noche.

Utilizar el funcionamiento SILENCIOSO DE LA UNIDAD EXTERIOR

Pulse el botón **OUTDOOR UNIT LOW NOISE (MODO SILENCIOSO UNIDAD EXTERIOR)** .

"LOW NOISE" (SILENCIOSO) aparece en la pantalla del mando a distancia "**LOW NOISE**".

Detener el funcionamiento SILENCIOSO DE LA UNIDAD EXTERIOR

Pulse el botón **OUTDOOR UNIT LOW NOISE (MODO SILENCIOSO UNIDAD EXTERIOR)** .

"LOW NOISE" (SILENCIOSO) desaparece en la pantalla del mando a distancia "**LOW NOISE**".

Se iniciará el funcionamiento normal.

Acerca del FUNCIONAMIENTO DE LA UNIDAD EXTERIOR EN MODO SILENCIOSO

- El modo de funcionamiento SILENCIOSO de la UNIDAD EXTERIOR puede utilizarse durante la refrigeración, la calefacción o el funcionamiento automático. No puede utilizarse en el modo FAN (VENTILADOR) ni en el modo DRY (SECO).
- El ajuste del funcionamiento SILENCIOSO DE LA UNIDAD EXTERIOR se guarda incluso si se detiene el acondicionador de aire. El visor se mantiene también en el mando a distancia.
- Cuando la velocidad del ventilador y el número de rotaciones del compresor de la unidad exterior se han reducido suficientemente, el modo de funcionamiento SILENCIOSO DE LA UNIDAD EXTERIOR deja de reducir la velocidad del ventilador y el número de rotaciones del compresor.
- Además, si el funcionamiento a máxima potencia se ajusta cuando "**LOW NOISE**" o "**ENERGY SAVING**", "**LOW NOISE**" o "**ENERGY SAVING**" se ejecutarán una vez haya finalizado el funcionamiento a máxima potencia.
- Cuando la temperatura del aire exterior es elevada, no puede ejecutarse incluso a pesar de que se haya ajustado.
- Cuando la velocidad de giro del compresor y la velocidad del ventilador son lo suficientemente bajas, no puede ejecutarse incluso a pesar de que se haya ajustado.

FUNCIONAMIENTO MANUAL AUTO

Utilice el funcionamiento manual/automático (MANUAL AUTO) en el caso de que el mando a distancia se pierda o cuando se agote la batería.

Cómo Utilizar los Controles de la Unidad Principal

Pulse el botón de funcionamiento manual/automático (MANUAL AUTO)

 durante más de 3 segundos y menos de 10 segundos en el indicador.

Para detener el funcionamiento, pulse otra vez el botón de funcionamiento manual/automático (MANUAL AUTO)  durante 3 segundos.

Acerca del botón MANUAL AUTO (manual/automático) , consulte, por favor, la página 3.

Es-11

- Cuando el acondicionador de aire se utiliza con los controles del botón MANUAL AUTO, funcionará bajo el mismo modo que el modo AUTO seleccionado en el mando a distancia (consulte la página 7).
- La velocidad del ventilador seleccionada será "AUTO" y el ajuste de la temperatura será estándar (24 °C).

OPERACIÓN CON TEMPORIZADOR ON/OFF (ACTIVACIÓN/DESACTIVACIÓN)

- TEMPORIZADOR DE ACTIVACIÓN : El acondicionador de aire empezará a funcionar en la hora establecida.
- TEMPORIZADOR DE DESACTIVACIÓN : El acondicionador de aire dejará de funcionar en la hora establecida.
- Antes de utilizar la función de temporizador, asegúrese de que la hora del mando a distancia sea la correcta.

Utilizar el temporizador de activación y el temporizador de desactivación

1 Pulse el botón **TIMER SETTING (AJUSTE DEL TEMPORIZADOR)**  .



Al principio, “**ON/OFF**” parpadeará. Pulse el botón **SELECT (SELECCIONAR)**  y seleccione “**ON**” o “**OFF**” en “**ON/OFF**”.

Pulse el botón **NEXT (SIGUIENTE)**  .

2 Pulse el botón **SELECT (SELECCIONAR)**  para ajustar la hora de activación o desactivación deseada.

3 Pulse el botón **SEND (ENVIAR)**  .

En el caso de que el temporizador esté ON (activación), el acondicionador de aire dejará de funcionar.

Si desea cancelar el ajuste mientras lo está realizando, pulse el botón **TIMER SETTING (AJUSTE TEMPORIZADOR)**  en lugar de pulsar el botón **SEND (ENVIAR)** .

Cancelar el temporizador de activación y el temporizador de desactivación

1 Pulse el botón **ON/OFF**  cuando “**ON/OFF**” aparezca.

2 “**ON/OFF**” desaparecerá de la pantalla.

- Pulse el botón **ON/OFF (ACTIVACIÓN/DESACTIVACIÓN)**  mientras “**ON/OFF**” no aparece, para ajustar de nuevo el **TEMPORIZADOR DE ACTIVACIÓN (DESACTIVACIÓN)** a la hora que ajustó la última vez.
- No es posible combinar el **TEMPORIZADOR SEMANAL**, **EL TEMPORIZADOR DE ACTIVACIÓN/DESACTIVACIÓN (TEMPORIZADOR DE PROGRAMA)** y el **TEMPORIZADOR DE REPOSO**.



“**ON/OFF**” • “**ON**” o “**OFF**” parpadearán.

Detener el Funcionamiento del Acondicionador de Aire cuando el Temporizador está Activo

Pulse el botón **START/STOP (INICIO/PARADA)** .

OPERACIÓN DEL TEMPORIZADOR DE PROGRAMA

- El temporizador de programa permite integrar las operaciones de activación y desactivación del temporizador en una sola secuencia. La secuencia puede suponer 1 transición de temporizador OFF a temporizador ON, o de temporizador ON a temporizador OFF, dentro de un período de 24 horas.
- Antes de utilizar la función de temporizador, asegúrese de que la hora del mando a distancia sea la correcta.

Utilizar el temporizador de PROGRAMA

1 Pulse el botón **TIMER SETTING (AJUSTE DEL TEMPORIZADOR)** .

Al principio, “ WEEKLY” parpadeará. Pulse el botón

SELECT (SELECCIONAR)  para seleccionar “ ON/OFF” en “ ON/OFF”.

Pulse el botón **NEXT (SIGUIENTE)** .



2 Pulse el botón **SELECT (SELECCIONAR)** para ajustar la hora de activación deseada.

Pulse el botón **NEXT (SIGUIENTE)** .

3 Pulse el botón **SELECT (SELECCIONAR)** para ajustar la hora de activación deseada.

4 Pulse el botón **SEND (ENVIAR)** .



En el caso de que el temporizador esté ON (activación), el acondicionador de aire dejará de funcionar.

Si desea cancelar el ajuste mientras lo está realizando, pulse el botón **TIMER SETTING (AJUSTE TEMPORIZADOR)**  en lugar de pulsar el botón **SEND (ENVIAR)** .

Cancelar el temporizador PROGRAMA

1 Pulse el botón **ON/OFF** cuando “ ON/OFF” aparezca.

2 “ ON/OFF” desaparecerá de la pantalla.

- Pulse el botón **ON/OFF (ACTIVACIÓN/DESACTIVACIÓN)**  mientras “ ON/OFF” no aparece, para ajustar de nuevo el TEMPORIZADOR DE ACTIVACIÓN (DESACTIVACIÓN) a la hora que ajustó la última vez.
- Ejecute sólo una vez la operación con **OFF TIMER (TEMPORIZADOR DE DESACTIVACIÓN)** y **ON TIMER (TEMPORIZADOR DE ACTIVACIÓN)** combinados. (OFF → ON o ON → OFF una vez)
- Aparte del TEMPORIZADOR DE DESACTIVACIÓN y EL TEMPORIZADOR DE ACTIVACIÓN, se ejecutará el temporizador que tenga establecida la hora más próxima a la hora actual. Puede mostrar la secuencia de operación utilizando las flechas de la parte de la pantalla del mando a distancia (“◀” o “▶”).
- No es posible combinar el TEMPORIZADOR SEMANAL, EL TEMPORIZADOR DE ACTIVACIÓN/DESACTIVACIÓN (TEMPORIZADOR DE PROGRAMA) y el TEMPORIZADOR DE REPOSO..
- El TEMPORIZADOR DE PROGRAMA no puede ajustarse por adelantado para tiempos superiores a 24 horas.



Parpadearán “ ON/OFF” • “ ON/OFF”.

Detener el Funcionamiento del Acondicionador de Aire cuando el Temporizador está Activo

Pulse el botón **START/STOP (INICIO/PARADA)** .



FUNCIONAMIENTO DEL TEMPORIZADOR SLEEP (REPOSO)

Puede ajustar el OFF TIMER (TEMPORIZADOR DE DESACTIVACIÓN) a cualquier hora en la que desee irse a dormir. El producto ajusta la temperatura para que resulte adecuada para dormir, lo que le permite descansar cómodamente. Una vez haya establecido la hora deseada, puede ajustar fácilmente el temporizador para que se ejecute a la hora siguiente pulsando el botón SLEEP (REPOSO) .

Utilizar el Temporizador SLEEP (REPOSO)

1 Pulse el botón **TIMER SETTING (AJUSTE DEL TEMPORIZADOR)** .

“ WEEKLY” se mostrará parpadeando al principio.



Pulse el botón **SELECT (SELECCIONAR)**  para seleccionar “ SLEEP”.

Pulse el botón **NEXT (SIGUIENTE)** .

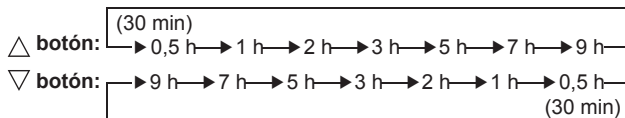
2 Pulse el botón **SELECT (SELECCIONAR)**  para ajustar la hora de desactivación deseada.



3 Pulse el botón **SEND (ENVIAR)** .

Si desea cancelar el ajuste mientras lo está realizando, pulse el botón **TIMER SETTING (AJUSTE TEMPORIZADOR)**  en lugar de pulsar el botón **SEND (ENVIAR)** .

Cancelar el Temporizador SLEEP (REPOSO)

1 Pulse el botón **SLEEP (REPOSO)**  cuando aparezca “ SLEEP”.

2 “ SLEEP” desaparecerá de la pantalla.

Acerca del Temporizador SLEEP (REPOSO)

Para evitar un calentamiento o enfriamiento excesivo durante el reposo, el botón de la función SLEEP (REPOSO) modifica automáticamente el ajuste de la temperatura en función del ajuste del tiempo realizado. Cuando se ha sobrepasado la hora seleccionada, el acondicionador de aire se detiene por completo.

Durante la operación de Calefacción:

Cuando se ajusta el temporizador SLEEP (REPOSO), el ajuste de la temperatura baja automáticamente 1 °C cada 30 minutos. Cuando el ajuste de la temperatura ha disminuido un total de 4 °C, dicho ajuste de temperatura se mantiene hasta que se ha sobrepasado la hora, momento en el que el acondicionador de aire se para automáticamente.

Ajuste del temporizador SLEEP (REPOSO)

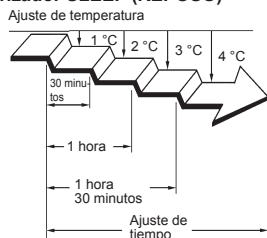

Durante el funcionamiento de refrigeración/secado:

Cuando se ha ajustado la hora del temporizador SLEEP (REPOSO), el ajuste de la temperatura aumenta automáticamente 1 °C cada hora. Cuando el ajuste de la temperatura ha subido un total de 2 °C, dicho ajuste de temperatura se mantiene hasta que se ha sobrepasado la hora, momento en el que el acondicionador de aire se para automáticamente.

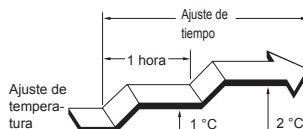

Ajuste del temporizador SLEEP (REPOSO)



Parpadearán “OFF” • “ SLEEP”.

Detener el Funcionamiento del Acondicionador de Aire cuando el Temporizador está Activo

Pulse el botón **START/STOP (INICIO/PARADA)** .

- Cuando pulse el botón SLEEP (REPOSO)  mientras  no se muestra en la pantalla, se establecerá el SLEEP TIMER (TEMPORIZADOR DE REPOSO) que se ajustó la última vez.
- El TEMPORIZADOR SEMANAL, el TEMPORIZADOR ON/OFF (temporizador de programa) y el TEMPORIZADOR DE REPOSO no pueden combinarse.

FUNCIONAMIENTO DEL TEMPORIZADOR SEMANAL

Utilización en casos de temporizador SEMANAL

Es posible combinar el "OFF Timer" (temporizador desactivado) durante el que se detendrá el funcionamiento y el "ON Timer" (temporizador activado) durante el que se iniciará el funcionamiento. Además, pueden aplicarse hasta 4 reservas (programa 1~4) para un día y 28 para una semana.

Antes de crear el programa, ajuste la semana y la hora y envíe los datos al acondicionador de aire.

Si no se ajustan la semana y la hora, el programa no funcionará en la hora establecida.

Consulte, por favor, [Ajuste el día de la semana y la hora] (Pág. 5).

Cuando haya realizado los ajustes, la operación establecida funcionará cada día y cada semana.

Ejemplo de cómo ajustar el temporizador 1

Lunes a viernes

Programa 1 Ajuste el ON Timer (temporizador de activación) con una temperatura de 24°C para las 7:00. Programa 2 Ajuste el OFF timer (temporizador de desactivación) para las 9:00.

Programa 3 Ajuste el ON Timer (temporizador de activación) con una temperatura de 26°C para las 17:00. Programa 4 Ajuste el OFF timer (temporizador de desactivación) para las 11:00.

Sábado

Programa 1 ~ 4 Sin ajustes de temporizador.

Domingo

Si ajusta el OFF Timer (temporizador de desactivación) para el programa 1, a las 9:00, programa 2 a las 11:00, programa 3 a las 17:00, y programa 4 a las 23:00.

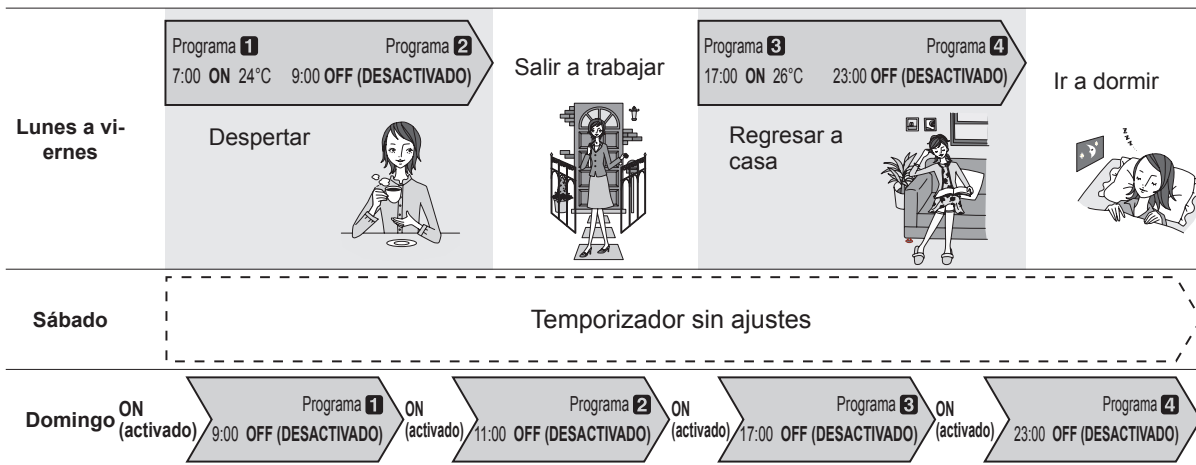

Ejemplo de cómo ajustar el temporizador 2

Puede especificar una temperatura determinada en el ajuste ON (activación) del TEMPORIZADOR SEMANAL.

* Puede ajustar la temperatura para Auto, Cool (frío) y Dry (seco) dentro de un rango de 18-30°C, y para Heat (calor) dentro de un rango de 10 ó 16-30°C.

Incluso si ajusta a 10, 16, o 17°C, si hace funcionar el producto en modo Auto, Cool (frío) o Dry (seco), funcionará a 18°C.

Durante la temporada de calefacción, incluso si configura ajustes detallados de temperatura baja para cuando no hay ninguna persona en la habitación y alta para cuando hay alguien, el acondicionador de aire se apagará automáticamente.



¡CUIDADO!

- Las operaciones distintas a la de ajuste de temperatura serán las mismas que la última vez que se detuvo el funcionamiento. Por lo tanto, el tipo de operaciones Refrigeración → Calefacción → Refrigeración → Calefacción no pueden ajustarse automáticamente.
- Si ajusta el temporizador de activación y el temporizador de desactivación a la misma hora, el acondicionador de aire ejecutará el temporizador de activación. Si dos temporizadores de activación se ajustan a la misma hora, el acondicionador de aire ejecutará el programa que se estableció antes.
- Si hay una interrupción de suministro eléctrico, debida, por ejemplo, a un fallo de la alimentación, durante el ajuste del temporizador SEMANAL, o un corte del disyuntor del circuito, el temporizador interno del acondicionador de aire no funcionará correctamente. (Consultar Pág. 22, Reinicio automático). En tal caso, el indicador del temporizador principal parpadeará para notificar el error y que pueda corregir la hora y la fecha. (Consultar Pág.5, Ajustar el día de la semana y la hora)
- No puede utilizar el temporizador ON/OFF junto con temporizador SLEEP (REPOSO). Si desea que el producto funcione con el TEMPORIZADOR SEMANAL cuando haya transcurrido el tiempo después de utilizar el temporizador ON/OFF, el temporizador de programa, o el temporizador SLEEP (REPOSO) en el TEMPORIZADOR SEMANAL, debe ajustar de nuevo el TEMPORIZADOR SEMANAL. (Consultar Pág.17)

FUNCIONAMIENTO DEL TEMPORIZADOR SEMANAL

Operación con temporizador SEMANAL

- 1 Pulse el botón **TIMER SETTING (AJUSTE DEL TEMPORIZADOR)** .

Al principio, “@WEEKLY” parpadeará.

Pulse el botón **NEXT (SIGUIENTE)** .



Parpadeará “@WEEKLY”.

- 2 Seleccione el programa y el día utilizando el botón **SELECT** .

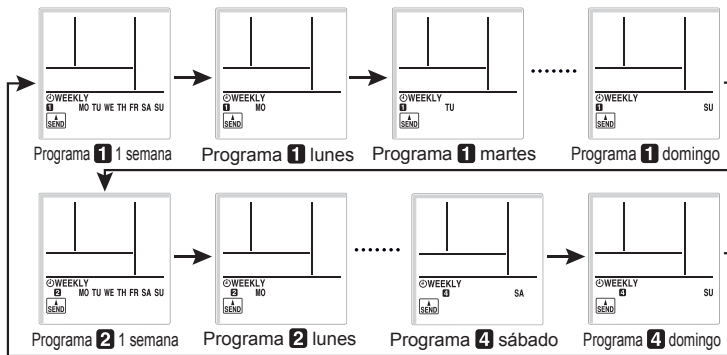

Pulse el botón **NEXT (SIGUIENTE)** , cuando el programa y el día que desea ajustar parpadeen.

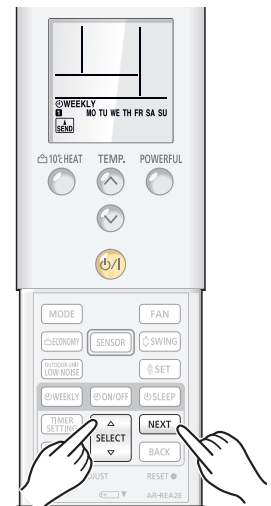

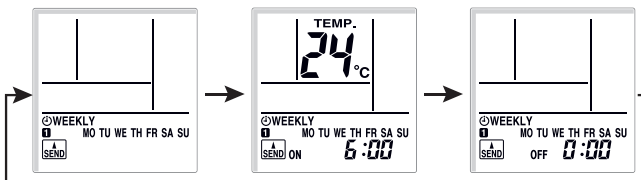

El programa y el día de la semana / “SEND” parpadearán.

- 3 Utilizando, el botón **SELECT (SELECCIONAR)**  seleccione el funcionamiento con **ON Timer** y **OFF Timer** (temporizador de activación, temporizador de desactivación) o sin temporizador.



Operar sin temporizador

1. Pulse el botón **NEXT (SIGUIENTE)**  para regresar al paso 2 y configure el ajuste siguiente.
2. Pulse el botón **SEND (ENVIAR)**  para finalizar.

Pulse el botón **NEXT (SIGUIENTE)** .





Parpadearán “ON” o “OFF” • “SEND”.

FUNCIONAMIENTO DEL TEMPORIZADOR SEMANAL

4 Pulse el botón **SELECT (SELECCIONAR)**  para **ajustar la hora de activación o desactivación deseada.**

Si seleccionó OFF en el paso 3

1. Pulse el botón **NEXT (SIGUIENTE)**  para regresar al paso **2** y configurar el ajuste siguiente.
2. Pulse el botón **SEND (ENVIAR)** .

Pulse el botón **NEXT (SIGUIENTE)** .

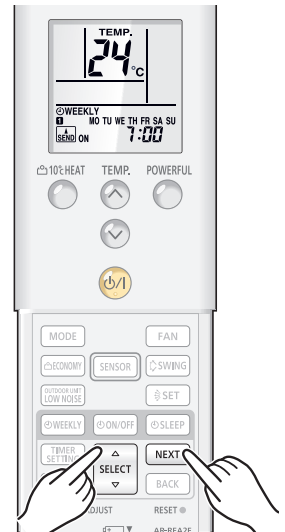



El visor de la hora /  parpadeará.

5 Pulse el botón **SELECT (SELECCIONAR)**  para **ajustar la temperatura.**

Si desea acceder al ajuste siguiente, pulse el botón **NEXT (siguiente)** , regrese al paso **2** y configure el ajuste siguiente.



Para completar el ajuste, pulse el botón **SEND (ENVIAR).**

Si desea cancelar el ajuste mientras lo está realizando, pulse el botón **TIMER SETTING (AJUSTE TEMPORIZADOR)**  en lugar de pulsar el botón **SEND (ENVIAR)** .



El visor de la temperatura /  parpadeará.

¡CUIDADO!

- Cuando desee cancelar el TEMPORIZADOR SEMANAL, seleccione No Timer Operation (operación sin temporizador) en el Paso 3 en Utilizar operación con TEMPORIZADOR SEMANAL.
- Si desea regresar al paso anterior mientras está configurando ajustes, pulse el botón **BACK (ATRÁS)** , para regresar al paso anterior.
- Pulse el botón **SEND (ENVIAR)**  cuando se encuentre próximo a la unidad principal. Si lo hace cuando está alejado de la unidad principal, es posible que la señal no se envíe correctamente y los ajustes no se realicen adecuadamente.

FUNCIONAMIENTO DEL TEMPORIZADOR SEMANAL

Comprobar el calendario

- 1 Pulse el botón **TIMER SETTING (AJUSTE DEL TEMPORIZADOR)** .

Al principio, “WEEKLY” parpadeará.

Pulse el botón **NEXT (SIGUIENTE)** .

- 2 Compruebe el programa, el día y la hora con el botón **SELECT (SELECCIONAR)** .



- 3 Pulse el botón **TIMER SETTING (AJUSTE DE TEMPORIZADOR)**  para regresar a la pantalla normal.



Cancelar el temporizador SEMANAL

- 1 Pulse el botón **WEEKLY (SEMANAL)**  cuando se muestre “WEEKLY,”.

- 2 “WEEKLY” desaparecerá de la pantalla.

- Cuando “WEEKLY” no se muestra, pulse el **botón WEEKLY (SEMANAL)**  para ajustar de nuevo el TEMPORIZADOR SEMANAL.
- No es posible combinar el TEMPORIZADOR SEMANAL, EL TEMPORIZADOR DE ACTIVACIÓN/DESACTIVACIÓN (TEMPORIZADOR DE PROGRAMA) y el TEMPORIZADOR DE REPOSO.

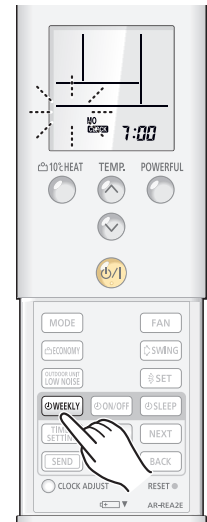

LIMPIEZA Y MANTENIMIENTO

⚠ ¡CUIDADO!

- Antes de limpiar la unidad interior, asegúrese de apagarla y desconectar el disyuntor eléctrico, etc.
- Asegúrese de que la rejilla de entrada esté instalada de forma segura.
- Cuando retire o sustituya los filtros de aire, asegúrese de no tocar el intercambiador de calor, ya que podría sufrir lesiones personales.
- No ponga en marcha el acondicionador de aire con la rejilla de entrada abierta.

Abrir la rejilla de entrada

1. Debe tirar de las pestañas que se encuentran en ambos lados de la rejilla de entrada.

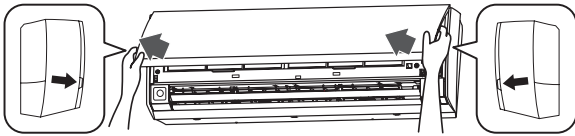

No abra sólo el panel abierto.

Correcto

Incorrecto

Apertura del panel



pestaña de la rejilla de entrada

pestaña de la rejilla de entrada

2. Fije la rejilla de entrada con el soporte.

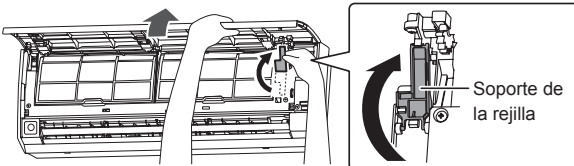

Soporte de la rejilla

Limpieza de los filtros de aire

1. Retire los filtros de aire.

Levante la empuñadura del filtro de aire, desconecte las 2 pestañas inferiores y sáquelo.

Empuñaduras del filtro de aire

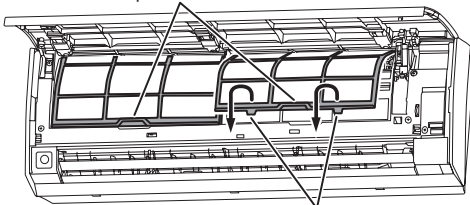

Pestañas del filtro de aire (2 posiciones)

2. Elimine el polvo con un aspirador o limpiando con agua.

- El polvo del filtro puede limpiarse con ayuda de un aspirador, o lavando el filtro con una solución de agua templada y detergente neutro. Si lava el filtro, asegúrese de secarlo por completo en un lugar sombreado antes de instalarlo de nuevo.
- Si se acumula polvo en el filtro de aire, se reducirán el flujo de aire y la eficiencia y aumentará el ruido.
- En los períodos de uso normal, los Filtros de Aire se deben limpiar cada 2 semanas.

3. Sustituya los filtros de aire.

Alinee los laterales del filtro de aire con el panel y empuje completamente, asegurándose de que las 2 pestañas inferiores queden correctamente encajadas en los correspondientes orificios del panel.

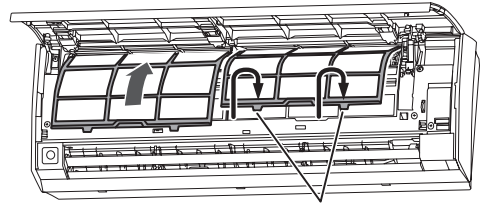

Pestañas del filtro de aire (2 posiciones)

Cierre la rejilla de entrada.

1. Libere el soporte de la rejilla.

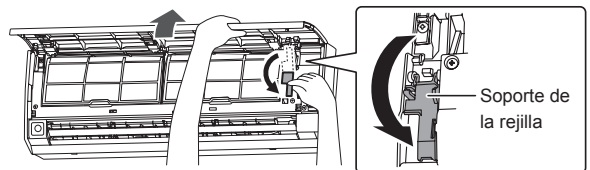

Soporte de la rejilla

2. Cierre la rejilla de entrada.

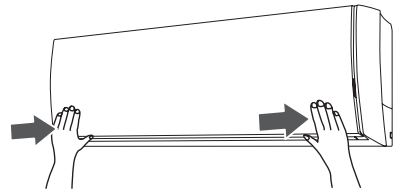

Si la rejilla de entrada no está completamente cerrada, el acondicionador de aire no funcionará y el indicador parpadeará, tal y como se muestra a continuación.

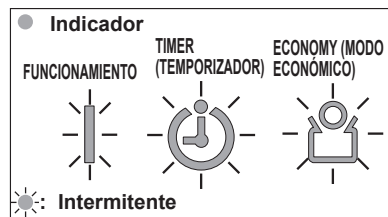

- Primero, el indicador de funcionamiento parpadeará 5 veces y, a continuación, el indicador del temporizador parpadeará 8 veces; esta secuencia se repetirá.
- El indicador de modo económico seguirá parpadeando.

- Si la unidad interior se utiliza durante largos períodos de tiempo, puede acumular polvo en su interior, lo que reduce sus prestaciones. Aconsejamos que haga revisar la unidad interior de forma regular además de las operaciones de limpieza y mantenimiento que usted mismo pueda realizar. Para más información, consulte con el personal de mantenimiento autorizado.
- Al limpiar la carcasa de la unidad interior, no use agua a temperatura superior a 40 °C, limpiadores abrasivos ni agentes volátiles como benceno o disolventes.
- No exponga la carcasa de unidad interior a insecticidas ni sprays para el pelo.
- Al parar la unidad interior durante más de 1 mes, déjela medio día en modo de ventilador para que los componentes internos se sequen por completo.

LIMPIEZA Y MANTENIMIENTO

Instalar o sustituir el filtro de limpieza de aire

1. Abra la rejilla de entrada y retire los filtros de aire.

Por favor, consulte la Pág. 19.

2. Retire los filtros de limpieza de aire sucios colocados en el marco del panel frontal. (Durante la sustitución)

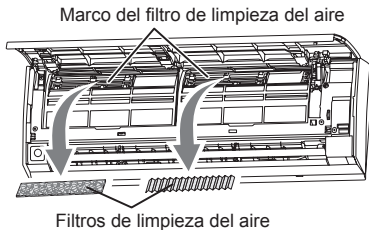

3. Coloque el filtro de limpieza de aire nuevo (o limpio) en el marco del panel frontal.

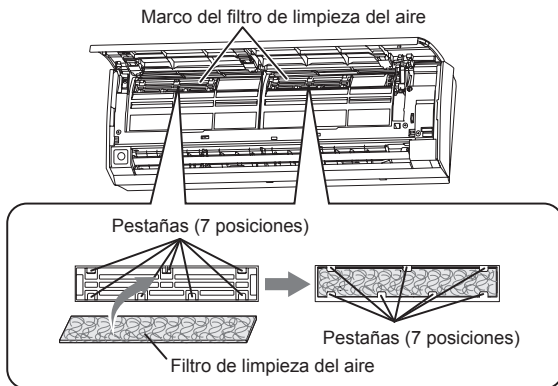

Los nuevos filtros de limpieza del aire pueden colocarse tanto en el marco izquierdo como en el derecho.

Sustituya los filtros con los siguientes componentes (deben adquirirse por separado).

- FILTRO DE LIMPIEZA DE AIRE DE POLIFENOL CATEQUINA: UTR-FA16
- FILTRO DESODORIZANTE DE LOS IONES NEGATIVOS DEL AIRE: UTR-FA16-2

4. Instale los filtros de aire y cierre la rejilla de entrada.

Por favor, consulte la Pág. 19.

Acerca de los filtros de limpieza de aire

- Cuando se utilicen filtros de limpieza de aire, el efecto aumentará si ajusta la velocidad del ventilador a "High" (Alta).

[FILTRO DE LIMPIEZA DE AIRE DE POLIFENOL CATEQUINA] (1 hoja)



- Los filtros de limpieza de aire son desechables. (No pueden lavarse ni reutilizarse).
- Al almacenar los Filtros de Limpieza del Aire, utilícelos lo antes posible después de abrir el envoltorio. (El efecto de limpieza del aire disminuye mientras los filtros permanecen en un paquete abierto)
- En general, los filtros deberían sustituirse cada 3 meses aproximadamente.

Adquiera filtros de limpieza de aire especiales (UTR-FA16) (se venden por separado) para sustituir el filtro sucio usado.

[FILTRO DESODORIZANTE DE LOS IONES NEGATIVOS DEL AIRE (azul claro)] (1 hoja)

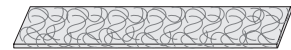

- El filtro deberían sustituirse cada 3 años, para mantener el efecto desodorizante.
- El marco del filtro no es un producto exclusivo.

Adquiera un filtro desodorizante especial (UTR-FA16-2) (se vende por separado) para sustituir el filtro.

Mantenimiento de los Filtros Desodorizantes

Para conservar el efecto desodorizante, limpie el filtro de la forma siguiente cada 3 meses.

- (1) Extraiga el filtro desodorizante.
- (2) Lávelo con agua y deje que se seque.
 - 1) Lave el filtro con agua caliente a alta presión hasta que la superficie del filtro quede cubierta de agua. Por favor, lave con detergente neutro líquido. Nunca lave el filtro rascando o frotando, ya que eliminaría el efecto desodorizante.
 - 2) Aclare con abundante agua.
 - 3) Déjelos secar a la sombra.
- (3) Reinstale el filtro desodorizante.

Restablecimiento del Indicador del Filtro (Ajuste Especial)

Puede utilizarse si se ajusta correctamente durante la instalación.

Consulte con el personal de servicio autorizado cuando utilice esta función.

- El indicador del modo ECONOMY (ECONÓMICO) parpadeará cuando sea necesario limpiar los filtros de aire.

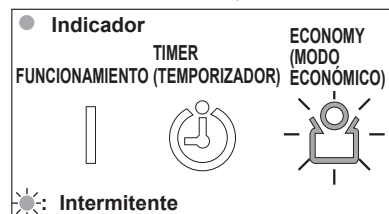

- Para realizar la limpieza de los filtros de aire, consulte la Pág. 19.
- Después de la limpieza, pulse el botón MANUAL AUTO (funcionamiento manual/automático), que se encuentra en la unidad interior, durante 2 segundos o menos. (Consulte la Pág.3)

RESOLUCIÓN DE PROBLEMAS



¡ADVERTENCIA!

Si se produce un funcionamiento incorrecto (olor a quemado, etc.), detenga el funcionamiento inmediatamente, desconecte el circuito eléctrico y consulte al personal de mantenimiento autorizado. Si solo desactiva el conmutador de alimentación de la unidad, la unidad no se desconectará completamente de la alimentación. Desactive siempre el circuito eléctrico para garantizar que la unidad se desactiva por completo.

Antes de solicitar servicio técnico, efectúe las comprobaciones siguientes:

	Síntoma	Problema	Consulte la Página
NORMAL FUNCIÓN	No se pone en funcionamiento de inmediato:	<ul style="list-style-type: none"> ● Si la unidad interior se desactiva y se vuelve a activar de inmediato, el compresor no funcionará durante 3 minutos, para evitar que salten los fusibles. ● Siempre que desactive el circuito eléctrico y vuelva a activarlo, el circuito de protección funcionará durante 3 minutos, para evitar el funcionamiento de la unidad durante ese período. 	—
	Se oyen ruidos:	<ul style="list-style-type: none"> ● Durante el funcionamiento o inmediatamente después de detener la unidad, es posible que se oiga el ruido de agua fluyendo por las tuberías del acondicionador de aire. Puede percibirse mucho ruido durante los 2 ó 3 minutos posteriores al inicio del funcionamiento (sonido del refrigerante fluyendo). ● Durante el funcionamiento, es posible que se oiga un ligero chirrido. Está producido por una pequeña expansión y contracción del panel frontal a causa de los cambios de temperatura. 	—
		<ul style="list-style-type: none"> ● Durante la operación de Calefacción, es posible que se oiga un chisporroteo ocasional. Este sonido está producido por la operación de Descongelación Automática. 	22
	Olores:	<ul style="list-style-type: none"> ● Es posible que la unidad interior emita algo de olor. Se trata de los olores de la sala (madera, tabaco, etc.) que han penetrado en la unidad interior. 	—
	Se emite vaho o vapor:	<ul style="list-style-type: none"> ● Durante la operación de Refrigeración o Secado, es posible que se perciba algo de vapor procedente de la unidad interior. Está producido por el Enfriamiento repentino del aire de la habitación a causa del aire frío emitido por la unidad interior, que provoca condensación y vapor. 	—
		<ul style="list-style-type: none"> ● Durante la operación de Calefacción, es posible que se detenga el ventilador de la unidad exterior, y que la unidad emita vapor. Está causado por la operación de Descongelación Automática. 	22
	El flujo de aire es débil o se detiene:	<ul style="list-style-type: none"> ● Al iniciar la operación de Calefacción, la velocidad del ventilador es provisionalmente muy lenta para permitir que las partes internas se calienten. ● Durante la operación de calefacción, si la temperatura de la habitación supera el ajuste de la temperatura, la unidad exterior se detendrá, y la unidad interior funcionará con una velocidad del ventilador muy lenta. Si desea calentar más la habitación, ajuste la temperatura a un ajuste superior. 	—
			<ul style="list-style-type: none"> ● Durante el funcionamiento de la calefacción, la unidad se detendrá temporalmente (máx. 15 minutos) mientras funciona el modo de descongelación automática. Durante la operación de Descongelación Automática, el Indicador de FUNCIONAMIENTO parpadeará.
	<ul style="list-style-type: none"> ● Durante el modo Dry (Seco), la unidad interior funciona a menor velocidad; para poder ajustar la humedad de la habitación, el ventilador de la unidad interior puede detenerse de vez en cuando. Además, el ventilador puede funcionar a muy baja velocidad al ajustar la humedad de la habitación. 		7
	<ul style="list-style-type: none"> ● Durante el funcionamiento SUPERSILENCIOSO, el ventilador funciona a muy baja velocidad. 		6
<ul style="list-style-type: none"> ● Durante el funcionamiento AUTOMÁTICO de supervisión, el ventilador funciona a muy baja velocidad. 	7		
Sale agua de la unidad exterior:	<ul style="list-style-type: none"> ● Durante la operación de Calefacción, es posible que salga agua de la unidad exterior a causa de la operación de Descongelación Automática. 	22	

RESOLUCIÓN DE PROBLEMAS

	Síntoma	Elementos que se deben comprobar	Consulte la Página
COMPROBAR UNA VEZ MÁS	No funciona:	<ul style="list-style-type: none"> ● ¿Se ha desactivado el disyuntor de circuitos? ● ¿Se ha producido un corte de corriente? ● ¿Se ha fundido un fusible, o se ha disparado un disyuntor? 	—
		● ¿La rejilla de entrada está completamente cerrada?	19
		● ¿Funciona el temporizador?	12 - 18
	Rendimiento de Refrigeración (o Calefacción) insuficiente:	<ul style="list-style-type: none"> ● ¿El Filtro del Aire está sucio? ● ¿Están bloqueados la rejilla de entrada o el orificio de salida del acondicionador de aire? ● ¿Ha ajustado correctamente los ajustes de temperatura de la habitación (temperatura)? ● ¿Está abierta alguna ventana o puerta? ● En el caso de la operación de refrigeración, ¿hay alguna ventana que deje pasar la luz directa del sol? (Corra las cortinas.) ● En el caso de la operación de Refrigeración, ¿hay aparatos que generen calor, ordenadores o demasiada gente en la habitación? 	—
		● ¿No se ha establecido OUTDOOR UNIT LOW NOISE (MODO SILENCIOSO UNIDAD EXTERIOR)?	11
		● ¿La unidad está ajustada para el funcionamiento SUPERSILENCIOSO?	6
La unidad funciona diferente desde el ajuste del mando a distancia:	<ul style="list-style-type: none"> ● ¿Se han agotado las baterías del mando a distancia? ● ¿Las baterías del mando a distancia se han cargado correctamente? 	5	

Si el problema persiste tras estas comprobaciones, si detecta olor a quemado, o si el indicador OPERATION y el indicador TIMER parpadean y el indicador ECONOMY parpadea rápidamente, Detenga la unidad de inmediato, desactive el circuito eléctrico y consulte al personal de mantenimiento autorizado.

CONSEJOS DE FUNCIONAMIENTO

Funcionamiento y Rendimiento

Rendimiento de Calefacción

- Este acondicionador de aire funciona según el principio de bomba de calor, absorbiendo el calor del aire exterior y transfiriéndolo a la unidad interior. Como resultado, el rendimiento se ve reducido a medida que baja la temperatura del aire exterior. Si cree que el rendimiento de calefacción es insuficiente, le recomendamos utilizar este acondicionador de aire junto con otro tipo de dispositivo de calefacción.
- Los acondicionadores de aire con bomba de calor calientan la habitación haciendo recircular el aire por toda la habitación, con lo cual es necesario algo de tiempo para que ésta se caliente, después de activar el acondicionador de aire.

Descongelación Automática controlada por Microordenador

- Al utilizar el modo Heating (Calefacción) cuando la temperatura exterior es baja y hay mucha humedad, puede formarse escarcha en la unidad exterior, provocando un bajo rendimiento. Para evitar este bajo rendimiento, el acondicionador de aire está equipado con una función de Descongelación Automática controlada por Microordenador. Si se forma escarcha, el acondicionador de aire se detiene temporalmente, y se pone en funcionamiento el circuito de descongelación brevemente (máx. 15 minutos). Durante la operación de Descongelación Automática, el Indicador de FUNCIONAMIENTO (verde) parpadeará.
- Después de detener la operación de calefacción, si se forma escarcha en la unidad exterior, la unidad iniciará la operación de Descongelación Automática. En este momento, la unidad exterior se detendrá automáticamente después de funcionar durante unos minutos.

Puesta en marcha AUTOMÁTICA

En Caso de Corte de Corriente

- El acondicionador de aire se detiene a causa de un corte de corriente. A continuación, el acondicionador de aire se reinicia automáticamente en el modo anterior cuando se recupera la alimentación.
- Si se produce un corte de alimentación durante el funcionamiento del TEMPORIZADOR, éste se reiniciará y la unidad interior iniciará (o detendrá) el funcionamiento en el nuevo ajuste de tiempo. En caso de que se produzca este fallo del temporizador, el Indicador TIMER (TEMPORIZADOR) parpadeará (consulte la página 3).
- El uso de otros dispositivos eléctricos (máquina de afeitar eléctrica, etc.) o el uso cercano de un transmisor de radio inalámbrico puede provocar un funcionamiento anómalo del acondicionador de aire. En este caso, desactive temporalmente el disyuntor de circuitos, actívelo y utilice el mando a distancia para reanudar el funcionamiento.