



CONSIGNES DE SÉCURITÉ.....	Fr-1	FONCTIONNEMENT SILENCIEUX DE L'UNITÉ EXTÉRIEURE .....	Fr-11
FONCTIONNALITÉS ET FONCTIONS.....	Fr-2	FONCTIONNEMENT MANUEL AUTOMATIQUE.....	Fr-11
NOMENCLATURE DES COMPOSANTS.....	Fr-3	FONCTIONNEMENT DE LA MINUTERIE	
PRÉPARATION .....	Fr-5	MARCHE/ARRÊT .....	Fr-12
OPERATION (Fonctionnement) .....	Fr-6	FONCTIONNEMENT DE LA MINUTERIE À PROGRAMMATION.....	Fr-13
RÉGLAGE DE LA DIRECTION DU FLUX D'AIR .....	Fr-8	FONCTIONNEMENT PAR MINUTERIE DE	
FONCTIONNEMENT OSCILLANT.....	Fr-8	MISE EN VEILLE.....	Fr-14
CAPTEUR DE PRÉSENCE (ÉCONOMIE D'ÉNERGIE)....	Fr-9	FONCTIONNEMENT DE LA MINUTERIE HEBDOMADAIRE.....	Fr-15
FONCTIONNEMENT PUISSANT.....	Fr-10	NETTOYAGE ET ENTRETIEN.....	Fr-19
FONCTIONNEMENT EN MODE ÉCONOMIQUE...Fr-10		DÉPANNAGE .....	Fr-21
10 °C HEAT OPERATION (Chauffage 10 °C) .....	Fr-11	CONSEILS DE FONCTIONNEMENT .....	Fr-22

## CONSIGNES DE SÉCURITÉ

- Avant d'utiliser l'appareil, veuillez lire attentivement ces "PRÉCAUTIONS" et respecter les conditions d'utilisation.
- Les instructions de cette partie du feuillet ont toutes trait à la sécurité ; veuillez à respecter les conditions d'utilisation.
- Dans ces instructions, les mentions "DANGER", "AVERTISSEMENT" et "ATTENTION" ont les significations suivantes :

 <b>DANGER !</b>	Ce symbole signale toute procédure qui, si elle est exécutée de manière incorrecte, risque fortement de provoquer de graves blessures, voire la mort de l'utilisateur ou du technicien de maintenance.
 <b>AVERTISSEMENT !</b>	Ce symbole signale toute procédure qui, si elle est exécutée de manière incorrecte, peut provoquer de graves blessures, voire la mort de l'utilisateur ou du technicien de maintenance.
 <b>ATTENTION !</b>	Ce symbole signale toute procédure qui, si elle est exécutée de manière incorrecte, peut éventuellement provoquer des blessures corporelles à l'utilisateur et/ou des dégâts matériels.

### **DANGER !**

- N'essayez pas d'installer ce climatiseur vous-même.
- Ce climatiseur ne contient aucune pièce dont l'entretien est à charge de l'utilisateur. Pour les réparations, adressez-vous toujours à un technicien de service agréé.
- En cas de déménagement, faites appel à un technicien de service agréé pour débrancher et installer le climatiseur.
- Ne vous refroidissez pas en restant plusieurs heures dans le courant d'air frais.
- N'introduisez pas vos doigts ou des objets dans l'orifice de sortie ou la grille d'admission.
- Ne démarrez pas et n'arrêtez pas le climatiseur en débranchant le disjoncteur, etc.
- Veillez à ne pas endommager le cordon d'alimentation.
- Si le cordon d'alimentation de l'appareil est endommagé, il doit être remplacé uniquement par un technicien de service agréé car des outils spéciaux et un cordon spécifique sont nécessaires.
- En cas de défaillance (odeur de brûlé, etc.), mettre immédiatement l'appareil hors tension, couper l'alimentation électrique via le disjoncteur et contacter un centre de réparation agréé.
- En cas de fuite de réfrigérant, éloignez-le des flammes ou des substances inflammables. (contactez un technicien de service agréé)

### **ATTENTION !**

- Ventilez de temps à autre pendant l'utilisation.
- N'orientez pas le flux d'air vers des feux ouverts ou des appareils de chauffage.
- N'escaladez pas le climatiseur. Ne placez pas d'objets dessus.
- Ne suspendez pas d'objets à l'unité intérieure.
- Ne posez pas de vases de fleurs ou de récipients d'eau au-dessus des climatiseurs.
- N'exposez pas le climatiseur directement à l'eau.
- Ne faites pas fonctionner le climatiseur avec les mains mouillées.
- Ne tirez pas sur le cordon d'alimentation.
- Si vous n'utilisez pas l'unité intérieure pendant une période prolongée, coupez l'alimentation.
- Vérifiez l'état du socle d'installation pour voir s'il n'est pas endommagé.
- Ne placez pas d'animaux ou de plantes sur la trajectoire du flux d'air.
- Ne buvez pas l'eau de vidange du climatiseur.
- N'utilisez pas le climatiseur dans des installations d'entreposage d'aliments, de plantes ou d'animaux, de matériel de précision ou d'œuvres d'art.
- Les vannes peuvent devenir chaudes pendant le chauffage ; manipulez-les avec précaution.
- N'exercez pas de forte pression sur les ailettes du radiateur.
- Ne faites fonctionner le climatiseur que lorsque les filtres à air sont installés.
- N'obstruez et ne couvrez ni la grille d'admission ni l'orifice de sortie.
- Assurez-vous que tous les équipements électroniques se trouvent au moins à 1m de distance des unités intérieure et extérieure.
- Évitez d'installer le climatiseur à proximité d'un feu ouvert ou d'autres appareils de chauffage.
- Installez les unités intérieure et extérieure hors de portée des enfants.
- N'utilisez pas de gaz inflammables à proximité du climatiseur.
- Cet appareil ne doit pas être utilisé par des personnes (y compris des enfants) dont les capacités physiques, sensorielles ou mentales sont réduites, ou sans expérience et connaissances spécifiques, sauf sous la surveillance ou les instructions d'utilisation de l'appareil d'une personne responsable de leur sécurité. Les enfants doivent être surveillés afin d'éviter qu'ils ne jouent avec l'appareil.

# FUNCTIONNALITÉS ET FONCTIONS

## ■ Fonction d'économie d'énergie et de confort

### INVERSEUR

Initialement, l'appareil consomme beaucoup d'énergie pour atteindre rapidement la température souhaitée dans la pièce. Il passe ensuite automatiquement à un réglage de faible puissance pour un fonctionnement économique et confortable.

### CAPTEUR DE PRÉSENCE (ÉCONOMIE D'ÉNERGIE)

Si le capteur ne détecte pas de présence dans la pièce, il réduit automatiquement la puissance de fonctionnement. Il vous permet d'économiser de l'argent en réduisant l'énergie consommée.

### FONCTIONNEMENT EN MODE ÉCONOMIQUE

Lorsque le mode de fonctionnement ÉCONOMIQUE est utilisé, la température de la pièce est légèrement supérieure à la température réglée en mode de refroidissement, et inférieure à la température réglée en mode de chauffage. Par conséquent, le mode ECONOMY (Économie) est en mesure d'économiser davantage d'énergie qu'un autre mode normal.

### FONCTIONNEMENT OSCILLANT

Les volets de direction du flux d'air oscillent automatiquement de haut en bas, de façon à ce que l'air soit envoyé dans les coins et recoins de votre pièce.

### CHANGEMENT AUTOMATIQUE

Le mode de fonctionnement (refroidissement, déshumidification, chauffage) commute automatiquement afin de maintenir la température réglée, et celle-ci est maintenue constante à tout moment.

### FONCTIONNEMENT SUPER SILENCIEUX

Le flux d'air de l'unité intérieure sera réduit pour fonctionner moins bruyamment.

### FONCTIONNEMENT EN CHAUFFAGE 10 °C

Il est possible de maintenir la température ambiante à 10 °C de manière à éviter une chute de température trop importante.

### FONCTIONNEMENT SILENCIEUX DE L'UNITÉ EXTÉRIEURE

Le mode de FONCTIONNEMENT DE L'UNITÉ EXTÉRIEURE réduit le niveau de bruit de l'unité extérieure en diminuant la vitesse du ventilateur et la vitesse de rotation du compresseur. Il est efficace si la zone environnante est calme, par exemple la nuit.

## ■ Fonction pratique

### MINUTERIE HEBDOMADAIRE

Vous pouvez régler librement la combinaison du réglage de température et de la fonction minuterie, pour laquelle vous pouvez choisir un jour compris entre lundi et dimanche.

Vous pouvez configurer jusqu'à quatre minuteries MARCHE ou ARRÊT par jour.

### MINUTERIE À PROGRAMMATION

La minuterie à programmation vous permet de regrouper en une seule séquence les fonctionnements par minuterie MARCHE et minuterie ARRÊT. Cette séquence peut concerner 1 passage de la minuterie ARRÊT à la minuterie MARCHE, ou de la minuterie MARCHE à la minuterie ARRÊT, sur une période de 24 heures.

### MINUTERIE DE MISE EN VEILLE

Lorsque la touche SLEEP (Veille prolongée) est définie en mode Chauffage, le réglage de la température de l'unité intérieure diminue progressivement pendant la période de fonctionnement. En mode Refroidissement, le réglage de la température augmente progressivement pendant la période de fonctionnement. Une fois le temps défini atteint, l'unité intérieure s'éteint automatiquement.

### FONCTIONNEMENT PUISSANT

L'appareil fonctionne à la puissance maximale, ce qui est pratique si vous souhaitez rafraîchir ou réchauffer rapidement la pièce.

## ■ Fonction de nettoyage

### FILTRES RÉSISTANT AUX MOISSURES

Le filtre à air a été traité pour résister au développement de moisissures, permettant ainsi un usage plus propre et un nettoyage plus aisé.

### FILTRE DE NETTOYAGE D'AIR À LA CATÉCHINE (POLYPHÉNOLS)

Le filtre de nettoyage d'air à la catéchine (polyphénols) utilise de l'électricité statique pour épurer l'air des fines particules et de la poussière, comme la fumée de tabac et le pollen des plantes, qui sont trop petites pour être visibles. Le filtre contient de la catéchine qui permet de lutter efficacement contre plusieurs bactéries en mettant fin à la croissance de celles absorbées par le filtre.

Une fois le filtre de nettoyage d'air installé, la quantité d'air produite diminue et réduit ainsi légèrement les performances de l'unité intérieure.

### FILTRE À AIR DÉSODORISANT À IONS NÉGATIFS

Il se compose de super micro particules de céramique pouvant produire des ions négatifs d'air dont l'effet désodorisant et le pouvoir d'absorption contribuent à atténuer l'odeur désagréable à la maison.

## ■ Télécommande

### TÉLÉCOMMANDE SANS FIL

La télécommande sans fil permet une utilisation pratique de l'unité intérieure.

### TÉLÉCOMMANDE FILAIRE (EN OPTION)

Vous pouvez utiliser la télécommande filaire en option. Lorsque vous utilisez une télécommande, les points suivants sont différents de l'utilisation d'une télécommande sans fil.

Et vous pouvez utiliser simultanément une télécommande filaire et une télécommande sans fil. (Mais les fonctions sont limitées.) Lorsque vous utilisez les fonctions limitées sur la télécommande, un bip est émis ; les témoins OPERATION (Fonctionnement), TIMER (Minuterie) et le 3e témoin de l'appareil intérieur clignotent.

[fonctions limitée aux télécommandes sans fil]

- CAPTEUR DE PRÉSENCE (ÉCONOMIE D'ÉNERGIE)
- FONCTIONNEMENT EN CHAUFFAGE 10 °C
- FONCTIONNEMENT SILENCIEUX DE L'UNITÉ EXTÉRIEURE
- MINUTERIE HEBDOMADAIRE
- MINUTERIE MARCHE/ARRÊT
- MINUTERIE À PROGRAMMATION
- MINUTERIE DE MISE EN VEILLE
- FONCTIONNEMENT PUISSANT

# NOMENCLATURE DES COMPOSANTS

## UNITÉ INTÉRIÈRE

### Panneau ouvrant

Il s'ouvre en fonctionnement et se ferme à l'arrêt.

- Veuillez ne pas le toucher ni introduire les doigts pendant l'ouverture/la fermeture. Sinon, vous pourriez vous blesser aux doigts.
- Veuillez ne pas ouvrir le panneau à la main. Cela pourrait provoquer une panne, de la vapeur pourrait se condenser à proximité des volets de sortie et de l'eau pourrait couler si vous le déplacez de force.
- Veuillez ne pas accrocher d'objets sur le panneau ouvert ni en introduire dans le panneau lorsqu'il est ouvert. Cela pourrait provoquer une panne.

### Capteur de présence

### Volet droit-gauche (derrière le volet de direction du flux d'air)

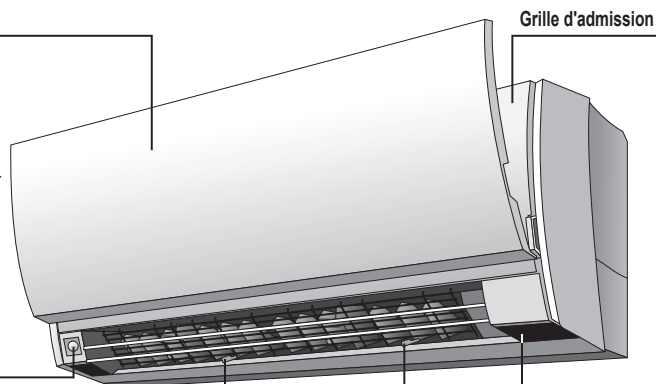

### Témoin

### Récepteur de signal de télécommande et touche MANUAL AUTO (Manuel-Automatique)

- Si vous perdez la télécommande ou si la pile est épuisée, appuyez sur la touche MANUAL AUTO (Manuel-Automatique) pour reprendre le fonctionnement d'urgence.
- Si vous maintenez la touche MANUAL AUTO (Manuel-Automatique) enfoncée pendant plus de 10 secondes, le système de refroidissement forcé se déclenche.
- Le fonctionnement en refroidissement forcé est utilisé au moment de l'installation. Utilisation réservée à un technicien agréé.
- Si le système de refroidissement forcé se déclenche par hasard, appuyez sur la touche START/STOP (Marche/Arrêt)  pour l'arrêter.



### Témoin OPERATION (Fonctionnement) (vert)

S'allume en fonctionnement normal et clignote lentement en fonctionnement de dégivrage automatique.

### Témoin TIMER (Minuterie) (orange)

Si le témoin TIMER (Minuterie) clignote lorsque la minuterie fonctionne, cela indique une panne du réglage de la minuterie. (Voir page 22).

### Témoin ECONOMY (Économie) (vert)

Le témoin ECONOMY (Économie) s'allume lorsque le FONCTIONNEMENT ÉCONOMIQUE et le FONCTIONNEMENT EN CHAUFFAGE 10 °C sont utilisés.

### Ouvrez la grille d'admission (Voir page 19)

#### Filtre à air

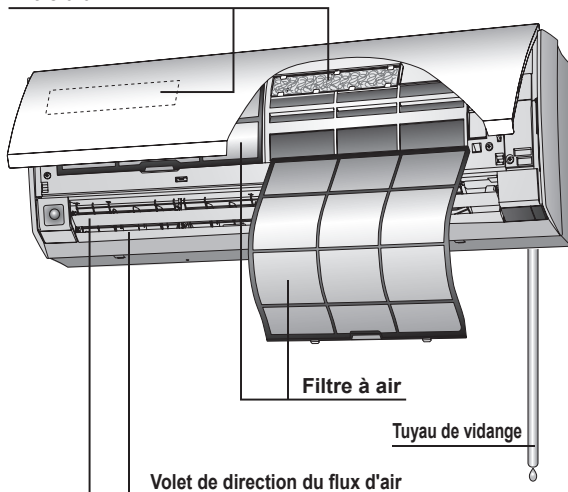

### Accessoires de l'unité intérieure

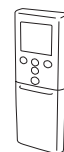

Télécommande



Support de télécommande



Vis autotaraudeuses (M3 × 12 mm)

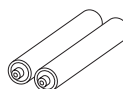

Piles

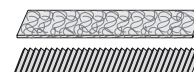

Filtres d'épuration d'air

# TÉLÉCOMMANDE

▶ : Voir page

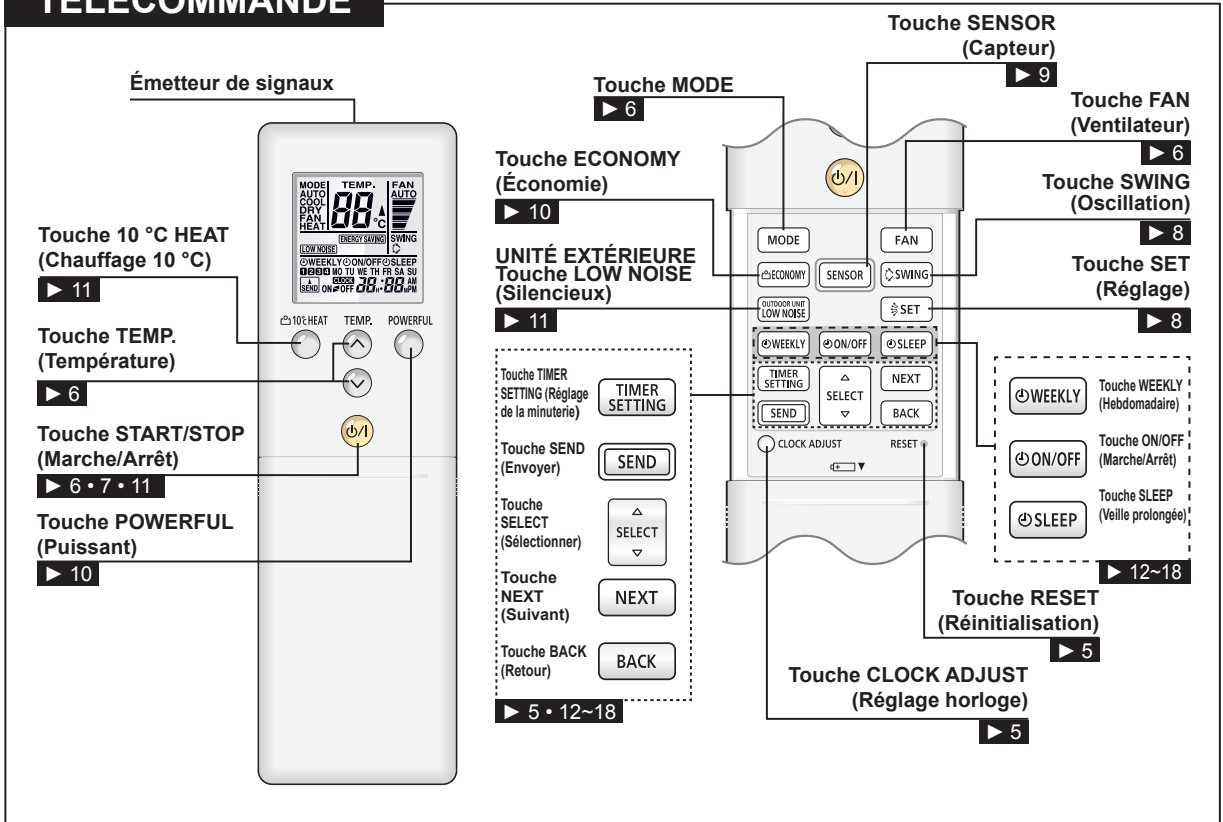

# ÉCRAN DE LA TÉLÉCOMMANDE

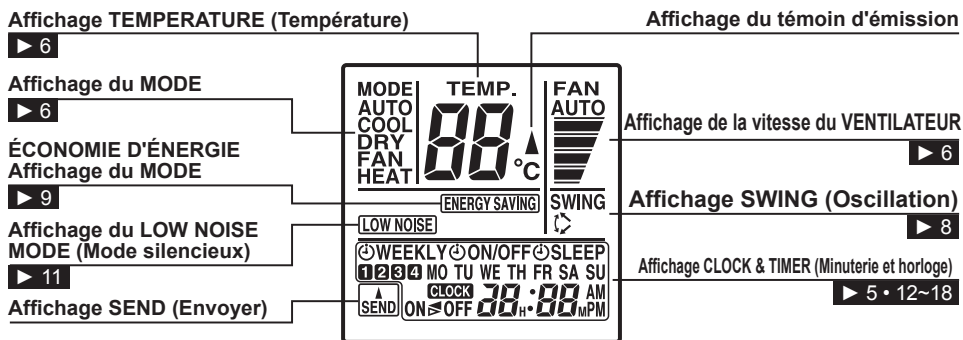

Pour faciliter les explications, l'illustration jointe a été conçue pour montrer tous les témoins possibles. Toutefois, en fonctionnement réel, l'affichage n'indiquera que les témoins correspondant au fonctionnement en cours.

## ■ À propos de la touche du mode de fonctionnement et de l'affichage de la télécommande

Après avoir appuyé sur la touche de la télécommande, seule la partie utilisée s'affiche jusqu'à la fin de l'émission du signal. Cette fonction est pratique pour vérifier facilement le contenu de fonctionnement.

Exemple) Si vous modifiez la température préréglée de 24 °C à 25 °C pendant le refroidissement.

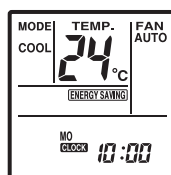

Avant d'appuyer sur la touche

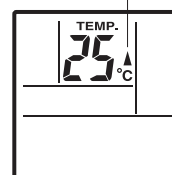

Après avoir appuyé sur la touche

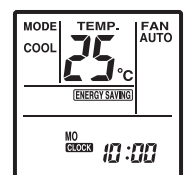

Émission terminée

# PRÉPARATION

## Mise sous tension

### Allumez le disjoncteur

## Mise en place des piles (R03/LR03 × 2)

### 1 Faites glisser le couvercle avant et retirez-le.

Faites-le glisser dans la direction de la flèche.

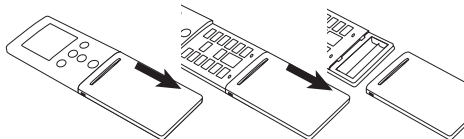

### 2 Insérez les piles.

Veillez à respecter les polarités des piles (+ / -).

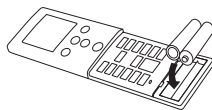

### 3 Fermez le couvercle avant.

## Réglez le jour de la semaine et l'heure actuelle

### 1 Appuyez sur la touche CLOCK ADJUST (Réglage de l'heure) CLOCK ADJUST.

### 2 Appuyez sur la touche SELECT (Sélection) pour sélectionner le jour de la semaine

MO ← TU → WE ← TH → FR → SA → SU →

### Appuyez sur la touche NEXT (Suivant)

### 3 Appuyez sur les touches SELECT (Sélection) pour ajuster l'horloge en fonction de l'heure actuelle.

Touche  : permet d'avancer l'heure.

Touche  : permet de reculer l'heure.

(À chaque pression sur les touches, l'heure avance/recule par incréments de 1 minute. Pour changer l'heure rapidement par incréments de 10 minutes, maintenez les touches enfoncées.)

### 4 Appuyez sur la touche SEND (Envoyer) .

Le réglage de l'heure est ainsi terminé et l'horloge démarre.

- Appuyez sur la touche SEND (Envoyer) lorsque vous vous trouvez à proximité de l'unité principale. Si vous le faites lorsque vous êtes éloigné de l'unité principale est il est possible que le signal ne soit pas correctement envoyé et que les réglages ne soient pas correctement configurés.

## Utilisation de la télécommande

- La télécommande doit être pointée vers le récepteur pour fonctionner correctement.
- Portée : 6 m environ.
- Lorsqu'un signal est correctement reçu par l'unité intérieure, un bip est émis.
- Si aucun bip n'est émis, appuyez de nouveau sur la touche de la télécommande.

## Support de télécommande

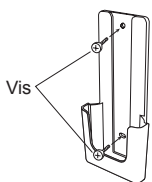

1 Fixez le support.

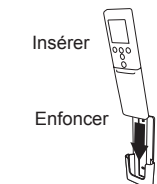

2 Réglez la télécommande.



3 Retirez la télécommande (pour la porter).

## ⚠ ATTENTION !

- Veillez à ce que les enfants n'avalent pas accidentellement les piles.
- Si vous n'utilisez pas la télécommande pendant une période prolongée, retirez les piles afin d'éviter les fuites et d'éventuels dommages.
- En cas de contact du liquide s'échappant des piles avec la peau, les yeux ou la bouche, rincez-les abondamment à l'eau et consultez votre médecin.
- Les piles déchargées doivent être immédiatement retirées et mises au rebut, soit dans un conteneur de collecte des piles soit auprès d'un organisme de prise en charge approprié.
- N'essayez pas de recharger des piles à plat.

N'associez jamais des piles neuves et usagées ni des piles de types différents. Ne les utilisez pas non plus avec des piles rechargeables ou d'autres types de piles. En cas d'utilisation normale, les piles ont une durée de vie d'environ 1 an. Si la portée de la télécommande diminue sensiblement, remplacez les piles et appuyez sur la touche RESET (Réinitialisation) avec la pointe d'un stylo ou d'un autre petit objet.

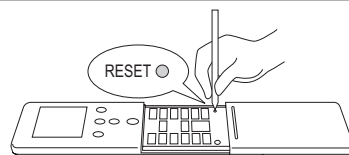

## Mauvais

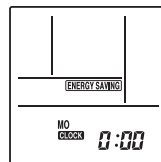

À l'état initial (ou lors de la réinitialisation), ÉCONOMIE D'ÉNERGIE est activé. (Voir Page 9)

## ⚠ ATTENTION !

- S'il y a un rideau ou un mur entre la télécommande et le récepteur, il est possible que le signal de l'atteigne pas.
- Si le récepteur est exposé à une lumière vive, il est possible que le climatiseur ne fonctionne pas correctement. Évitez l'exposition aux rayons directs du soleil et protégez le récepteur des lumières et des écrans plats de télévision. Il est possible que le signal ne soit pas reçu dans des pièces à éclairage fluorescent instantané (tels que les types à inverseur). Dans ce cas, veuillez consulter la boutique où vous avez acheté l'appareil.
- Veillez poser la télécommande dans un endroit non exposé à la chaleur provenant des rayons directs du soleil ou de chauffages domestiques.
- Ne soumettez pas la télécommande à des chocs violents et ne renversez pas d'eau dessus.

# OPERATION (Fonctionnement)

## Pour démarrer le fonctionnement

Appuyez sur la touche **START/STOP (Marche/Arrêt)** .

Le témoin (vert) OPERATION (Fonctionnement) de l'unité intérieure s'allume.  
Le climatiseur se met en marche.

## Sélection du mode de fonctionnement

Appuyez sur la touche **MODE**  pour sélectionner le mode de votre choix.

À chaque pression de la touche, le mode change dans l'ordre suivant.

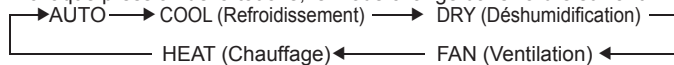

Environ 3 secondes plus tard, l'affichage complet réapparaît.

## Réglage de la température

Touche **TEMP. (Température)** .

- ▲ Touche : Appuyez pour augmenter le réglage la température.
- ▼ Touche : Appuyez pour diminuer le réglage la température.

### ● Plage de réglage de la température :

AUTO	18-30 °C
COOL/DRY (Refrroidissement/Déshumidification)	18-30 °C
HEAT (Chauffage)	16-30 °C

La température ne peut pas être utilisée pour régler la température ambiante en mode FAN (Ventilateur) (Elle n'apparaît pas sur l'écran de la télécommande).

Environ 3 secondes plus tard, l'affichage complet réapparaît.

Le réglage de la température est une valeur standard et peut être légèrement différent de la température réelle de la pièce.

## Réglage de la vitesse du ventilateur

Appuyez sur la touche **FAN (Ventilateur)** .

À chaque pression de la touche, la vitesse du ventilateur change dans l'ordre suivant :



Environ 3 secondes plus tard, l'affichage complet réapparaît.

### Lors d'un réglage sur AUTO :

**Chauffage :** Le ventilateur fonctionne de manière à faire circuler de manière optimale l'air réchauffé.  
Cependant, le ventilateur fonctionne à très faible vitesse lorsque la température de l'air émis par l'unité intérieure est basse.

**Refrroidissement :** À mesure que la température de la pièce approche du réglage de la température, la vitesse du ventilateur diminue.  
Lorsque la température de la pièce est proche de la température configurée, il est possible que le ventilateur intérieur de la pièce s'arrête afin d'économiser l'énergie.

**Ventilateur :** Le ventilateur fonctionne à vitesse MED (Moyenne).

## Fonctionnement SUPER QUIET (Super silencieux)

Le fonctionnement SUPER QUIET (Super silencieux) commence. Le flux d'air de l'unité intérieure sera réduit pour fonctionner moins bruyamment.

- Un fonctionnement SUPER QUIET (Super silencieux) n'est pas possible en mode DRY (Déshumidification). (C'est également le cas lorsque le mode Déshumidification est sélectionné en mode AUTO.)
- En fonctionnement SUPER QUIET (Super silencieux), les performances de chauffage et de refroidissement sont légèrement réduites. Si la pièce n'est pas chauffée/refroidie lors du fonctionnement SUPER QUIET (Super silencieux), réglez la vitesse du ventilateur de l'unité intérieure.

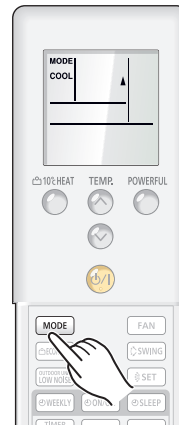

Exemple : lors d'un réglage sur COOL (Refrroidissement).

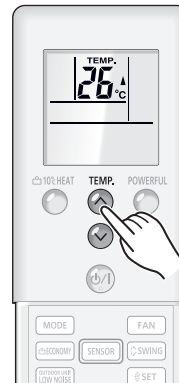

Exemple : lors d'un réglage sur 26 °C.

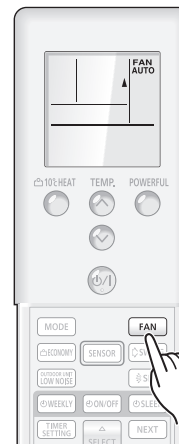

Exemple : lors d'un réglage sur AUTO.



# OPERATION (Fonctionnement)

## À propos de la COMMUTATION AUTOMATIQUE

**AUTO :** ● Lorsque la COMMUTATION AUTOMATIQUE est sélectionnée pour la première fois, le ventilateur fonctionne à très faible vitesse pendant quelques minutes. Pendant ce temps, l'unité intérieure détecte les conditions ambiantes et sélectionne le mode de fonctionnement approprié.

Si la différence entre le réglage de la température et la température ambiante réelle est supérieure à +2 °C → Refroidissement ou Déshumidification

Si la différence entre le réglage de la température et la température ambiante réelle est de ± 2 °C → En fonction de la température extérieure

Si la différence entre le réglage de la température et la température ambiante réelle est supérieure à -2 °C → Chauffage

- Lorsque l'unité intérieure a ajusté la température de la pièce aux environs de la configuration de la température, elle passe en fonctionnement de contrôle. En mode de fonctionnement de contrôle, le ventilateur tourne à faible vitesse. Si la température de la pièce change de manière conséquente, l'unité intérieure sélectionne le fonctionnement approprié (Chauffage, Refroidissement) afin d'ajuster la température à la valeur configurée grâce à la température.
- Si le mode sélectionné automatiquement par l'unité intérieure ne vous satisfait pas, sélectionnez l'un des modes de fonctionnement (HEAT, COOL, DRY, FAN).

## À propos du mode de fonctionnement

**Chauffage :**

- Utilisez-le pour réchauffer votre pièce.
- Lorsque le mode Chauffage est sélectionné, l'unité intérieure fonctionne avec une vitesse de ventilateur très faible pendant 3 à 5 minutes, après quoi elle commute sur le réglage sélectionné du ventilateur. Ce laps de temps permet à l'unité intérieure de chauffer avant de fonctionner à plein régime.
- Lorsque la température extérieure est très basse, du givre peut se former sur l'unité extérieure et réduire les performances du climatiseur. Pour empêcher cette formation de givre, le climatiseur enclenche automatiquement un cycle de dégivrage de temps en temps. En mode de Dégivrage automatique, le témoin OPERATION (Fonctionnement) clignote, et le chauffage s'arrête.
- Au début de la phase de chauffage, la pièce met du temps avant de se réchauffer.

**Refroidissement :** ● Utilisez-le pour refroidir votre pièce.

**Déshumidification :** ● Utilisez-le pour refroidir progressivement votre pièce tout en la déshumidifiant.

- La pièce ne peut pas être chauffée en mode Déshumidification.
- En mode Déshumidification, l'unité intérieure fonctionne à faible vitesse. Afin de régler l'humidité de la pièce, il se peut que le ventilateur de l'unité intérieure s'arrête de temps à autre. Le ventilateur peut également fonctionner à très faible vitesse lors du réglage de l'humidité de la pièce.
- La vitesse du ventilateur ne peut être modifiée manuellement lorsque le mode Déshumidification a été sélectionné.

**Ventilateur :**

- Utilisez-le pour faire circuler l'air dans votre pièce.

### En mode Chauffage :

Réglez la température sur une valeur supérieure à la température ambiante actuelle. Le mode Chauffage ne fonctionne pas si la température est réglée sur une valeur inférieure à la température actuelle de la pièce.

### En mode Refroidissement/Déshumidification :

Réglez la température sur une valeur inférieure à la température ambiante actuelle. Les modes Refroidissement et Déshumidification ne fonctionnent pas si la température est réglée sur une valeur supérieure à la température actuelle de la pièce (en mode Refroidissement, seul le ventilateur fonctionne).

### En mode Ventilation :

Vous ne pouvez pas utiliser l'unité intérieure pour chauffer ou refroidir votre pièce.

## Arrêt

Appuyez sur la touche **START/STOP (Marche/Arrêt)** .  
Le témoin OPERATION (Fonctionnement) vert s'éteint.

# RÉGLAGE DE LA DIRECTION DU FLUX D'AIR

La direction verticale (de bas en haut) du flux d'air est réglée en appuyant sur la touche SET (Réglage) de la télécommande. La direction horizontale (de droite à gauche) du flux d'air est réglée manuellement, en déplaçant les volets de direction du flux d'air. Lorsque vous réglez le flux d'air horizontal, démarrez le climatiseur et assurez-vous que les volets de direction du flux d'air vertical sont arrêtés.

## Réglage de la direction verticale du flux d'air

Appuyez sur la touche SET (Réglage) .

À chaque pression sur la touche, le flux d'air change comme suit :

1 ↔ 2 ↔ 3 ↔ 4 ↔ 5 ↔ 6 ↔ 7

Types de réglages de la direction du flux d'air :

1, 2, 3, 4 : en mode Refroidissement/Déshumidification

4, 5, 6, 7 : en mode Chauffage

L'affichage de la télécommande ne change pas.

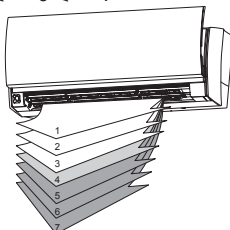

- Réglez la direction du flux d'air dans les plages indiquées ci-dessus.
- La direction verticale du flux d'air se règle automatiquement de la manière illustrée, en fonction du type de fonctionnement sélectionné.

En mode Refroidissement/Déshumidification : flux horizontal 1

En mode Chauffage : flux vers le bas 6

- En mode AUTO, le flux d'air est horizontal pendant les premières minutes de fonctionnement 1 ; la direction de l'air ne peut pas être ajustée pendant cette période.

Le réglage de direction du flux d'air devient temporairement 1 lorsque la température du flux d'air est basse au lancement du mode Chauffage.

## Réglage droite-gauche

Réglage des volets droite-gauche.

- Déplacez les volets droite-gauche pour régler le flux d'air dans la direction que vous préférez.

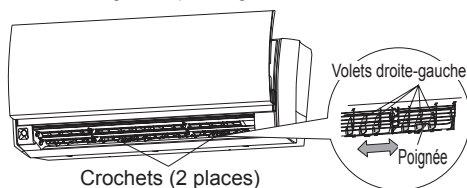

# FONCTIONNEMENT OSCILLANT

L'appareil déplace les ouvertures de flux d'air vers le haut et vers le bas pour amener l'air froid ou chaud dans toutes les parties de la pièce.

## Sélection du fonctionnement OSCILLANT

Appuyez sur la touche SWING (Oscillation) .

L'affichage SWING (Oscillation) "t SWING" s'allume.

Dans ce mode, les volets de direction du flux d'air oscillent automatiquement pour diriger le flux d'air vers le haut et le bas.

## Arrêt du fonctionnement OSCILLANT

Appuyez de nouveau sur la touche SWING (Oscillation) .

L'affichage SWING (Oscillation) "t SWING" s'éteint.

La direction du flux d'air est à nouveau celle précédant la sélection du mode d'oscillation.

## À propos du fonctionnement OSCILLANT

En mode Refroidissement/Déshumidification : oscille entre 1 et 4.

En mode Chauffage : oscille entre 4 et 7.

- le fonctionnement SWING (Oscillation) peut s'arrêter temporairement lorsque le ventilateur du climatiseur ne fonctionne pas ou fonctionne très lentement.

## ⚠ DANGER !

- Ne glissez jamais les doigts ou des corps étrangers dans les orifices de sortie car le ventilateur interne fonctionne à vitesse élevée et pourrait occasionner des blessures.

- Utilisez toujours la touche SET (Réglage) de la télécommande pour ajuster les volets de flux d'air vertical. Un réglage manuel de ceux-ci risque d'entraîner leur mauvais fonctionnement. Le cas échéant, éteignez l'appareil et remettez-le en marche. Les volets devraient de nouveau fonctionner correctement.

- En mode Refroidissement et Déshumidification, ne réglez pas les volets de direction du flux d'air pendant des périodes prolongées dans la plage de chauffage (4 - 7), car de la vapeur pourrait se condenser près des volets de sortie et des gouttes d'eau pourraient s'écouler de l'unité intérieure. En mode Refroidissement et Déshumidification, si les volets de direction du flux d'air sont laissés dans la plage de chauffage pendant plus de 30 minutes, ils reviendront automatiquement dans la position 3.

- Lorsque l'appareil est utilisé dans une pièce où se trouvent des enfants, des personnes âgées ou malades, la direction de l'air et la température ambiante doivent être mûrement réfléchies et adaptées.

## ⚠ ATTENTION !

- Lors du réglage des volets droite-gauche, vous devez d'abord arrêter les volets verticaux (haut-bas) et vous assurer de leur arrêt complet avant de régler la direction.



# CAPTEUR DE PRÉSENCE (ÉCONOMIE D'ÉNERGIE)

Cette fonction commande automatiquement le réglage de la température lorsqu'une personne ne se trouve dans la pièce pendant un certain temps et évite de gaspiller de l'électricité.

## Pour activer l'ÉCONOMIE D'ÉNERGIE

L'option ÉCONOMIE D'ÉNERGIE est réglée au moment de l'achat.

Appuyez sur la touche **SENSOR (Capteur)** .

"**ENERGY SAVING**" sur la télécommande s'affiche en clignotant.

- ÉCONOMIE D'ÉNERGIE est configuré.
- Il est activé jusqu'à ce que le réglage ÉCONOMIE D'ÉNERGIE soit désactivé.

## Pour désactiver l'ÉCONOMIE D'ÉNERGIE

Appuyez sur la touche **SENSOR (Capteur)** .

"**ENERGY SAVING**" sur la télécommande n'est plus affiché.

- ÉCONOMIE D'ÉNERGIE est désactivé.

## À propos du fonctionnement ÉCONOMIE D'ÉNERGIE

Si personne ne pénètre dans la pièce pendant environ 20 minutes, la température réglée est automatiquement commandée.

(Si une personne revient dans la pièce, le capteur de présence la détecte et rétablit automatiquement les réglages d'origine.)

Mode de fonctionnement	Détails de fonctionnement (si personne ne se trouve dans la pièce pendant un certain temps)
Mode Refroidissement/ Déshumidification	La température réglée augmente d'un maximum d'environ 2 °C.
Mode chauffage	La température réglée diminue d'un maximum d'environ 4 °C.
Fonctionnement automatique	Ceci permet d'exécuter la fonction ÉCONOMIE D'ÉNERGIE pour le mode sélectionné automatiquement (Refroidissement/ Chauffage/ Déshumidification).

- La plage applicable est la suivante.  
Angle vertical 90° (vue latérale)

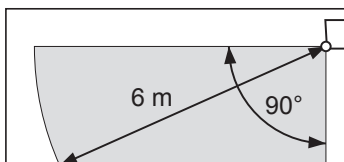

- Angle horizontal 100° (vue supérieure)

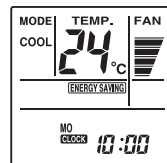
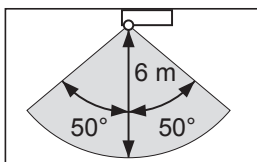

(Si ÉCONOMIE D'ÉNERGIE est configuré)

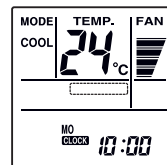

(Si ÉCONOMIE D'ÉNERGIE est désactivé)

- Si vous utilisez simultanément la MINUTERIE DE MISE EN VEILLE (P. 15), celle-ci est prioritaire.
- Pendant le FONCTIONNEMENT CHAUFFAGE 10 °C, si personne ne se trouve dans la pièce, la température réglée n'est pas modifiée.

## À propos du CAPTEUR DE PRÉSENCE

- Détails relatifs à la détection via le capteur de présence
  - Le capteur de présence détecte la présence de personnes dans la pièce en examinant le mouvement des personnes qui s'y trouvent.

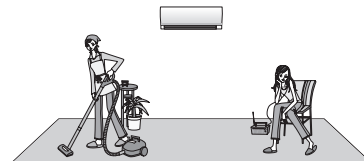

### Avis

- Comme le capteur de présence détecte le rayonnement infrarouge émis par des personnes, il peut se présenter des situations où cette détection n'est pas correcte.

#### Situations dans lesquelles le capteur ne détecte personne dans la pièce, même si quelqu'un s'y trouve

- Si la température est élevée et que la différence avec la température corporelle d'une personne est faible. (par exemple, en été, si la température est de 30 °C ou plus)
- Si une personne se trouve dans la pièce, mais qu'elle est immobile pendant une période prolongée.
- Si une personne est masquée par un canapé, d'autres meubles, une vitre ou des situations similaires.
- Si une personne porte des vêtements particulièrement fins et présente le dos au capteur.

#### Situations dans lesquelles le capteur détecte incorrectement une présence dans la pièce, même si personne ne s'y trouve

- Si un chien ou un chat se déplace dans la pièce.
- Si des rideaux ou des feuilles plan bougent sous l'effet du vent.
- Si un ventilateur électrique oscillant fonctionne dans la pièce.

# FONCTIONNEMENT PUISSANT

L'appareil fonctionne à la puissance maximale, ce qui est pratique si vous souhaitez rafraîchir ou réchauffer rapidement la pièce. Démarrez le climatiseur avant de réaliser cette procédure.

## Pour utiliser le fonctionnement POWERFUL (Puissant)

Appuyez sur la touche POWERFUL (Puissant)  .

Le son du bip diffère des autres uniquement pour l'utilisation de ce bouton  
Le fonctionnement puissant démarre : 3 bips (Pi Pi Pi !) / autres : 2 bips (Pi Pi !)

## Pour arrêter le fonctionnement POWERFUL (Puissant)

Appuyez de nouveau sur la touche POWERFUL (Puissant)  .

Le fonctionnement normal.

### À propos du fonctionnement POWERFUL (Puissant)

**Refroidissement/Déshumidification** ● Le mode de fonctionnement puissant est automatiquement désactivé lorsque la température atteint la température programmée ou 20 minutes après la mise en œuvre du mode de fonctionnement POWERFUL (Puissant). Cependant, il ne se désactive pas automatiquement après un certain temps après le réglage du mode de fonctionnement POWERFUL (Puissant).

### Chauffage

● Le mode de fonctionnement puissant est automatiquement désactivé lorsque la température atteint la température programmée ou si 20 minutes se sont écoulées depuis la mise en œuvre du mode de fonctionnement POWERFUL (Puissant). Cependant, il ne se désactive pas automatiquement après un certain temps après le réglage du mode de fonctionnement POWERFUL (Puissant).

● La direction du souffle et l'intensité du flux d'air sont automatiquement configurées en mode de fonctionnement POWERFUL (Puissant). Il est possible de modifier la direction du souffle grâce à la touche d'ajustement de direction du souffle.

● Il est impossible de régler simultanément les modes de fonctionnement POWERFUL (Puissant) et ECONOMY (Économie).

La fonction de la touche de la télécommande utilisée en dernier est prioritaire.

● Si le mode de fonctionnement PUISSANT est réglé au cours du réglage de "LOW NOISE" ou "ENERGY SAVING", "LOW NOISE" ou "ENERGY SAVING" est exécuté une fois le fonctionnement PUISSANT terminé.

# FONCTIONNEMENT EN MODE ÉCONOMIQUE

Démarrez le climatiseur avant de réaliser cette procédure.

## Pour utiliser le fonctionnement ECONOMY (Économie)

Appuyez sur la touche ECONOMY (Économie)  .

Le témoin ECONOMY (Économie) (vert) s'allume.



Le fonctionnement en mode économique est activé.

## Pour arrêter le fonctionnement ECONOMY (Économie)

Appuyez de nouveau sur la touche ECONOMY (Économie)  .

Le témoin ECONOMY (Économie) vert s'éteint.

Le fonctionnement normal.

● Témoin	● Témoin	● Témoin
OPERATION (Fonctionnement)	TIMER (Minuterie)	ECONOMY (Économie)
		
● : allumé	○ : OFF (Arrêt)	○ : OFF (Arrêt)

### À propos du fonctionnement ECONOMY (Économie)

● Lorsque le mode de fonctionnement ECONOMY (Économie) est activé, la température ambiante est légèrement supérieure à la température définie en mode Refroidissement et inférieure à la température définie en mode Chauffage. Par conséquent, le mode ECONOMY (Économie) est en mesure d'économiser davantage d'énergie qu'un autre mode normal.

● Que ce soit pour le refroidissement ou le chauffage, le fonctionnement en mode économique offre un débit optimal qui correspond à 70 % du débit du climatiseur lorsqu'il fonctionne normalement.

● Si la pièce n'est pas refroidie (ou chauffée) correctement en mode de fonctionnement ECONOMY (Économie), sélectionnez le mode de fonctionnement normal.

● Pendant la période de contrôle en mode AUTO, le climatiseur ne passe pas en fonctionnement ECONOMY (Économie), même si celui-ci est sélectionné en appuyant sur la touche ECONOMY (Économie).

# 10 °C HEAT OPERATION (Chauffage 10 °C)

## Pour utiliser le CHAUFFAGE 10 °C

10°C HEAT

### Appuyez sur la touche 10 °C. HEAT (Chauffage 10 °C)

Le témoin ECONOMY (Économie) (vert) s'allume.

## Arrêt du CHAUFFAGE 10 °C

### Appuyez sur la touche START/STOP (Marche/Arrêt)

Le témoin ECONOMY (Économie) vert s'éteint.

L'appareil s'arrête.

## À propos du CHAUFFAGE 10 °C

- Le mode Chauffage ne fonctionne pas si la température ambiante est suffisamment élevée.
- Il est possible de maintenir la température de la pièce à 10 °C en appuyant sur la touche 10 °C HEAT afin d'éviter qu'elle ne baisse trop.

En mode Chauffage 10 °C, seul le fonctionnement suivant est possible.

- CONFIGURER

### ● Témoin

OPERATION  
(Fonctionnement)

TIMER  
(Minuterie)

ECONOMY  
(Économie)



● : allumé ○ : OFF (Arrêt)

# FONCTIONNEMENT SILENCIEUX DE L'UNITÉ EXTÉRIEURE

Le mode de FONCTIONNEMENT DE L'UNITÉ EXTÉRIEURE réduit le niveau de bruit de l'unité extérieure en diminuant la vitesse du ventilateur et la vitesse de rotation du compresseur.

Il est efficace si la zone environnante est calme, par exemple la nuit.

## Pour utiliser le FONCTIONNEMENT SILENCIEUX DE L'UNITÉ EXTÉRIEURE

### Appuyez sur la touche OUTDOOR UNIT LOW NOISE (Fonctionnement silencieux de l'unité extérieure)

OUTDOOR UNIT  
LOW NOISE

"LOW NOISE" (Silencieux) s'affiche sur l'écran de la télécommande "LOW NOISE".

## Pour arrêter le FONCTIONNEMENT SILENCIEUX DE L'UNITÉ EXTÉRIEURE

### Appuyez sur la touche OUTDOOR UNIT LOW NOISE (Fonctionnement silencieux de l'unité extérieure)

OUTDOOR UNIT  
LOW NOISE

"LOW NOISE" (Silencieux) disparaît de l'écran de la télécommande "LOW NOISE".

Le fonctionnement normal.

## À propos du FONCTIONNEMENT SILENCIEUX DE L'UNITÉ EXTÉRIEURE

- Vous pouvez utiliser le mode de FONCTIONNEMENTS SILENCIEUX DE L'UNITÉ EXTÉRIEURE pendant le chauffage, refroidissement et fonctionnement automatique. Vous ne pouvez pas l'utiliser en mode VENTILATEUR et DÉSHUMIDIFICATION.
- Le réglage du FONCTIONNEMENT SILENCIEUX DE L'UNITÉ EXTÉRIEURE est sauvegardée, même si le climatiseur est arrêté. L'affichage de la télécommande est également préservé.
- Lorsque la vitesse du ventilateur et la vitesse de rotation du compresseur de l'unité extérieure ont suffisamment diminué, le mode de FONCTIONNEMENT SILENCIEUX DE L'UNITÉ EXTÉRIEURE cesse de réduire ces vitesses.
- En outre, si le mode de fonctionnement PUISSANT est réglé au cours du réglage de "LOW NOISE" ou "ENERGY SAVING", "LOW NOISE" ou "ENERGY SAVING" est exécuté une fois le fonctionnement PUISSANT terminé.
- Si la température extérieure est élevée, il est possible qu'il ne fonctionne pas même s'il a été réglé.
- Si la vitesse de rotation du compresseur et la vitesse du ventilateur sont suffisamment basses il est possible qu'il ne fonctionne pas même s'il a été réglé.

# FONCTIONNEMENT MANUEL AUTOMATIQUE

Si vous avez perdu la télécommande ou si la pile est épuisée, servez-vous de la fonction MANUAL AUTO (Manuel-Automatique).

## Utilisation des commandes de l'unité principale

### Appuyez sur la touche MANUAL AUTO (Manuel-Automatique) pendant plus de 3 secondes et moins de 10 sur le témoin.

Pour arrêter le fonctionnement, appuyez sur la touche MANUAL AUTO (Manuel-Automatique) pendant 3 secondes.

À propos de la touche MANUAL AUTO (Manuel-Automatique), veuillez consulter la page 3.

- Lorsque le climatiseur fonctionne avec les commandes de la touche MANUAL AUTO (Manuel-Automatique), le mode utilisé est identique au mode AUTO sélectionné avec la télécommande (voir page 7).

- La vitesse de ventilateur sélectionnée est "AUTO" et le réglage de la température est standard (24 °C).

# FONCTIONNEMENT DE LA MINUTERIE MARCHÉ/ARRÊT

- MINUTERIE MARCHÉ : le climatiseur démarre à l'heure que vous avez réglée.
- MINUTERIE ARRÊT : le climatiseur s'arrête à l'heure que vous avez réglée.
- Avant d'utiliser la fonction minuterie, assurez-vous que l'heure a été réglée correctement sur la télécommande.

## Utilisation de la minuterie Marche ou de la minuterie Arrêt

**1** Appuyez sur la touche **TIMER SETTING** (Réglage de la minuterie) .

Au début "**ON/OFF**" clignote, appuyez sur la touche **SELECT** (Sélectionner)  pour sélectionner "**ON**" ou "**OFF**" dans "**ON/OFF**".



Appuyez sur la touche **NEXT** (Suivant) .

**2** Appuyez sur la touche **SELECT** (Sélectionner)  pour régler la minuterie **MARCHÉ** ou **ARRÊT** de votre choix.

**3** Appuyez sur la touche **SEND** (Envoyer) .

Dans le cas de la minuterie MARCHÉ, le climatiseur s'arrête.

Si vous souhaitez annuler le réglage en cours de route, veuillez appuyer sur la touche **TIMER SETTING** (Réglage de la minuterie)

 au lieu d'appuyer sur la touche **SEND** (Envoyer) .

## Annulation de la minuterie Marche ou de la minuterie Arrêt

**1** Appuyez sur la touche **ON/OFF** (Marche/Arrêt)  lorsque "**ON/OFF**" est affiché.

**2** "**ON/OFF**" disparaît de l'écran.

- Appuyez sur la touche **ON/OFF** (Marche/Arrêt)  quand "**ON/OFF**" n'est pas affiché pour régler de nouveau la MINUTERIE MARCHÉ (ARRÊT) pour l'heure que vous avez configurée la dernière fois
- Vous ne pouvez pas combiner la MINUTERIE HEBDOMADAIRE, la MINUTERIE MARCHÉ/ARRÊT (Minuterie à programmation) et la MINUTERIE DE MISE EN VEILLE.

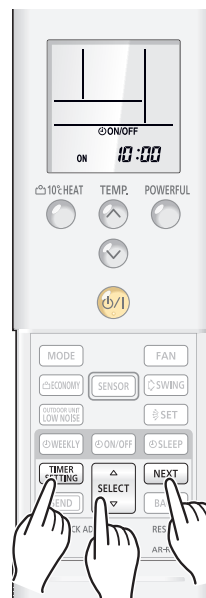

"**ON/OFF**" • "**ON**" ou "**OFF**" clignote

**Arrêt du climatiseur alors que la minuterie fonctionne**

Appuyez sur la touche **START/STOP** (Marche/Arrêt) .

# FONCTIONNEMENT DE LA MINUTERIE À PROGRAMMATION

- La minuterie par programmation vous permet de regrouper en une seule séquence les fonctionnements par minuterie ARRÊT et par minuterie MARCHÉ. Cette séquence peut concerner 1 passage de la minuterie Arrêt à la minuterie Marche, ou de la minuterie Marche à la minuterie Arrêt, sur une période de 24 heures.
- Avant d'utiliser la fonction minuterie, assurez-vous que l'heure a été réglée correctement sur la télécommande.

## Utilisation de la minuterie PROGRAM (Programmation)

**1** Appuyez sur la touche **TIMER SETTING** (Réglage de la minuterie) .

Au début, "⏻WEEKLY" clignote, appuyez sur la touche **SELECT** (Sélectionner)  pour sélectionner "ON/OFF" dans "⏻ON/OFF".

Appuyez sur la touche **NEXT** (Suivant) .

**2** Appuyez sur la touche **SELECT** (Sélectionner)  pour régler la minuterie **MARCHÉ** de votre choix.



Appuyez sur la touche **NEXT** (Suivant) .

**3** Appuyez sur la touche **SELECT** (Sélectionner)  pour régler la minuterie **ARRÊT** de votre choix.

**4** Appuyez sur la touche **SEND** (Envoyer) .

Dans le cas de la minuterie MARCHÉ, le climatiseur s'arrête.

Si vous souhaitez annuler le réglage en cours de route, veuillez appuyer sur la touche **TIMER SETTING** (Réglage de la minuterie)

 au lieu d'appuyer sur la touche **SEND** (Envoyer) .

## Annulation de la minuterie PROGRAM (Programmation)

**1** Appuyez sur la touche **ON/OFF** (Marche/Arrêt)  lorsque "⏻ON/OFF" est affiché.

**2** "⏻ON/OFF" disparaît de l'écran.

- Appuyez sur la touche **ON/OFF** (Marche/Arrêt)  quand "⏻ON/OFF" n'est pas affiché pour régler de nouveau la MINUTERIE MARCHÉ (ARRÊT) pour l'heure que vous avez configurée la dernière fois.
- Ne lancez le fonctionnement qu'une seule fois avec la MINUTERIE ARRÊT et la MINUTERIE MARCHÉ combinées. (ARRÊT → MARCHÉ ou MARCHÉ → ARRÊT une fois)
- À l'exception de la MINUTERIE ARRÊT et de la MINUTERIE MARCHÉ, la minuterie dont l'heure programmée est la plus proche de l'heure actuelle démarre en premier lieu. Vous pouvez afficher la séquence de fonctionnement à l'aide des flèches sur l'écran de la télécommande ("◀" ou "▶").
- Vous ne pouvez pas combiner la MINUTERIE HEBDOMADAIRE, la MINUTERIE MARCHÉ/ARRÊT (Minuterie à programmation) et la MINUTERIE DE MISE EN VEILLE.
- Vous ne pouvez pas régler la MINUTERIE À PROGRAMMATION plus de 24 heures à l'avance.



Clignotement de "⏻ON/OFF" · "ON/OFF".

### Arrêt du climatiseur alors que la minuterie fonctionne

Appuyez sur la touche **START/STOP** (Marche/Arrêt) .

# FONCTIONNEMENT PAR MINUTERIE DE MISE EN VEILLE

Vous pouvez régler la MINUTERIE ARRÊT sur n'importe quelle heure lorsque vous allez vous coucher.

L'appareil ajuste la température afin de l'adapter au sommeil, ce qui vous permet de vous endormir confortablement.

Après avoir réglé leur de votre choix, vous pouvez facilement régler la minuterie pour qu'elle s'exécute la prochaine fois simplement en appuyant une fois sur la touche SLEEP (Veille prolongée) .

## Utilisation de la minuterie de MISE EN VEILLE

**1** Appuyez sur la touche **TIMER SETTING** (Réglage de la minuterie) .  
 "⌚WEEKLY" s'affiche d'abord en clignotant.

Appuyez sur la touche **SELECT** (Sélectionner)  pour sélectionner "⌚SLEEP".

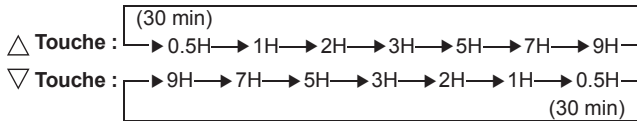

Appuyez sur la touche **NEXT** (Suivant) .

**2** Appuyez sur la touche **SELECT** (Sélectionner)  pour régler la minuterie **ARRÊT**.



**3** Appuyez sur la touche **SEND** (Envoyer) .

Si vous souhaitez annuler le réglage en cours de route, veuillez appuyer sur la touche **TIMER SETTING** (Réglage de la minuterie)

 au lieu d'appuyer sur la touche **SEND** (Envoyer) .

## Annulation de la minuterie de MISE EN VEILLE

**1** Appuyez sur la touche **SLEEP** (Veille prolongée)  lorsque "⌚SLEEP" est affiché.

**2** "⌚SLEEP" disparaît de l'écran.

## À propos de la minuterie de MISE EN VEILLE

Pour empêcher un chauffage ou un refroidissement excessif pendant la nuit, la fonction de minuterie de MISE EN VEILLE modifie automatiquement le réglage de la température en fonction du réglage de l'heure. Une fois le temps défini écoulé, le climatiseur s'arrête complètement.

### En mode Chauffage :

Lorsque la minuterie de MISE EN VEILLE est activée, le réglage de la température diminue automatiquement de 1 °C toutes les 30 minutes. Lorsque la température a, au total, baissé de 4 °C, le réglage de la température à cet instant est maintenu jusqu'à ce que le laps de temps défini se soit écoulé. Le climatiseur s'éteint alors automatiquement.

### Réglage de la minuterie de mise en veille

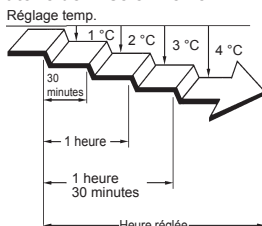

### En mode Refroidissement/Déshumidification :

Lorsque la minuterie de MISE EN VEILLE est activée, le réglage de la température augmente automatiquement de 1 °C toutes les heures. Lorsque la température a, au total, augmenté de 2 °C, le réglage de la température à cet instant est maintenu jusqu'à ce que le laps de temps défini se soit écoulé. Le climatiseur s'éteint alors automatiquement.

### Réglage de la minuterie de mise en veille

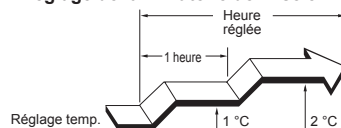

Clignotement de "OFF" • "⌚SLEEP".

## Arrêt du climatiseur alors que la minuterie fonctionne

Appuyez sur la touche **START/STOP** (Marche/Arrêt) .

- Si que vous appuyez sur la touche **SLEEP** (Veille prolongée)  lorsque "⌚SLEEP" n'est plus affiché, la MINUTERIE DE MISE EN VEILLE que vous avez réglé la dernière fois est de nouveau configurée.
- Vous ne pouvez pas combiner la MINUTERIE HEBDOMADAIRE, la MINUTERIE MARCHÉ/ARRÊT (Minuterie à programmation) et la MINUTERIE DE MISE EN VEILLE.



# FONCTIONNEMENT DE LA MINUTERIE HEBDOMADAIRE

## Utilisation dans ces cas de minuterie HEBDOMADAIRE

Il est possible de combiner la "Minuterie ARRÊT" pour laquelle le fonctionnement s'arrête et la "Minuterie MARCHÉ" pour laquelle le fonctionnement démarre, et de réaliser jusqu'à 4 réservations (programme 1~4) pour une journée et 28 pour une semaine.

Avant de créer un programme, veuillez commencer par régler la semaine et l'heure, puis envoyer ce réglage au climatiseur.

Si vous ne réglez pas la semaine et l'heure, le programme ne sera pas exécuté à l'heure réglée.

Veuillez vous reporter à [Réglez le jour de la semaine et l'heure actuelle] (page 5).

Après ce réglage, le fonctionnement programmé est exécuté chaque jour et chaque semaine.

### Exemple de réglage de la minuterie 1

#### De lundi à vendredi

Programme 1 Réglez la minuterie MARCHÉ sur une température de 24°C à 7:00. Programme 2 Réglez la minuterie ARRÊT à 9:00.

Programme 3 Réglez la minuterie MARCHÉ sur une température de 26°C à 17:00. Programme 4 Réglez la minuterie ARRÊT à 23:00.

#### Samedi

Programme 1 ~ 4 Pas de réglage de minuterie.

#### Dimanche

Si vous réglez la minuterie ARRÊT pour le programme 1 à 9:00, le programme 2 à 11:00, le programme 3 à 17:00 et le programme 4 à 23:00.

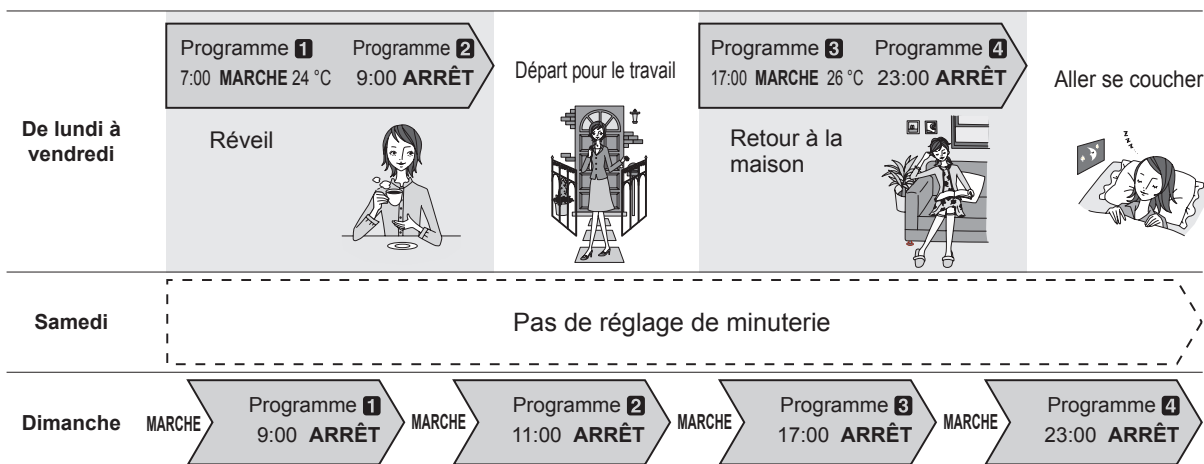

### Exemple de réglage de la minuterie 2

Vous pouvez spécifier une température donnée dans le réglage MARCHÉ de la MINUTERIE HEBDOMADAIRE.

\* Vous pouvez régler la température dans une plage de 18 à 30 °C pour Auto, Refroidissement et Déshumidification et dans une plage de 10 ou 16 à 30 °C pour Chauffage.

Même si vous réglez 10, 16 ou 17 °C, si l'appareil fonctionne en mode Auto, Refroidissement ou Déshumidification, il fonctionne à 18 °C. Pendant la saison du chauffage, le climatiseur bascule automatiquement, même si vous configurez des réglages précis avec une température basse lorsqu'il n'y a personne dans la pièce et élevée lorsqu'il se trouve quelqu'un.



## ATTENTION !

- Des fonctionnements différents du réglage de la température sont identiques à ceux lors du dernier arrêt, de sorte qu'il n'est pas possible de régler automatiquement des types de fonctionnement tels que Refroidissement → Chauffage → Refroidissement → Chauffage.
- Si vous réglez la minuterie Marche et la minuterie en marche arrêt de manière identique et pour la même heure, le climatiseur exécute la minuterie Marche. Si deux minuteries Marche sont réglées sur la même heure, le climatiseur exécute le programme configuré en premier.
- En cas d'interruption de l'alimentation, suite, par exemple, à une panne de courant pendant le réglage de la minuterie HEBDOMADAIRE ou à une coupure du disjoncteur, la minuterie interne du climatiseur est incorrecte. (Voir page 22 En redémarrage automatique) Dans ce cas, le témoin de la minuterie principale vous en avertit en clignotant, et vous devez faire correspondre la date et l'heure. (Voir page 5 Configurer le jour de la semaine et l'heure actuelle)
- Vous ne pouvez pas utiliser simultanément MARCHÉ/ARRÊT avec la minuterie de MISE EN VEILLE. Si vous souhaitez que l'appareil utilise la MINUTERIE HEBDOMADAIRE après avoir utilisé la minuterie MARCHÉ/ARRÊT, la minuterie par programmation ou la minuterie de MISE EN VEILLE, vous devez régler à nouveau la MINUTERIE HEBDOMADAIRE. (Voir page 18)

# FONCTIONNEMENT DE LA MINUTERIE HEBDOMADAIRE

Pour utiliser la minuterie HEBDOMADAIRE

- Appuyez sur la touche **TIMER SETTING** (Réglage de la minuterie) .

En premier lieu, comme "**WEEKLY**" clignote.

Appuyez sur la touche **NEXT** (Suivant) .

- Sélectionnez le programme et le jour à l'aide de la touche **SELECT** (Sélectionner) .

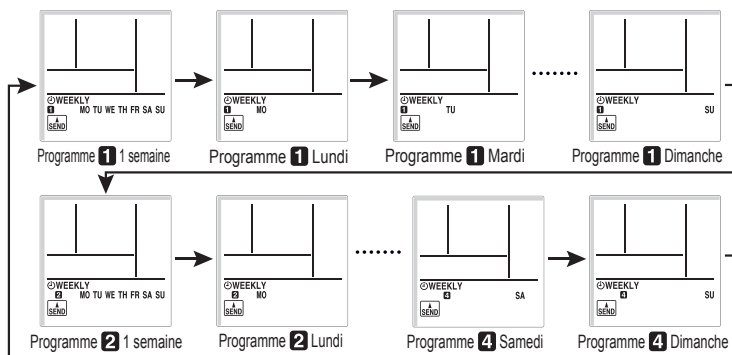

Appuyez sur la touche **NEXT** (Suivant)  lorsque le numéro de programme et le jour que vous souhaitez régler clignotent.

- À l'aide de la touche **SELECT** (Sélectionner)  sélectionnez le fonctionnement avec la minuterie **MARCHE**, **ARRÊT** ou sans minuterie.

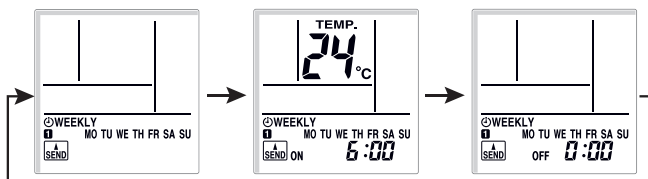

Pour un fonctionnement sans minuterie

- Appuyez sur la touche **NEXT**  2 pour revenir à l'étape 2 et configurer le réglage suivant.
- Appuyez sur la touche **SEND** (Envoyer)  pour terminer

Appuyez sur la touche **NEXT** (Suivant) .



Clignotement de "**WEEKLY**".



Le programme et le jour de la semaine / "**SEND**" clignotent





Clignotement de "**ON**" ou de "**OFF**" • "**SEND**".

# FONCTIONNEMENT DE LA MINUTERIE HEBDOMADAIRE

**4** Appuyez sur la touche **SELECT** (Sélectionner)  pour régler la minuterie **MARCHE** ou **ARRÊT** de votre choix.

Si vous avez sélectionné OFF (Arrêt) à l'étape **3**

1. Appuyez sur la touche **NEXT** (Suivant) pour revenir en  l'étape **2** et configurer le réglage suivant.
2. Appuyez sur la touche **SEND** (Envoyer) .

Appuyez sur la touche **NEXT** (Suivant) .



L'affichage de l'heure /  clignote

**5** Appuyez sur la touche **SELECT** (Sélectionner)  pour régler la température.

Si vous souhaitez accéder au réglage suivant, appuyez sur la touche **NEXT** (Suivant) , revenez à l'étape **2** est configurez le réglage suivant.

Pour terminer le réglage, appuyez sur la touche **SEND** (Envoyer) .



Si vous souhaitez annuler le réglage en cours de route, veuillez appuyer sur la touche **TIMER SETTING** (Réglage de la minuterie)

 au lieu d'appuyer sur la touche **SEND** (Envoyer) .



L'affichage de la température /  clignote

## ATTENTION !

- Lors de l'annulation de la MINUTERIE HEBDOMADAIRE, sélectionnez fonctionnement sans minuterie à l'étape 3 dans Pour utiliser la MINUTERIE HEBDOMADAIRE.
- Si vous souhaitez revenir à l'étape précédente pour configurer les réglages, appuyez sur  pour revenir à l'étape précédente.
- Appuyez sur la touche **SEND** (Envoyer) , lorsque vous vous trouvez à proximité de l'unité principale. Si vous le faites lorsque vous êtes éloigné de l'unité principale est il est possible que le signal ne soit pas correctement envoyé et que les réglages ne soient pas correctement configurés.

# FONCTIONNEMENT DE LA MINUTERIE HEBDOMADAIRE

## Vérifier la programmation

- 1 Appuyez sur la touche **TIMER SETTING** (Réglage de la minuterie)  .

En premier lieu, comme "⌚WEEKLY" clignote.

Appuyez sur la touche **NEXT** (Suivant)  .

- 2 Vérifiez le programme et le jour à l'aide de la touche **SELECT** (Sélectionner)  .

- 3 Appuyez sur la touche **TIMER SETTING** (Réglage de la minuterie)  pour revenir à l'écran ordinaire.



## Annulation de la minuterie HEBDOMADAIRE

- 1 Appuyez sur la touche **WEEKLY** (Hebdomadaire)  lorsque "⌚WEEKLY" est affiché.

- 2 "⌚WEEKLY" disparaît de l'écran.

- Si "⌚WEEKLY" ne s'affiche pas, appuyez sur la **touche WEEKLY (Hebdomadaire)**  pour régler à nouveau la MINUTERIE HEBDOMADAIRE.
- Vous ne pouvez pas combiner la MINUTERIE HEBDOMADAIRE, la MINUTERIE MARCHÉ/ARRÊT (Minuterie à programmation) et la MINUTERIE DE MISE EN VEILLE.

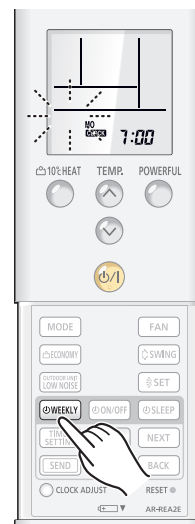

# NETTOYAGE ET ENTRETIEN

## ⚠ ATTENTION !

- Avant de nettoyer l'unité intérieure, mettez-la hors tension et débranchez le disjoncteur, etc.
- Assurez-vous que la grille d'admissions est solidement installée.
- En déposant ou en remplaçant les filtres à air, veillez à ne pas toucher l'échangeur thermique car vous pourriez vous blesser.
- N'utilisez pas le climatiseur avec la grille d'admission ouverte.

### Ouvrez la grille d'admission

#### 1. Les languettes des deux côtés de la grille d'admission sont tirées vers l'avant.

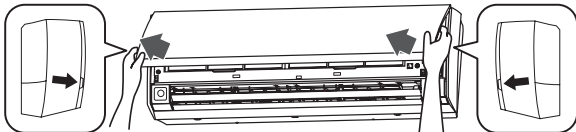

N'ouvrez pas uniquement le panneau ouvrant.

Correct



Languettes de la grille d'admission

Mauvais



Languettes de la grille d'admission

Panneau ouvrant

#### 2. Fixez la grille d'admission à l'aide du support de grille.

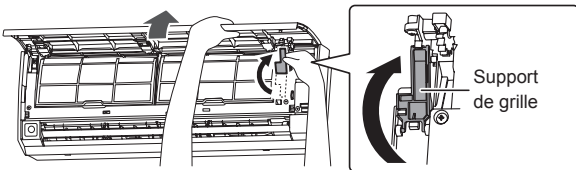

Support de grille

### Nettoyage des filtres à air

#### 1. Retirez les filtres à air.

Soulevez la poignée du filtre à air, détachez les 2 taquets inférieurs et tirez.

Poignées du filtre à air

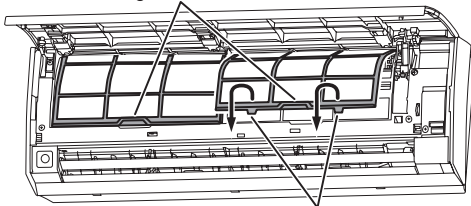

Onglets du filtre à air (2 emplacements)

#### 2. Dépoussiérez l'appareil à l'aide d'un aspirateur ou par lavage.

- Le filtre à air peut être dépoussiéré soit au moyen d'un aspirateur, soit en le nettoyant avec une solution de détergent neutre et d'eau chaude. Si vous nettoyez le filtre, laissez-le sécher entièrement dans un endroit ombragé avant de le réinstaller.
- Si de la poussière s'est accumulée sur le filtre à air, cela réduit le flux d'air, atténue l'efficacité du climatiseur et augmente le bruit.
- En périodes d'utilisation normale, les Filtres à air doivent être nettoyés toutes les 2 semaines.

#### 3. Remettez en place les filtres à air.

Alignez les côtés du filtre à air sur le panneau, et enfoncez-le entièrement, en vous assurant que les 2 taquets inférieurs réintègrent correctement leurs trous dans le panneau.

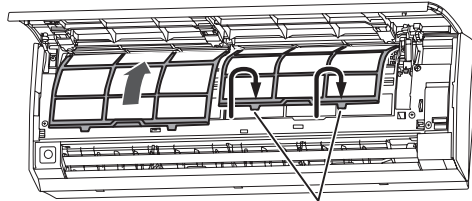

Onglets du filtre à air (2 emplacements)

### Fermez la grille d'admission

#### 1. Libérez le support de grille.

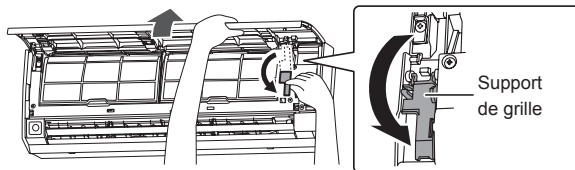

Support de grille

#### 2. Fermez la grille d'admission.

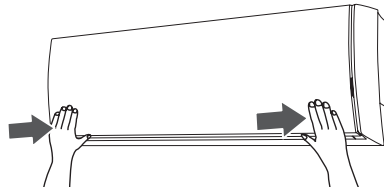

Si la grille d'admission n'est pas complètement fermée, le climatiseur ne fonctionne pas et le témoin grignote comme indiqué ci-dessous.

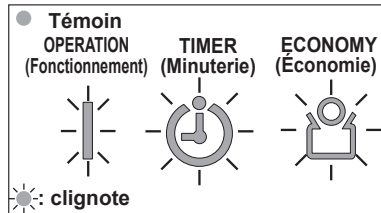

- En premier lieu, le témoin de fonctionnement clignote 5 fois, puis le témoin de la minuterie clignote 8 fois, et le cycle se répète.
- Le témoin Économie continue à clignoter.

- En cas d'utilisation prolongée, de la saleté peut s'accumuler à l'intérieur de l'unité intérieure, réduisant ses performances. Il est recommandé de faire inspecter régulièrement l'unité intérieure, en plus de la nettoyer et de l'entretenir. Pour plus d'informations, contactez un technicien de service agréé.
- Pour nettoyer le corps de l'unité intérieure, n'utilisez pas d'eau à plus de 40 °C, des détergents corrosifs ou des agents volatils tels que du benzène ou un diluant.
- Ne projetez pas de laques ou d'insecticides liquides sur le corps de l'unité intérieure.
- En cas d'arrêt de l'unité intérieure pendant 1 mois ou plus, faites-le d'abord fonctionner en continu en mode Ventilation pendant une demi-journée pour faire sécher complètement les composants internes.

# NETTOYAGE ET ENTRETIEN

## Installer ou remplacer le filtre de nettoyage d'air

### 1. Ouvrez la grille d'admission et déposez les filtres à air.

Veuillez consulter la page 19.

### 2. Déposez les filtres de nettoyage d'air sa- les fixés aux cadres du panneau avant. (Lors du remplacement)

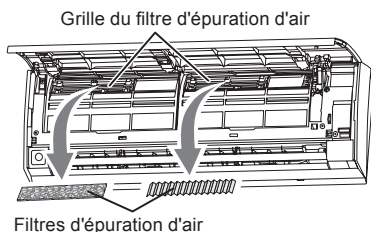

### 3. Fixez les nouveaux filtres de nettoyage d'air (ou les filtres révisés) sur le cadre du panneau avant.

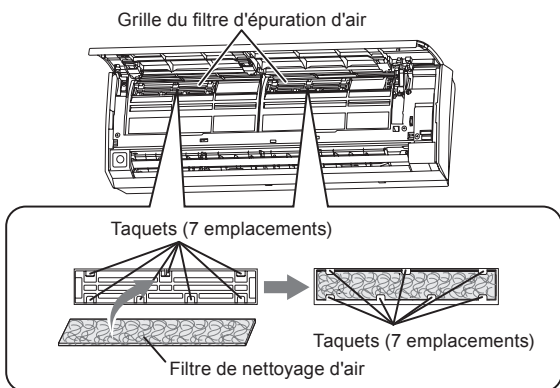

Les nouveaux filtres à air peuvent être fixés indifféremment sur le cadre droit ou gauche.

Pour remplacer les filtres, utilisez les composants suivants (achetés séparément).

- FILTRE DE NETTOYAGE D'AIR À LA CATÉCHINE (POLYPHÉNOLS) : UTR-FA16
- FILTRE À AIR DÉSODORISANT À IONS NÉGATIFS : UTR-FA16-2

### 4. Installez les filtres à air et refermez la grille d'admission.

Veuillez consulter la page 19.

## À propos des filtres de nettoyage d'air

- Lors de l'utilisation de filtres de nettoyage d'air, augmentez leur effet en réglant la vitesse du ventilateur sur "Élevée".

[FILTRE DE NETTOYAGE D'AIR À LA CATÉCHINE (POLYPHÉNOLS)]  
(1 feuille)



- Les filtres de nettoyage d'air sont jetables. (Ils ne peuvent pas être lavés ni réutilisés.)
- En ce qui concerne leur conservation, utilisez-les dès que possible après l'ouverture de l'emballage. (L'effet du nettoyage d'air diminue si les filtres restent dans l'emballage ouvert.)
- En général, les filtres doivent être remplacés environ tous les 3 mois.

Achetez des filtres de nettoyage d'air (UTR-FA16) (vendus séparément) pour remplacer le filtre sale usagé.

[FILTRE À AIR DÉSODORISANT À IONS NÉGATIFS (bleu clair)]  
(1 feuille)

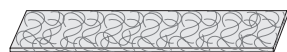

- Le filtre doit être remplacé environ tous les 3 ans pour conserver l'effet désodorisant.
- Le cadre du filtre n'est pas un appareil unique.

Achetez un filtre désodorisant (UTR-FA16-2) (vendu séparément) pour remplacer le filtre.

## Entretien des filtres désodorisants

Pour assurer la durée de l'effet désodorisant, nettoyez le filtre de la manière suivante une fois tous les 3 mois.

- (1) Déposez le filtre désodorisant.
- (2) Nettoyez-le à l'eau et séchez-le à l'air.
  - 1) Lavez le filtre à l'eau chaude haute pression jusqu'à ce que sa surface soit recouverte d'eau. Lavez-le avec un détergent diluant neutre. Ne le frottez jamais sous peine de nuire à l'effet désodorisant.
  - 2) Rincez-le abondamment à l'eau.
  - 3) Séchez-le à l'ombre.
- (3) Réinstallez le filtre désodorisant.

## Réinitialisation du voyant de filtre (réglage spécial)

Peut être utilisé s'il a été correctement réglé lors de l'installation.

Veuillez consulter un technicien agréé lors de l'utilisation de cette fonction.

- Le témoin ECONOMY clignote lorsqu'il est temps de nettoyer les filtres à air.

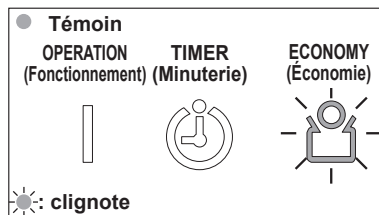

- Nettoyez les filtres à air en vous reportant à la page 19.
- Après le nettoyage, appuyez sur le bouton MANUAL AUTO de l'appareil intérieur pendant au moins 2 secondes. (Voir page 3)



# DÉPANNAGE



## AVERTISSEMENT !

En cas de défaillance (odeur de brûlé, etc.), mettez immédiatement l'appareil hors tension, coupez l'alimentation via le disjoncteur et contactez un technicien de service agréé.

Le simple fait d'éteindre l'interrupteur ne coupe pas entièrement l'appareil de la source d'alimentation. Veillez à toujours éteindre le disjoncteur pour être sûr de couper totalement le courant.

Avant de faire appel à un technicien de service, effectuez les vérifications suivantes :

	Symptôme	Problème	Voir Page
FONCTIONNEMENT NORMAL	Ne fonctionne pas immédiatement :	<ul style="list-style-type: none"> <li>● En cas d'arrêt et de redémarrage immédiat de l'unité intérieure, le compresseur ne fonctionne pas pendant 3 minutes environ afin d'éviter que les fusibles ne sautent.</li> <li>● Chaque fois que le disjoncteur est éteint, puis rallumé, le circuit de protection fonctionne pendant 3 minutes environ, empêchant l'appareil de fonctionner pendant ce laps de temps.</li> </ul>	—
	Bruit :	<ul style="list-style-type: none"> <li>● En marche ou immédiatement après l'arrêt de l'appareil, vous entendez de l'eau circuler dans la tuyauterie du climatiseur. Du bruit peut également être particulièrement perceptible pendant 2 à 3 minutes après la mise en marche (bruit de circulation du réfrigérant).</li> <li>● En marche, un léger bruit aigu peut être perceptible. Il est dû à une infime dilatation et contraction du panneau avant sous l'effet des variations de température.</li> </ul>	—
		<ul style="list-style-type: none"> <li>● En mode Chauffage, un sifflement est parfois audible. Il est produit par le dégivrage automatique.</li> </ul>	22
	Odeurs :	<ul style="list-style-type: none"> <li>● L'unité intérieure peut dégager une odeur. Cette odeur provient des odeurs de la pièce (mobilier, tabac, etc.) qui ont été aspirées par l'unité intérieure.</li> </ul>	—
	Émission de brume ou de vapeur :	<ul style="list-style-type: none"> <li>● En mode Refroidissement ou Déshumidification, une fine brume provenant de l'unité intérieure peut être visible. Elle provient du refroidissement soudain de l'air ambiant par l'air frais émis par l'unité intérieure, produisant condensation et brume.</li> </ul>	—
		<ul style="list-style-type: none"> <li>● En mode Chauffage, le ventilateur de l'unité intérieure peut s'arrêter et l'unité peut dégager de la vapeur visible. Elle provient du dégivrage automatique.</li> </ul>	22
	Le flux d'air est faible ou s'arrête :	<ul style="list-style-type: none"> <li>● Lors de la mise en marche du chauffage, la vitesse du ventilateur est temporairement très faible. Les composants internes ont ainsi le temps de chauffer.</li> <li>● En mode Chauffage, si la température de la pièce s'élève au-dessus du réglage de la température, l'unité extérieure s'arrête et la vitesse du ventilateur de l'unité intérieure est très faible. Pour réchauffer encore la pièce, réglez la température sur une valeur supérieure.</li> </ul>	—
		<ul style="list-style-type: none"> <li>● En mode Chauffage, l'unité intérieure cesse temporairement de fonctionner (15 minutes au maximum) pendant le dégivrage automatique. En mode Dégivrage automatique, le témoin de fonctionnement clignote.</li> </ul>	22
		<ul style="list-style-type: none"> <li>● En mode Déshumidification, l'unité intérieure fonctionne à faible vitesse. Afin de régler l'humidité de la pièce, il se peut que le ventilateur de l'unité intérieure s'arrête de temps à autre. Le ventilateur peut également fonctionner à très faible vitesse lors du réglage de l'humidité de la pièce.</li> </ul>	7
		<ul style="list-style-type: none"> <li>● En mode SUPER QUIET (Super silencieux), le ventilateur fonctionne très lentement.</li> </ul>	6
<ul style="list-style-type: none"> <li>● En mode de fonctionnement de contrôle, le ventilateur tourne à très faible vitesse.</li> </ul>		7	
L'unité extérieure produit de l'eau :	<ul style="list-style-type: none"> <li>● En mode Chauffage, il arrive que de l'eau s'écoule de l'unité extérieure pendant le dégivrage automatique.</li> </ul>	22	

# DÉPANNAGE

	Symptôme	Éléments à vérifier	Voir Page
VÉRIFIER DE NOUVEAU	Ne fonctionne pas du tout :	<ul style="list-style-type: none"> <li>● Le disjoncteur a-t-il été coupé ?</li> <li>● Y a-t-il eu une coupure de courant ?</li> <li>● Un fusible a-t-il grillé ? Le disjoncteur a-t-il été coupé ?</li> </ul>	—
		● La grille d'admission est-elle complètement fermée ?	19
		● La minuterie fonctionne-t-elle ?	12 -18
	Mauvais fonctionnement du Refroidissement (ou du Chauffage) :	<ul style="list-style-type: none"> <li>● Le Filtre à air est-il sale ?</li> <li>● La grille d'admission ou l'orifice de sortie du climatiseur est-il obstrué ?</li> <li>● Avez-vous réglé correctement les paramètres de température de la pièce (température) ?</li> <li>● Y a-t-il une fenêtre ou une porte ouverte ?</li> <li>● En mode Refroidissement, est-ce que le soleil entre par une fenêtre ? (fermez les rideaux.)</li> <li>● En mode Refroidissement, y a-t-il un appareil de chauffage et des ordinateurs dans la pièce, ou est-ce que plusieurs personnes se trouvent dans la pièce ?</li> </ul>	—
		● Avez-vous réglé le FONCTIONNEMENT SILENCIEUX DE L'UNITÉ EXTÉRIEURE ?	11
		● L'appareil est-il réglé pour le mode SUPER QUIET (Super silencieux) ?	6
	L'appareil fonctionne différemment du réglage de la télécommande :	<ul style="list-style-type: none"> <li>● Les piles de la télécommande sont-elles épuisées ?</li> <li>● Les piles de la télécommande fonctionnent-elles correctement ?</li> </ul>	5

Si le problème persiste après ces vérifications, si vous remarquez des odeurs de combustion ou si le témoin de OPERATION (Fonctionnement) et le témoin TIMER (Minuterie) clignotent et si le témoin ECONOMY (Économie) clignote rapidement. Mettez immédiatement l'appareil hors tension, coupez l'alimentation via le disjoncteur et contactez un technicien de service agréé.

## CONSEILS DE FONCTIONNEMENT

### Fonctionnement et performances

#### Performances de chauffage

- Ce climatiseur fonctionne selon le principe de la pompe à chaleur. Il absorbe la chaleur de l'air extérieur et transfère cette chaleur à l'unité intérieure. Les performances de l'appareil sont donc moindres lorsque la température de l'air extérieur chute. Si vous estimez que les performances de chauffage sont insuffisantes, nous vous recommandons d'associer ce climatiseur à un autre type d'appareil de chauffage.
- Les climatiseurs à pompe à chaleur chauffent l'ensemble de la pièce en faisant à nouveau circuler l'air dans la pièce. Un certain temps peut donc s'écouler après la mise en marche du climatiseur avant que la pièce ne soit chauffée.

#### Dégivrage automatique commandé par micro-ordinateur

- Lorsque vous utilisez le mode Chauffage dans des conditions de température extérieure basse et de forte humidité, du givre peut se former sur l'unité extérieure, réduisant ses performances. Pour éviter cette situation, ce climatiseur est équipé d'une fonction de dégivrage automatique commandé par micro-ordinateur. En cas de formation de givre, le climatiseur s'arrête temporairement et le circuit de dégivrage se met brièvement en marche (15 minutes au maximum). En mode Dégivrage automatique, le témoin de fonctionnement vert clignote.
- Une fois le chauffage arrêté, si du givre se forme sur l'unité extérieure, l'unité lance l'opération de dégivrage automatique. À ce stade, l'appareil extérieur s'arrête automatiquement après quelques minutes.

### Redémarrage AUTOMATIQUE

#### En cas de coupure de courant

- En cas de panne de courant, l'alimentation du climatiseur est interrompue. Le climatiseur redémarre automatiquement dans le mode dans lequel il se trouvait lorsque le courant est rétabli.
- En cas de panne de courant en mode de fonctionnement par minuterie, la minuterie est réinitialisée et l'unité intérieure démarre (ou s'arrête) à l'heure correspondant au nouveau réglage de l'heure. Lorsque ce type d'erreur de minuterie se produit, le témoin de minuterie clignote (voir page 3).
- L'utilisation d'autres appareils électriques (rasoir, etc.) ou l'utilisation à proximité d'un émetteur radio sans fil peut provoquer le dysfonctionnement du climatiseur. Dans ce cas, coupez temporairement le disjoncteur, rallumez-le, puis remettez l'appareil en marche à l'aide de la télécommande.